

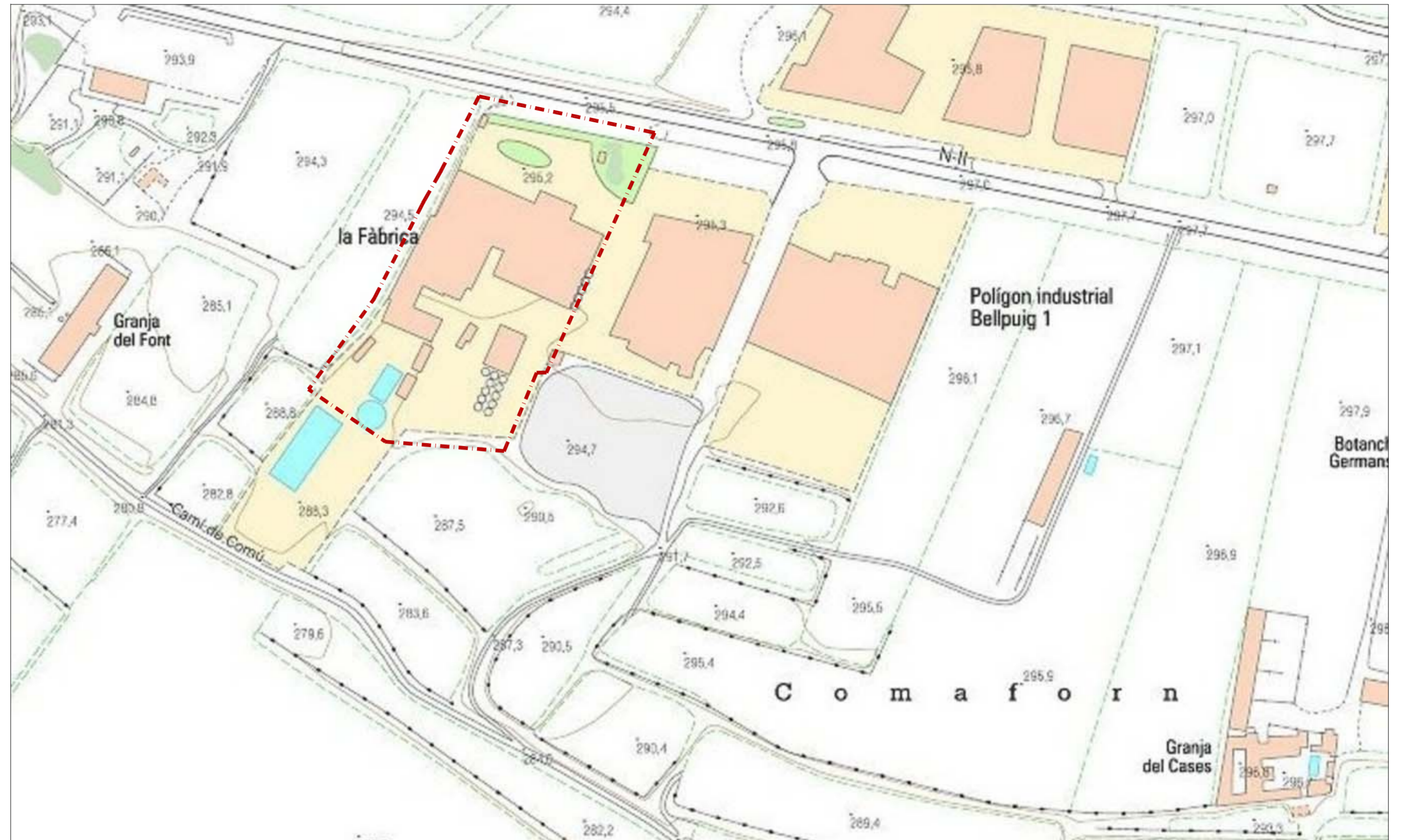

----- ÀMBIT PROJECTE

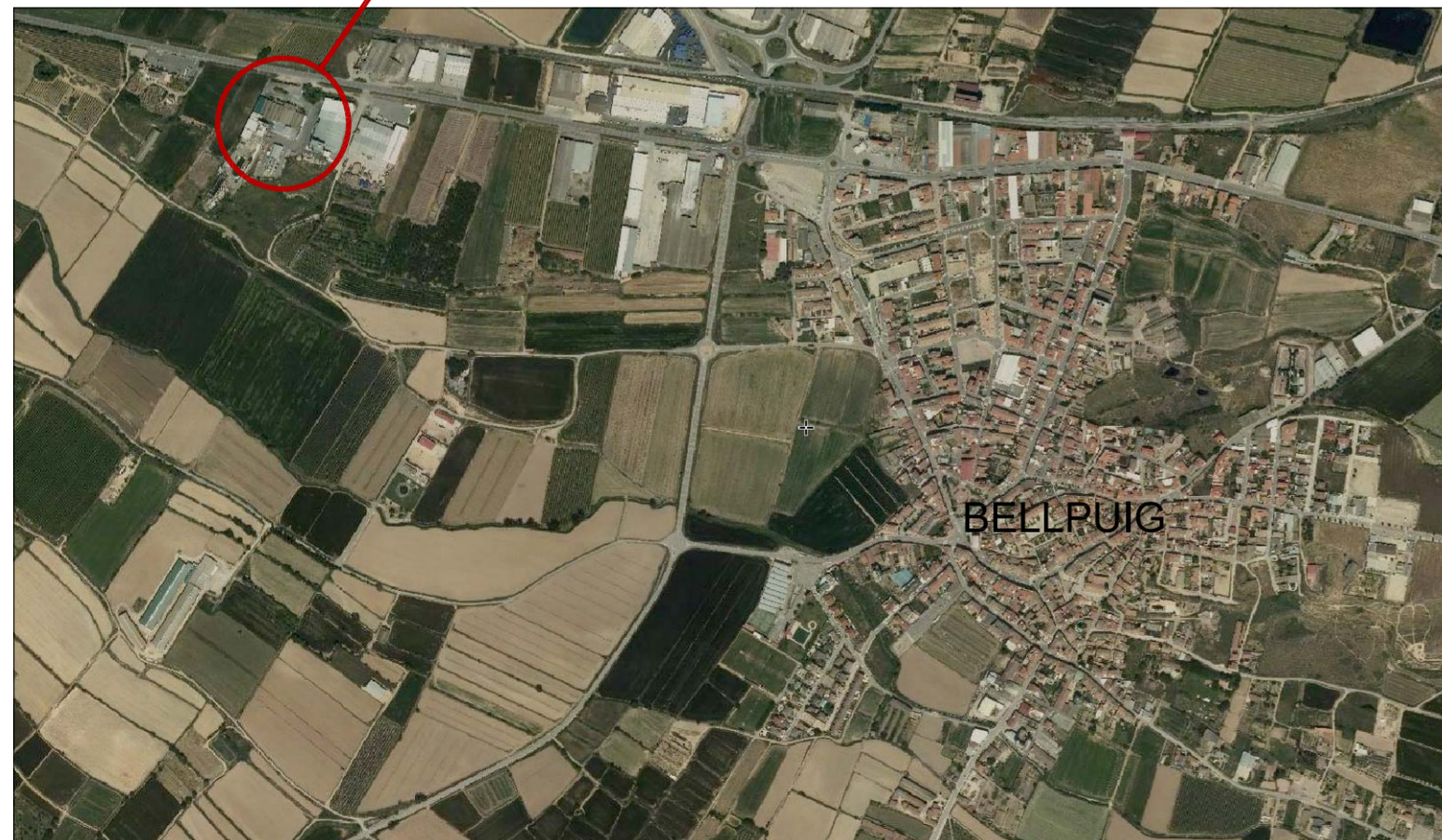

ZONA A URBANITZAR (PAU-24)  
OBJECTE DEL PROJECTE



**EMPLAÇAMENT**  
E= 1/2.000

COORDENADES UTM ETRS89 FUS31  
X = 332.952  
Y = 4.610.963

**SITUACIÓ**  
E= 1/75.000

**PROJECTE DE LA URBANITZACIÓ DEL POLÍGON D'ACTUACIÓ URBANÍSTICA INDUSTRIAL PAU-24 AL TERME MUNICIPAL DE BELLPUIG (LLEIDA)**

Promotor: **COTÈCNICA S.C.L.**  
Plànol: SITUACIÓ I EEMPLAÇAMENT  
Expedient: 554/2023  
Data: MAIG - 2023  
Escala: 1/75.000 - 1/2.000  
Enginyer Autor: MARC ALFAGEME GILART  
ENGINYER INDUSTRIAL, Col. 20.244

**proieK**  
enginyeria

**1.01**





C/ Vallcalent, 1 4t C  
25006 Lleida  
Tel. 973 10 18 88  
proiek@proiek.es

QUADRE DE PROPIETARIS		
PARCEL·LA	PROPIETARI	SUPERFÍCIE (m²)
P-01	COTÈCNICA S.C.C.L.	16.945,95

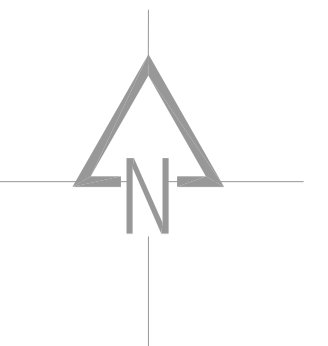
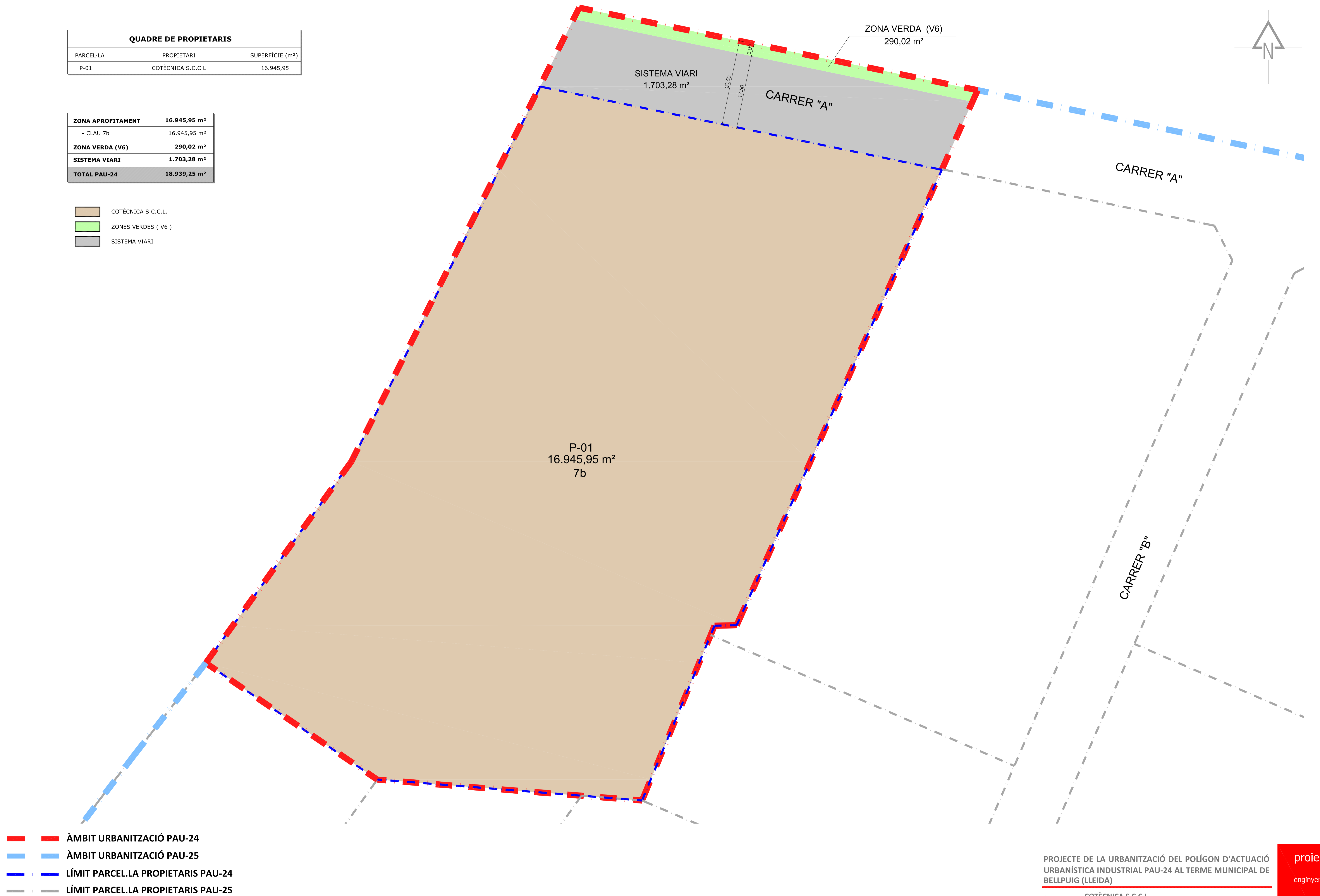
ZONA APROFITAMENT	16.945,95 m²
- CLAU 7b	16.945,95 m²
ZONA VERDA (V6)	290,02 m²
SISTEMA VIARI	1.703,28 m²
<b>TOTAL PAU-24</b>	<b>18.939,25 m²</b>

	COTÈCNICA S.C.C.L.
	ZONES VERDES ( V6 )
	SISTEMA VIARI

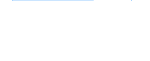

-  ÀMBIT URBANITZACIÓ PAU-24
-  ÀMBIT URBANITZACIÓ PAU-25
-  LÍMIT PARCEL·LA PROPIETARIS PAU-24
-  LÍMIT PARCEL·LA PROPIETARIS PAU-25

PLANEJAMENT VIGENT. PROPIETARIS  
E= 1/400

PROJECTE DE LA URBANITZACIÓ DEL POLÍGON D'ACTUACIÓ  
URBANÍSTICA INDUSTRIAL PAU-24 AL TERME MUNICIPAL DE  
BELLPUIG (LLEIDA)

Promotor: COTÈCNICA S.C.C.L.  
Plànol: PLANEJAMENT VIGENT. PROPIETARIS  
Expedient: 554/2023  
Data: MAIG - 2023  
Escala: 1/400  
Enginyer Autor: MARC ALFAGEME GILART  
ENGINYER INDUSTRIAL, Col. 20.244

proieK  
enginyeria

1.02

C/ Valldorers, 1 4t C  
25006 Lleida  
Tel. 973 10 18 88  
proiek@proiek.es





--- ÀMBIT PROJECTE

**PLANTA GENERAL URBANITZACIÓ I DEFINICIÓ GEOMÈTRICA DE VIALS**  
**E= 1/400**

PAVIMENT 15 cm FORMIGÓ RENTAT HA-25/B/20/XC2 ARMAT AMB MALLA  
 ELECTROSOLDADA B-500T 150x150x5 mm JUNTS DE PVC CADA 3m

GUAL ACCESSIBLE  
 DE VEHICLES

VORADA DE FORMIGÓ  
 TIPUS T3 14x17x28x100  
 RIGOLA 30x18/10 cm FORMIGÓ  
 HNE-20/B/20

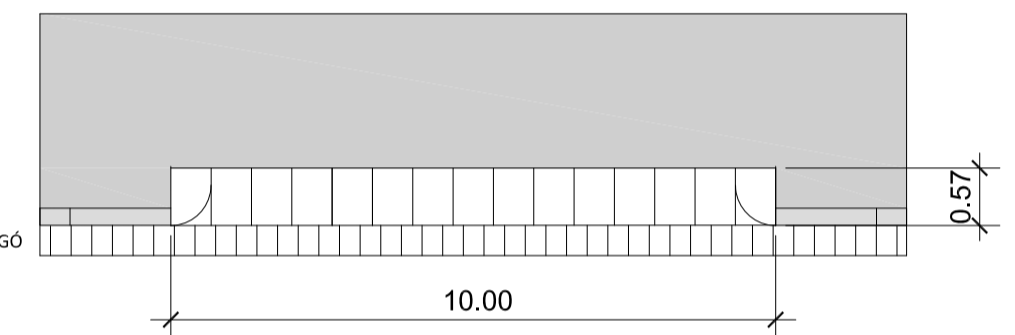

**DETALL GUAL ACCESSIBLE VEHICLES**  
**E= 1/75**

PAVIMENT 15 cm FORMIGÓ RENTAT HA-25/B/20/XC2 ARMAT AMB MALLA  
 ELECTROSOLDADA B-500T 150x150x5 mm JUNTS DE PVC CADA 3m

GUAL ACCESSIBLE  
 DE VIANANTS  
 3 PENDENTS < 10%

VORADA DE FORMIGÓ  
 TIPUS T3 14x17x28x100  
 RIGOLA 30x18/10 cm FORMIGÓ  
 HNE-20/B/20

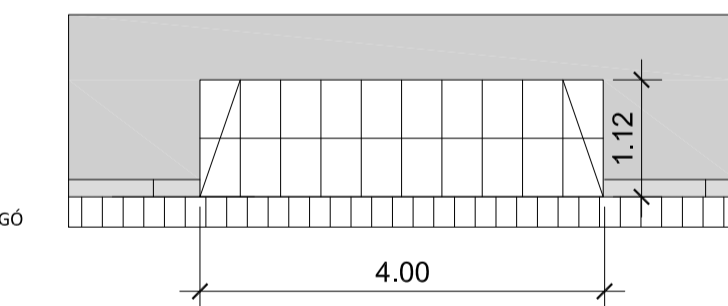

**DETALL GUAL ACCESSIBLE VIANANTS**  
**E= 1/75**

**PROJECTE DE LA URBANITZACIÓ DEL POLÍGON D'ACTUACIÓ  
 URBANÍSTICA INDUSTRIAL PAU-24 AL TERME MUNICIPAL DE  
 BELLPUIG (LLEIDA)**

Promotor: **COTÈCNICA S.C.C.L.**  
 Plànol: PLANTA GENERAL URBANITZACIÓ I DEFINICIÓ GEOMÈTRICA DE VIALS  
 Expedient: 554/2023  
 Data: MAIG - 2023  
 Escala: 1/400 - 1/75  
 Enginyer Autor: MARC ALFAGEME GILART  
 ENGINYER INDUSTRIAL, Col. 20.244

**proieK**  
 enginyeria

**0.01**

C/ Valldarrià, 1 4t C  
 25006 Lleida  
 Tel. 973 10 18 88  
 proieK@proieK.es

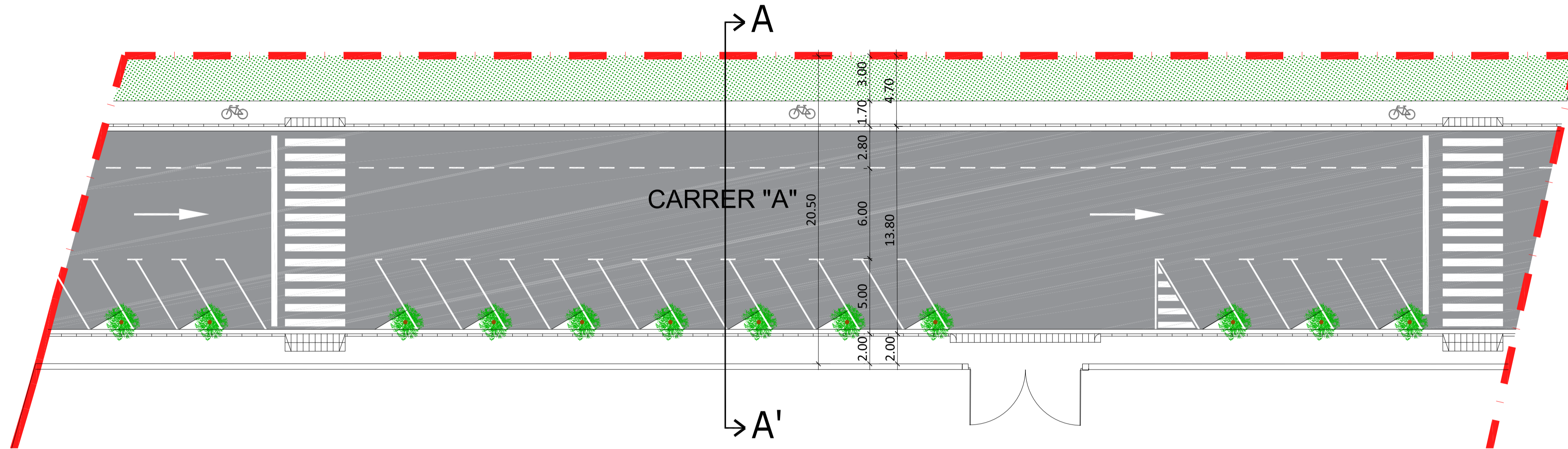

--- ÀMBIT PROJECTE

PLANTA GENERAL. CARRER A  
E= 1/200

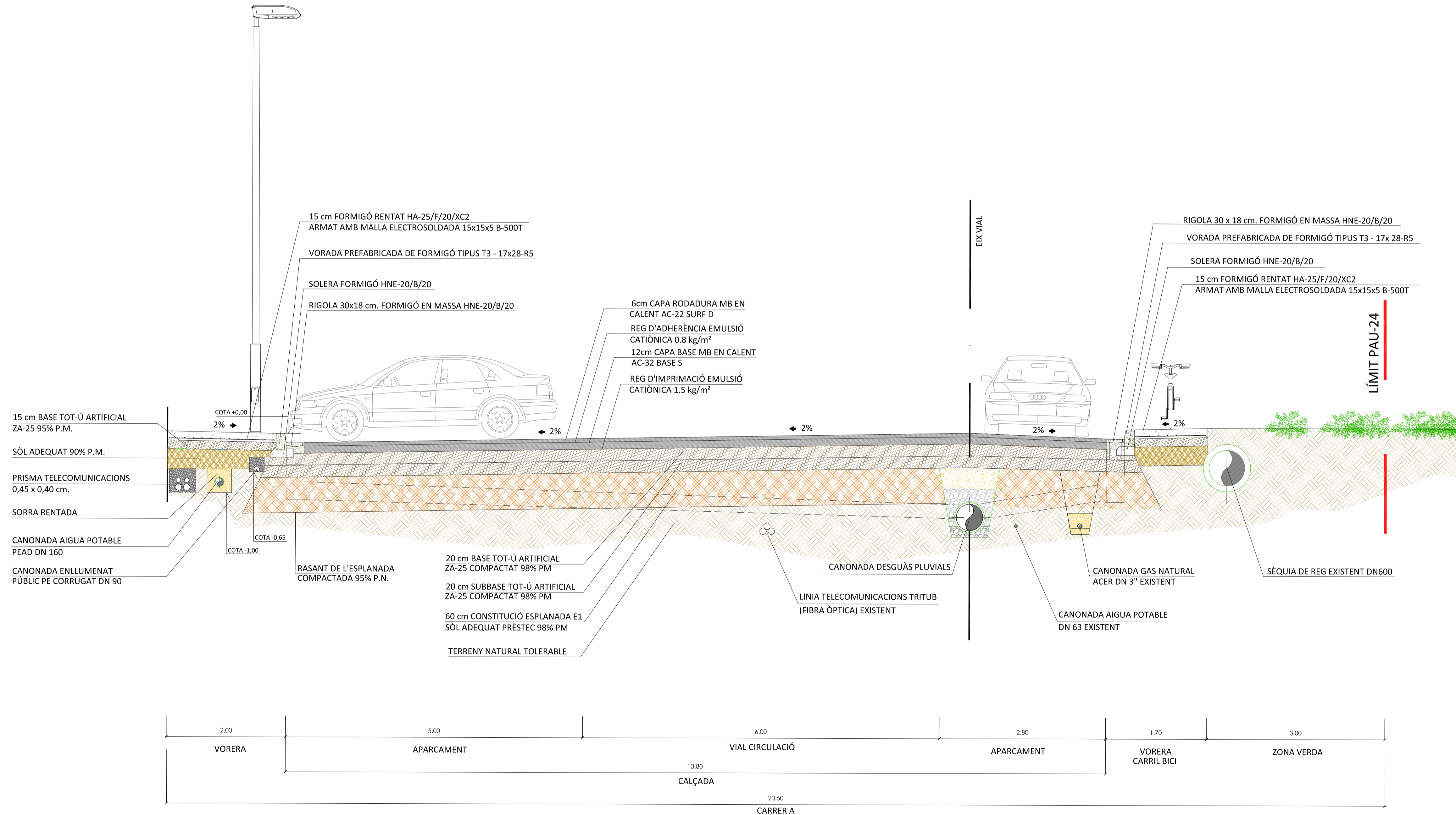





PROJECTE DE LA URBANITZACIÓ DEL POLÍGON D'ACTUACIÓ URBANÍSTICA INDUSTRIAL PAU-24 AL TERME MUNICIPAL DE BELLPUIG (LLEIDA)

Promotor: COTÈCNICA S.C.C.L.  
Plànol: CARRER A. PLANTA I SECCIÓ TIPUS  
Expedient: 554/2023  
Data: MAIG - 2023  
Escala: 1/200 - 1/40  
Enginyer Autor: MARC ALFAGEME GILART  
ENGINYER INDUSTRIAL, Col. 20.244

0.02.1

proieK  
enginyeria

C/ Valldarrià, 1 4t C  
25006 Lleida  
Tel. 973 10 18 88  
proiek@proiek.es

SIMBOLOGIA	
	LÍNIA COTA TERRENY
	LÍNIA COTA RASANT
	LÍNIA COTA EXCAVACIÓ
	EIX LONGITUDINAL

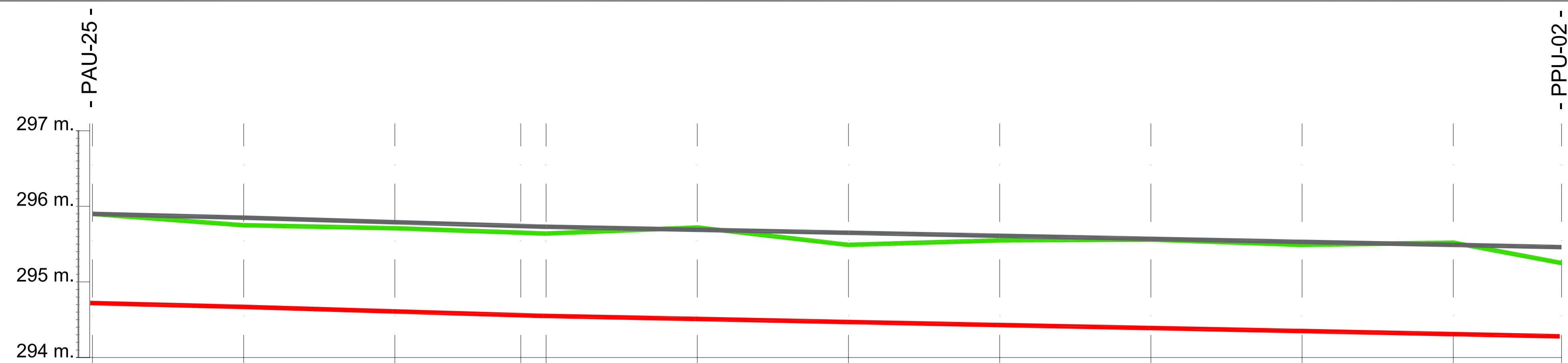

COTA TERRENY (m)	295.90	295.75	295.71	295.65	295.64	295.72	295.49	295.55	295.56	295.49	295.52	295.25
COTA RASANT (m)	295.90	295.85	295.79	295.74	295.73	295.69	295.65	295.61	295.57	295.53	295.49	295.46
COTA EXCAVACIÓ (m)	000.00	294.67	294.61	294.56	294.55	294.51	294.47	294.43	294.39	294.35	294.31	294.28
COTA VERMELLA TERRAPLÉ (m)	00.00	00.00	00.00	00.00	00.00	00.00	00.00	00.00	00.00	00.00	00.00	00.00
COTA VERMELLA DESMUNT (m)	00.00	01.08	01.10	01.09	01.09	01.21	01.02	01.12	01.17	01.14	01.21	00.97
DISTÀNCIA (m)	00.00	10.00	10.00	08.33	01.67	10.00	10.00	10.00	1.17	10.00	10.00	7.16
DISTÀNCIA A L'ORIGEN (m)	00.00	10.00	20.00	28.33	30.00	40.00	50.00	60.00	70.00	80.00	90.00	97.16
PENDENT (%)		0,55%					0,40%					
NOTACIÓ PLANTA CARRER	0+000	0+010	0+020	0+028,33	0+030	0+040	0+050	0+060	0+070	0+080	0+090	0+097,77

NOTA: No s'ha considerat els 20 cm d'esbrossada i neteja del terreny

PERFIL LONGITUDINAL - CARRER A -  
E= 1/200

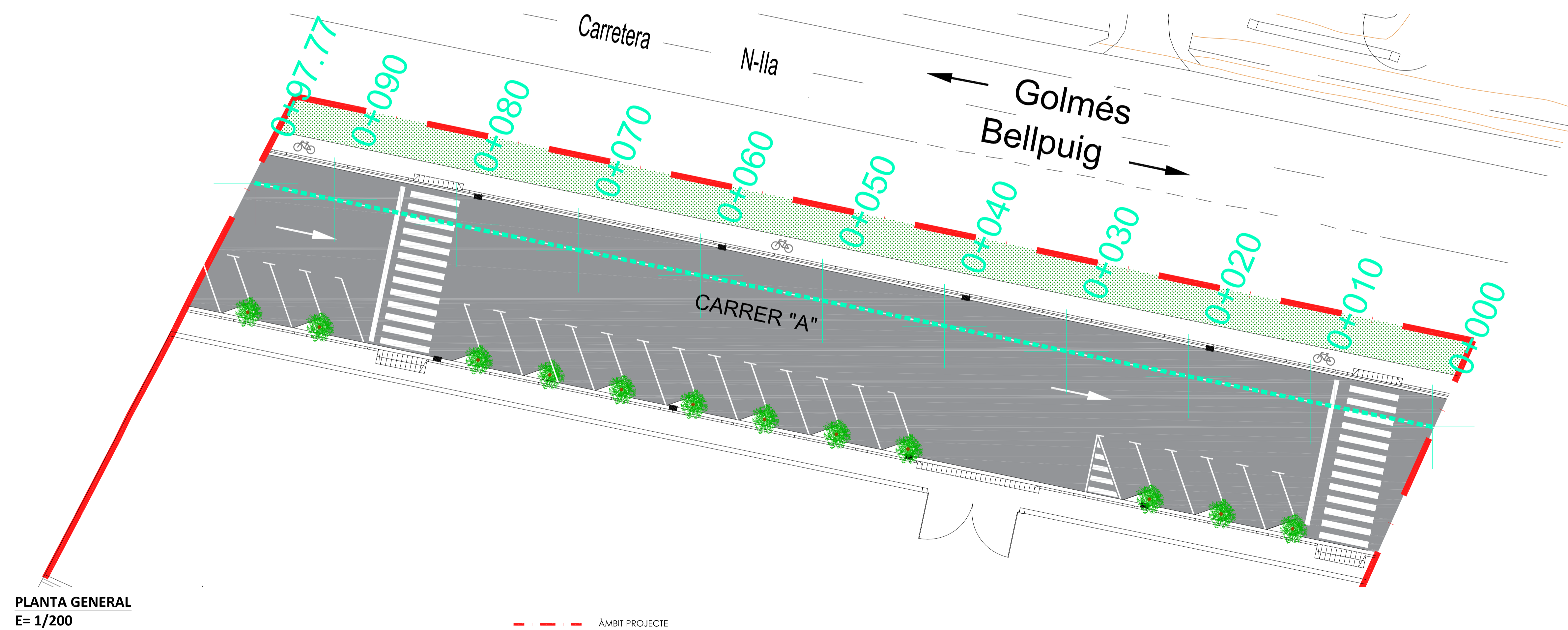

CARRER A. PERFIL LONGITUDINAL  
1/200

PROJECTE DE LA URBANITZACIÓ DEL POLÍGON D'ACTUACIÓ  
URBANÍSTICA INDUSTRIAL PAU-24 AL TERME MUNICIPAL DE  
BELLPUIG (LLEIDA)

Promotor: JUNTA DE COMPENSACIÓ DE PROPIETARIS DEL PAU-25  
Plànol: CARRER A. PERFIL LONGITUDINAL  
Expedient: 554/2023  
Data: MAIG - 2023  
Escala: 1/200  
Enginyer Autor: MARC ALFAGEME GILART  
ENGINEER INDUSTRIAL, Col. 20.244

proieK  
enginyeria

0.02.2

C/ Valld'Alent, 1 4t C  
25006 Lleida  
Tel. 973 10 18 88  
proiek@proiek.es

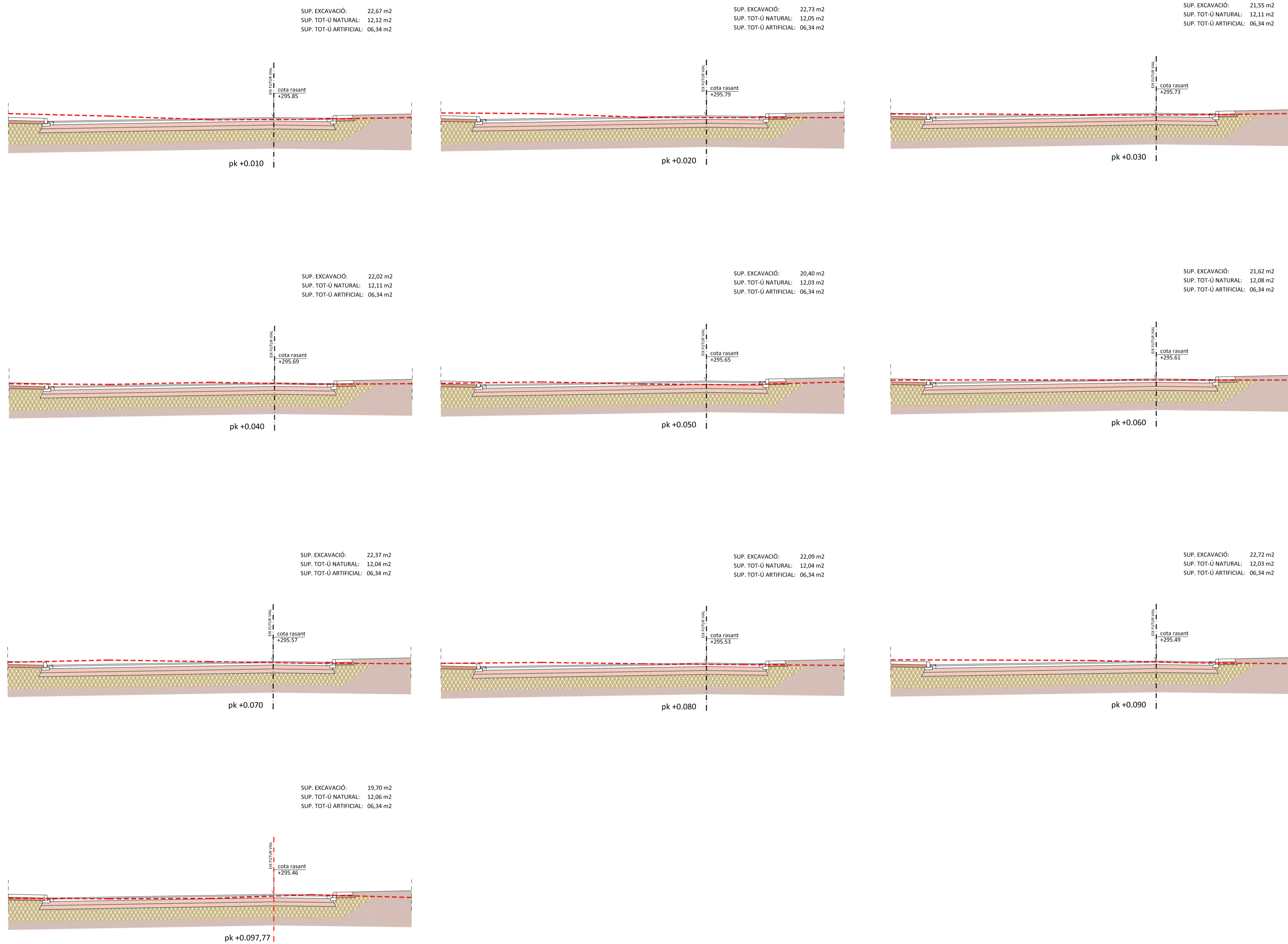

SECCIONS TRANSVERSALS - CARRER A -  
1/150



DETALL LOCALITZACIÓ SECCIONS - CARRER A -  
1/400

PROJECTE DE LA URBANITZACIÓ DEL POLÍGON D'ACTUACIÓ  
URBANÍSTICA INDUSTRIAL PAU-24 AL TERME MUNICIPAL DE  
BELLPUIG (LLEIDA)

Promotor: COTÈCNICA S.C.C.L.  
Plànol: CARRER A. PERFIL TRANSVERSAL  
Expedient: 554/2023  
Data: MAIG - 2023  
Escala: 1/400 - 1/150  
Enginyer Autor: MARC ALFAGEME GILART  
ENGINYER INDUSTRIAL, Col. 20.244

0.02.3

proieK  
enginyeria

C/ Valldarriac, 1 4t C  
25006 Lleida  
Tel. 973 10 18 88  
proiek@proiek.es

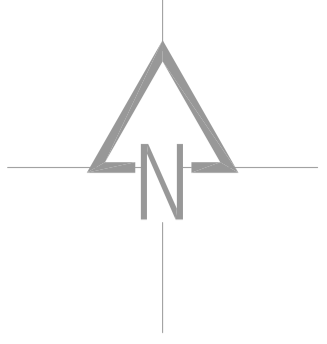

**LEGENDA XARXA DE SANEJAMENT**

- XARXA AIGÜES PLUVIALS
- - - SEQUIA DE REG EXISTENT
- POU REGISTRE AIGÜES PLUVIALS
- ESCOMESA PARCELLÀRIA PLUVIALS
- EMBORNAL

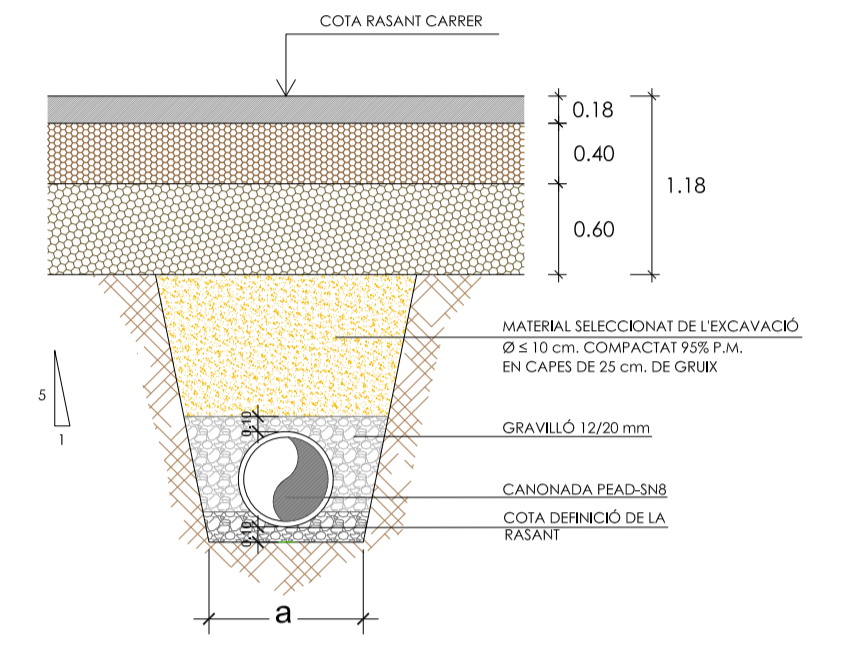

**DETALL RASA PAS CANONADA**  
E= 1/50

CANONADA	a
DN - 315	0,60

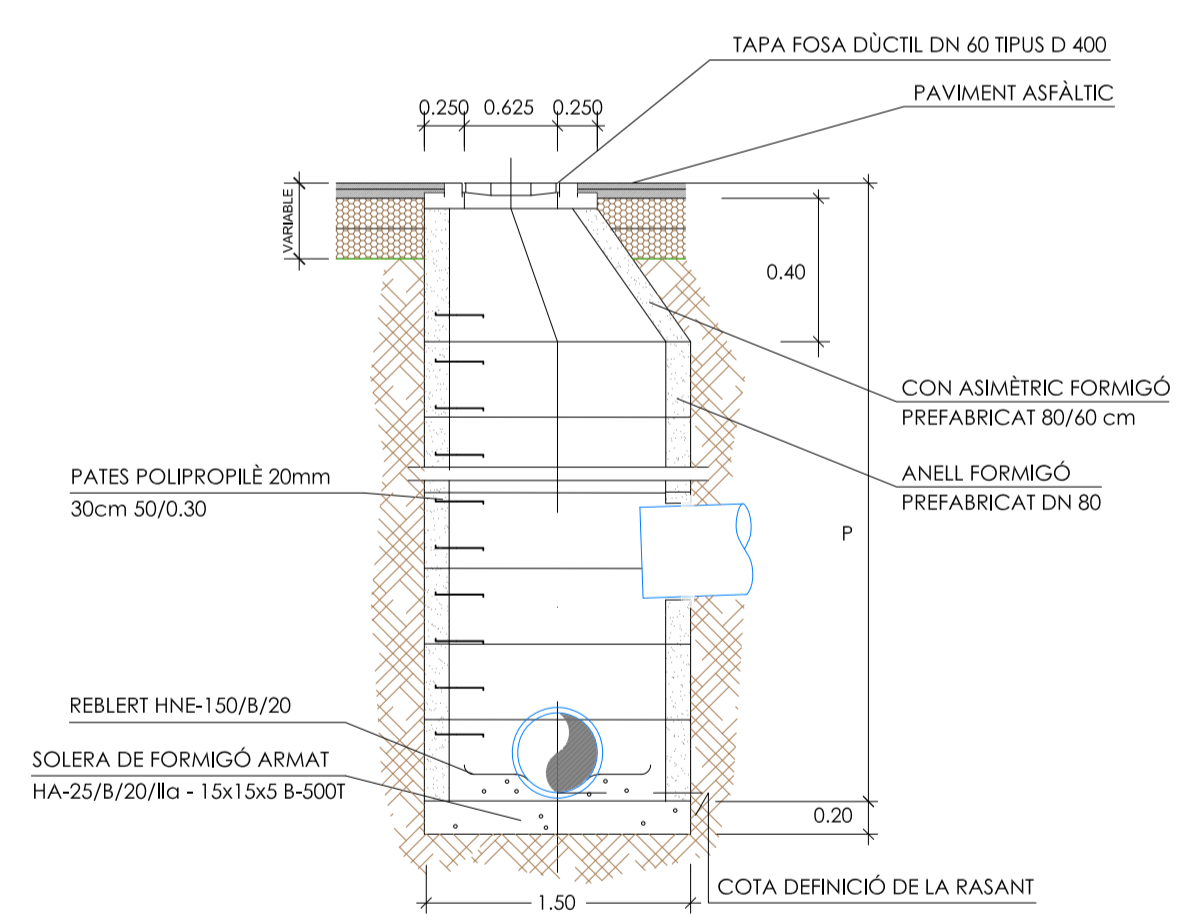

**DETALL POU RASANTS**  
E= 1/50

- - - - - ÀMBIT PROJECTE

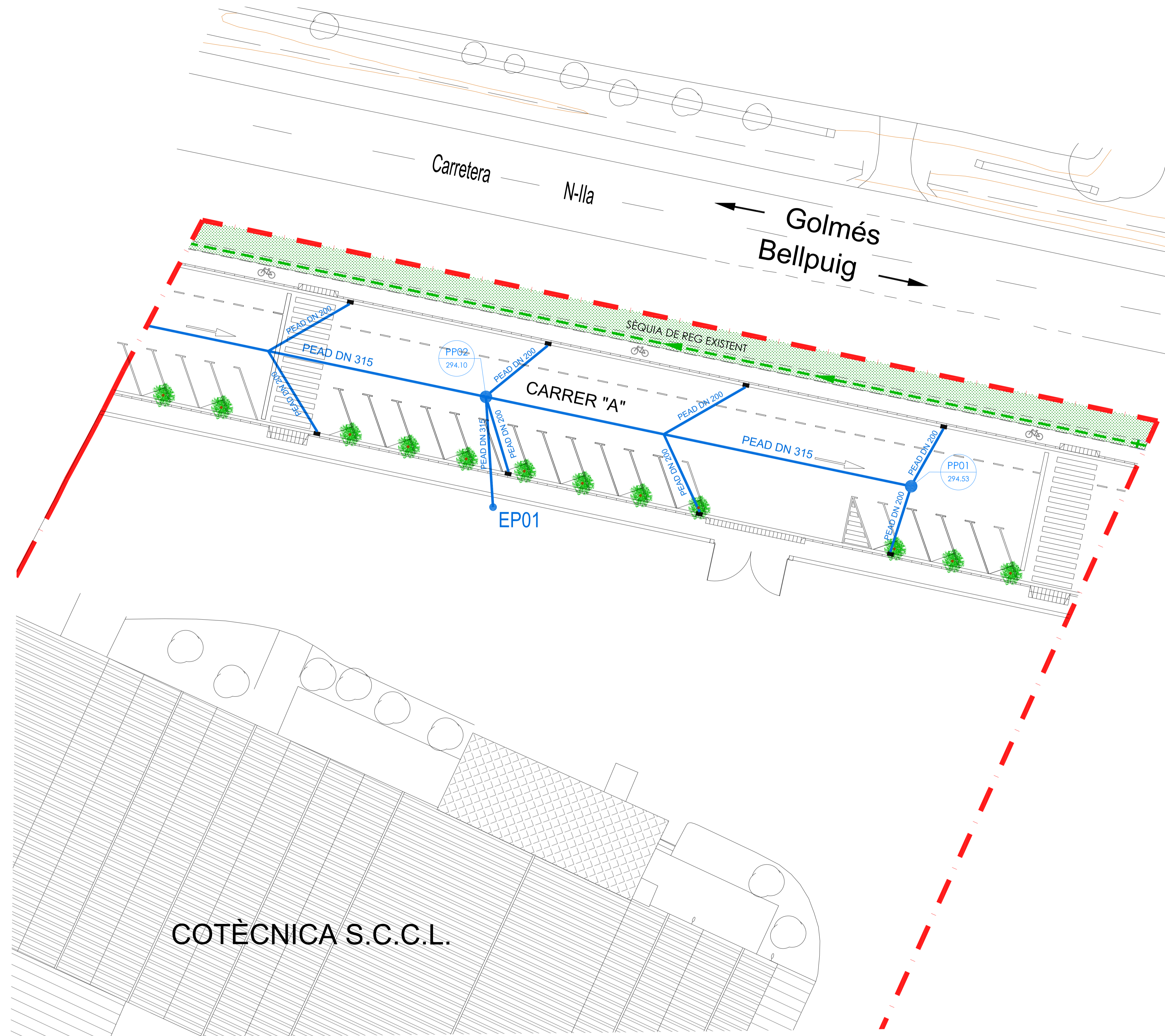

COTÈCNICA S.C.C.L.

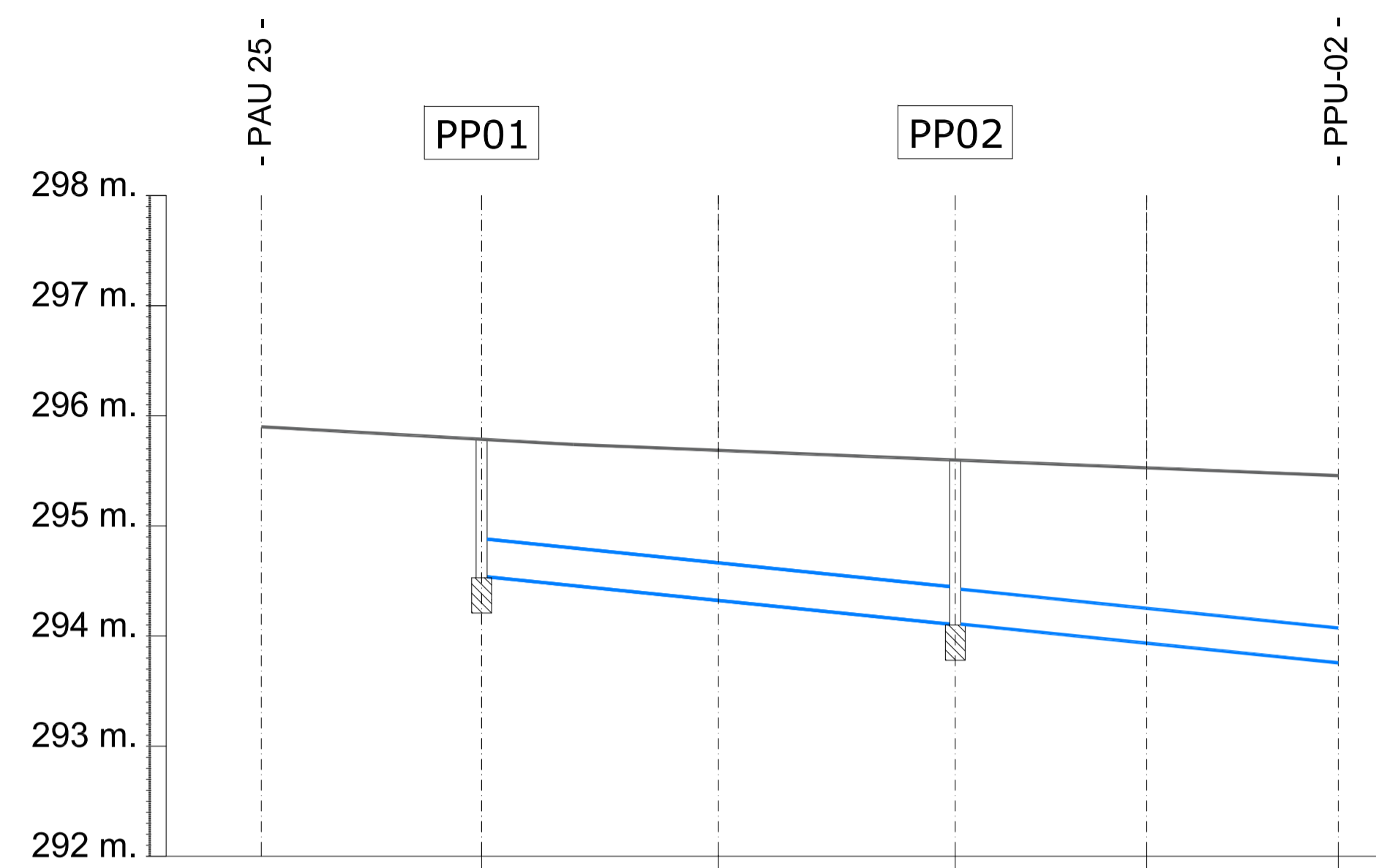

COTA CARRER (m)	295.90	295.79	295.68	295.60	295.52	295.46
COTA RASANT (m)		294.53	294.32	294.10	293.94	293.76
COTA EXCAVACIÓ (m)		294.21	294.22	293.78	293.84	293.66
COTES VERMELLA RASANT (m)		01.26	01.36	01.50	01.58	01.70
DISTÀNCIA PARCIAL (m)	0.00	20.00	21.50	21.50	17.00	17.77
DISTÀNCIA A L'ORIGEN (m)	0.00	20.00	41.50	63.00	80.00	97.77
PENDENT CANONADA (%)				1.00%		
TIPUS CANONADA				PEAD DN - 315		

PERFIL LONGITUDINAL - CARRER A -  
EV= 1/500 - EH= 1/50

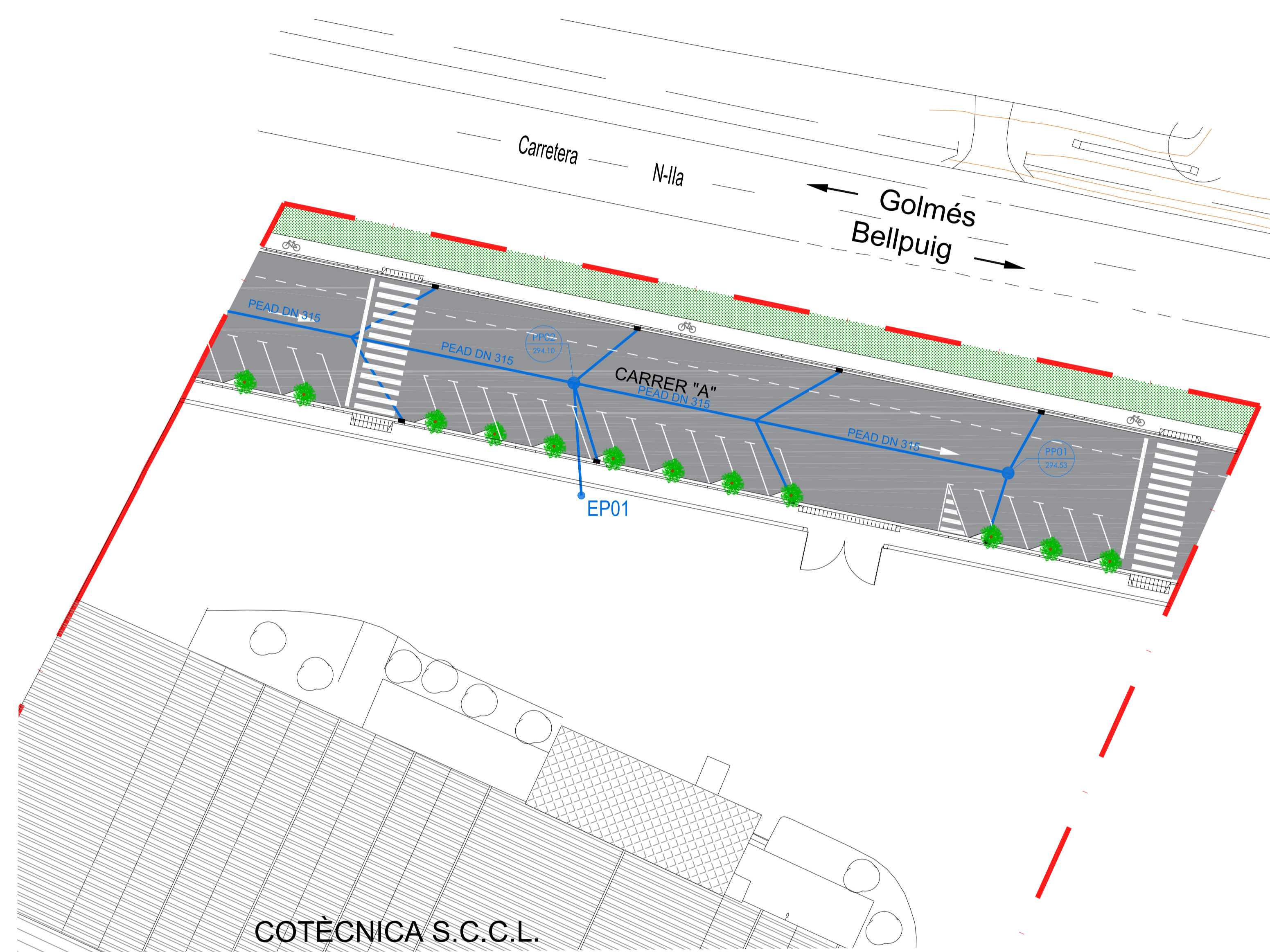

PLANTA GENERAL  
E= 1/300

--- ÀMBIT PROJECTE

PROJECTE DE LA URBANITZACIÓ DEL POLÍGON D'ACTUACIÓ  
URBANÍSTICA INDUSTRIAL PAU-24 AL TERME MUNICIPAL DE  
BELLPUIG (LLEIDA)

Promotor: COTÈCNICA S.C.C.L.  
Plànol: XARXA SANEJAMENT. AIGÜES PLUVIALS. PERFILS LONGITUDINALS  
Expedient: 554/2023  
Data: MAIG - 2023  
Escala: 1/500 - 1/300 - 1/50  
Enginyer Autor: MARC ALFAGEME GILART  
ENGINYER INDUSTRIAL, Col. 20.244

0.03.2

proieK  
enginyeria

C/ Valldarri, 1 4t C  
25006 Lleida  
Tel. 973 10 18 88  
proiek@proiek.es

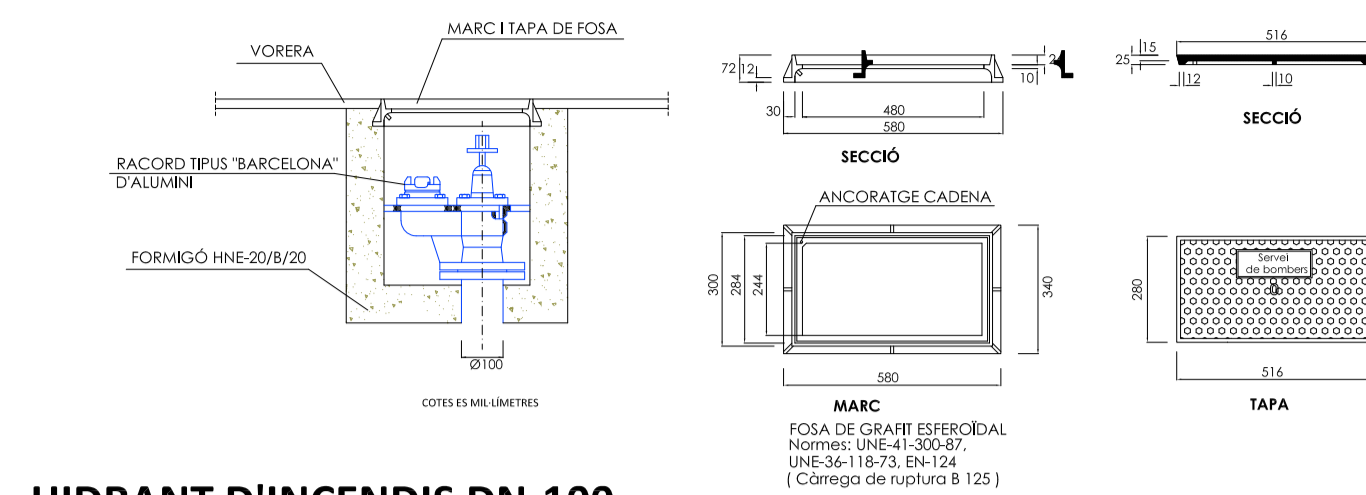

**HIDRANT D'INCENDIS DN-100**  
E= 1/20

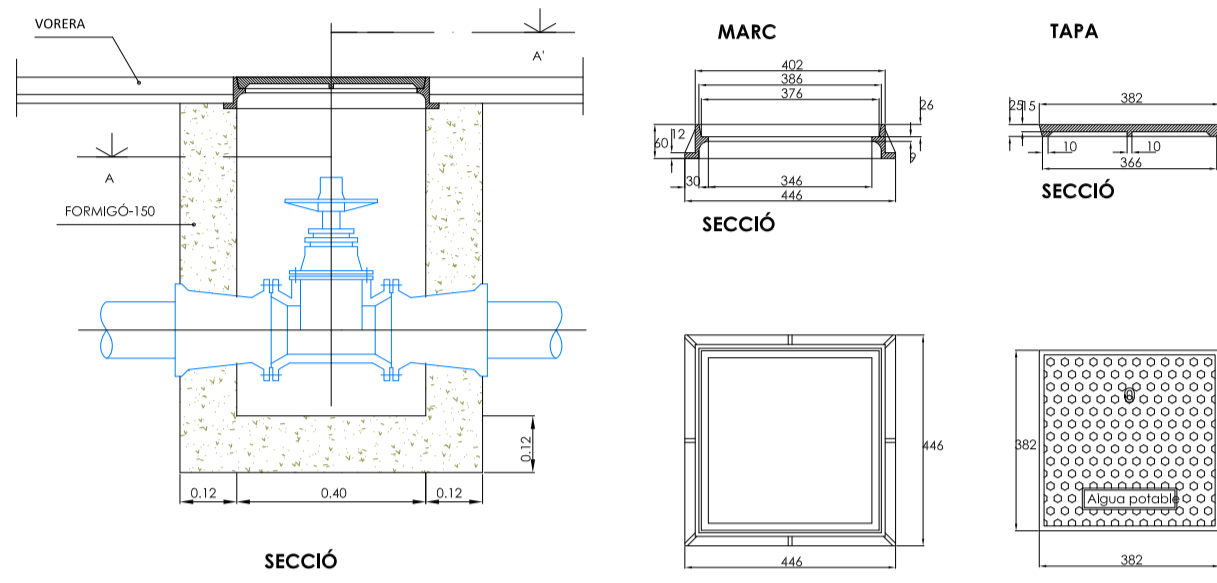

**MARC I TAPA DE FOSA 0.40 x 0.30**  
E= 1/20

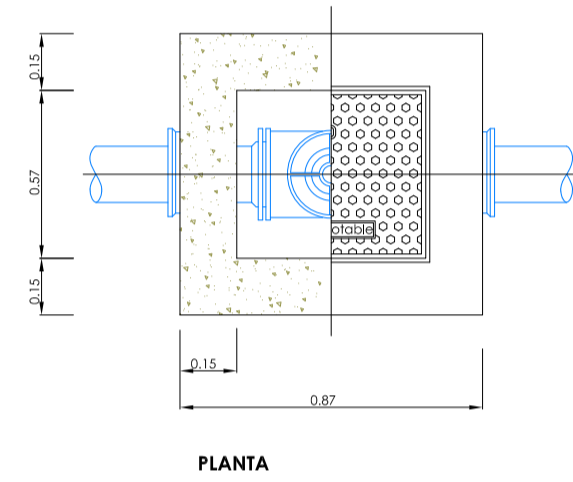

**ARQUETA DE REGISTRE**  
E= 1/20

**LLEENDA XARXA ABASTAMENT AIGUA POTABLE**

	BOCA DE REG DN 40 SOTERRADA EN ARQUETA
	HIDRANT D'INCENDIS DN 100 AMB VÁLVULA DE COMPORTA SOTERRAT EN ARQUETA
	VÁLVULA COMPORTA SOTERRADA EN ARQUETA DN 160 - PN16
	ESCOMESA PARCEL·LÀRIA DN 32
	CANONADA AIGUA PEAD 160 - 10 bar
	ÀMBIT PROJECTE

NOTA: - Comptadors en escameses parcel·làries via ràdio DN32.

**DETALL COMPTADOR**

- UNIÓ ROSCA FEMELLA PE 25 - F 3/4", FABRICAT EN LLAUTÓ CW617N, SEGONS NORMA UNE-EN 12165 PN16
- VÁLVULA D'ESFERA M-F 3/4", ACCIONAMENT PAPALLONA FABRICADA EN LLAUTÓ CW617N, SEGONS NORMA UNE-EN 12165 PN25
- CONJUNT D'EXPANSIÓ FABRICAT EN LLAUTÓ CW617N, AMB JUNTA DE POLIURETÀ. APTÉ PER CONTADORS DN15 I DN20
- SUPORT D'ACER CINCAT SEGONS NORMA UNE-EN14713-1.
- COMPTADOR D'AIGUA CLASSE B DN-15 / DN-20
- SUPORT DE SORTIDA DE LLAUTÓ CW617N AMB VÁLVULA ANTIRETORN DN-20 FABRICAT EN POM, AMB MOLLA D'ACER INOX I JUNTES DE EPDM
- T DE LLAUTÓ AMB TAPA ROSCADA HHH 3/4"
- UNIÓ ROSCA MASCLE PE 25 - M 3/4", FABRICAT EN LLAUTÓ CW617N, SEGONS NORMA UNE-EN 12165 PN16

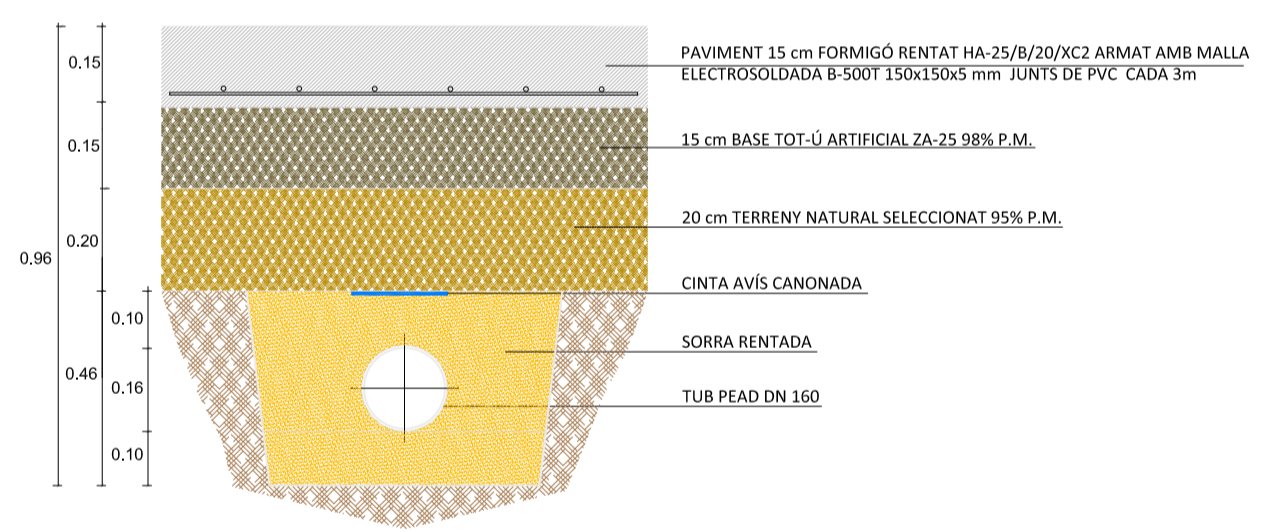

**DETALL RASA CANONADA DN 160**  
E= 1/15

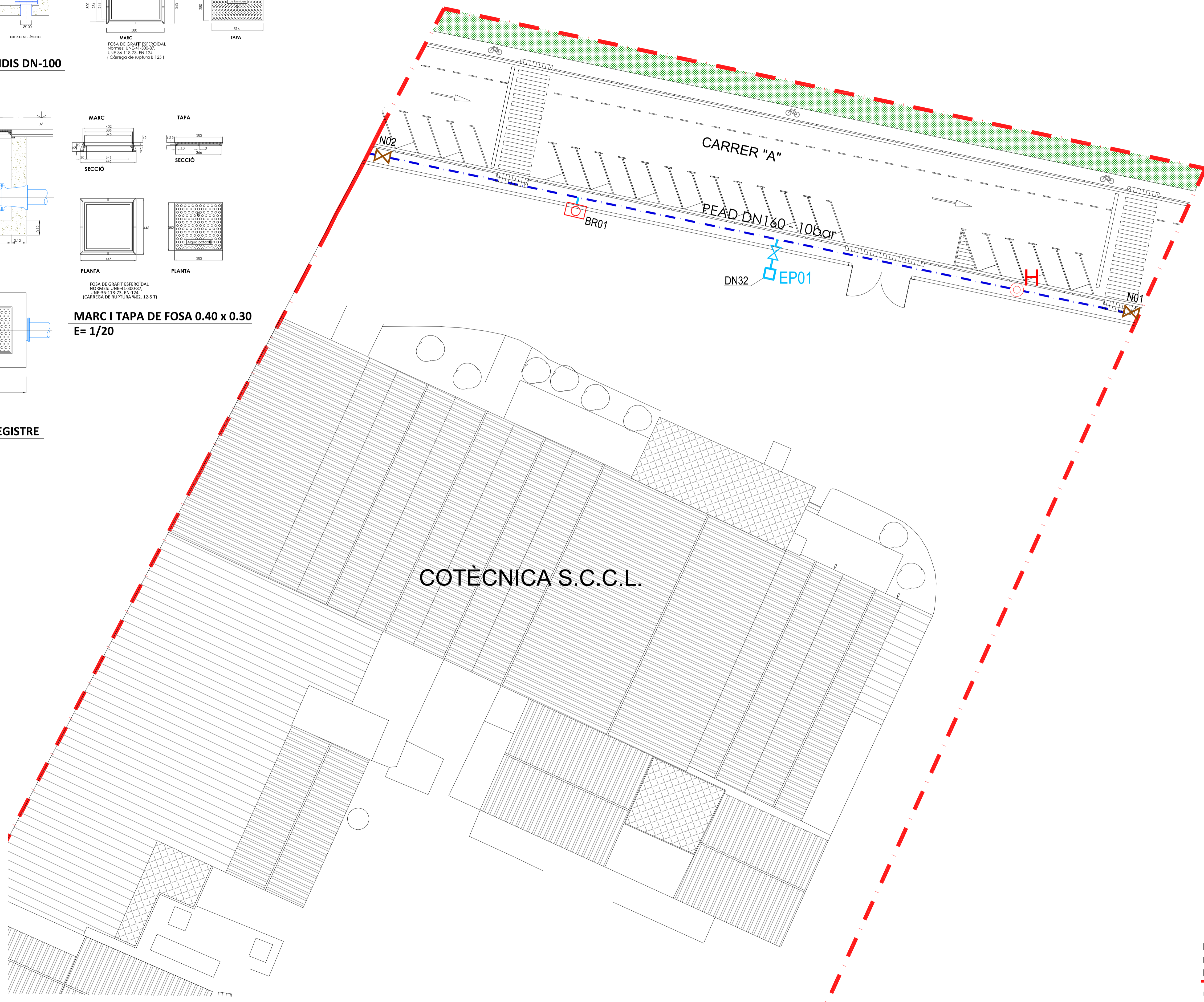

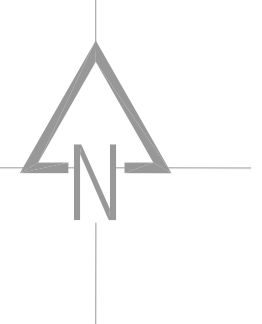

COTÈCNICA S.C.C.L.

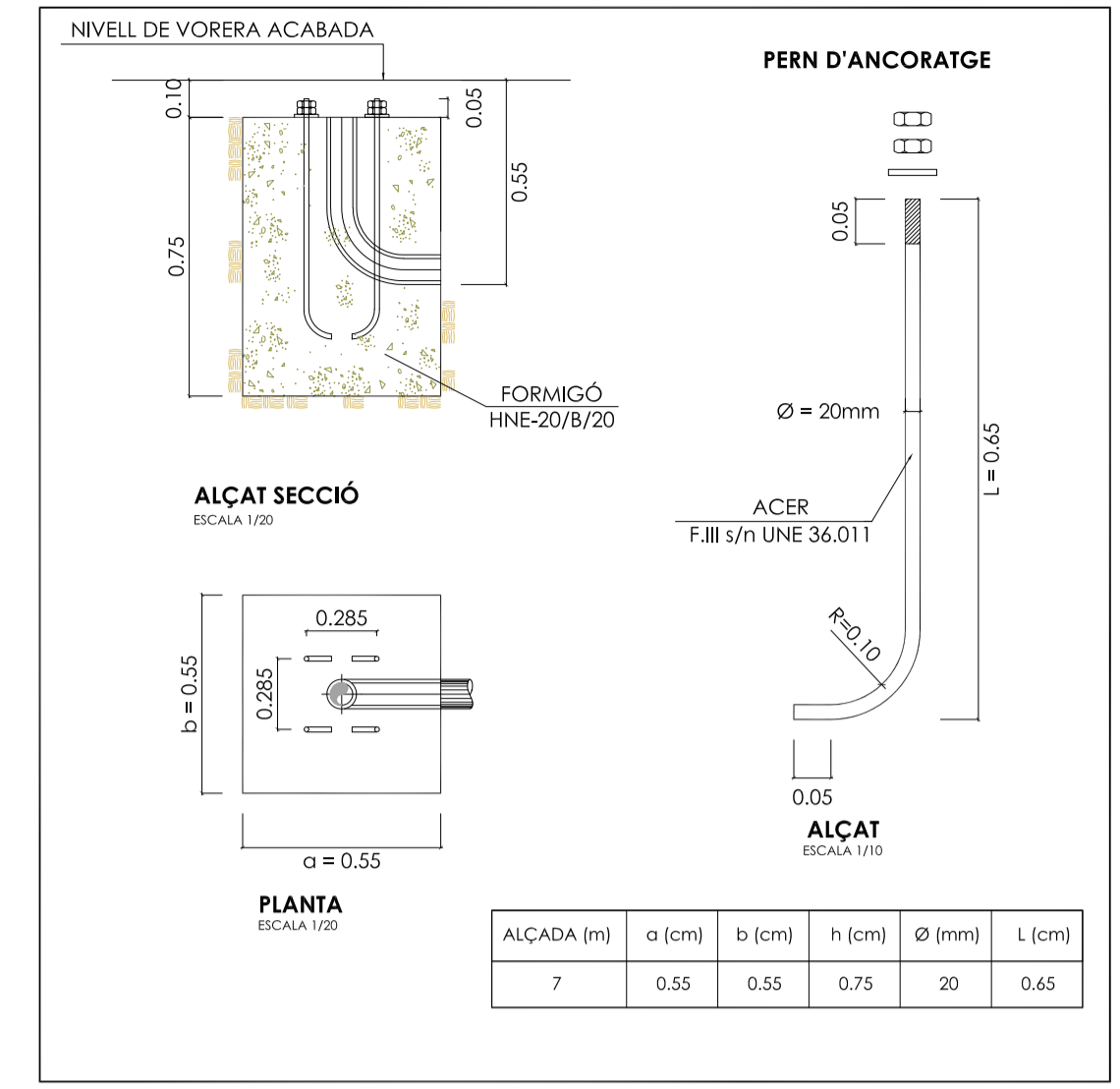

DETALL FONAMENTACIÓ BÀCUL  
E= 1/20

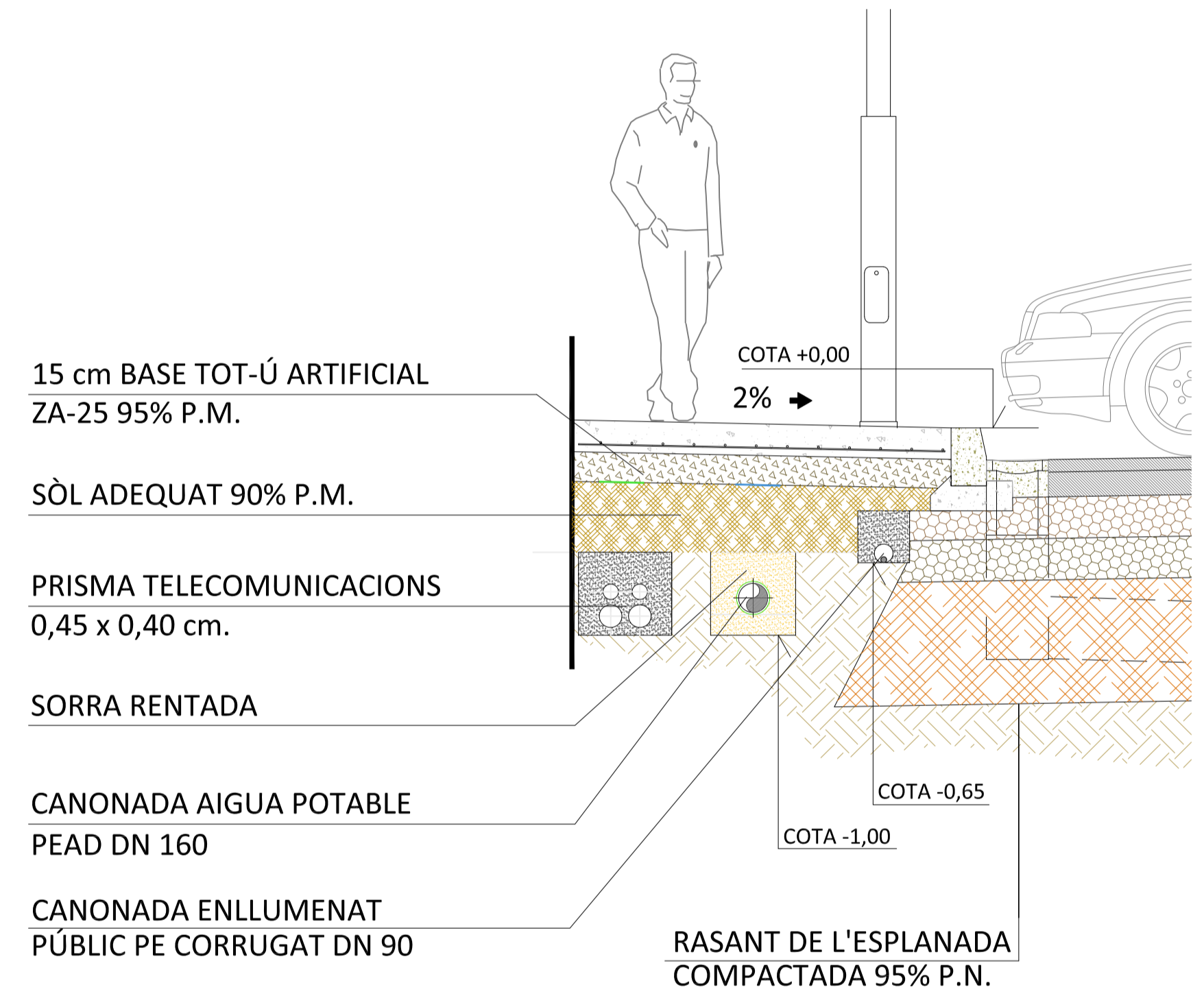

DETALL PAS DE RASA  
E= 1/25

**LLEGENDA ENLLUMENAT PÚBLIC**

- LÍNIA B.T. RV 0,6/1kV 4x6 m<sup>2</sup> +1x16 mm<sup>2</sup> TT EN TUB PE CORRUGAT DN 90 mm.
- ARQUETA REGISTRE PREFABRICADA DE FORMIGÓ 0,42 x 0,42 x 0,50 m.
- LLUMINÀRIA 7m. MODEL PHILIPS CLEARWAY GEN 2 "BGP307" T25 1 x LED 84-45/740 DM31 49,5 W.
- PRESA DE TERRA
- ÀMBIT PROJECTE

NOTA: La escala del elements com lluminàries i arquetes no és corresponent a l'escala per tal de poder visualitzar els elements.

PROJECTE DE LA URBANITZACIÓ DEL POLÍGON D'ACTUACIÓ URBANÍSTICA INDUSTRIAL PAU-24 AL TERME MUNICIPAL DE BELLPUIG (LLEIDA)

Promotor: COTÈCNICA S.C.C.L.  
 Plànol: XARXA ENLLUMENAT PÚBLIC. PLANTA GENERAL I DETALLS  
 Expedient: 554/2023  
 Data: MAIG - 2023  
 Escala: 1/200 - 1/25 - 1/20  
 Enginyer Autor: MARC ALFAGEME GILART  
 ENGINYER INDUSTRIAL, Col. 20.244

proieK  
enginyeria

0.05

C/ Valldarret, 1 4t C  
25006 Lleida  
Tel. 973 10 18 88  
proiek@proiek.es

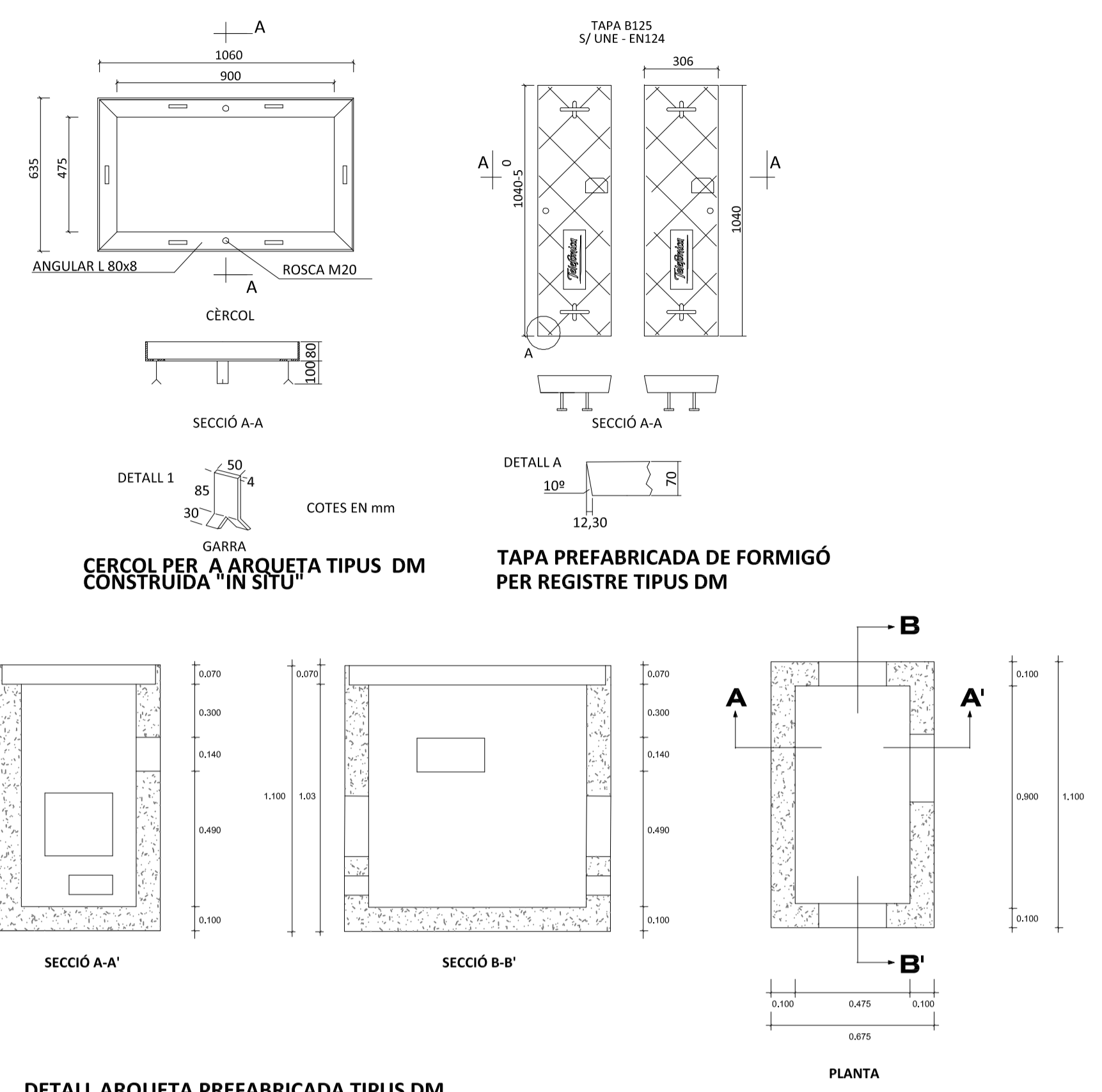
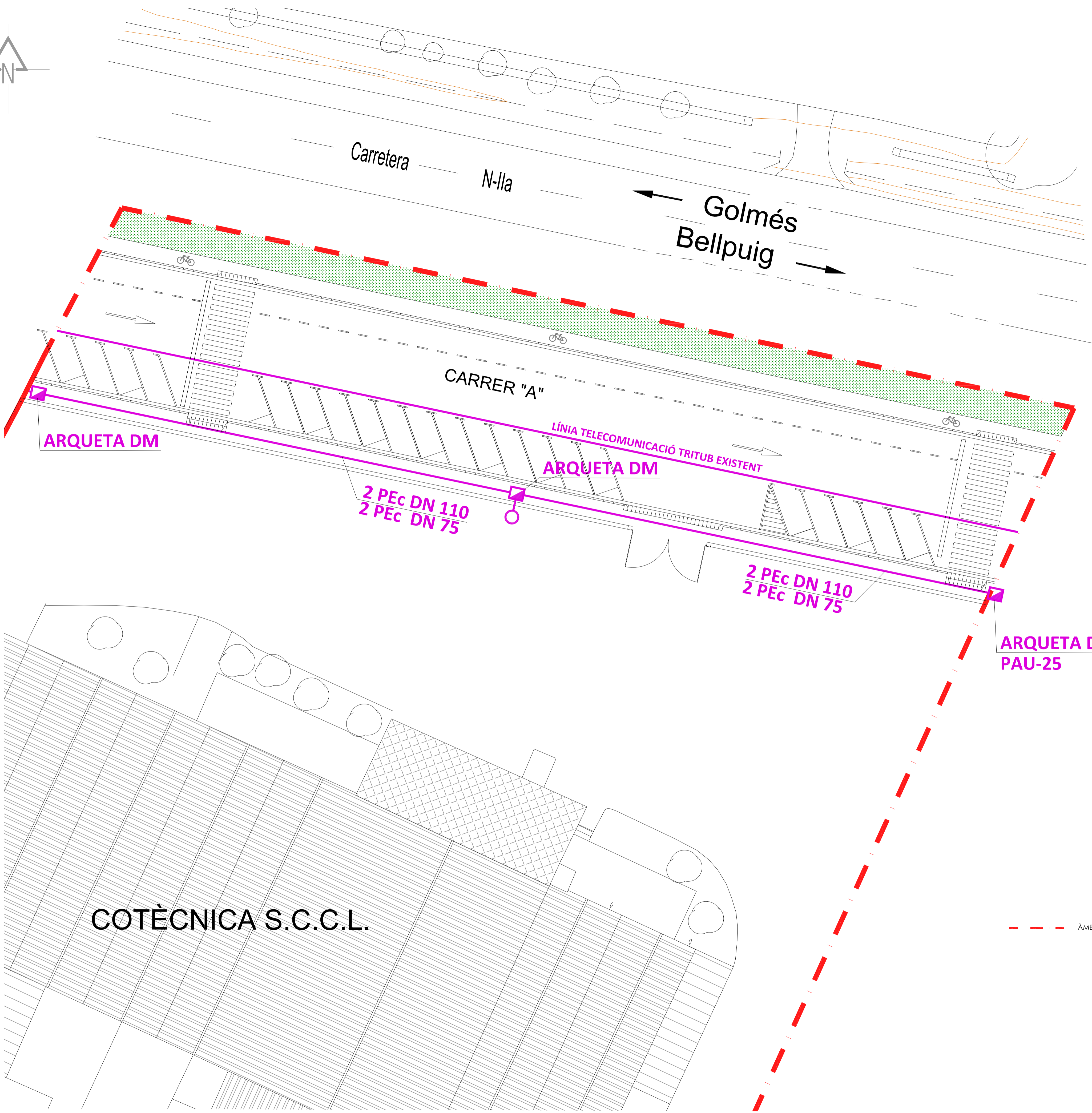

DETALL ARQUETA PREFABRICADA TIPUS DM  
E= 1/20

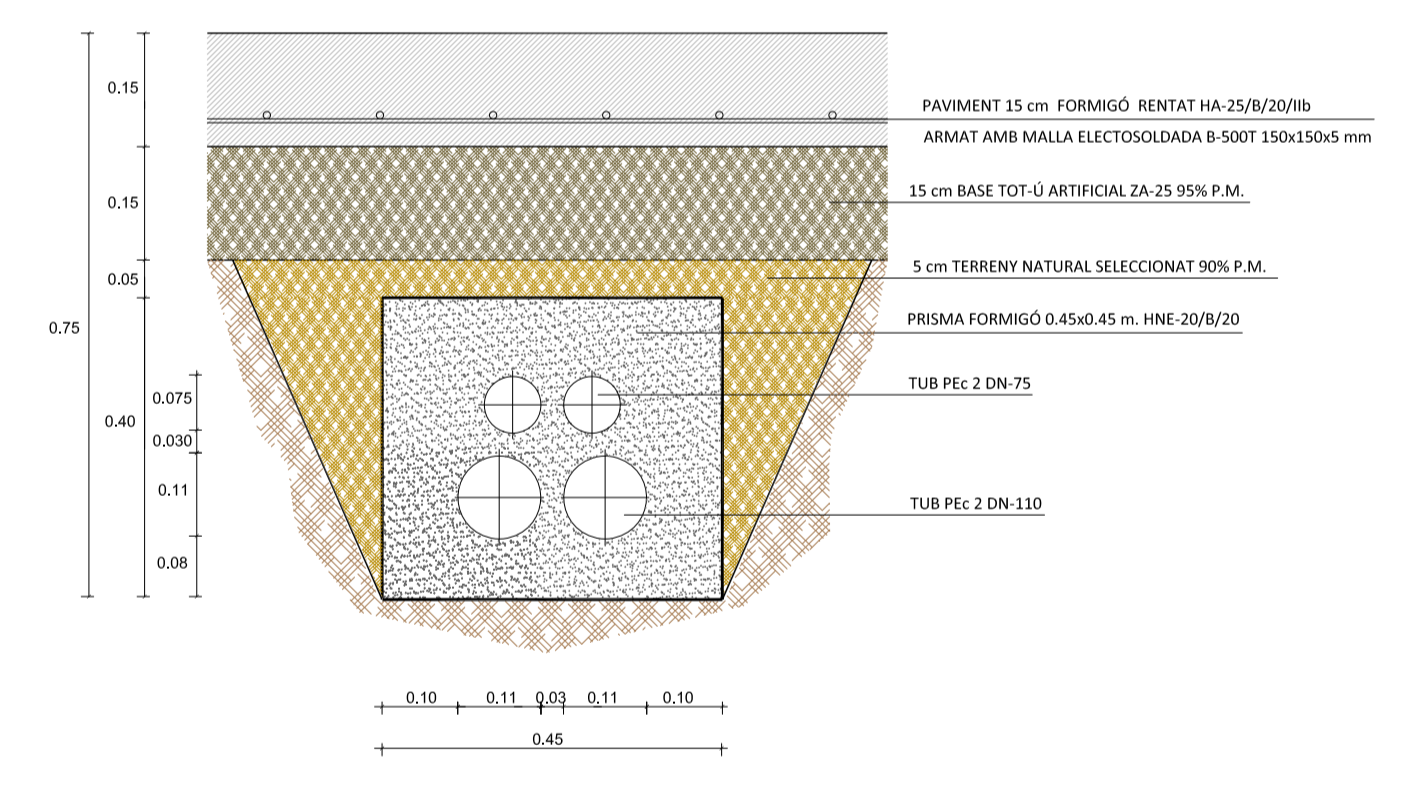

DETALL RASA TUB PEc 2 DN 110 + 2 DN 75  
E= 1/10

--- ÀMBIT PROJECTE

COTÈCNICA S.C.C.L.

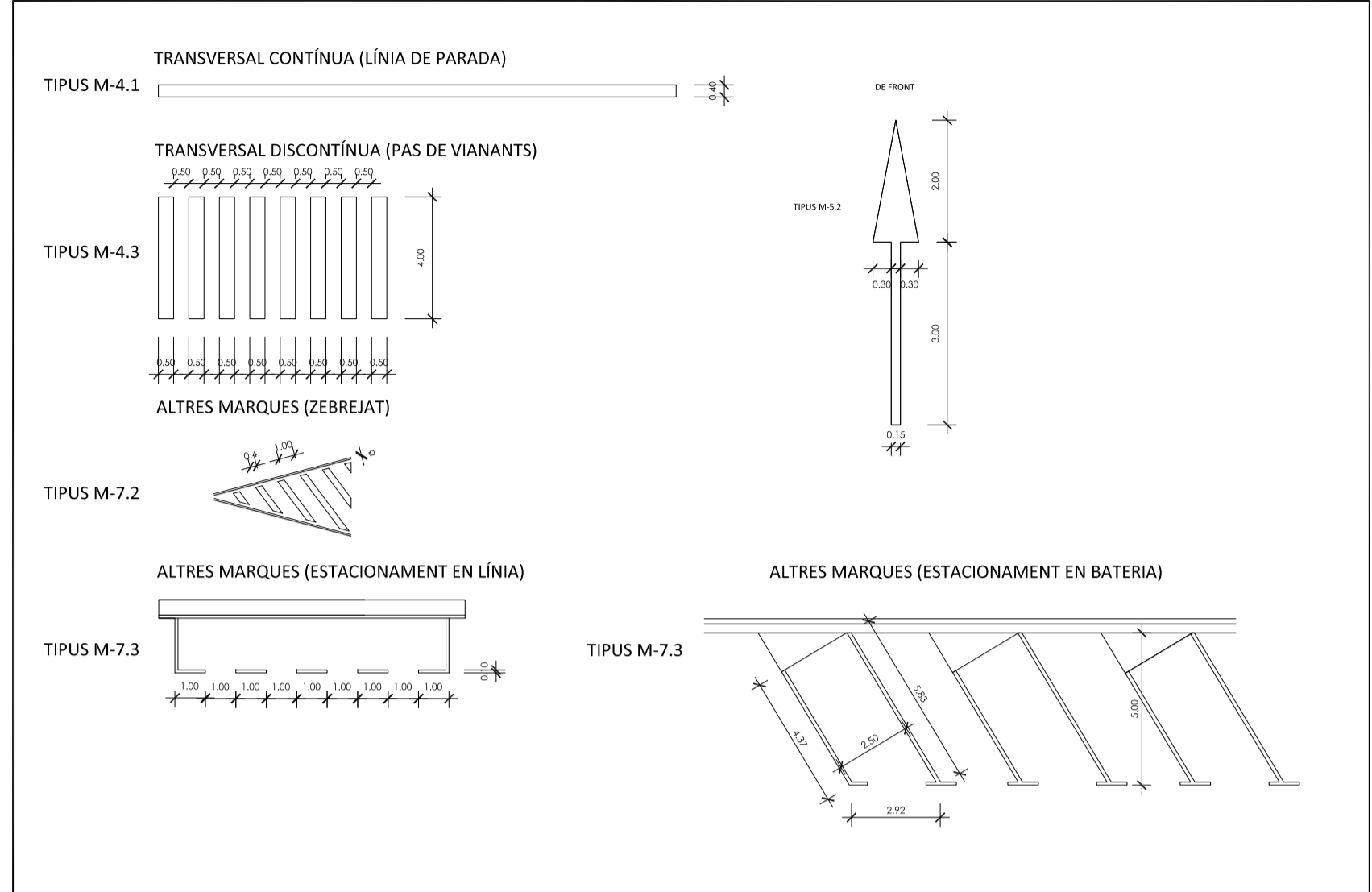

SENyalITZACIÓ HORIZONTAL  
E= 1/200

SENyalITZACIÓ VERTICAL E= 1/400

TIPUS DE SENYAL

SENyal TIPUS	DIMENSIONS (cm)	SUPORT (mm)	E	FONAMENT (cm)			H (cm)	Ht (cm)
				a	b	c		
S	60x60	80x40x2	52	30	40	60	220	332
S	90x60	80x40x2	52	40	50	60	220	362

SENyal TIPUS "S"

SENyalITZACIÓ VERTICAL  
E= 1/50

--- ÌMBIT PROJECTE

COTÈCNICA S.C.C.L.

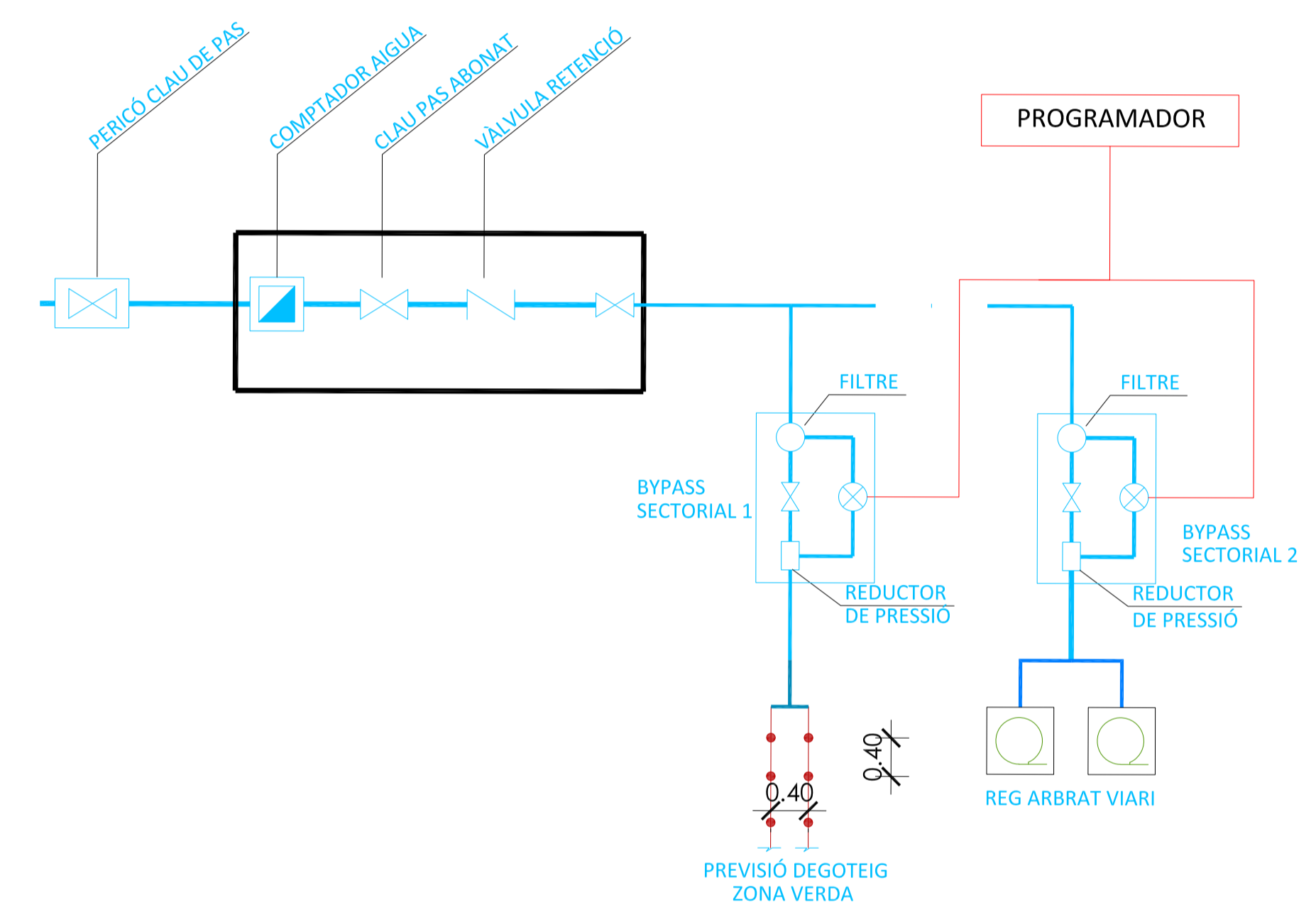
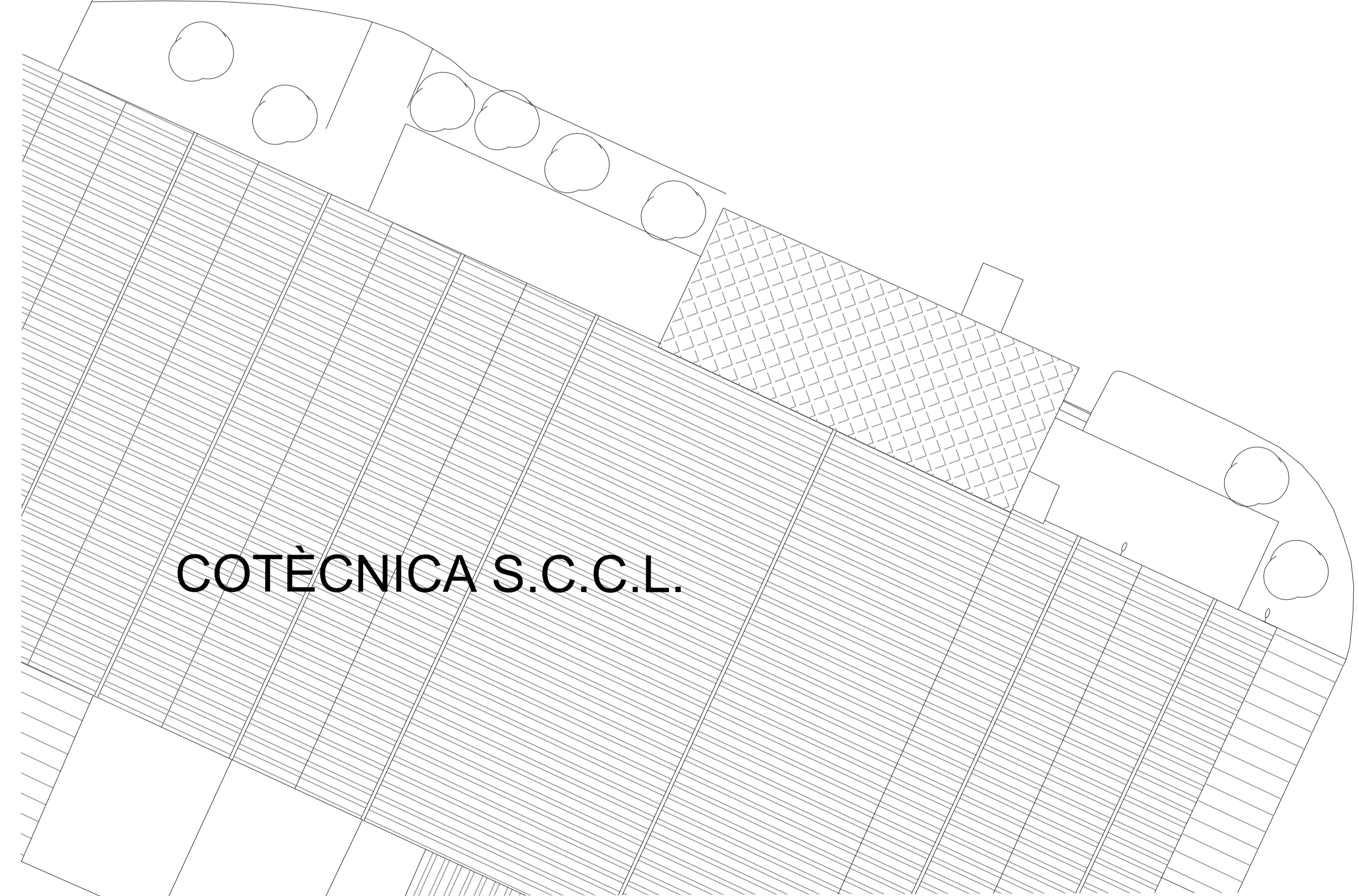
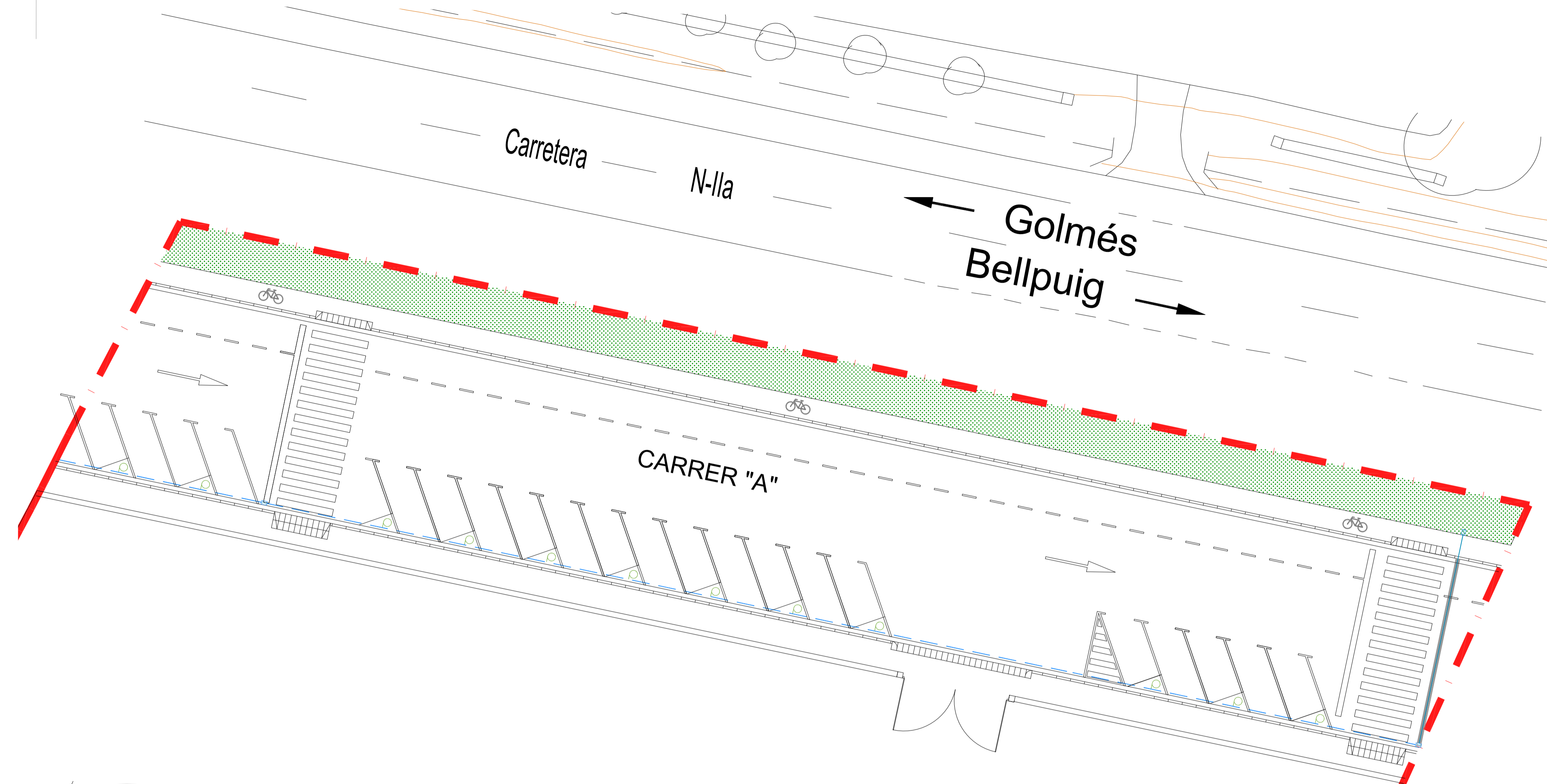
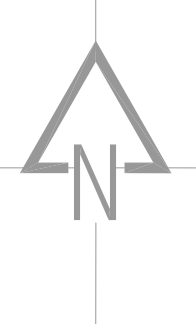

ESQUEMA XARXA DE REG

SIMBOLOGIA XARXA REG	
	TUB DE REG PER DEGOTEIG PE-40 mm AMB TUBULAR DE 75 mm
	TUB DE REG PER DEGOTEIG PE-40 mm AMB TUBULAR DE 75 mm
	TUB DE PE-16 mm AMB GOTER INTEGRAT C/ 40 cm
	ANEL·L DE DEGOTADORS 7 UTS. - 3,5 l/h
	ESCOSELL
	ARQUETA DE REGISTRE
	VÀLVULA DE PAS
	PROTECCIÓ DE CANALITZACIÓ SOTA VIAL