



PROJECTE MUSEOGRÀFIC DE L'ARQUEOPARK COVES DE SERINYÀ

Juny de 2022



Index

DOCUMENT 1.- MEMÒRIA.....	1
1.1.- MEMÒRIA.....	1
1.1.1.- PROMOTOR.....	1
1.1.2.- TÈCNIC AUTOR DEL PROJECTE I COMISSIÓ ASSESSORA.....	1
1.1.3.- EMPLAÇAMENT.....	1
1.1.4.- EL CENTRE D'INTERPRETACIÓ DE LES COVES.....	2
1.1.7.- ESTAT ACTUAL.....	4
1.1.8.- PROBLEMÀTICA DETECTADES.....	5
1.1.9.- OBJECTE DEL PRESENT PROJECTE.....	5
1.1.10.- SUPERFÍCIES OBJECTE DEL PRESENT PROJECTE.....	11
1.1.11.- DECLARACIONS BÀSIQUES I RELACIÓ DE DISPOSICIONS LEGALS.....	11
1.1.12.- JUSTIFICACIÓ DE LA SOLUCIÓ ADOPTADA I DEL COMPLIMENT DE LES DISPOSICIONS VIGENTS.....	11
1.1.13.- PRESSUPOST.....	11
1.1.14.- TERMINI D'EXECUCIÓ I DE GARANTIA.....	11
1.2.- NORMATIVA D'OBLIGAT COMPLIMENT.....	12
DOCUMENT 2.- DOCUMENTACIÓ GRÀFICA.....	1
2.1.- PLANOLS EMPLAÇAMENT I ÀMBIT D'ACTUACIÓ.....	1
2.2.- DOCUMENTACIÓ FOTOGRÀFICA / ESTAT ACTUAL.....	1
2.3.- PLANOLS DESCRIPTIUS DE LA PROPOSTA.....	1
2.4.- VISTES CONCEPTUALS.....	1
DOCUMENT 3.- PRESSUPOST.....	1
DOCUMENT 4.- GUIÓ DE CONTINGUTS.....	1



SIGNATURES

1.- Isabel Granell Simeon (TCAT) (Arquitecta del Consell comarcal del Pla de l'Estany), 22/06/2022 14:17

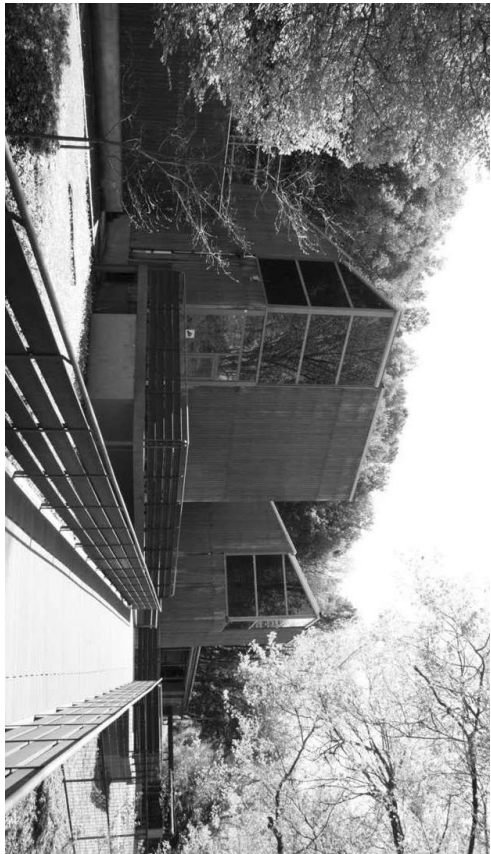
**1.1.4.- EL CENTRE D'INTERPRETACIÓ DE LES COVES**

Aquesta projecció proposa la transformació de l'Arqueoparc Coves de Serinyà, un planejament dinàmic que adaptarà l'espai als nous temps i a la innovació dels centres culturals.

Es una proposta en un entorn patrimonial i ecològic singular que ha de permetre una intervenció que aprofundeixi en la realitat del centre d'interpretació.

El centre d'interpretació de les coves de Serinyà es caracteritzarà per ser un espai obert amb uns equipaments destinats a obrir al visitant una visió més clara, directa i sobretot didàctica de la vida que al paleolític i al paleolític superior a la zona.

En el parc hi podem trobar dues zones ben identificades: la part arquitectònica on hi ha tota la part museogràfica i la part exterior on hi trobarem les coves i que accedirem a través d'un recorregut una vegada visitada l'exposició interior.

MEMÒRIA

Pàgina 2



Codi Segur de Verificació: 2db7c5c1-c48a-4ed7-90f2-8504f0696ccd
 Origen: Administració
 Identificador documento original: ES_L06090026_2022_2111951
 Data d'impressió: 26/08/2022 10:02:28
 Pàgina 7 de 94

SIGNATURES
 1.- Isabel Granell Simeon (TCAT) (Arquitecta del Consell comarcal del Pla de l'Estany), 22/06/2022 14:17

PROJECTE MUSEOGRÀFIC DE L'ARQUEOPARK COVES DE SERRINYÀ

Juny de 2022

Optimització a base de fan-coils de peu, la generació de calor es realitza a través d'una caldera de gas-oil i la generació de fred es realitza mitjançant una refrigeradora condensada per aïre. La distribució es realitza mitjançant conduïdes d'aigua.

L'entorn

L'entorn de les coves, envoltades d'alzinars i formacions de roca travertínica, ens acompanya a l'interior de l'edifici creat un paral·lelisme de les mateixes cavitats exteriors per explicar-nos, de forma clara i entenedora, com va viure l'home neandertal en aquest indret. Amb aquest projecte volem traslladar, de forma metafòrica, la naturalesa exterior cap a l'interior donant llum a la propia foscor que hi trobarem dins d'una cova.

De la mateixa manera que l'arquitectura de l'edifici queda vinculada amb les diferents coves trobades en el mateix paratge, volem utilitzar aquest concepte pels espais interiors i obrir al visitant un seguit de recursos gràfics, animals i de reproduccions amb una estètica contemporània i més innovadora.

Com si es tractés d'una cova, i de manera simbòlica, el projecte museogràfic ens portarà al voltant d'un recorregut on trobarem un seguit d'ambits on s'explicaran diferents èpoques viscudes a la zona. Acabarem el recorregut amb una projecció visual escenificada sobre una pantalla convexa reproduint una història a l'interior d'una cova.

1.1.8. - PROBLEMÀTICA DETECTADES

Actualment, després de gairebé 25 anys de servei, l'edifici necessita d'una sèrie d'actuacions, majors que el manteniment ordinari, per tal de poder-lo mantenir en unes condicions adequades d'ús.

Per a definir les actuacions de modernització que s'incorporen en el present projecte es va redactar un projecte d'intentisme signat per David Cominies Mas i Marisa Garcia Amorós, de data novembre de 2021.

1.1.9. - OBJECTE DEL PRESENT PROJECTE.

Objectius

La intervenció proposada vol potenciar un equipament estratègic a partir de la intervenció museogràfica i situar l'Arqueopark Coves de Serrinyà en el mapa patrimonial europeu. Es per aquest motiu que els objectius i les funcions del projecte són:

Intervenir en els espais interiors de l'edifici del centre d'interpretació per explicar i ajudar a fer una millora interpretativa del que són i que van ser les coves de Serrinyà

Interpretar l'espai en funció de la seva posició geoestratègica

Relacionar l'arqueopark amb el clúster patrimonial arqueològic del Pla de l'Estany

Generar una proposta museogràfica que sigui coneguda i respectuosa amb les resses i també que serveixi com a potenciador de l'espai exterior del parc

Resultar atractiu per a visitants de diferents edats: patis, joves i adults

Complementar l'oferta existent amb una proposta diferent i innovadora

Implementar una museografia singular i atractiva que esdevingui en si mateixa un pol

datració de referència

El nou Arqueopark Coves de Serrinyà

El projecte consisteix en la millora, modernització i adequació de l'edifici de serveis del jaciment de les coves prehistòriques per tal de fer-ne un espai més útil i encarat a les necessitats actuals i de projecte museogràfic. S'ha pensat en una nova exposició permanent on es

considera la formació d'un nou "entorn" per crear un ambient més idoni i es potenciaran les exposicions temporals tant a la zona de recepció com a la zona del bar on es col·locaran màquines exposidores d'autoservei.

L'espai per audiovisuals s'adaptarà al contingut i forma del vídeo o imatges creat una sala totalment interactiva amb el visitant. Jugant amb recursos de "mapping" sobre superfícies volumètriques es vol aconseguir enllernar a l'espectador traslladant-lo a un escenari virtual per poder veure l'evolució de la zona segons l'època.

A l'exterior i zona de taller s'actualitzarà el mobiliari urbà i la il·luminació per fer-ne un millor ús de l'espai, emfatitzant la cara principal de la façana com a reclam per tots els que passen circulant per la carretera

La transformació vol ser global ja que s'intervindrà en les següents zones:

- A) Zona de recepció – Inici exposició permanent
- B) Exposició Permanent
- C) Orientació Museogràfica – Audiovisual
- D) Bar – Exposició temporal
- E) Exterior – Terrassa

L'actuació a l'edifici de serveis s'executarà en dues fases paral·leles: el projecte d'arquitectura interior (respectant l'arquitectura existent) i el projecte museogràfic.

S'actueïra per dues portes sectorials de vidre i alumini on es lluirà pas a la recepció principal de l'edifici. En aquest punt hi trobarem un tallall on hi haurà la venda d'entrades així com el material de vènding per al visitant.

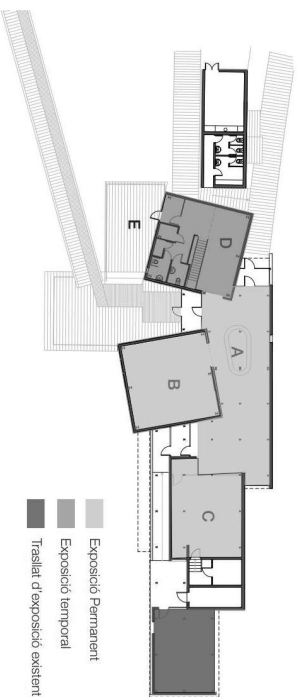

Projecte museogràfic

El projecte museogràfic es dividirà en diferents àmbits seguint un recorregut lògic i un guió facilitat pel la Comissió Assessora i el Consell de Redacció.

El primer àmbit, fent referència a les coves, es col·locarà abans d'entrar a la sala B o sala principal. En aquest àmbit es descriurà, de manera esquemàtica i resumida, la formació de les coves.

Accedim ara a la sala B i hi trobarem un sostre amb llums verticals fent de lampadetes LED simbolitzant les estalactites que ens podem trobar a les coves. En el centre de la sala i aixecant-se com si fos la paret d'una cova hi trobarem dues superfícies que s'utilitzaran per projectar

MEMÒRIA

Pàgina 5

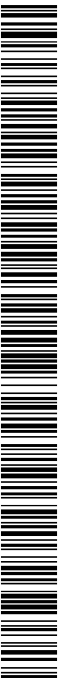

SIGNATURES

1.- Isabel Granell Simeon (TCAT) (Arquitecta del Consell comarcal del Pla de l'Estany), 22/06/2022 14:17

PROJECTE MUSEOGRÀFIC DE L'ARQUEOPARK COVES DE SERINYÀ

Juny de 2022

qualsevol recurs gràfic i imatges necessàries per explicar l'ambient, a més a més, totes les parets perimetrials s'utilitzaran per col·locar recursos i mobiliari, ipus vitrines, per col·locar peces originals o en qualsevol cas reproduccions dels originals.

El darrer àmbit el trobarem a l'espai de la recepció on hi tenim el mur més llarg del museu i, que de manera gràfica i amb imatge, es col·locarà tot el material necessari per explicar el darrer tema del quic.

La sala O o sala de vídeo-projecció s'instal·larà una pantalla còncaua per projectar-hi diferents tipus d'imatges simultàniament i d'aquesta manera poder explicar un discurs o una història relacionada amb les coves i el seu entorn. Aquesta escenografia arriba sostinguda amb diferents recursos d'èctics especials per poder dramatitzar millor la història que s'explicarà amb l'objectiu de fer arribar al públic una experiència plena.

La descripció dels següents elements i materials utilitzats per la construcció de l'exposició poden patir petits canvis una vegada es tingui el quid definitiu.

Seguint els plànols tècnics constructius s'executarà la proposta partint d'una fase prèvia de sanejament i regularització dels elements que ja no seran imprescindibles pel nou disseny. Aquests elements podran estar catalogats per murs, revestiments verticals, sostres o cel·lars, il·luminació, mobiliari, etc

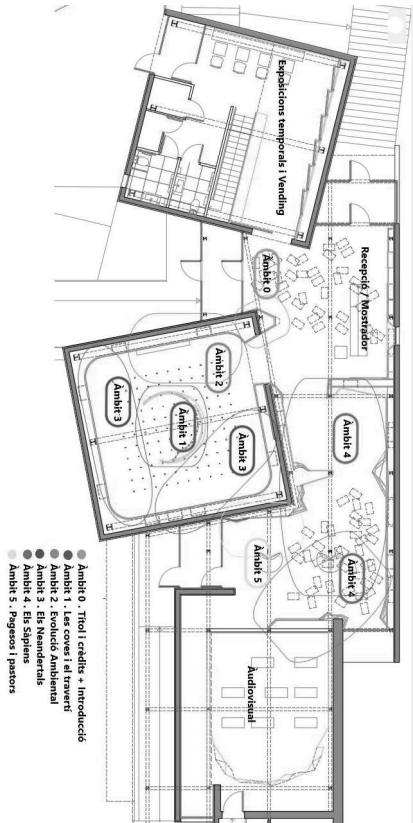

MEMÒRIA

Pàgina 6



Accés principal

Si seguim un recorregut des de l'inici o accés principal ens trobarem una recepció de forma circular tancada amb ella mateixa construïda amb fustes de pi de llargues i portes de DfM sense tracer. S'ha desmuntat per tal de col·locar la nova recepció en una altra ubicació de la planta. Aquesta nova recepció de formes totalment rectangular, es col·locarà davant de la finestra i orientada cap a la porta principal. Aquest element estarà format per un cos principal austrià a finitjures decoratives per donar-li protagonisme a la mateixa exposició però amb unes peces auxiliars per la part interior que facilitaran les necessitats de la persona que haurà d'ocupar aquell lloc. Aquestes peces van dissenyades de manera tècnica en els plànols adjunts en el projecte i venen facilitades pel fabricant o responsable del centre. A la part interior d'aquesta recepció i ocupant l'espai del mur que dona a finestra es construirà una prestatgeria multifuncional per la ubicació d'imatges, prestatges i expositors per la informació turística del centre i tot el que representa l'activitat cultural que en aquells moments s'estigui realitzant al Pla de l'Estany o les comarques properes. Aquests elements es construiran per fabricació industrial amb els professionals adjudicatats segons projecte final executiu. L'accés a la zona de recepció estarà acompanyada d'una il·luminació zenital amb tires LED i suportada per perfil d'alumini dissipador de l'escalfor produïda pels mateixos elements lluminics. Aquestes tires aniran col·locades de forma aleatòria, seguint un pla del disseny de distribució i s'ubicaran de forma rasant al sostre decoratiu que es col·locarà a la mateixa entrada. Aquest sostre suspès format per una pella estructura de subjectió es distribuirà al llarg de la zona d'accés fins al presatge de la recepció. Estaria format per elements decoratius representant una torna vegetal per donar la benvinguda al visitant i fer sentir l'espai interior integrat amb l'entorn exterior. En aquest mateix sostre introduïrem elements sonors aleatoris per reproduir, de manera ambiental, els sons que podem trobar a la mateixa natura a l'exterior.



MEMÒRIA

Pàgina 7

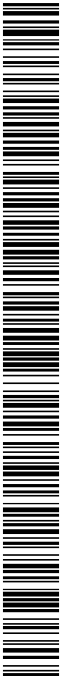



Sala principal

Les zones dels àmbits o destinades per situar els recursos expositius es dividixen en dos sectors principals: la sala principal de doble alçada i la sala annex a la recepció d'entrada. En aquesta primera sala on hi trobem una finestra a doble alçada i orientada a oest s'intervindrà reconstruint les parets amb una altra capa de parei per aplicar-hi tota la gràfica, vitrines, projeccions o fotografies que es puguin utilitzar per omplir l'àmbit.

Aquesta segona pèll que pot ser construïda amb taulell de fusta, tindrà un recorregut continu a tot el perímetre de la sala sense arribar a tapar l'accés a aquesta. Aquesta superfície vertical es farà arribar a una alçada de 360 cm deixant un sòcol perimetral per poder recol·lir lluminar la base amb una llum lineal. És convenient complir amb un acabat pintat a l'aigua amb un color a determinar pels facultatius i seguint les directrius de disseny que acompanyen el projecte executiu i plans constructius.

En aquest mateix espai i col·locat de forma reticular s'hi instal·larà una estructura tubular baixant del sostre representant les estalactites formades a les coves i que les mateixes ens proporcionaran un joc de llums decoratius amb LED. Aquests tubs restaran importància al doble espai existent per poder contentar-nos millor amb l'exposició i creant d'aquesta manera una atmosfera simbòlica de les coves. Els mateixos poden estar formats d'un material lleuger tipus alumini o similar amb un sistema elàctic per l'interior que es concentrarà a la part superior amb la resta del cablejat. Aquest entranat es pot fer servir no tan sols per col·locar-hi una bombeta a dins sinó que es podrien utilitzar com a suport per elements o recursos expositius, ja siguin projectors, vitrines, altaveus, etc.

La mida d'aquests tubs serà de 180 cm d'alçada amb un diàmetre aproximat de 40/50 mm, com si es tractés d'una plomada, aniran suspesos del sostre i subjectats per una malla reticular que la mateixa haurà d'anar agafada a l'estructura existent de l'edifici. Al centre de la sala principal i per dividir la mateixa amb dos àmbits es construirà una estructura de suport a les dues àrees de temàtiques diferents. Aquesta estructura de plans i polígons irregulars es farà servir per instal·lar qualsevol tipus d'element necessari per a la representació gràfica del mateix àmbit. Així mateix la funció d'aquest parament ens servirà tant per dividir l'espai com per atorgar un nou pla per aplicar-hi recursos. L'alçada d'aquesta estructura tindrà aproximadament les mateixes dimensions que les parets confrontants i servirà d'eix i suport per l'estructura reticular dels tubs suspesos. El detall d'aquest element separador estarà adjunt amb els plans constructius i de detall que s'atregiran al projecte executiu.

Les vitrines utilitzades en aquest àmbit s'aniran definint segons el contingut, però l'idea de la mateixa és que tingui la seva pròpia il·luminació a tota la base que suporta els elements a exposar amb una capsa transparent per protegir els mateixos, aquesta pot ser de vidre de seguretat transparent o de metacrilat transparent. La mida de les vitrines anirà en funció del contingut i es col·locaran de forma suspesa com es pot veure a la imatge anterior i subjectades per darrere a uns suports estructurals que l'aguantin.



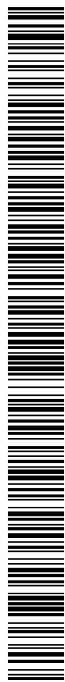

MEMORIA

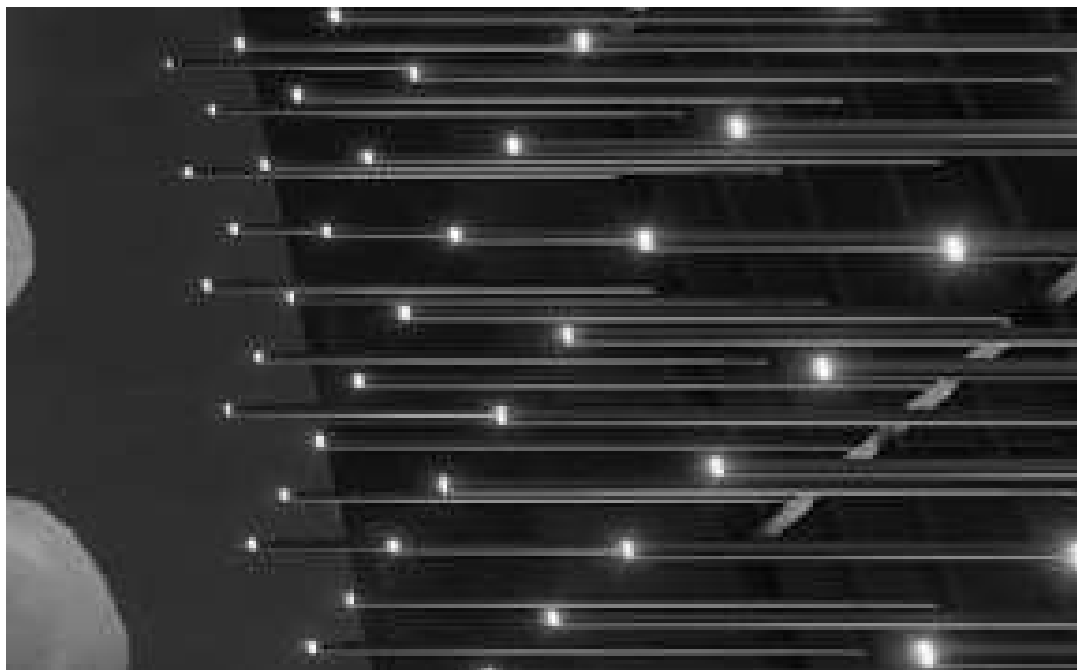

PROJECTE MUSEOGRÀFIC DE L'ARQUEOPARK COVES DE SERINYÀ



Juny de 2022

Página 9

Sala sapient i pagesos pastors

Una vegada sortim d'aquest espai ens trobarem a mà dreta el primer àmbit, que seria el primer que veuríem tan sols entrar aquesta primera sala. Aquest àmbit introductor i molt reduït parlaria de la formació de les coves. En aquest espai tan sols hi haurà un text i diagrames explicatius i algun títol de maqueta dins de vitrina. Les especificacions del mateix apareixeran en els plans constructius i de detall. Enfront d'aquesta mateixa paret i al costat de la recepció s'instal·larà un quart àmbit on també trobarem els mateixos recursos que en el anterior, pel que fa a vitrines, projeccions si fossin necessàries i aplicació de textos amb format vinilic. Depenent de la informació que es rebí per part del comissari probablement les ubicacions dels àmbits puguin canviar per poder distribuir millor tot el material.

Sala audiovisual

Quan el visitant segueix fins al darrer àmbit, i si segueix el recorregut, haurà d'accedir a la sala d'audiovisual situada a la part sud de l'edifici. La intervenció que es farà en aquesta sala es basarà principalment amb la superfície a projectar. Aquesta àrea de projecte es construirà amb el concepte d'una cova; una pantalla concava amb diferents plans per projectar a la mateixa hora o amb diferents seqüències. Aquest espai de forma irregular i recordant-nos a una semiesfera buida es construirà amb diferents facetes triangulars poligonals de diferents mides i formes. Aquestes facetes poden ser de fons per projectar o d'un material fígid per pintar de color blanc i es subjectaran amb un entramat estructural per la part del darrere. La col·locació de projectors de vídeo i llum arriba distribuïda per la sala i part de l'escenografia de forma invisible pel públic. En el mateix escenari hi anirà diferents objectes col·locats estratègicament que puguin interactuar en qualsevol moment formant part de la producció. La sala o perimetra de la pantalla haurà de pintar fosca per tenir el mínim de distraccions possibles i focalitzar la vista cap a "l'escenari", d'aquesta manera, l'espectador aguditzarà els sentits amb els efectes lumínics, sons i especials com poden ser de fum o olors d'olors donant una millor experiència al visitant. Es poden utilitzar recursos com tela microperforada per crear "gobelins" o capes de transparència per amagar petites escenes que apareixeran de forma esporàdica amb els efectes de llum adients. Una vegada s'acabi la projecció es podria sortir de la sala i anar cap a l'exterior on trobarem un altre exposició més didàctica i lúdica encarada als més petits (exposició existent de la que s'aprofitaria el material).

MEMÒRIA

Pàgina 10



1.1.10.- SUPERFÍCIES OBJECTE DEL PRESENT PROJECTE**QUADRE DE SUPERFÍCIES UTILS AFECTADES**

Recepció	43,53 m ²
Sala polivalent	70,56 m ²
Sala de presentació	69,94 m ²
Sala de projeccions	54,94 m ²
Sala tallers	47,61 m ²
Botiga-Bar	46,33 m ²
Total	332,92 m²

1.1.15.- CLASSIFICACIÓ DEL CONTRACTISTA

D'acord amb l'article 77 de la Llei 9/2017, de 8 de novembre, de contractes del sector públic, no serà exigible la classificació del contractista en aquest contracte, donat que el valor estimat és inferior a 500.000 €.

Banyoles, Juny de 2022
L'arquitecta,

Isabel Granell i Simeon

1.1.11.- DECLARACIONS BàSIQUES I RELACIÓ DE DISPOSICIONS LEGALS

El projecte al que ens estem referint s'ha elaborat d'acord amb les disposicions legals d'obligat compliment i principalment:

- Codi Tècnic de l'Edificació, CTE (RD 314/2006).
- El reglament electro tècnic per a baixa tensió, REBT (RD 842/2002)

Les obres definides en el present projecte complixen amb la normativa vigent que li és d'aplicació i es considera que les obres contemplades, constitueixen una obra completa.

1.1.12.- JUSTIFICACIÓ DE LA SOLUCIÓ ADOPTADA I DEL COMPLIMENT DE LES DISPOSICIONS VIGENTS

Les obres proposades no suposen una modificació en quant a la superfície construïda i no alteren la volumetria ni l'aspecte exterior, ja que es tracta de la realització d'obres de reparació millora de les cobertes existents.

Es tracta de la modernització dels acabats dels espais exposits amb la millora dels continguts i l'exposició d'aquests mitjançant una nova instal·lació audiovisual i lumínica, que millorarà l'experiència dels visitants.

No es modifica la funcionalitat del conjunt, es tracta d'accions per millorar i optimitzar la funcionalitat actual.

Es garanteix la correcta circulació pels espais proposats, d'acord amb la normativa vigent.

S'ha optat per materials d'acabat modern com el conglomerat, el DMLacat amb un cromatisme de tons grisos i neutres.

Es millora la il·luminació general del centre de interpretació així com la il·luminació tècnica específica per als espais exposits.

Les obres proposades donen compliment a les regulacions urbanístiques i la normativa vigent que li és d'aplicació.

1.1.13.- PRESSUPOST.

El pressupost d'execució material de les obres especificades en el present projecte és de **CENT VUITANTA MIL TRES-CENTS NORANTA-VUIT EUROS AMB SET CÈNTIMS (180.398,07.-€)**
El pressupost d'execució per contracte de les obres definides en el present projecte és de **DOS-CENTS CINQUANTA NOU MIL SET-CENTS CINQUANTA-CIN EUROS AMB DIVUIT CÈNTIMS (259.755,18.-€)**

1.1.14.- TERMINI D'EXECUCIÓ I DE GARANTIA

Considerant un nombre mitjà de cinc treballadors es preveu que l'obra tindrà una durada de quatre(4) mesos.

El termini de garantia serà de dotze (12) mesos comptats des de la recepció de les obres.

MEMÒRIA

Pàgina 11



Codi Segur de Verificació: 2db7c5c1-c48a-4ed7-90f2-8504f0696ccd
Origen: Administració
Identificador documento original: ES_L06090026_2022_2111951
Data d'impressió: 26/08/2022 10:02:28
Pàgina 14 de 94

SIGNATURES
1.- Isabel Granell Simeon (TCAT) (Arquitecta del Consell comarcal del Pla de l'Estany), 22/06/2022 14:17

PROJECTE MUSEOGRÀFIC DE L'ARQUEOPARK COVES DE SENNYA

Juny de 2022

1.2. - NORMATIVA D'OBLIGAT COMPLIMENT

NORMATIVA TÈCNICA GENERAL APPLICABLE ALS PROJECTES D'EDIFICACIÓ

1. ÀMBIT GENERAL

Ley de Ordenación de la Edificación.
Ley 38/1999 (BOE: 06/11/99) ,modificació: llei 52/2002.(BOE 31/12/02) Modificada pels Pressupostos generals de l'estat per a l'any 2003.
art. 105
Codi Tècnic de l'edificació
RD 314/2006, de 17 de març de 2006 (BOE 28/03/2006)
Normes para la redacción de proyectos y dirección de obras de edificación
D. 462/71 (BOE: 24/3/71)modificat pel RD 129/85 (BOE: 7/2/85)
Normas sobre el libro de Ordenes y asistencias en obras de edificación
O. 9/6/71 (BOE: 17/6/71) ,correctió d'errors (BOE: 6/7/71) ,modificada per l'O. 14/6/71(BOE: 24/7/91)
Libro de Ordenes y visitas
D 461/1997, de 11 de març
Certificado final de dirección de obras
D. 462/71 (BOE: 24/3/71)

2. ACCESSIBILITAT

Llei de promoció de l'accessibilitat i supressió de barreres arquitectòniques
Llei 20/91 DOGC: 29/11/91
Codi d'accessibilitat de Catalunya de desplegament de la llei 20/91
D. 139/95 DOGC: 24/3/95
Ley de integración social de los minusválidos
Ley 13/82 BOE 30/04/82
DB SU-1 Seguretat enfront al risc de caigudes
RD 314/2006 Codi Tècnic de l'edificació BOE 28/03/2006

3. SEGURETAT D'UTILITZACIÓ

DB SU-1 Seguretat enfront al risc de caigudes
RD 314/2006 Codi Tècnic de l'edificació BOE 28/03/2006
DB SU-2 Seguretat enfront al risc d'impacte o enganxades
RD 314/2006 Codi Tècnic de l'edificació BOE 28/03/2006
DB SU-3 Seguretat enfront al risc d'atrapament
RD 314/2006 Codi Tècnic de l'edificació BOE 28/03/2006
DB SU-5 Seguretat enfront al risc causat per situacions d'alta ocupació
RD 314/2006 Codi Tècnic de l'edificació BOE 28/03/2006
DB SU-6 Seguretat enfront al risc d'oblegament
RD 314/2006 Codi Tècnic de l'edificació BOE 28/03/2006
DB SU-7 Seguretat enfront al risc causat per vehicles en moviment
RD 314/2006 Codi Tècnic de l'edificació BOE 28/03/2006

4. SEGURETAT EN CAS D'INCENDIS

DB SI Seguretat en cas d'incendi
RD 314/2006 Codi Tècnic de l'edificació BOE 28/03/2006
Condicionants urbanístics i de protecció contra incendis en els edificis complementaris a INBE-CPI-91
D 241/94 (DOGC: 30/1/95)
Clasificación de los productos de construcción y de los elementos constructivos en función de sus propiedades de reacción y de resistencia frente al fuego
RD 312/2005 (BOE: 2/04/2005)
Reglamento de Seguridad Contra Incendios en Establecimientos Industriales (RSOIE)
RD 226/2004 (BOE: 17/12/2004)

5. ESTALVI D'ENERGIA I MEDI AMBIENT

DB HE-1 Limitació de la demanda energètica
RD 314/2006 Codi Tècnic de l'edificació BOE 28/03/2006
Es regula l'adopció de criteris ambientals i d'ecoeficiència en els edificis
D 21/2006 DOGC: 16/02/2006
Es regula l'adopció de criteris ambientals i d'ecoeficiència en els edificis
D 21/2006 DOGC: 16/02/2006 Donada la incidència en diferents àmbits es torna a referenciar en cada cas un dels

6. PROTECCIÓ ENFRONT DEL SOROLL

NBE-CA-88 condicions acústiques en els edificis
O. 29/9/88 BOE: 8/10/88
Llei de protecció contra la contaminació acústica
Llei 16/2002, DOGC 36/5, 11/07/2002
Ley del ruido
Ley 37/2003, BOE 276, 18.11.2003
Es regula l'adopció de criteris ambientals i d'ecoeficiència en els edificis
D. 21/2006 DOGC: 16/02/2006

7. SEGURETAT ESTRUCTURAL

NBE-AE-88 Accions en la edificació
RD1370/88 (BOE: 17/11/88)
NBE-EA-95 estructures de acer en edificació
RD 162/95 (BOE: 18/1/95)
NBE-FL-90 murs resistents de fàbrica de ladrillo
RD 172/90 (BOE: 4/1/91)
NCSE-02 Norma de Construcción Sismoresistente. Parte general y edificación
RD 997/2002, de 27 de setembre (BOE: 11/10/02)
NBE-AEOR-83, norma reglamentària d'edificació sobre accions en l'edificació en les obres de rehabilitació estructural dels sostres d'edificis d'habitatges
O. 18/7/94 (DOGC: 28/1/94)
EHE Instrucció para el proyecto y la ejecución de forjados unidireccionales de hormigón estructural realizado con elementos prefabricados
RD 642/2002 (BOE: 6/08/02)
EHE Instrucción de Hormigón Estructural
RD 266/96 de 11 de desembre (BOE: 13/01/99)

8. SISTEMES CONSTRUCTIUS

NBE-QB-80 calderas con materiales bituminosos
RD 157/290 (BOE: 7/12/90) actualización normas UNE (O de 5/7/96 BOE: 25/7/96)
9. MATERIALS I ELEMENTS DE CONSTRUCCIÓ
RB-90 pliego general de prescripciones técnicas generales para la recepción de bloques de hormigón en las obras de construcción
O 4/7/90 (BOE: 11/07/90)
RC-92 Instrucción para la recepción de cables en obras de rehabilitación de suelos
O 18/12/92 (BOE: 26/12/92)
UC-85 recomendaciones sobre lvs de cerchas volantes en el terrizo
O 12/4/85 (DOGC: 3/5/85)
RC-03 Instrucción para la recepción de cementos
RD 7797/2003 (BOE: 16/01/04)
RV-85 pliego general de condiciones para la recepción de yesos y estucos en las obras de construcción
O. 31/5/85 (BOE: 10/6/85)
RL-88 pliego general de condiciones para la recepción de los ladrillos cerámicos en las obras de construcción

MEMORIA

Página 12

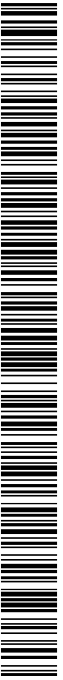

Codi Segur de Verificació: 2db7c5c1-c48a-4ed7-90f2-8504f0696ccd
 Origen: Administració
 Identificador documento original: ES_L06090026_2022_2111951
 Data d'impressió: 26/08/2022 10:02:28
 Pàgina 16 de 94

SIGNATURES
 1.- Isabel Granell Simeon (TCAT) (Arquitecta del Consell comarcal del Pla de l'Estany), 22/06/2022 14:17

PROJECTE MUSEOGRÀFIC DE L'ARQUEOPARK COVES DE SERINYÀ

Juny de 2022

Reglamento de aparatos que utilizan combustibles gaseosos. Instrucciones técnicas complementarias
 RD 494/88 (BOE: 29/5/88)correctio d'errades (BOE: 21/7/88) querelada derogada pel RD 919/2006
 Aparatos a gas
 RD 1428/1992 (BOE: 21/2/1992) correctio errades (BOE:23/1/1993)
 Gas-oli
 Instrucción Técnica Complementaria MI-IP-03 "Instalaciones Petrolíferas para uso propio"
 RD 1523/99 (BOE: 22/10/99)

18. INSTALACIONES DE TELECOMUNICACIONES

Infraestructuras comunes en los edificios para el acceso a los servicios de telecomunicación
 RD Ley 1/99 de 27 de febrero (BOE: 28/02/99); modificación Ley 10/2005 (BOE 15/06/2005)
 Reglamento regulador de las infraestructuras comunes de telecomunicaciones para el acceso a los servicios de telecomunicación en el interior de los edificios y de la actividad de instalación de equipos y sistemas de telecomunicaciones. (deroga el RD 279/1999 (BOE: 9/03/99; d'aplicació a Catalunya en quant al servei de telefonia bàsica).
 RD 401/2003 (BOE: 14/06/2003)
 Orden CTE/EI/296/2003, por la que se desarrolla el reglamento regulador de las infraestructuras comunes de telecomunicaciones para el acceso a los servicios de telecomunicación en el interior de los edificios y de la actividad de instalación de equipos y sistemas de telecomunicaciones, aprobado por el real decreto 401/2003.
 Orden CTE/EI/296/2003, de 14 de mayo, (BOE 27.06.2003)
 Modificación de l'ambit d'aplicació del RD Ley 1/98 en la modificació de la Ley de Ordenación de la Edificación
 Ley 38/1999 (BOE 6/11/99)
 Canalizaciones e infraestructuras de radiodifusión sonora, televisión, telefonía básica i altres serveis per cable als edificis.
 D 17/2/99 (DOGC: 07/07/99)
 Norma técnica de las infraestructuras comunes de telecomunicaciones als edificis per a l'accés al servei de telecomunicacions per cable
 D 116/2000 (DOGC: 27/03/00)
 Norma técnica de las infraestructuras comunes de los edificios per a la captació, adaptació i distribució dels senyals de radiodifusió, televisió i altres serveis de dades associats, procedents d'emissions terrestres i de satèl·lit.
 D 117/2000 (DOGC: 27/03/00)
 Reglamento del registre d'instal·ladors de telecomunicacions de Catalunya
 D 360/1999 (DOGC: 31/12/99) D. 122/2002 (DOGC: 30/04/2002)

Banyoles, Juny de 2022,
 L'arquitecta
 Isabel Granell i Simeon

Se autoriza la instalación de ascensores sin cuarto de máquinas
 Resolución 3/04/97 (BOE: 23/4/97)correctio d'errors (BOE: 23/5/97)
 Se autoriza la instalación de ascensores con máquinas en toso
 Resolución 10/09/98 (BOE: 29/9/98)
 Prescripciones para el incremento de la seguridad del parque de ascensores existentes
 RD 57/2005 (BOE: 4/2/2005)

20. RESIDUOS D'OBRA I ENDERROCS

Residus
 Llei 6/93, de 15 juliol, modificada per la llei 15/2003, de 13 de Juny i per la llei 16/2003, de 13 de Juny.
 Operaciones de valorización y eliminación de residuos y la lista europea de residuos
 O. MAM/304/2002, de 8 febrero
 Regulador dels enderross i altres residus de la construcció.
 D. 2011/1994, 26 juliol (DOGC:08/08/94), modificat pel D. 161/2001, de 12 Juny

19. INSTALACIONES DE TRANSPORTES, APARELLOS ELEVADORES
 Disposiciones de aplicación de la Directiva del Parlamento Europeo y del Consejo, 95/16/CE, sobre ascensores
 RD 1314/97 (BOE: 30/9/97) (BOE 28/07/98)
 Aplicació del RD 1314/1997, de disposicions d'aplicació de la Directiva del Parlament Europeu i del Consell 95/16/CE, sobre ascensors
 O 31/06/99 (DOGC: 11/06/99)correctio d'errades (DOGC: 05/08/99)
 Reglamento de aparatos elevadores
 O 30/6/66 (BOE: 26/7/66)correctio d'errades (BOE: 20/9/66)modificacions (BOE: 28/11/73; 12/11/75; 10/8/76; 13/3/81; 21/4/81; 25/1/81)
 Adarmenys de diferents articles del reglamento de aparatos elevadores
 O 23/12/81 (DOGC: 03/02/82)
 Reglamento de aparatos de elevación y su mantenimiento/Instrucciones Técnicas Complementarias (Derogada pel RD 1314/1997, excepte als articles 10, 11, 12, 13, 14, 15, 19 i 23)
 RD 2291/85 (BOE: 11/12/85)regulació de l'aplicació (DOGC: 19/1/87)modificacions (DOGC: 7/2/90)
 ITCA/ME/EM-1 Instrucción Técnica Complementaria referida a ascensores electromecánicos.(Derogada pel RD 1314/1997 llevat dels articles que remunten als articles vigents del reglament anteriorment esmentats)
 O 23/09/87 (BOE: 6/10/87, 12/05/88, 21/10/88, 17/09/91, 12/10/91)
 Prescripciones Técnicas no previstas a la ITCA/ME/EM-1 y aprobación de descripciones técnicas/derogada pel RD 1314/1997 llevat dels articles que remunten als articles vigents del reglament anteriorment esmentats.
 Resolución 27/04/92 (BOE: 15/05/92)
 Condiciones técnicas mínimas exigibles a los ascensores y normas para realizar las inspecciones periódicas
 O 31/03/81 (BOE: 20/04/81)
 Condicions tècniques de seguretat als ascensors
 O 9/4/84 (DOGC: 30/5/84)ampliació de lemnins del DOGC: 4/2/87 i 7/2/90)
 Aplicació per entitats d'inspecció i control de condicions tècniques de seguretat i inspecció periòdica
 Resolución 22/06/87 (DOGC 20/07/87)

MEMORIA

Página 14



Codi Segur de Verificació: 2db7c5c1-c48a-4ed7-90f2-8504f0696ccd
Origen: Administració
Identificador documento original: ES_L06090026_2022_2111951
Data d'impressió: 26/08/2022 10:02:28
Pàgina 17 de 94

SIGNATURES
1.- Isabel Granell Simeon (TCAT) (Arquitecta del Consell comarcal del Pla de l'Estany), 22/06/2022 14:17

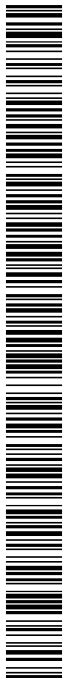

PROJECTE MUSEOGRAFIC DE L'ARQUEOPARK COVES DE SERINYÀ

DOCUMENT 2.- DOCUMENTACIÓ GRÀFICA

Juny de 2022

Codi Segur de Verificació: 2db7c5c1-c48a-4ed7-90f2-8504f0696ccd
Origen: Administració
Identificador documento original: ES_L06090026_2022_2111951
Data d'impressió: 26/08/2022 10:02:28
Pàgina 18 de 94

SIGNATURES

1.- Isabel Granell Simeon (TCAT) (Arquitecta del Consell comarcal del Pla de l'Estany), 22/06/2022 14:17

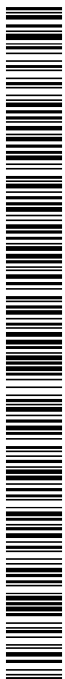

PROJECTE MUSEOGRAFIC DE L'ARQUEOPARK COVES DE SERINYÀ

2.1.- PLANOLS EMPLAÇAMENT I ÀMBIT D'ACTUACIÓ

Juny de 2022

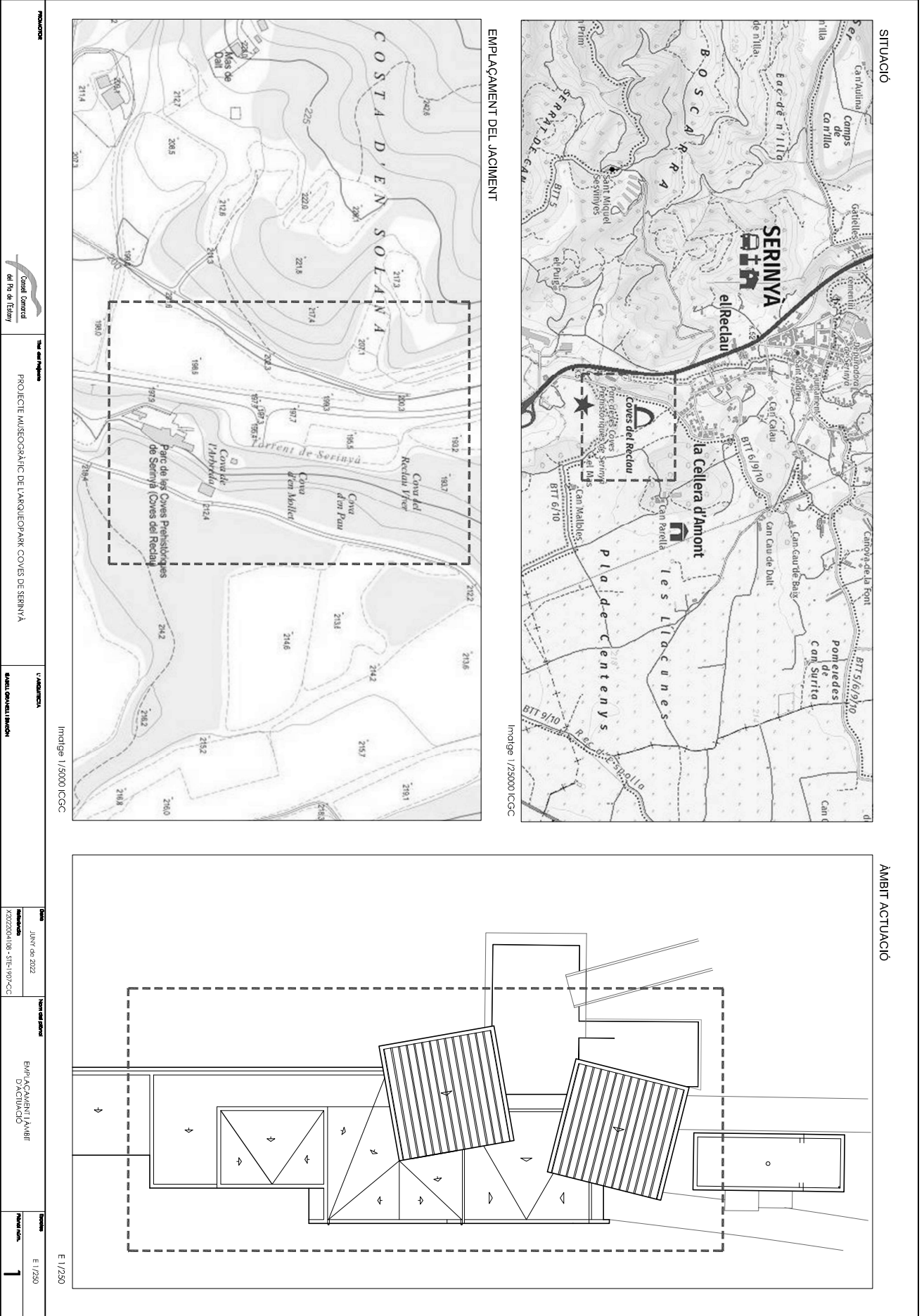

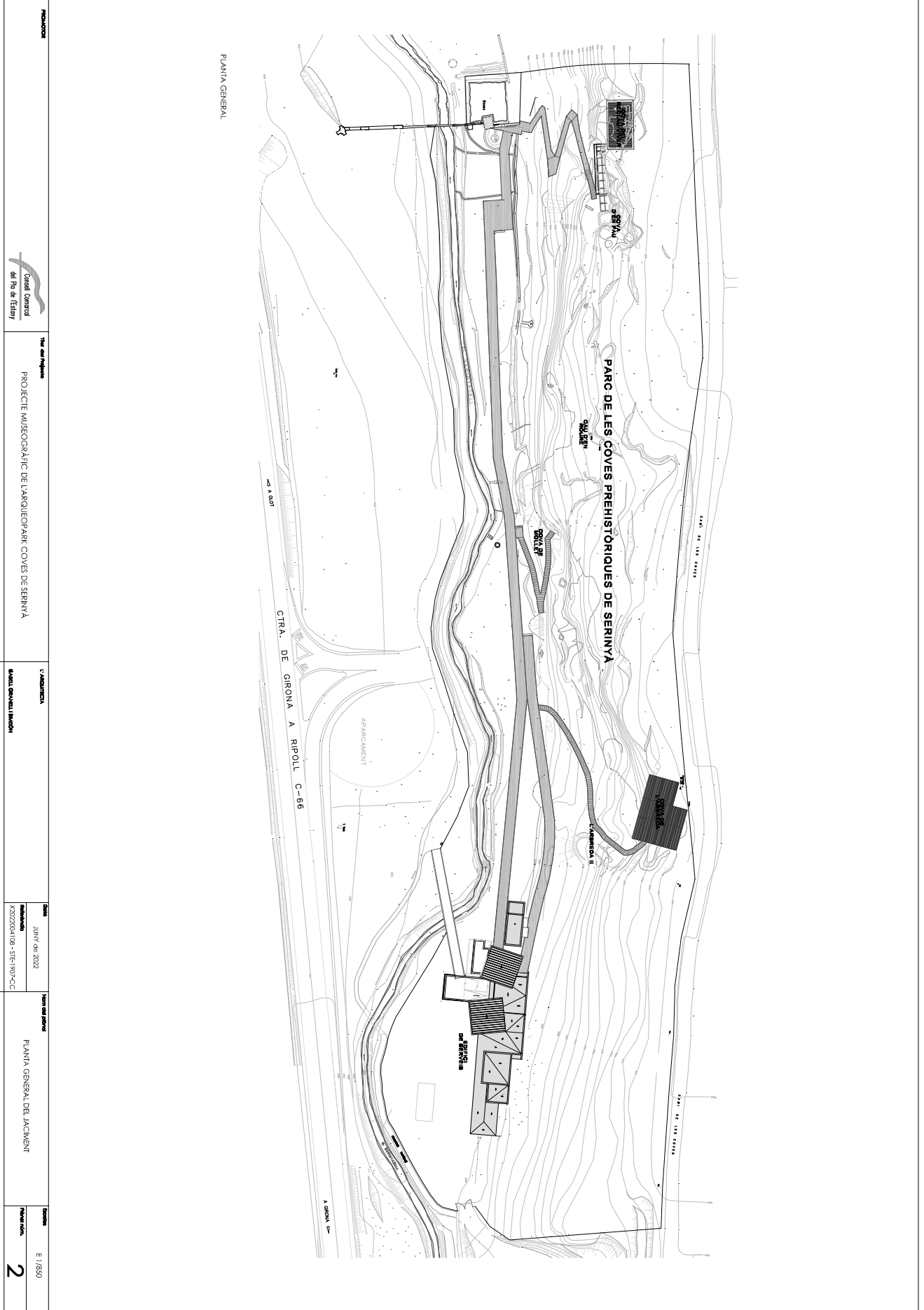

PROJECCION	Pla del projecte	L'ADMINISTRACIÓ	Data	Tipus del document	Escala
	Consell Comarcal del Pla de l'Estany	PROJECTE MUSEOGRÀFIC DE L'ARQUEOPARC COVES DE SERINYÀ	JUNY 2022 X2022004108 - STE-197-CC	PLANTA GENERAL DEL LLOCAMENT	E 1/850
					2

Codi Segur de Verificació: 2db7c5c1-c48a-4ed7-90f2-8504f0696ccd
Origen: Administració
Identificador documento original: ES_L06090026_2022_2111951
Data d'impressió: 26/08/2022 10:02:28
Pàgina 22 de 94

SIGNATURES
1.- Isabel Granell Simeon (TCAT) (Arquitecta del Consell comarcal del Pla de l'Estany), 22/06/2022 14:17

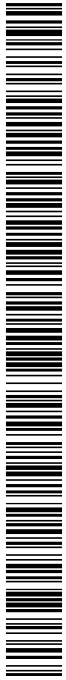

PROJECTE MUSEOGRÀFIC DE L'ARQUEOPARK COVES DE SERINYÀ

2.2.- DOCUMENTACIÓ FOTOGRÀFICA / ESTAT ACTUAL

Juny de 2022



DOCUMENTACIÓ FOTOGRAFICA

Página 1

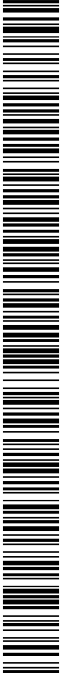

DOCUMENTACIÓ FOTOGRAFICA

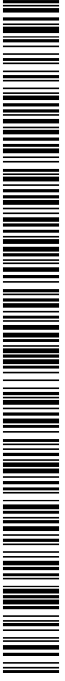

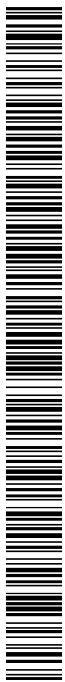

DOCUMENTACIÓ FOTOGRAFICA



PROJECTE MUSEOGRAFIC DE L'ARQUEOPARK COVES DE SERINYA

Juny de 2022

Página 3

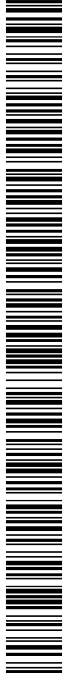

DOCUMENTACIÓ FOTOGRAFICA



PROJECTE MUSEOGRAFIC DE L'ARQUEOPARK COVES DE SERINYA

Juny de 2022

Página 4

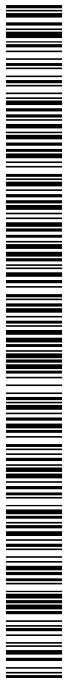

DOCUMENTACIÓ FOTOGRAFICA



PROJECTE MUSEOGRAFIC DE L'ARQUEOPARK COVES DE SERINYA



Juny de 2022

Página 5

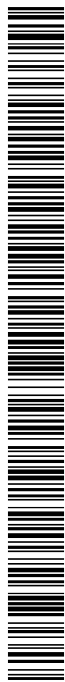

DOCUMENTACIÓ FOTOGRAFICA



PROJECTE MUSEOGRAFIC DE L'ARQUEOPARK COVES DE SERINYA

Juny de 2022

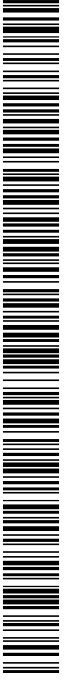

DOCUMENTACIÓ FOTOGRAFICA

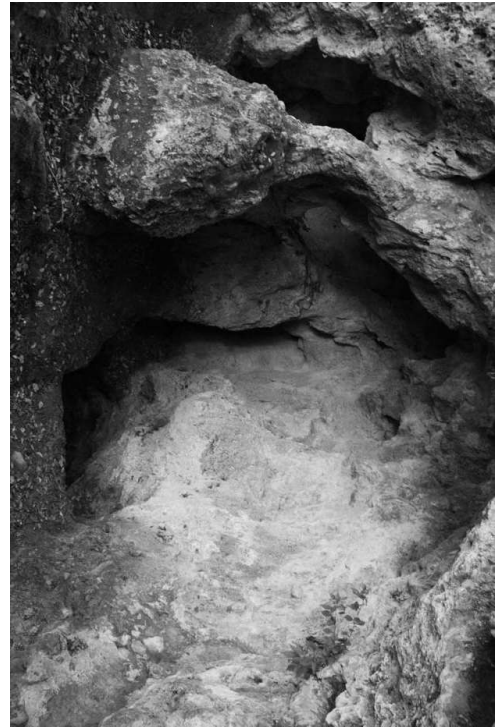
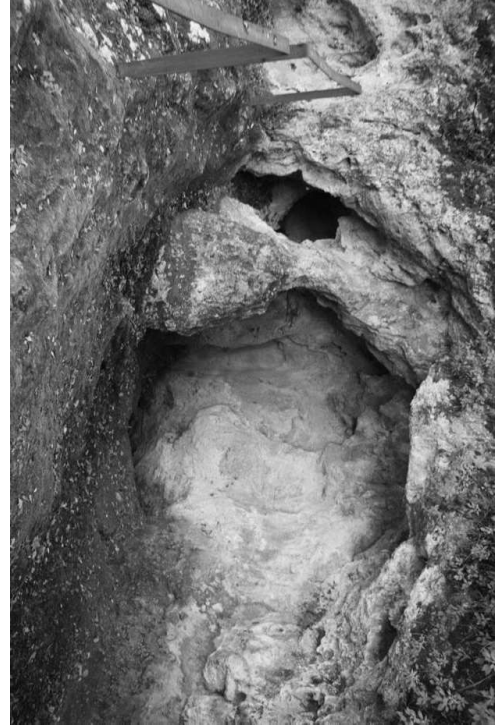

Página 7

PROJECTE MUSEOGRAFIC DE L'ARQUEOPARK COVES DE SERINYÀ

Juny de 2022

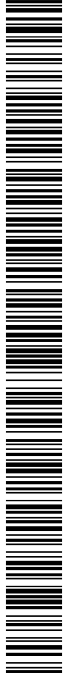

DOCUMENTACIÓ FOTOGRAFICA

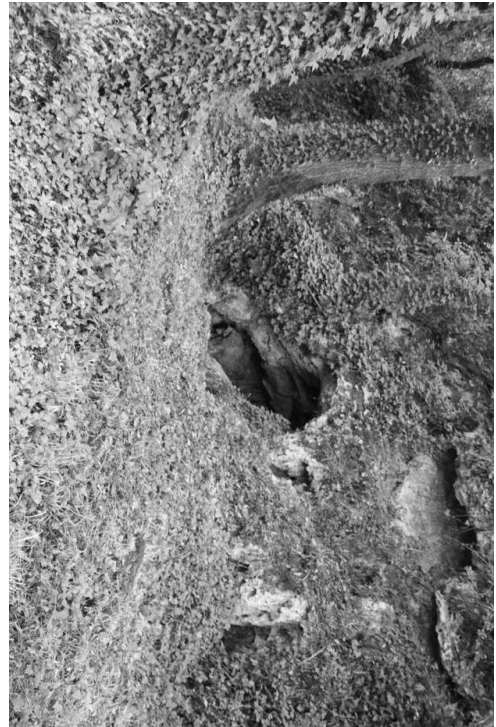
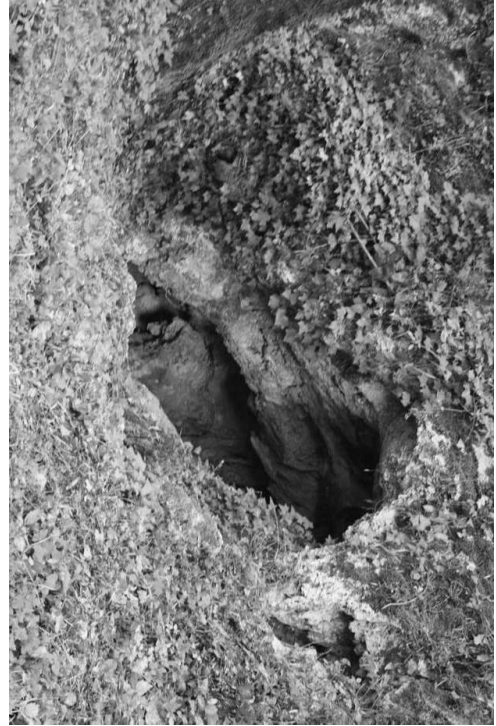

PROJECTE MUSEOGRAFIC DE L'ARQUEOPARK COVES DE SERINYÀ

Juny de 2022

Página 8



DOCUMENTACIÓ FOTOGRAFICA

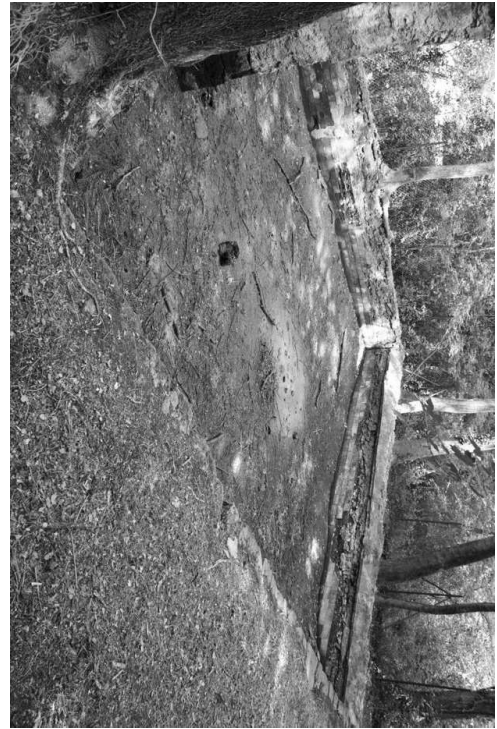
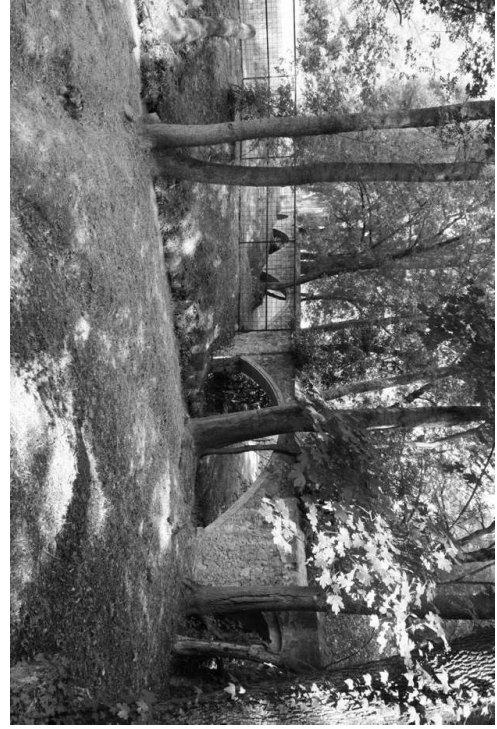

Página 9

PROJECTE MUSEOGRAFIC DE L'ARQUEOPARK COVES DE SERINYÀ

Juny de 2022

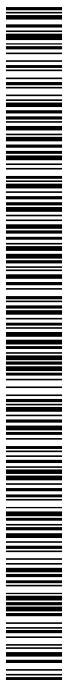

DOCUMENTACIÓ FOTOGRAFICA



PROJECTE MUSEOGRAFIC DE L'ARQUEOPARK COVES DE SERINYA

Juny de 2022

Pàgina 10

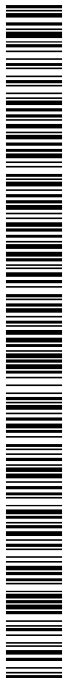

DOCUMENTACIÓ FOTOGRAFICA



PROJECTE MUSEOGRAFIC DE L'ARQUEOPARK COVES DE SERINYA

Juny de 2022

Página 11

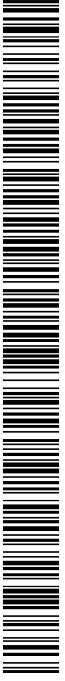

DOCUMENTACIÓ FOTOGRAFICA

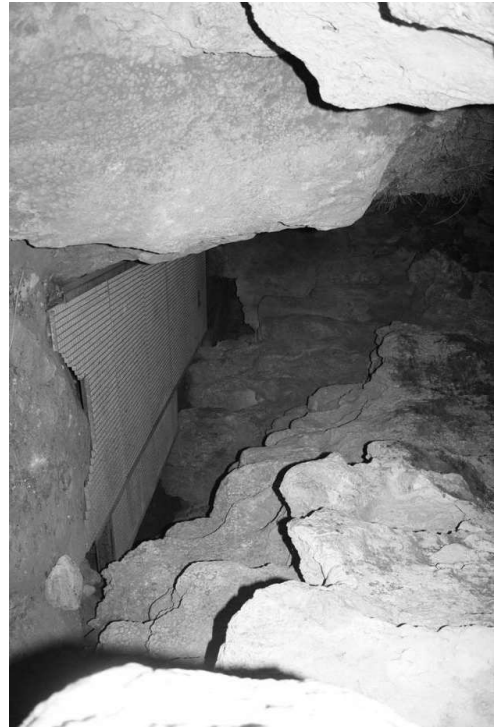
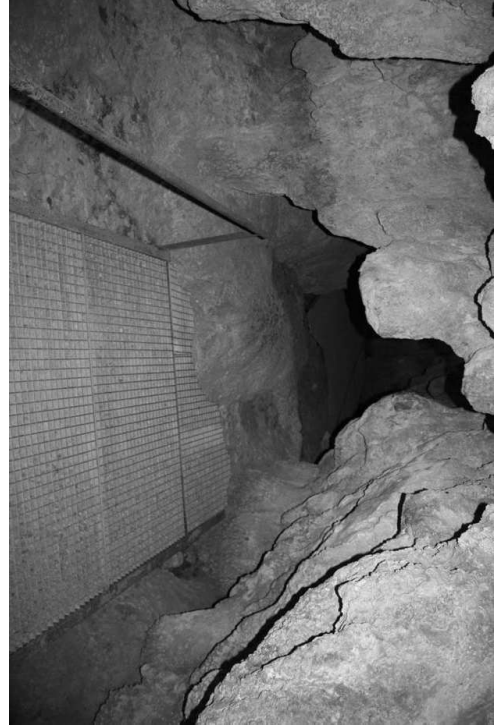

PROJECTE MUSEOGRAFIC DE L'ARQUEOPARK COVES DE SERINYA

Juny de 2022

Página 12



DOCUMENTACIÓ FOTOGRAFICA

Pàgina 13



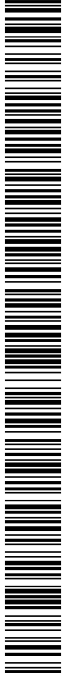

DOCUMENTACIÓ FOTOGRAFICA



PROJECTE MUSEOGRAFIC DE L'ARQUEOPARK COVES DE SERINYA

Juny de 2022

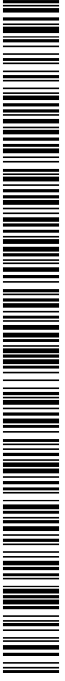

DOCUMENTACIÓ FOTOGRAFICA



PROJECTE MUSEOGRAFIC DE L'ARQUEOPARK COVES DE SERINYA

Juny de 2022

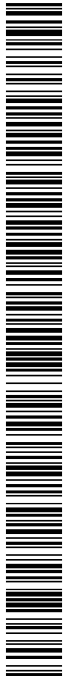

DOCUMENTACIÓ FOTOGRAFICA



PROJECTE MUSEOGRAFIC DE L'ARQUEOPARK COVES DE SERINYA

Juny de 2022

Página 16



DOCUMENTACIÓ FOTOGRAFICA

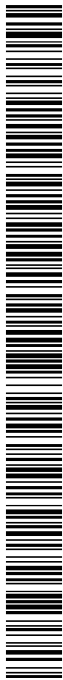

Codi Segur de Verificació: 2db7c5c1-c48a-4ed7-90f2-8504f0696ccd
Origen: Administració
Identificador documento original: ES_L06090026_2022_2111951
Data d'impressió: 26/08/2022 10:02:28
Pàgina 40 de 94

SIGNATURES
1.- Isabel Granell Simeon (TCAT) (Arquitecta del Consell comarcal del Pla de l'Estany), 22/06/2022 14:17

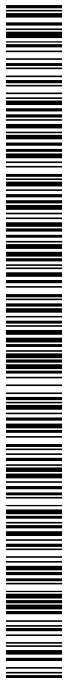

PROJECTE MUSEOGRÀFIC DE L'ARQUEOPARK COVES DE SERINYÀ

2.3.- PLÀNOLS DESCRIPTIUS DE LA PROPOSTA

Juny de 2022

Codi Segur de Verificació: 2db7c5c1-c48a-4ed7-90f2-8504f0696ccd
 Origen: Administració
 Identificador documento original: ES_L06090026_2022_2111951
 Data d'impressió: 26/08/2022 10:02:28
 Pàgina 41 de 94

SIGNATURES
 1.- Isabel Granell Simeon (TCAT) (Arquitecta del Consell comarcal del Pla de l'Estany), 22/06/2022 14:17

PLANTA DISTRIBUCIÓ
 E:11/00

DAVID COROMINAS MAS
 MARISSA GARCIA AMORÓS
 INGENIEROS DE ARQUITECTURA
 C/ORTICA, 4 - 08080 VILABELLA DEL VALES

PROYECTE
 PROYECTE MUSEOGRAFIC ARQUEOPARC COVES DE SERINYA

SITUACIÓ
 SERINYA (PLA DE L'ESTANY)

CLIENT
 Consell Comarcal del Pla de l'Estany

DATA
 21/10/21

RESERVACIÓ/REVISIÓ

DESCRIPCIÓ
 PLANTA GENERAL

ESCALA
 1 : 100

PLANO Nº
01

- ZONES
- 1 Accés Principal
 - 2 Recepció
 - 3 Àmbit 0: Intro
 - 4 Àmbit 1: Les Coves
 - 5 Àmbit 2: Evolució Ambiental
 - 6 Àmbit 3: Els Neandertals
 - 7 Àmbit 4: Els Sòpans
 - 8 Àmbit 5: Pogoses i Postors
 - 9 Zona de descors
 - 10 Sala Audiovisual
 - 11 Planta 1A: Bar - Biblioteca - Bony
 - 12 Planta 1B: Oficines

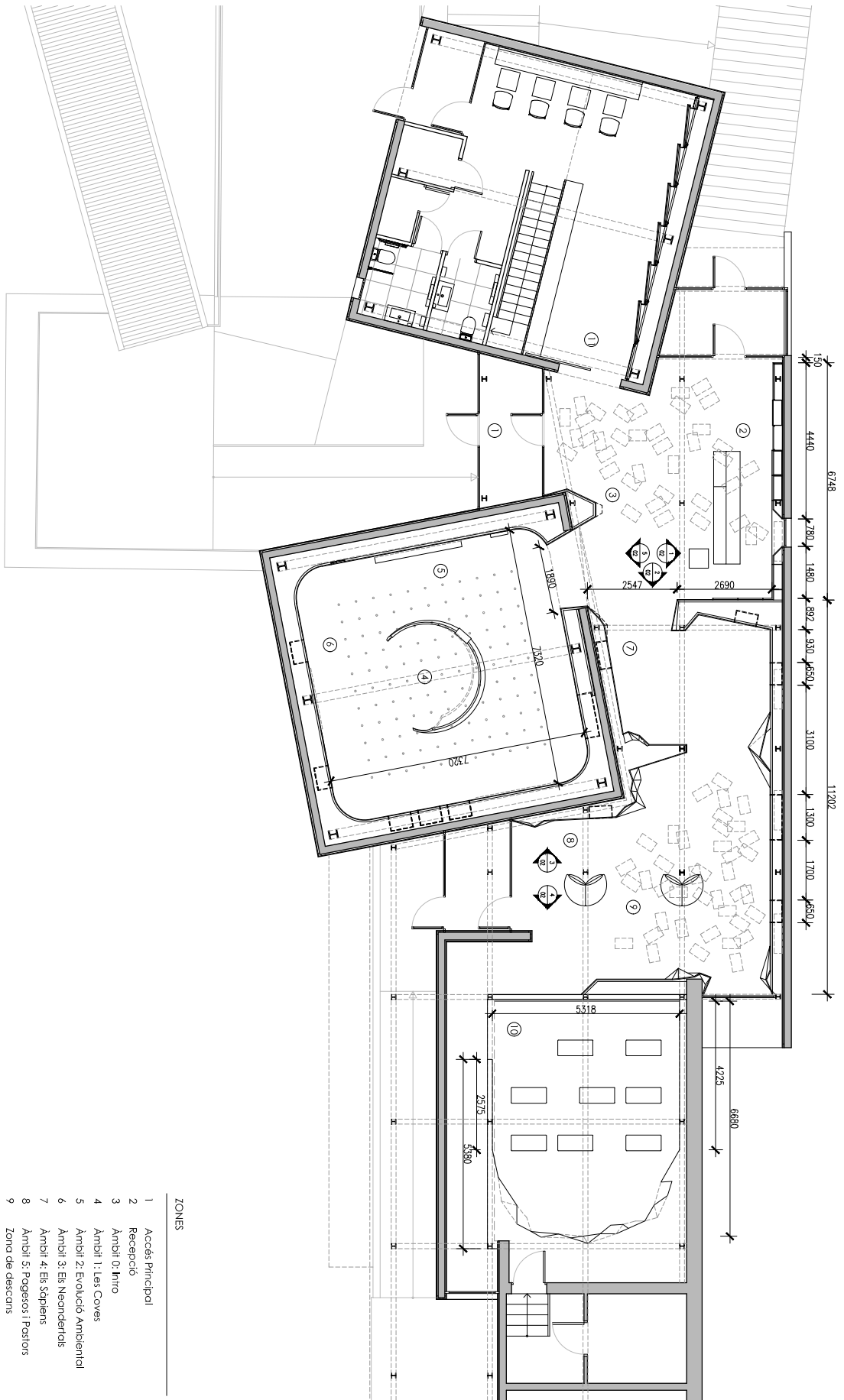

5 SECCIO
02 E 1/75

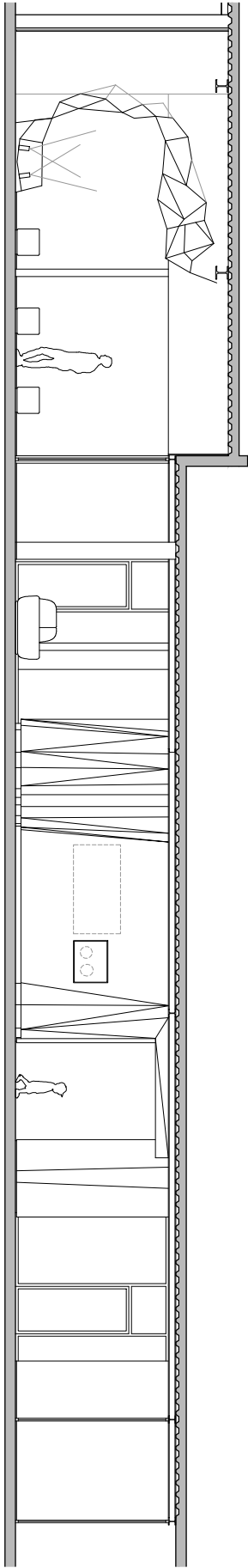

3 SECCIO
02 E 1/75

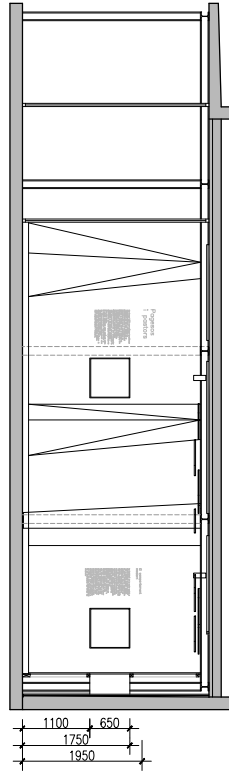

4 SECCIO
02 E 1/75

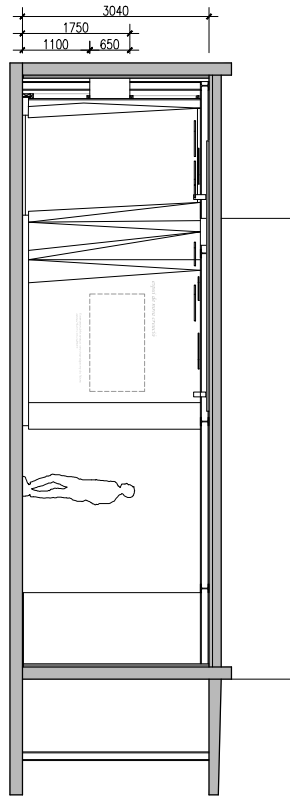

1 SECCIO
02 E 1/75

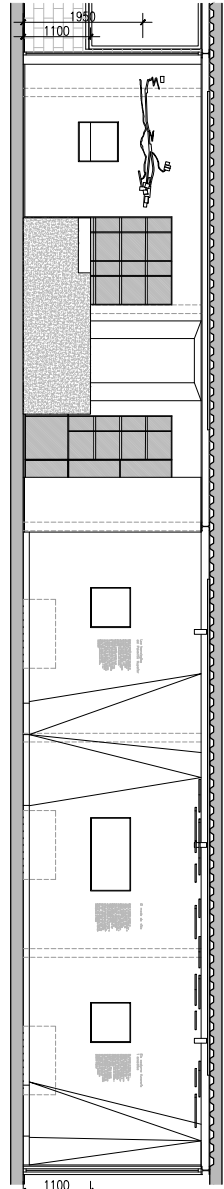

2 SECCIO
02 E 1/75

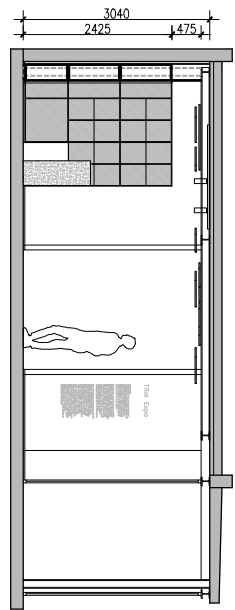

DAVID COROMINAS MAS
MARISA GARCIA AMOROS
ITERIO RIZAMA E
TERCERA FASE URBANITZACIÓ DEL VALLES

PROYECTE MUSEOGRAFIC ARQUEOPARC COVES DE SERINYA

SITUACIÓ
SERINYA (PLA DE L'ESTANY)

CLIENT
Consell Comarcal del Pla de l'Estany

DATA
21/10/21

OBSERVACIÓ/COMENTARI

DESCRIPCIÓ
SECCIONS GENERALS

ESCALA
1 : 75

PLANO Nº
02

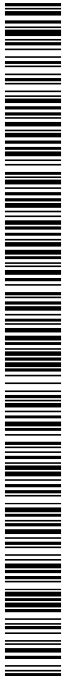

Codi Segur de Verificació: 2db7c5c1-c48a-4ed7-90f2-8504f0696ccd
 Origen: Administració
 Identificador documento original: ES_L06090026_2022_2111951
 Data d'impressió: 26/08/2022 10:02:28
 Pàgina 43 de 94

SIGNATURES

1.- Isabel Granell Simeon (TCAT) (Arquitecta del Consell comarcal del Pla de l'Estany), 22/06/2022 14:17

PLANTA ÀMBITS
 E 17/5

DAVID COROMINAS MAS
 MARIJA GARCIA AMOROS
 INTERIORS I MAE
 TORCALA, 4 - 08881 LAVANERA DEL VALLES

PROFECTE MUSEOGRAFIC ARQUEOPARC COVES DE SERINYA

SITJACIO
 SERINYA (PLA DE L'ESTANY)

CLIENT
 Consell Comarcal del Pla de l'Estany

DATA
 21/10/21

OSERVACIÓ/INTERVENCIO

DESCRIPCIO
 PLANTA ÀMBITS

ESCALA
 1 : 75

PLANOI N°
03

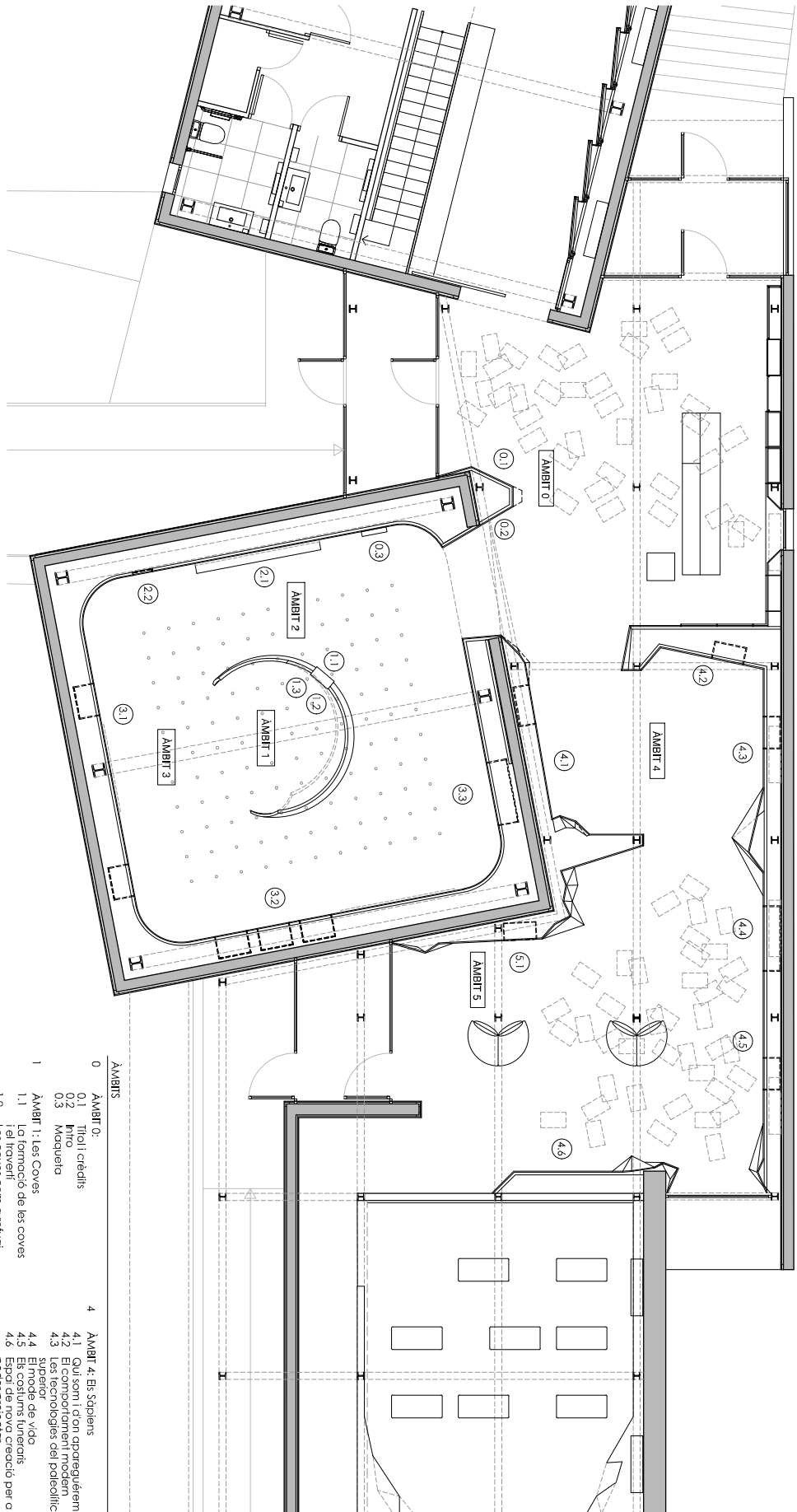

ÀMBITS	0	1	2	3	4	5
ÀMBIT 0:	0.1 Títol i crèdits	0.2 Intro	0.3 Maqueta	ÀMBIT 1: Les Coves	ÀMBIT 2: Evolució Ambiental	ÀMBIT 3: Els Neandertals
ÀMBIT 1:	1.1 La formació de les coves i el troverri	1.2 Les coves com a refugi	1.3 La formació del troverri	2.1 Fís cronològic	2.2 Tèl·li estratigràfic	3.1 Qui són i don aparegueren
ÀMBIT 2:	2.1 Fís cronològic	2.2 Tèl·li estratigràfic	3.1 Qui són i don aparegueren	3.2 Quom vivien	3.3 Uno aspecte humana ben integrada a l'ndividu	4.1 Els sàbiens
ÀMBIT 3:	3.1 Qui són i don aparegueren	3.2 Quom vivien	3.3 Uno aspecte humana ben integrada a l'ndividu	4.1 Els sàbiens	4.2 El comportament modern	4.3 Els tecnologies del paleolític
ÀMBIT 4:	4.1 Els sàbiens	4.2 El comportament modern	4.3 Els tecnologies del paleolític	4.4 El modes de vida	4.5 Els costums funeraris	4.6 Època de nova creació per a poder projectar
ÀMBIT 5:	5.1 Pedregos i pastors					



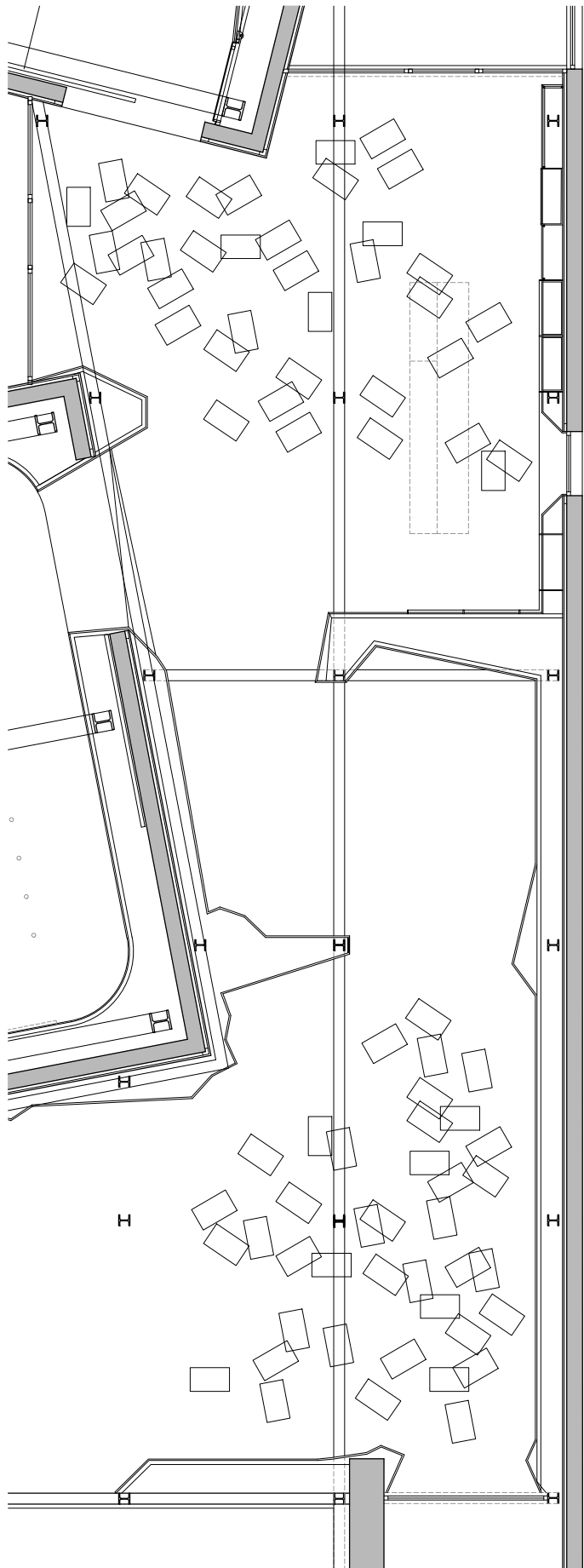

PLANTA SOSTRES
E: 1/25

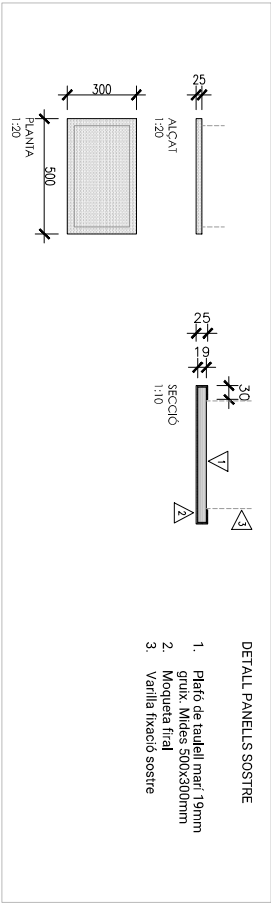

- DETALL PANNELLS SOSTRE**
1. Plafó de taulells marí 19mm gruà, mòdes 30x30x30mm
 2. Moqueta fira
 3. Vanilla fixació sostre

Descripció:

Realització de panells per sostre rolatats amb moqueta fira de dos colors: gris jaspe i gris fosc. Segons mostra.

Es fixaran al sostre existent amb vanilla roscada i aniran col·locats aleatòriament a dues alçades:

1. A 2800mm del paviment acabat
2. A 2860mm del paviment acabat.

Nota:

Es subministrará un plànol de cad per a l'instal·lador en el moment de la col·locació.

PROJECTE	SITUACIÓ	CLIENT	DATA	REVISIÓ/CONTINGUT	DESCRIPCIÓ	ESCALA	PLANOI Nº
DAVID COROMINAS MAS MARISA GARCIA AMOROS INTE RI O R I S T A M E CORCOSA, 4 08001 VALLERBELLA DEL VALES	PROJEC TE MUSEOGRAFIC ARQUEOPARC COVES DE SERINYA	SERINYA (PLA DE L'ESTANY)	21/10/21	Consell Comarcal del Pla de l'Estany	PLANTA SOSTRES	1 : 75	04

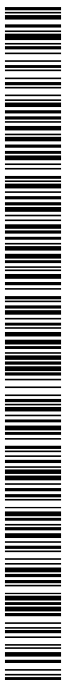

DAVID CORONINAS MAS
INTERIORISME
TOPÒGRAF, d'edifici i d'arquitectura DEL VALLES

PROJECTE MUSEOGRÀFIC ARQUEOLÒGIC COVES DE SERINYÀ
SERINYÀ (PLA DE L'ESTANY)

CLIENT
Consell Comarcal del Pla de l'Estany

DATA
21/03/09

OPERACIONES REVISIO

RESERVA
PLANTA DISTRIBUCIÓ

ESCALA
1 : 50



- Luminàries per senyalització
- Luminàries tècniques tipus focus
- Suport per projectors
- Projector de vídeo
- Altoparlants satèl·lits per diferents sons
- Altoparlant subwoofer
- Canals elèctrics per la col·locació de llums
- Llums d'emergència homòlegs

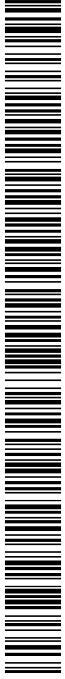
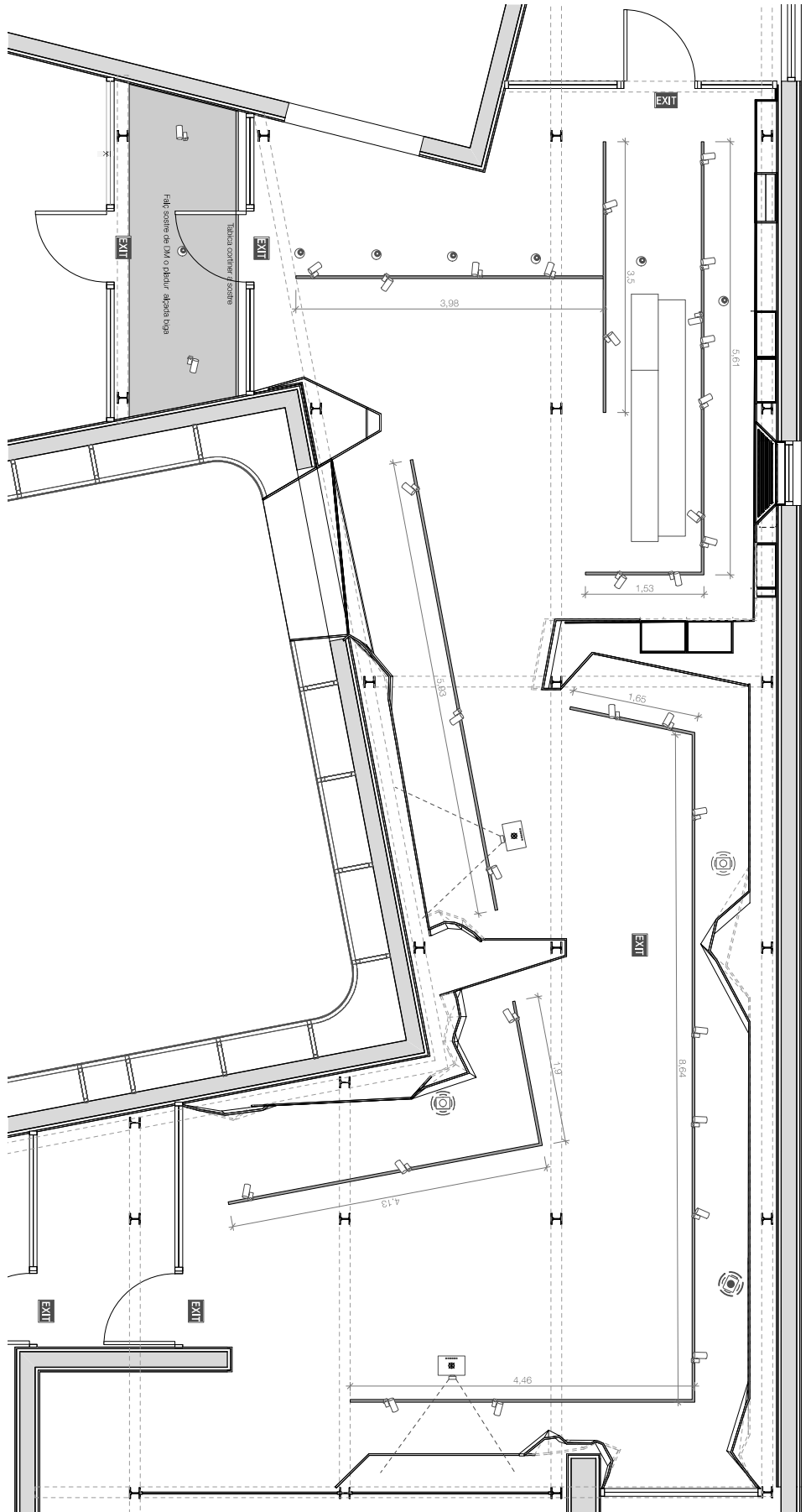

3 DISPOSICIO D'APARELLS TECNICS

DAVID CORONINAS MAS
MARIA GARCIA AMOROS
INTERIORISME
TORROSA, 4 edifici L'AMETLLA DEL VALLES

PROJECTE
PROJECTE MUSEOGRAFIC ARQUEOPARC COVES DE SERINYÀ

SITUACIO
SERINYÀ (PLA DE L'ESTANY)

CLIENT
Consell Comarcal del Pla de l'Estany





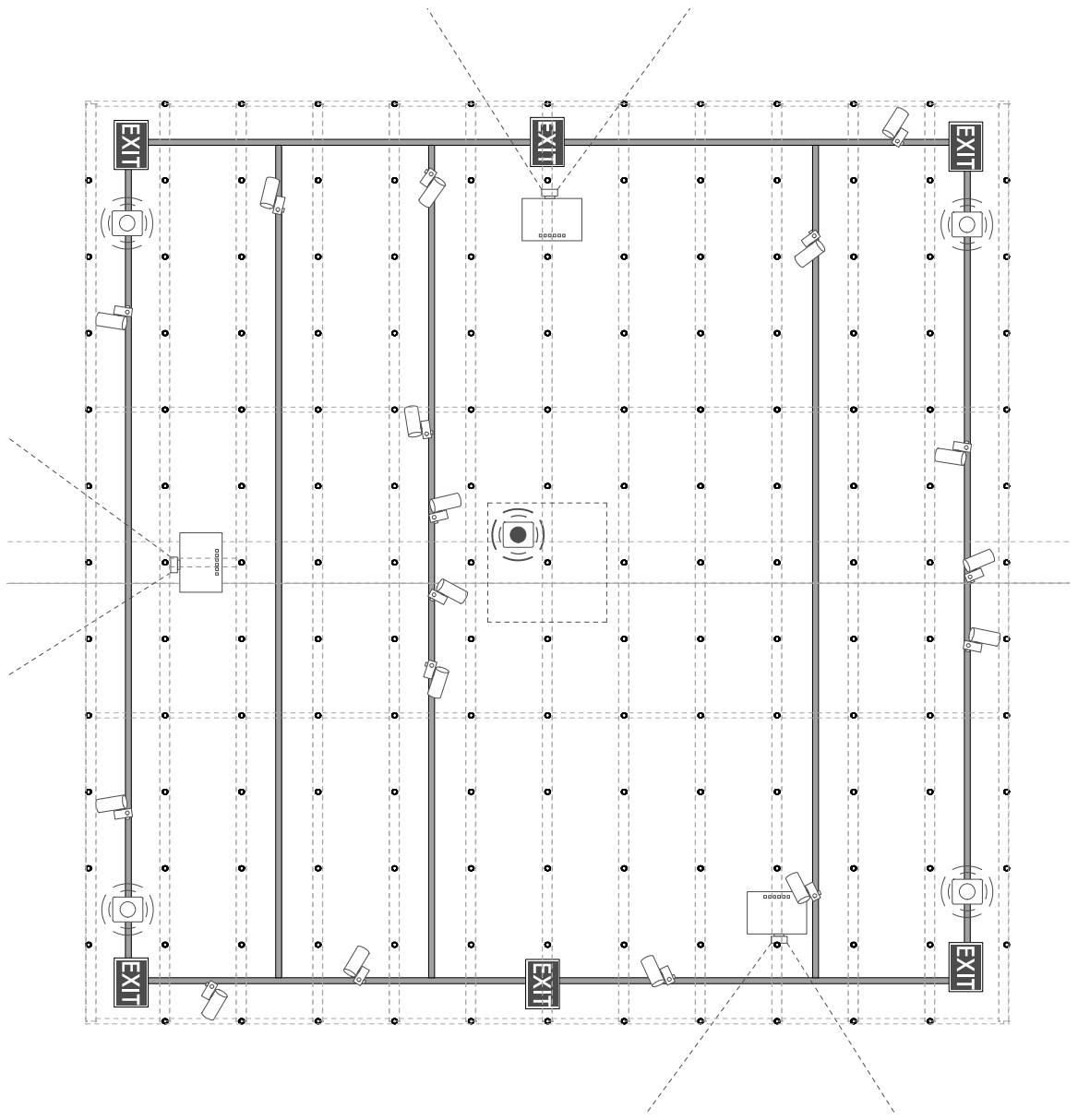

DATA
21/10/06

GESTIÓ I MANTENIMENT

RESERVO
ESTRUCTURA, CABAL, TÈCNIC

ESCALA
1 : 25



-  Luminaires tècniques tipus focus
-  Projector de vídeo
-  Llum d'emergència homòloga
-  Altaveus subwoofer
-  Altaveus tipus satèl·lit per efectes sonors
-  Caril·líctric per a la col·locació de llums

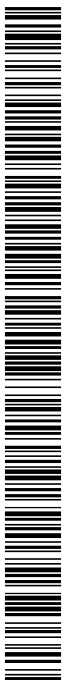

Codi Segur de Verificació: 2db7c5c1-c48a-4ed7-90f2-8504f0696ccd
 Origen: Administració
 Identificador documento original: ES_L06090026_2022_2111951
 Data d'impressió: 26/08/2022 10:02:28
 Pàgina 47 de 94

SIGNATURES

1.- Isabel Granell Simeon (TCAT) (Arquitecta del Consell comarcal del Pla de l'Estany), 22/06/2022 14:17

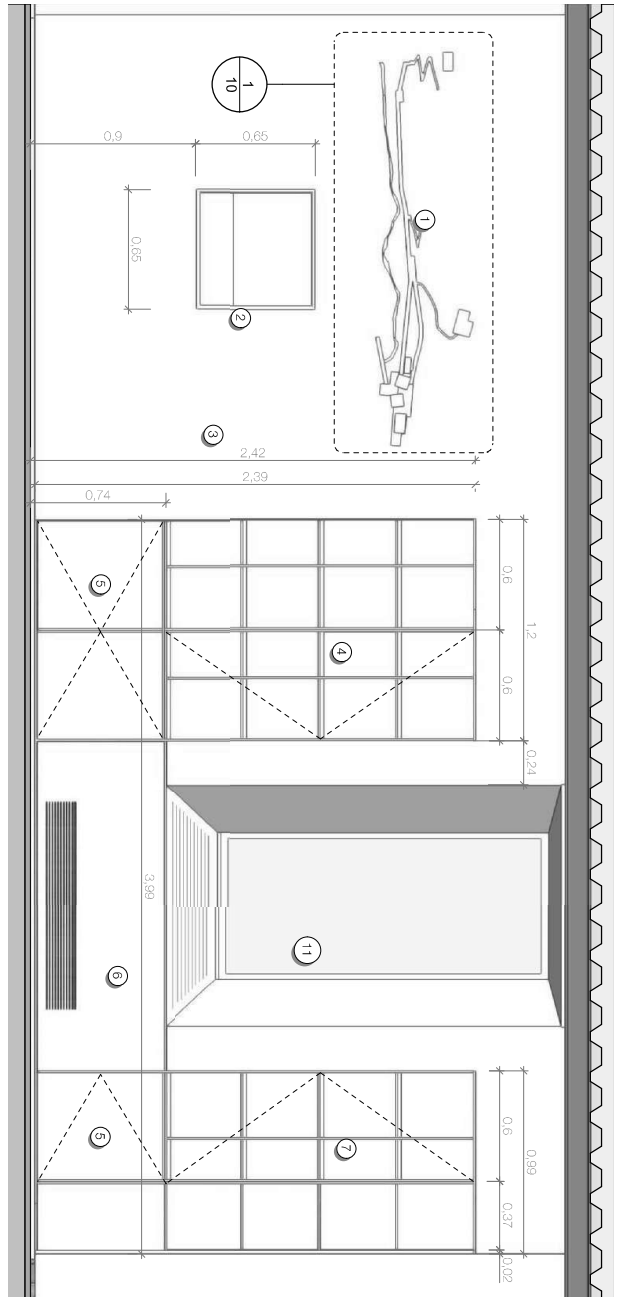

- Descripció:**
1. Planell en relleu de tot l'emplaçament del centre i coves
 2. Vidre de la peça de fany, amb il·luminació interior i vidre 3+3 amb butiral transparent de protecció.
 3. Parell vertical de DM pintat color gris clar/segons referència escollida)
 4. Suport per triplics i material informatiu de l'exposició o d'altres activitats de la zona. Aquests suports seran registrables amb "codi-coca" per utilitzar-los com armaris per guardar material.
 5. Armaris interiors per emmagatzemar aparells tècnics i material vari
 6. Tapajustable de manteniment amb forats lineals per l'entrada i circulació d'aire dels aparells de climatització. La part superior es realitzarà el mateix sistema per la sortida d'aire.
 7. Suport vertical amb armari anegat per la col·locació de caixa del quarene de comandament elèctric.
 8. Sòcol d'alumini de perfil angular de 30x20
 9. Suport vertical amb retícula de fusta de pi amb palina negra i revestiment de lina color gris a definir. La part inferior es realitzarà amb el mateix marc i es revestirà amb un xapat tipus lúcia negra.
 10. Revestiment i suport vertical de DM per pinjar de color gris
 11. Finestra existent.

1 Alçat Frontal Module Recepció
 Scale: 1:25

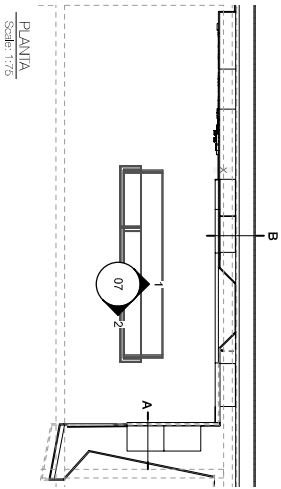

PLANIA
 Scale: 1:75

2 Alçat Lateral Module Recepció
 Scale: 1:25

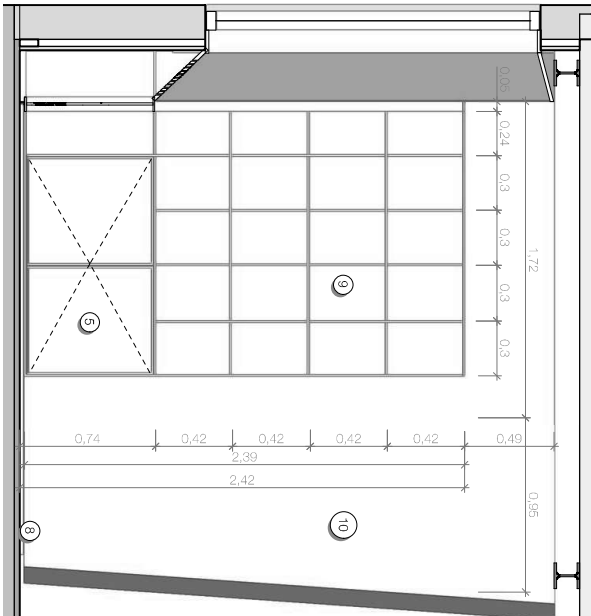

SECCIÓ A
 Scale: 1:25

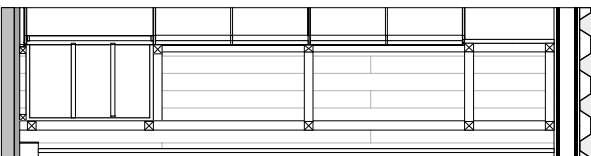

SECCIÓ B
 Scale: 1:25

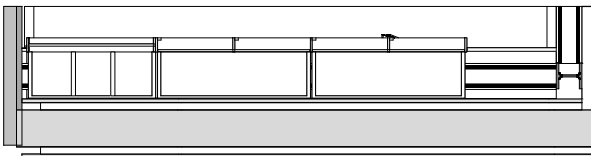

DAVID CORONINAS MAS
 MARISA GARCIA AMORÓS
 INTERIORISME
 TORROJA, 4 - 08100 - L'HERNANDELL DEL VALLES

PROJECTE MUSEOGràFIC ARQUEOLòGIC COVES DE SERINYÀ

SITUACIÓ
 SERINYÀ (a l'oest d'Estany)

CLIENT
 Consell Comarcal del Pla de l'Estany

DATA
 21/08/09

CONSENYIMENT/CONSENTIMENT

RESERVA
 Zona recepció

ESCALA
 1 : 50

PLANOLINA
 07

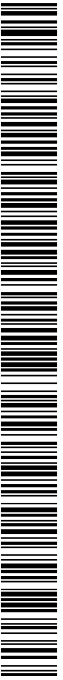

Codi Segur de Verificació: 2db7c5c1-c48a-4ed7-90f2-8504f0696ccd
 Origen: Administració
 Identificador documento original: ES_L06090026_2022_2111951
 Data d'impressió: 26/08/2022 10:02:28
 Pàgina 48 de 94

SIGNATURES
 1.- Isabel Granell Simeon (TCAT) (Arquitecta del Consell comarcal del Pla de l'Estany), 22/06/2022 14:17

DAVID CORONINAS MAS
 MARIA GARCIA AMOROS
 INTERIORISME
 TORREDA, 4 (edifici) L'AMETLLA DEL VALLES

PROJECTE: PROJECTE MUSEOGRÀFIC AROUQUÉPARC COVES DE SERINYÀ
 SITUACIÓ: SERINYÀ (p.à. de L'ESTANY)

CLIENT: Consell Comarcal del Pla de l'Estany
 DATA: 21/08/09

DISENYADOR: MOBLIE MOSTRADOR

ESCALA: 1 : 30
 PLANOL Nº: 08

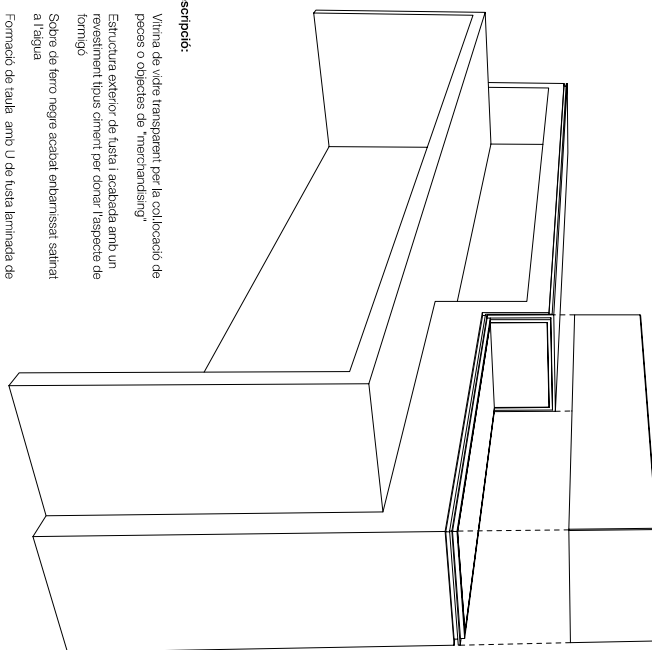
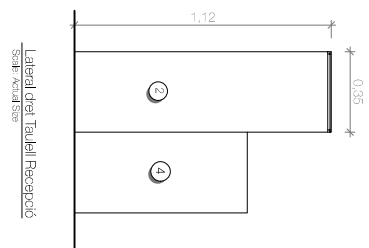
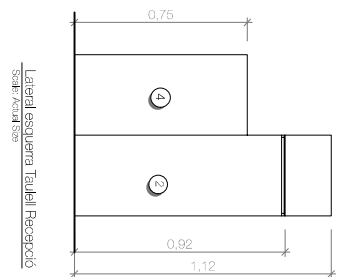
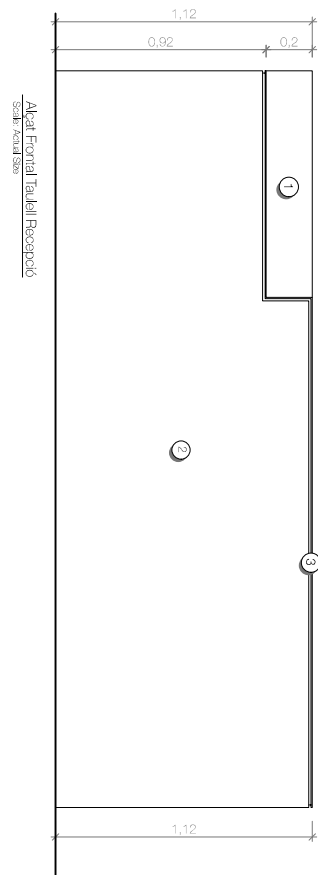
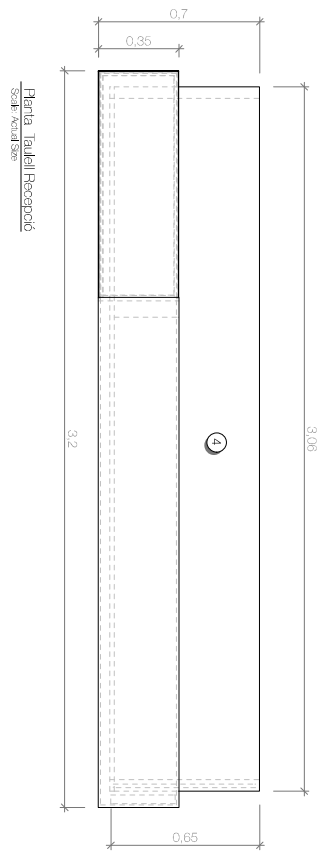
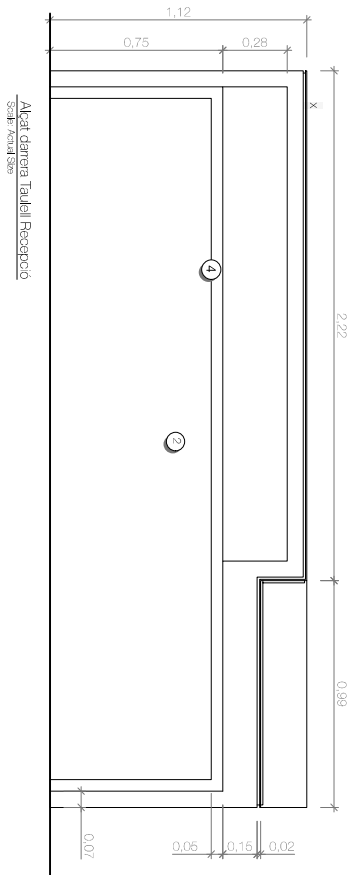

Descripció:

1. Vitrina de vidre transparent per la col·locació de peces o objectes de "merchandising".
2. Estructura exterior de fusta i acabada amb un revestiment tipus diamant per donar l'aspecte de formigó.
3. Sobre de ferro negre acabat enbarnissat satinat a l'aigua.
4. Formació de taula amb U de fusta laminada de color rosca (a demanar) segons mostres i proves.

Una vegada es tingui clar als elements electrònics que es col·locaran al tauler de recepció s'acabarà de dissenyar la part de conducció elèctrica i tendals que arriaran ubicats sota la taula, igual que passables com també la col·locació de torne PC.

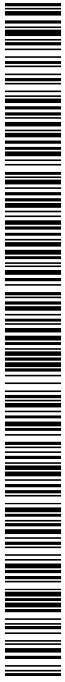



DAVID CORONINAS MAS
MARIA GARCIA AMORÓS
INTERIORISME
TORROSA, 4 - 08460 L'AMETLLA DEL VALLÉS

PROJECTE
PROJECTE MUSEOGRÀFIC ARQUEOLÒGIC COVES DE SERINYÀ

SITUACIÓ
SERINYÀ (Pl.à. de l'Estany)

CLIENT
Consell Comarcal del Pla de l'Estany

DATA
21/08/09

QUESTIONS/RESPOSTES

RESERVES
VIUINA MOSTRADOR

ESCALA
1 : 20
PLANO/IN

2 PLANIA VITRINA
Scale: 1:5

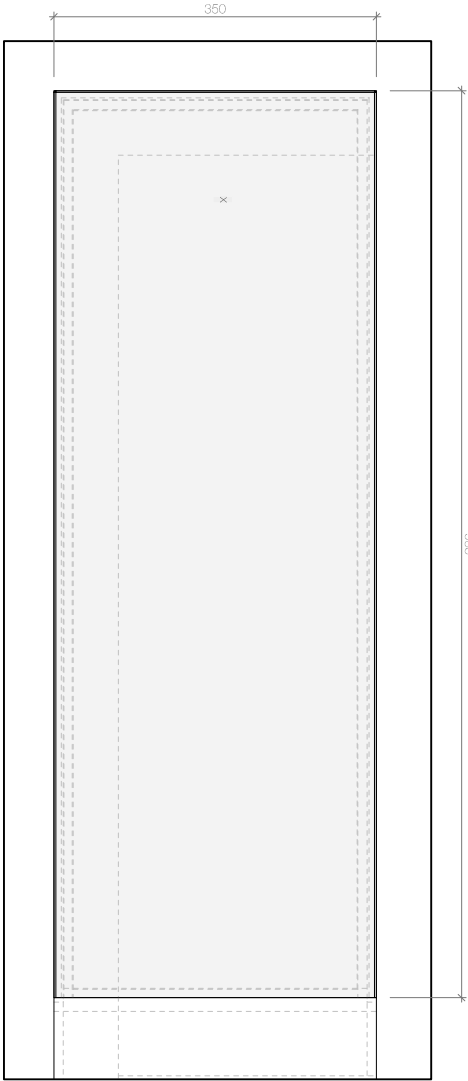

1 FRONZA VITRINA
Scale: 1:5

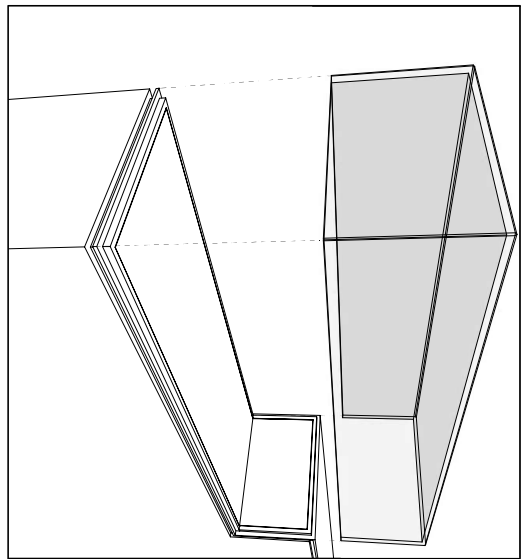
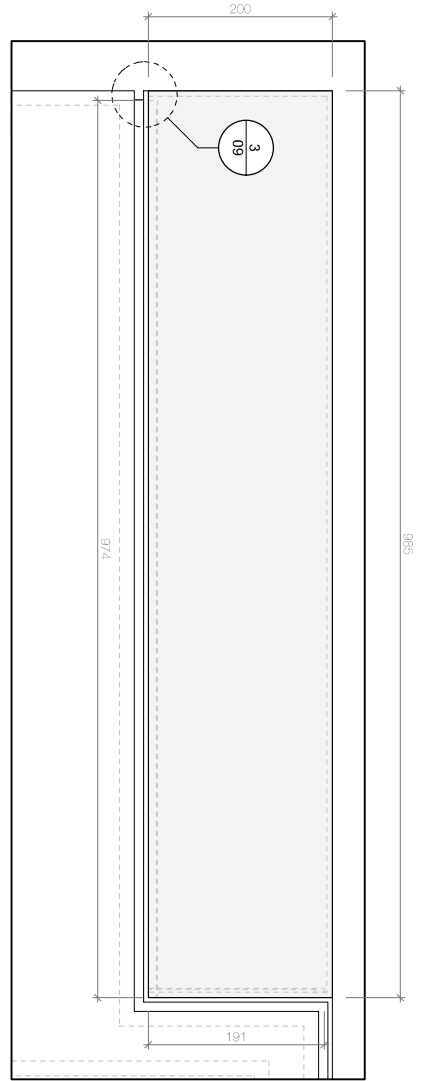

3 Detall Junta
Scale: Actual Size

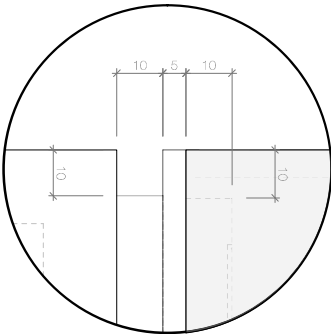

4 Detall Junta
Scale: Actual Size

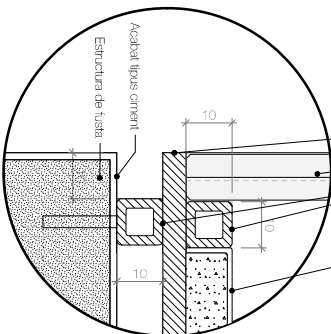

Base de fusta revestit de fibra textíl o similar
Tib de 10x10 de ferro negre soldat a base
Vide 4+4 transparent amb canons pulcós
Xapa de ferro negre de 4/5mm tallada a laser



Codi Segur de Verificació: 2db7c5c1-c48a-4ed7-90f2-8504f0696ccd
Origen: Administració
Identificador documento original: ES_L06090026_2022_2111951
Data d'impressió: 26/08/2022 10:02:28
Pàgina 50 de 94

SIGNATURES
1.- Isabel Granell Simeon (TCAT) (Arquitecta del Consell comarcal del Pla de l'Estany), 22/06/2022 14:17

DAVID CORONINAS MAS
INTERIORISME
TOPÒGRAF, d'edifici L'AVENÇADA DEL VALLETS

PROJECTE
PROJECTE MUSEOGRÀFIC ARQUEOPARC COVES DE SERINYÀ

SITUACIÓ
SERINYÀ (p.à. de l'Estany)

CLIENT
Consell Comarcal del Pla de l'Estany

DATA
19/11/2021

OPERACIONAMENT
Mapa Emplaçament

ESCALA
1 : 20

PLANTOLINA

Maqueta de l'emplaçament de les coves reproduït de centre d'orientació i altres edificis en volumetria, consultat amb un perfil del maixac odior que fa donat excavant el nu serratol que arriba una tonallat clava. Amb virils es col·locaran els noms de les ofertes coves que podran trobar a l'exterior del centre.

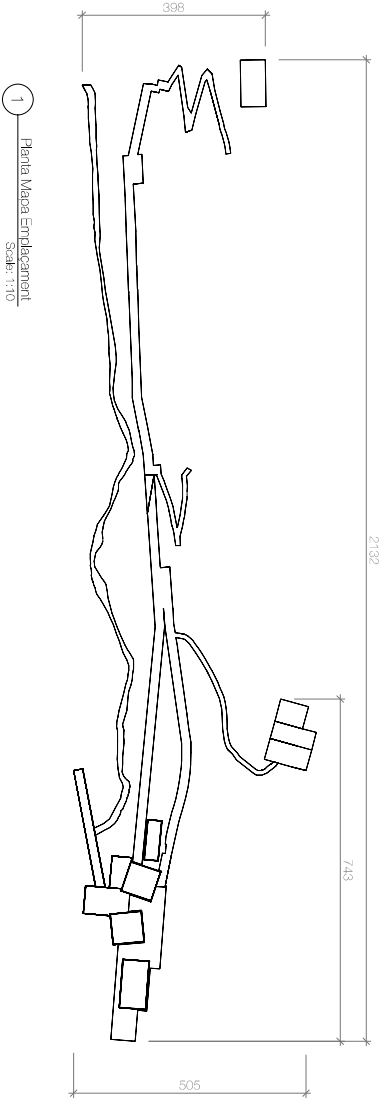

1 - Planja Mapa Emplaçament
Scale: 1:10

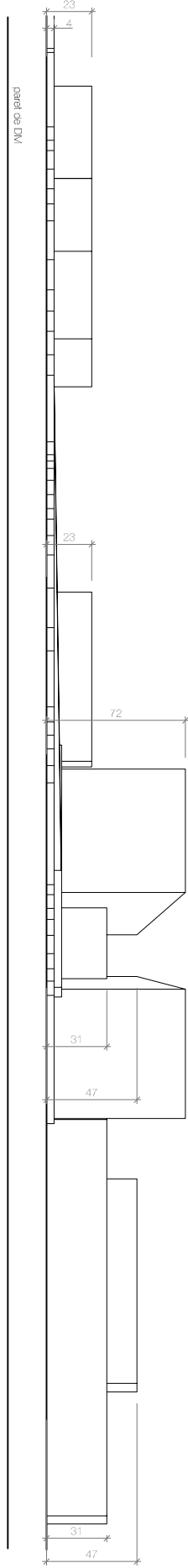

4 - Detall maqueta
Scale: Half Actual Size

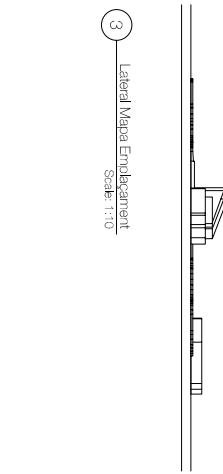

3 - Lateral Mapa Emplaçament
Scale: 1:10

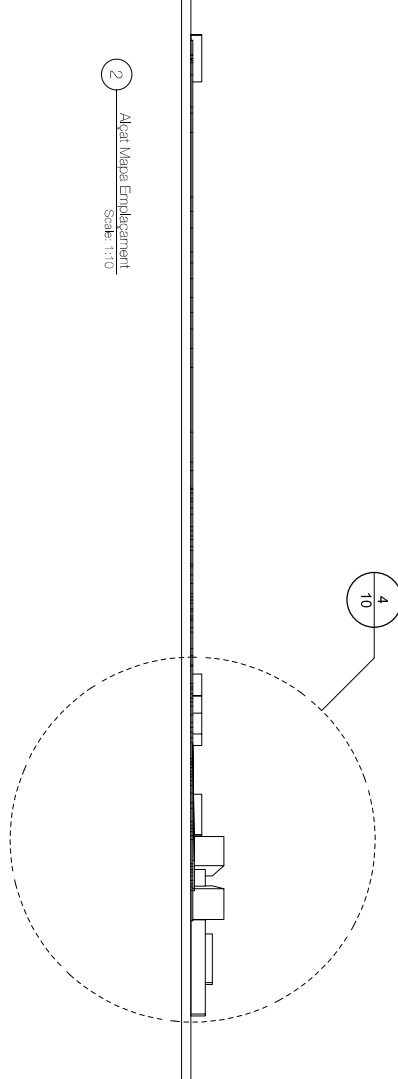

2 - Alçat Mapa Emplaçament
Scale: 1:10

4
10



Codi Segur de Verificació: 2db7c5c1-c48a-4ed7-90f2-8504f0696ccd
 Origen: Administració
 Identificador documento original: ES_L06090026_2022_2111951
 Data d'impressió: 26/08/2022 10:02:28
 Pàgina 51 de 94

SIGNATURES

1.- Isabel Granell Simeon (TCAT) (Arquitecta del Consell comarcal del Pla de l'Estany), 22/06/2022 14:17

PLANTA
E: 1/30

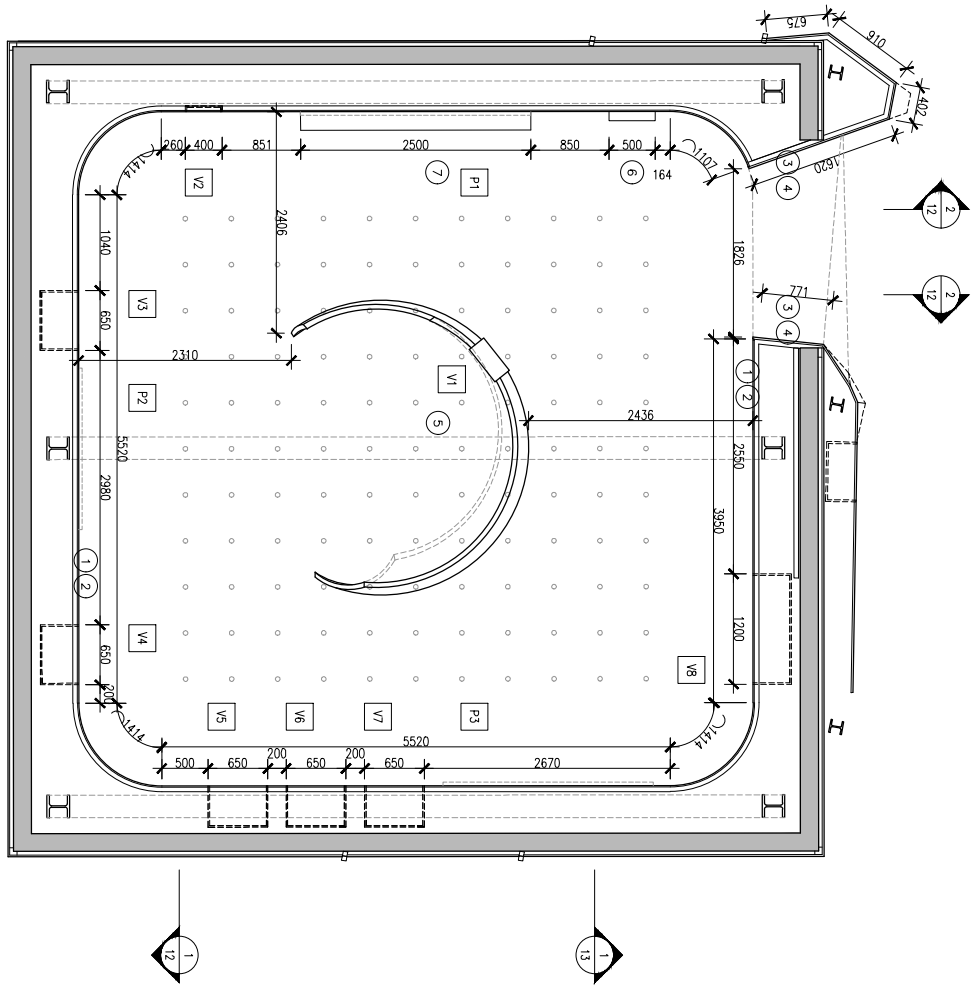

Descripció:

1. Realització de parets verticals, amb punt rodó a les cantonades, de DM lacat mate, color negre i vidre de 3+3 amb outrail transparent. (Veure plànol de detall)
2. Realització de sòcol d'acer inoxidable de 10cm d'alçada amb llum led incorporada. Veure detall.
3. Realització de parets angulars i sostre a l'entrada de la sala. Veure plànol 1'9
4. Realització de sòcol d'alumini de perfil angular de 30x20.
5. Escenografia d'una cova. Veure càlculs tècnics i detall al plànol 03 del paquet artístic
6. Maqueta topogràfica realitzada amb DM per lacar. Incorpora punts de llum. Es realitzarà un registre a la paret de suport per a la seva electrificació. La maqueta maqueta topogràfica esquest registre.
7. Ffis cronològic realitzat amb DM, de mides 2500x200x40mm. Acabar igual que la paret de suport.

Elements museogràfics:

- V. VITRINES
 Vitrines realitzades amb DM lacat mate, color negre i vidre de 3+3 amb outrail transparent. (Veure plànol de detall)

Mides:

- V1 250x250x250 mm
 V2 2000x400x80 mm
 V3-V7 650x650x35 mm
 V8 650x1200x35 mm

P. PROJECTORS

- P1 16/9
 P2 4/3
 P3 16/9

DAVID COROMINAS MAS
 MÀRSEA GARCIA AMORÓS
 IN T E R I O R I S M E
 TORRELLA D' OBAGO UMBEL·LA DEL VALLES

PROJECTE MUSEOGRAFIC ARQUEOPARC COVES DE SERINYA

SITUACIÓ
SERINYA (PLA DE L'ESTANY)

CLIENT
Consell Comarcal del Pla de l'Estany

DATA
21/10/21

DESCRIPCIÓ
OBSERVACIONS/REVISIÓ

PLANTA DETALL- SALA 1

ESCALA
1:30

PLANOI N°
11



Codi Segur de Verificació: 2db7c5c1-c48a-4ed7-90f2-8504f0696ccd
 Origen: Administració
 Identificador documento original: ES_L06090026_2022_2111951
 Data d'impressió: 26/08/2022 10:02:28
 Pàgina 52 de 94

SIGNATURES

1.- Isabel Granell Simeon (TCAT) (Arquitecta del Consell comarcal del Pla de l'Estany), 22/06/2022 14:17

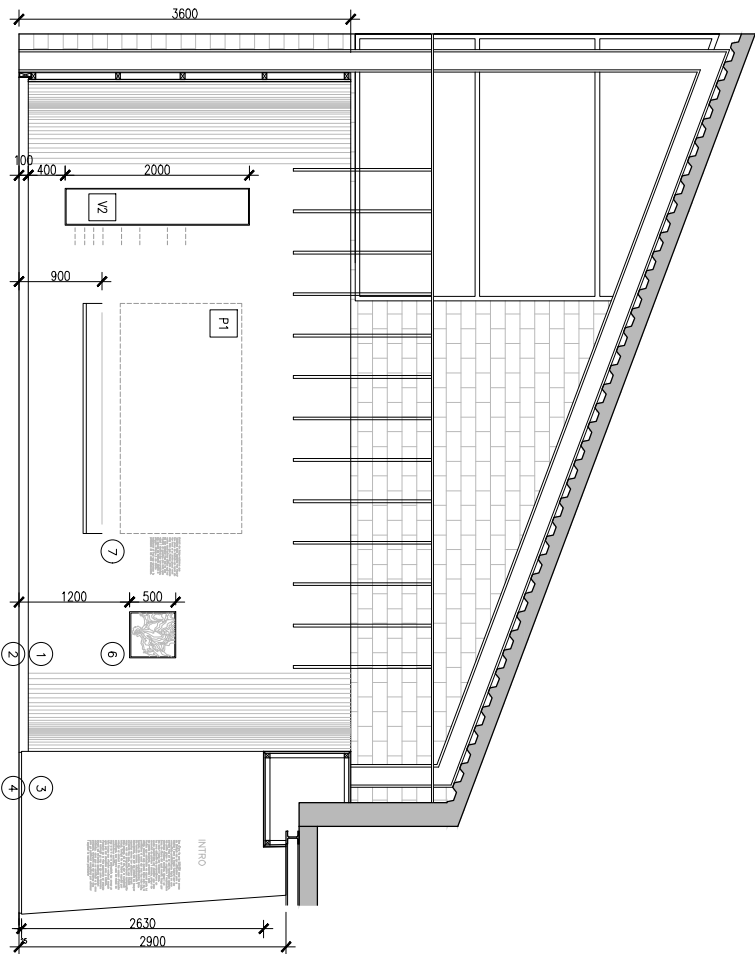
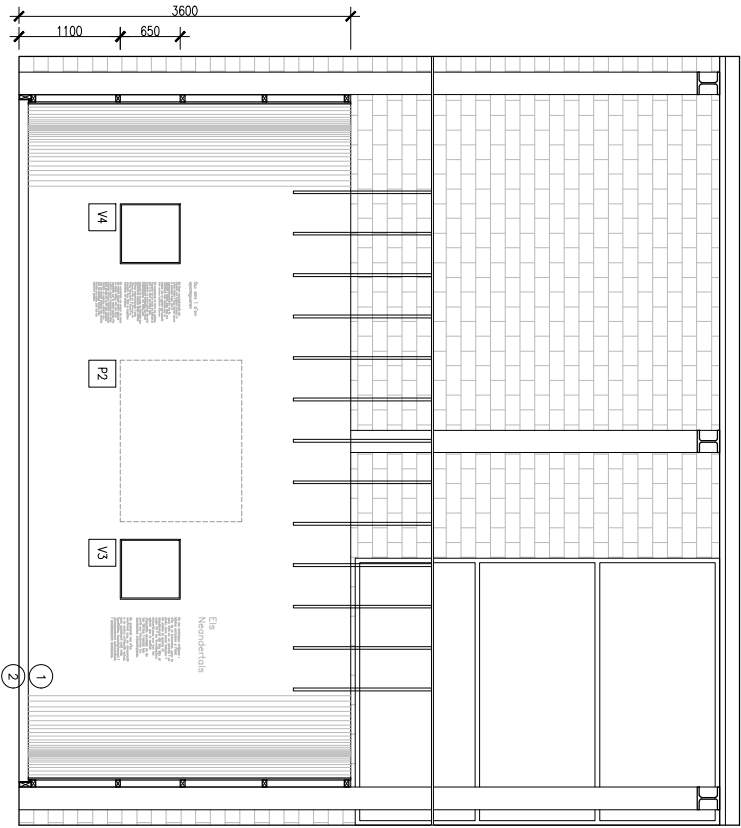

Descripció:

1. Realització de parets verticals, amb punt rodó a les cantonades, de DM pintat color gris clar (segons referència escolida)
2. Realització de sòcol d'acer inoxidable de 10cm d'alçada amb llum led incorporada. Veure detall
3. Realització de parets amples i sostre a l'entrada de la sala. Veure Plaol 19
4. Realització de sòcol d'alumini de perfil angular de 30x20.
5. Maqueta topogràfica realitzada amb DM per la sala. Incorpora punts de llum. Es realitzarà un registre a la paret de suport per a la seva realització. La mateixa maqueta tindrà un registre registre.
6. Frits cronològic realitzat amb DM, de mides 2300x200x40mm. Acabar igual que la paret de suport.
- 7.

Elements museogràfics:

- V. VITRINES
 Vitrines realitzades amb DM
 llatat mate, color negre i vidre
 de 3+3 amb butiral transparent.
 (Veure plaol de detall)
- Mides:
- | | |
|----|----------------|
| V2 | 2000x400x80 mm |
| V3 | 650x650x35 mm |
| V4 | 650x650x35 mm |
- P. PROJECTORS
 P1 16/9
 P2 4/3

DAVID COROMINAS MAS
 MÀRSHA GARCIA AMORÓS
 INGENIEROS S.L.
 TORREDA 4 08040 UNED/LA DEL VALLES

PROJECTE

PROJECTE MUSEOGRAFIC ARQUEOPARC COVES DE SERINYA

SÍNDICAT

SERINYA (PLA DE L'ESTANY)

CLIENT

Consell Comarcal del Pla de l'Estany

DATA

21/10/21

OBSERVACIONS/REVISIÓ

DESCRIPCIÓ

ALCAT1 - SALA 1

ESCALA

1 : 50

PLANO Nº

12

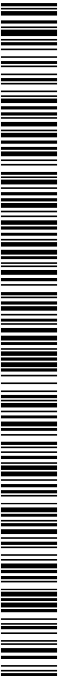

Codi Segur de Verificació: 2db7c5c1-c48a-4ed7-90f2-8504f0696ccd
 Origen: Administració
 Identificador documento original: ES_L06090026_2022_2111951
 Data d'impressió: 26/08/2022 10:02:28
 Pàgina 53 de 94

SIGNATURES

1.- Isabel Granell Simeon (TCAT) (Arquitecta del Consell comarcal del Pla de l'Estany), 22/06/2022 14:17

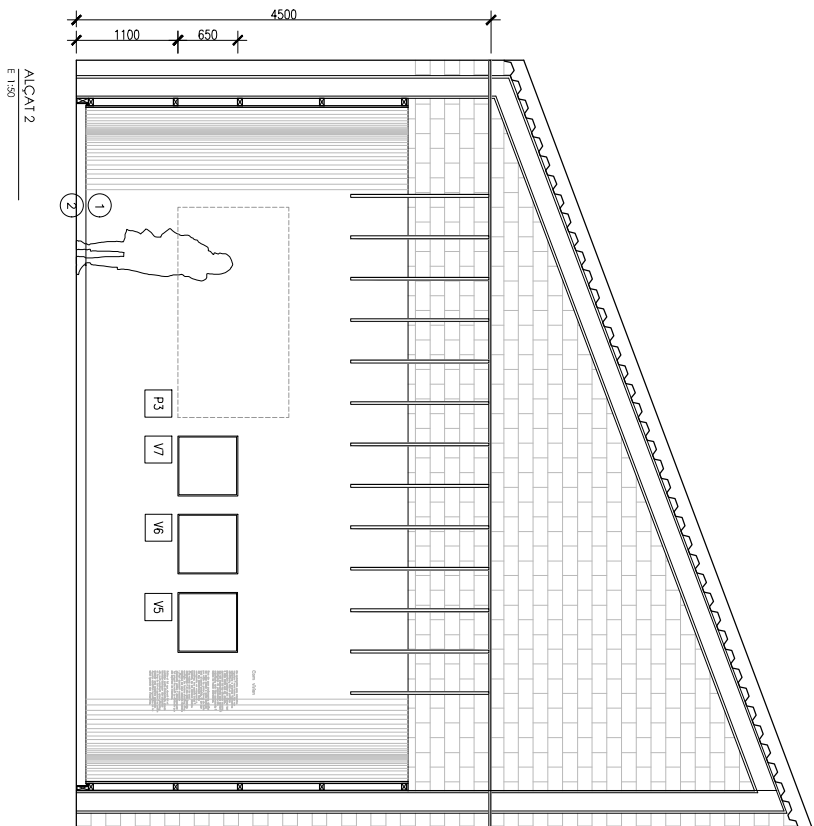
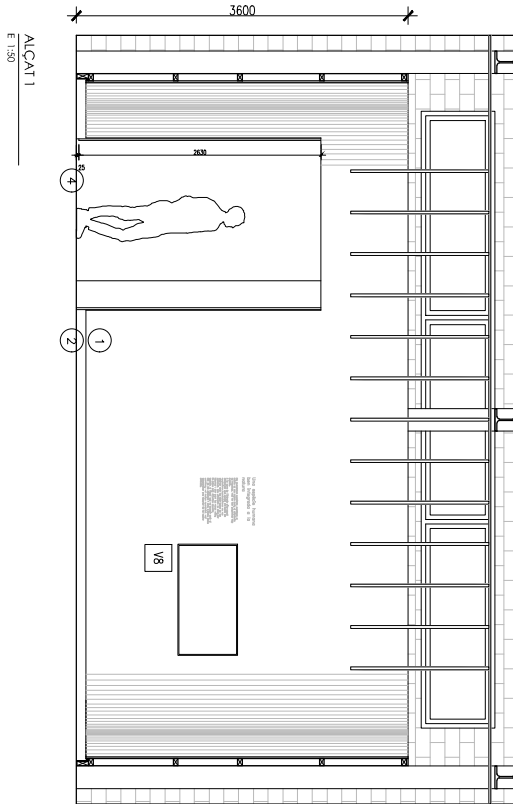

Descripció:

1. Realització de parets verticals, amb punt rodó a les cantonades, de DM pintat color gris clar (segons referència escolida)
2. Realització de sòcol d'acer inoxidable de 10cm d'alçada amb llum led incorporada. Veure detall
3. Realització de sòcol d'alumini de perfil angular de 30x20.

Elements museogràfics:

- V. VITRINES
 Vitrines realitzades amb DM
 llocat mate, color negre i vidre
 de 3+3 amb butiral transparent.
 (Veure planol de detall)
- Mides:
 V5-7 650x650x35 mm
 V8 650x1200x35 mm
- P. PROJECTORS
 P3 16/9

DAVID COROMINAS MAS
 MÀRCS GARCIA AMORÓS
 INTERIORES
 TORREDA 4 0800 UNIVERTALDELVALLES

PROJECTE

PROJECTE MUSEOGRAFIC ARQUEOPARC COVES DE SERINYA

SITJACIO

SERINYA (PLA DE L'ESTANY)

CLIENT

Consell Comarcal del Pla de l'Estany

DATA

21/10/21

OBSERVACIONS/REVISIÓ

DESCRIPCIO

ALCATS - SALA 1

ESCALA

1 : 50

PLANOI N°

13

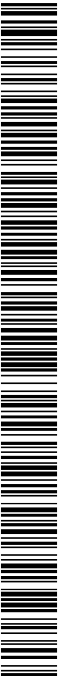

Codi Segur de Verificació: 2db7c5c1-c48a-4ed7-90f2-8504f0696ccd
 Origen: Administració
 Identificador documento original: ES_L06090026_2022_2111951
 Data d'impressió: 26/08/2022 10:02:28
 Pàgina 54 de 94

SIGNATURES

1.- Isabel Granell Simeon (TCAT) (Arquitecta del Consell comarcal del Pla de l'Estany), 22/06/2022 14:17

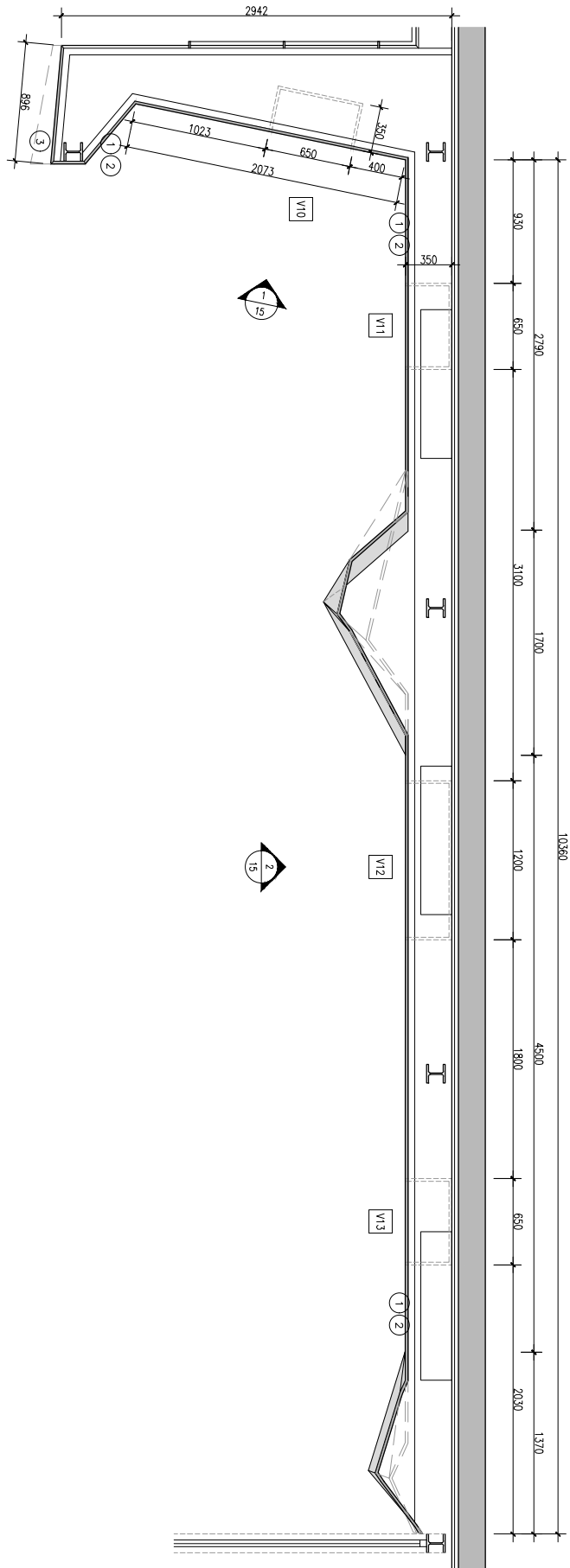

PLANTA
E:1:30

Descripció:

1. Realització de parets verticals i angulars, de DM pintat color gris clar (segons referència escoltada). Veure alçats i especejament (plànol 15/16).
2. Realització de sòcol d'acer inoxidable de 10cm d'alçada amb llum led incorporada. Veure detall.
3. Realització de sòcol d'alumini de perfil angular de 30x20.

Elements museogràfics:

- V. VITRINES
 Vitrines realitzades amb DM
 lacat mate, color negre i vidre
 de 3+3 amb butiral transparent.
 (Veure plànol de detall)
- Mides:
- V10 650x650x35 mm
 - V11 650x650x35 mm
 - V12 650x1200x35 mm
 - V13 650x650x35 mm

DAVID COROMINAS MAS
 MARIJA GARCIA AMORÓS
 INFERIORS I ME
 TORREDA 4 08001 UNED/LA DEL VALLES

PROJECTE

PROJECTE MUSEOGRAFIC ARQUEOPARC COVES DE SERINYA

SITJACIO

SERINYA (PLA DE L'ESTANY)

CLIENT

Consell Comarcal del Pla de l'Estany

DATA

21/10/21

RESERVACIÓ D'INTERIORS

DESCRIPCIO

PLANTA DETALL - AMBIT 4

ESCALA

1:30

PLANOI Nº

14

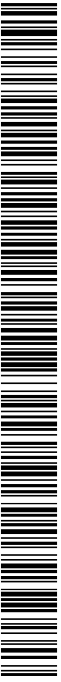

Codi Segur de Verificació: 2db7c5c1-c48a-4ed7-90f2-8504f0696ccd
 Origen: Administració
 Identificador documento original: ES_L06090026_2022_2111951
 Data d'impressió: 26/08/2022 10:02:28
 Pàgina 55 de 94

SIGNATURES
 1.- Isabel Granell Simeon (TCAT) (Arquitecta del Consell comarcal del Pla de l'Estany), 22/06/2022 14:17

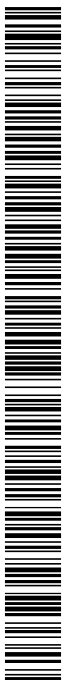
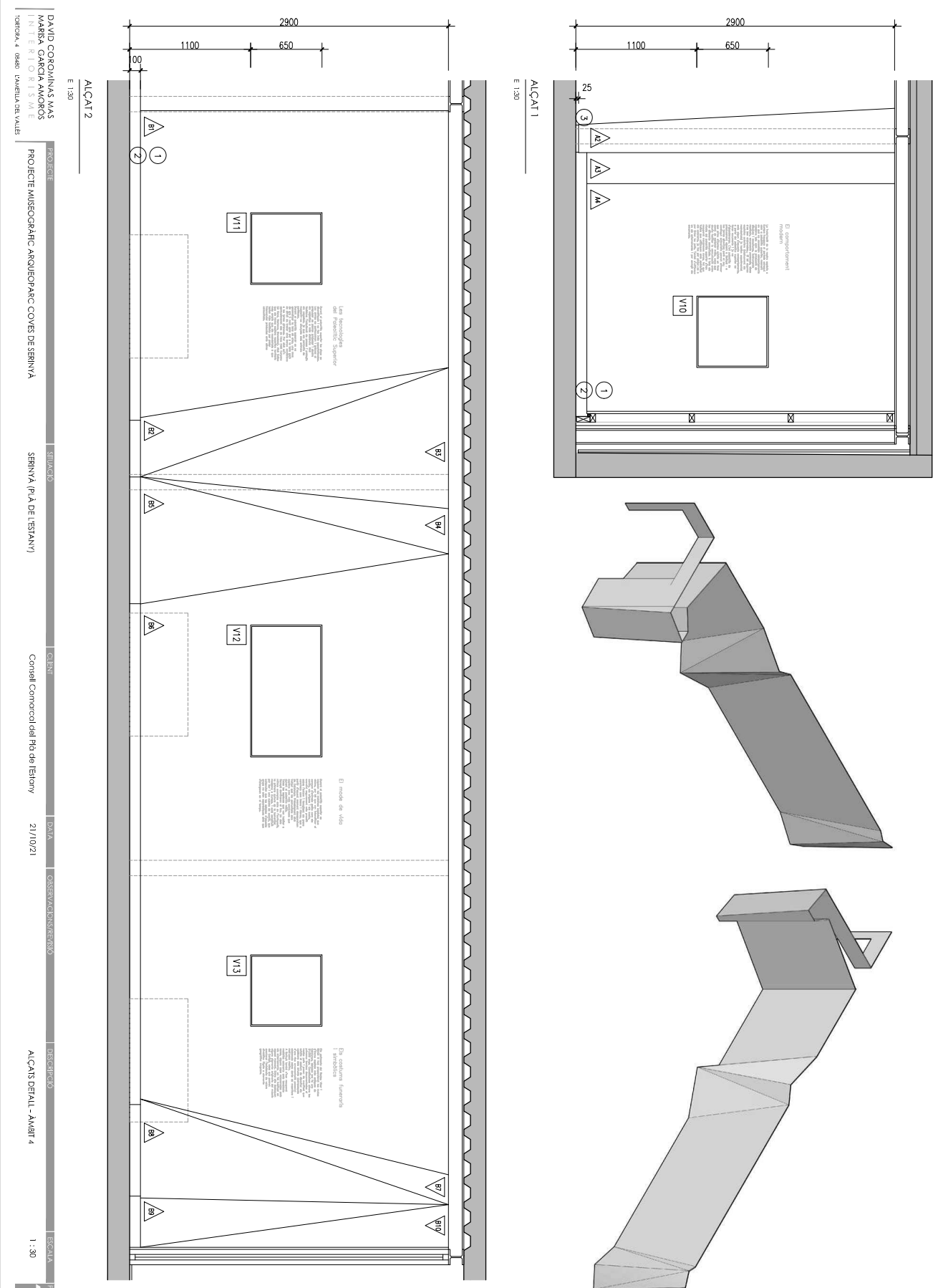

Codi Segur de Verificació: 2db7c5c1-c48a-4ed7-90f2-8504f0696ccd
Origen: Administració
Identificador documento original: ES_L06090026_2022_2111951
Data d'impressió: 26/08/2022 10:02:28
Pàgina 56 de 94

SIGNATURES

1.- Isabel Granell Simeon (TCAT) (Arquitecta del Consell comarcal del Pla de l'Estany), 22/06/2022 14:17

DAVID COROMINAS MAS
MARISA GARCIA AMOROS
INTECTORIS MAE
TORCIDA, 4 08008 VALLERIA DEL VALLES

PROYECTE
PROJECTE MUSEOGRAFIC ARQUEOPARC COVES DE SERINYA

SITUACIÓ
SERINYA (PLA DE L'ESTANY)

CLIENT
Consell Comarcal del Pla de l'Estany

DATA
21/10/21

OBSEVACIÓ/COMENTARI

DESCRIPCIÓ
PLANS PARTS - ÀMBIT 4

ESCALA
1 : 30

PLANO Nº
16

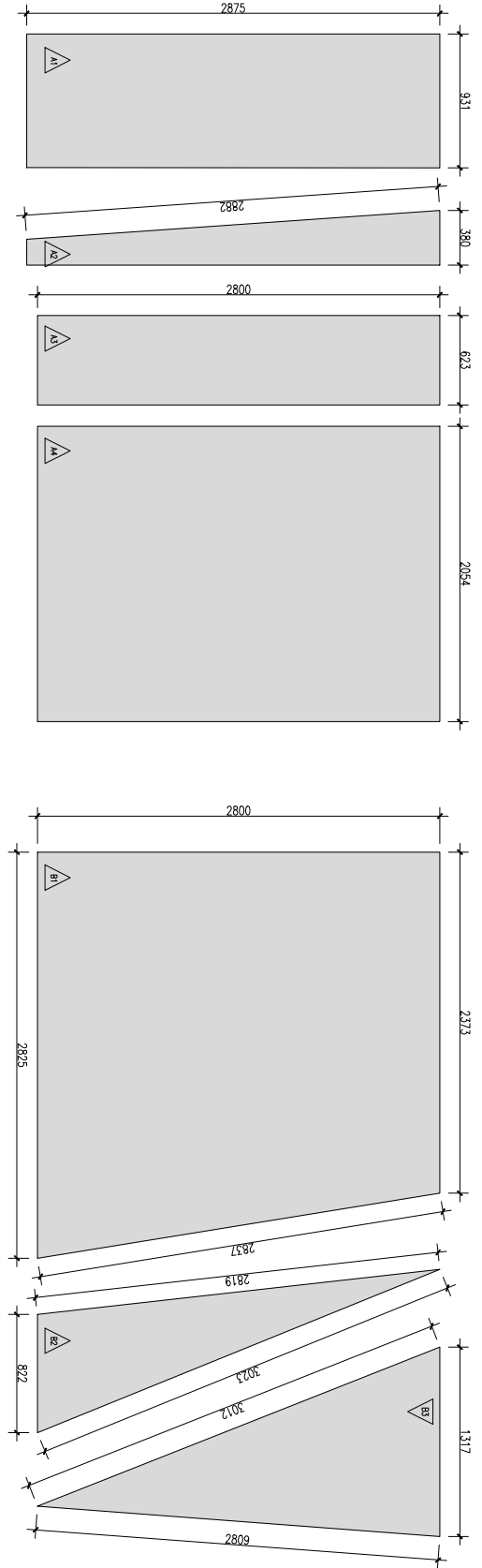
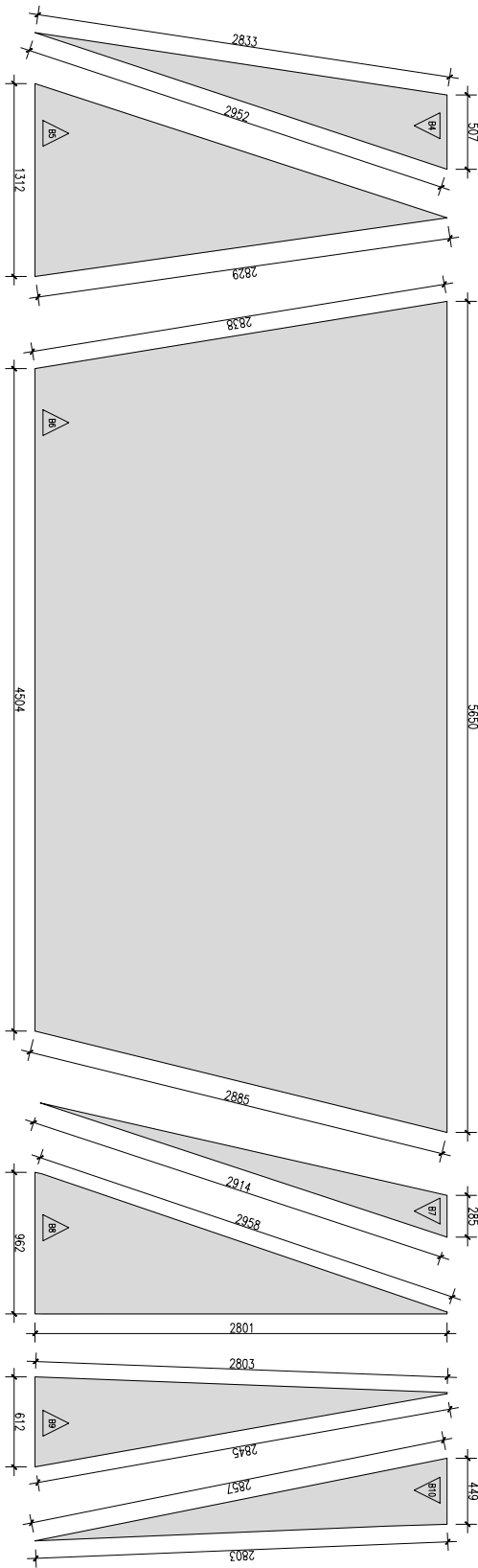

DAVID COROMINAS MAS
MARISA GARCIA AMOROS
INTELECTUALS
C/ORTIGA, 4 - 08880 L'AMBIT DE L'ESTANY

PROJECTE
PROJECTE MUSEOGRAFIC ARQUEOPARC COVES DE SERINYA

SITUACIÓ
SERINYA (PLA DE L'ESTANY)

CLIENT
Consell Comarcal del Pla de l'Estany

DATA
21/10/21

REVISIONS/REVISIÓ

DESCRIPCIÓ
PLANTA - ALÇATS DETALL - AMBIT 4

ESCALA
1 : 50

PLANO Nº
17

PLANTA
E 1:30

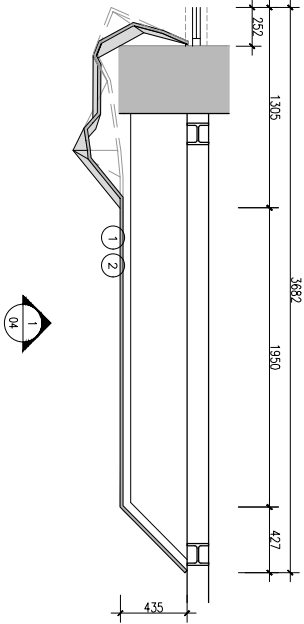

- Descripció:**
1. Realització de parets verticals i angulars de DM pintat color gris clar (segons referència escollida)
 2. Realització de sòcol d'acer inoxidable de 10cm d'alçada amb llum led incorporada. Veure detall.
- Elements museogràfics:**
- P. PROJECTORS
 - P5 4/3

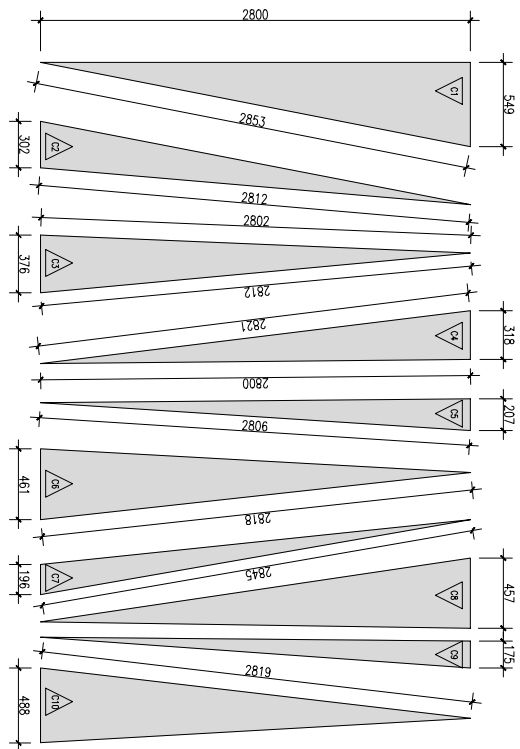
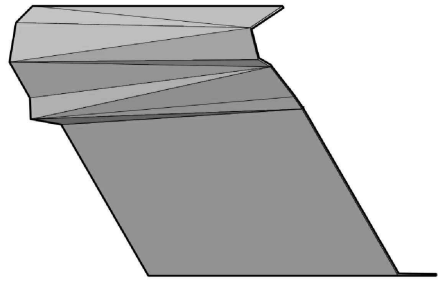
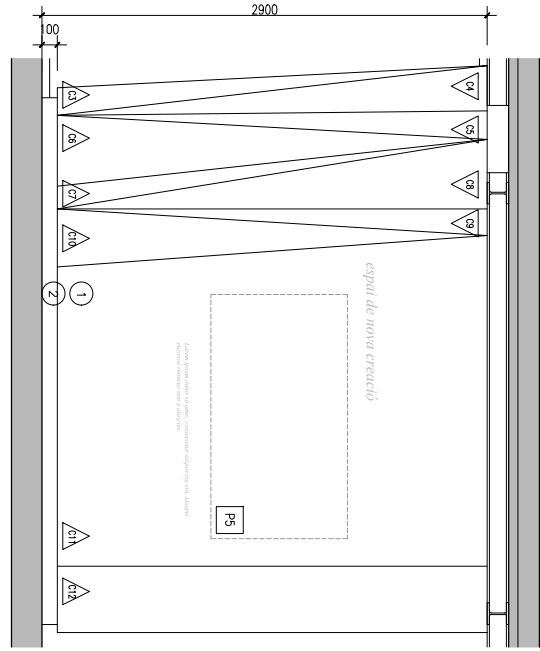
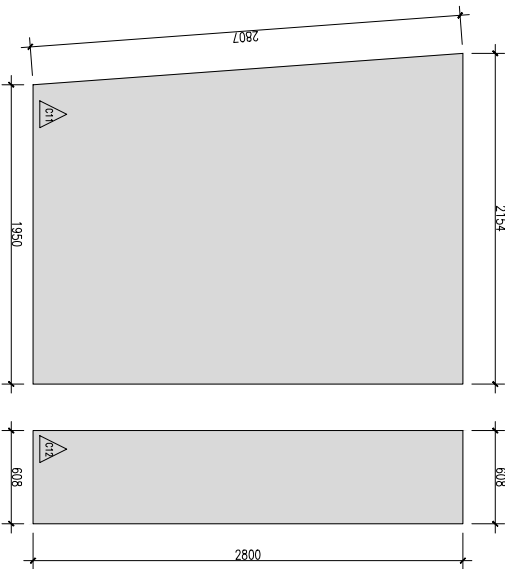

Codi Segur de Verificació: 2db7c5c1-c48a-4ed7-90f2-8504f0696ccd
 Origen: Administració
 Identificador documento original: ES_L06090026_2022_2111951
 Data d'impressió: 26/08/2022 10:02:28
 Pàgina 58 de 94

SIGNATURES

1.- Isabel Granell Simeon (TCAT) (Arquitecta del Consell comarcal del Pla de l'Estany), 22/06/2022 14:17

DAVID COROMINAS MAS
 MARIJA GARCIA AMOROS
 INTERIORISME
 TORREDA 4 08001 UNED/LA DEL VALLES

PROJECTE

PROJECTE MUSEOGRAFIC ARQUEOPARC COVES DE SERINYA

PROJEKT

SITJACIO

SERINYA (PLA DE L'ESTANY)

STANDORT

CLIENT

Consell Comarcal del Pla de l'Estany

KUNDE

DATA

21/10/21

DATUM

OBSERVACIONES/REMARKS

DESCRIPCIO

PLANTA DETALL - AVANT 4-5

BESCHREIBUNG

ESCALA

1 : 30

MASSSTAB

18

FOLIUM-NR

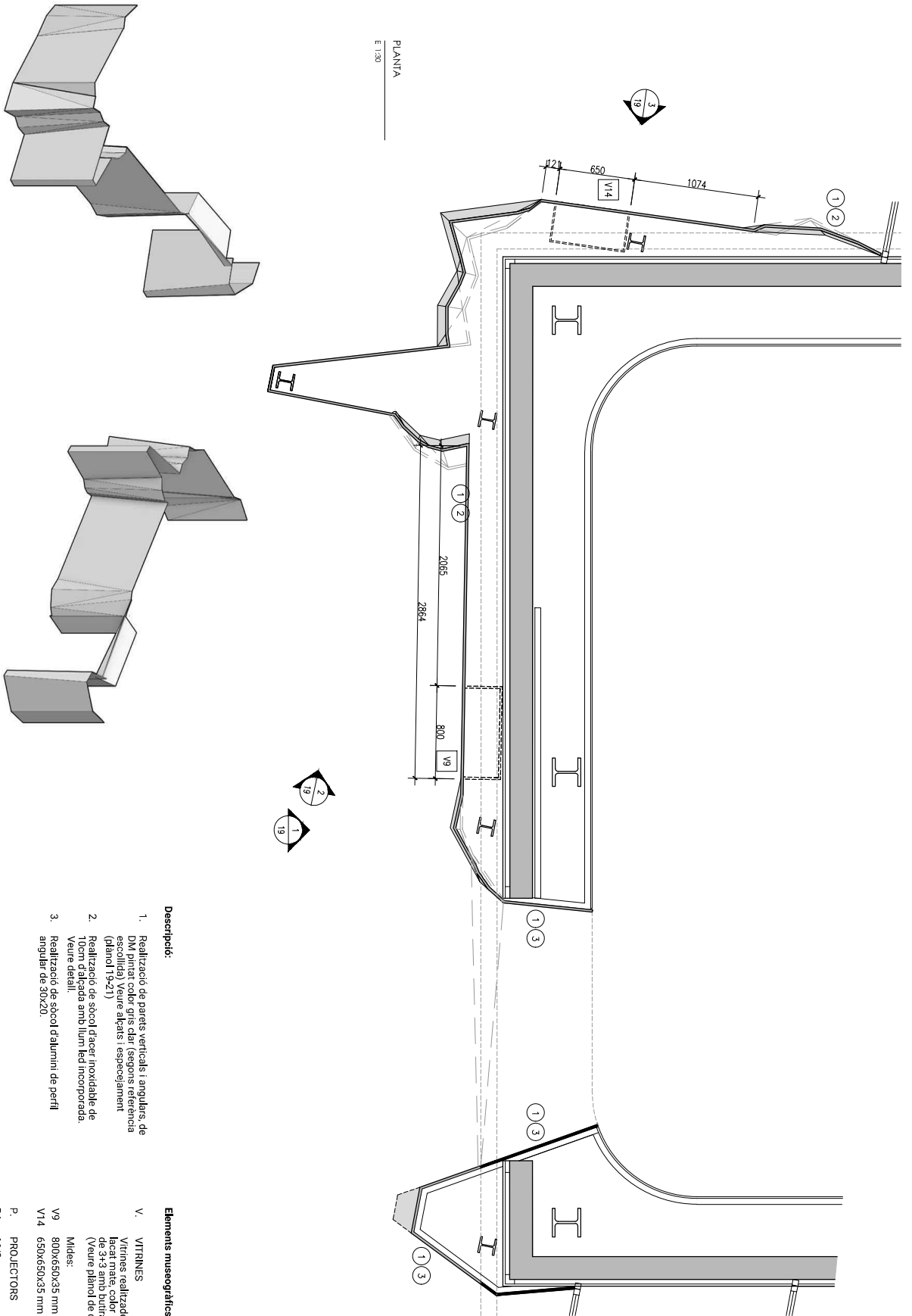

PLANTA
 E: 1/30

Descripció:

1. Realització de parets verticals i angulars de DM pintat color gris clar (segons referència escolida) Veure alçats i espejament (plànol 19-21)
2. Realització de sòcol d'aer inoxidable de 10cm d'alçada amb llum led incorporada. Veure detall.
3. Realització de sòcol d'alumini de perfil angular de 30x20.

Elements museogràfics:

- V. VITRINES
 Vitrines realitzades amb DM, lacaí mate, color negre i vidre de 3-3 amb butiral transparent. (Veure plànol de detall)
- Mides:
 V9 800x650x35 mm
 V14 650x650x35 mm
- P. PROJECTORS
 P4 16/9



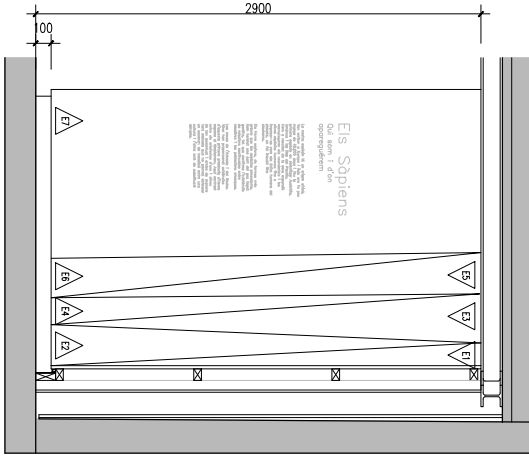

ALCAT 2
E 1:30

DAVID COROMINAS MAS
MARISA GARCIA AMOROS
I T E R I O R I S M A E
CERCADA 4 08080 VALLERIA DEL VALLES

PROYECTO
PROYECTO MUSEOGRAFIC ARQUEOPARC COVES DE SERINYA

SITUACIO
SERINYA (PLA DE L'ESTANY)

CLIENT
Consell Comarcal del Pla de l'Estany

DATA
21/10/21

OBSEVACIONS/REVISIO

DESCRIPCIO
ALCATS DETALL - AVANT 4 - 5

ESCALA
1 : 30

PLANO Nº
19

ALCAT 1
E 1:30

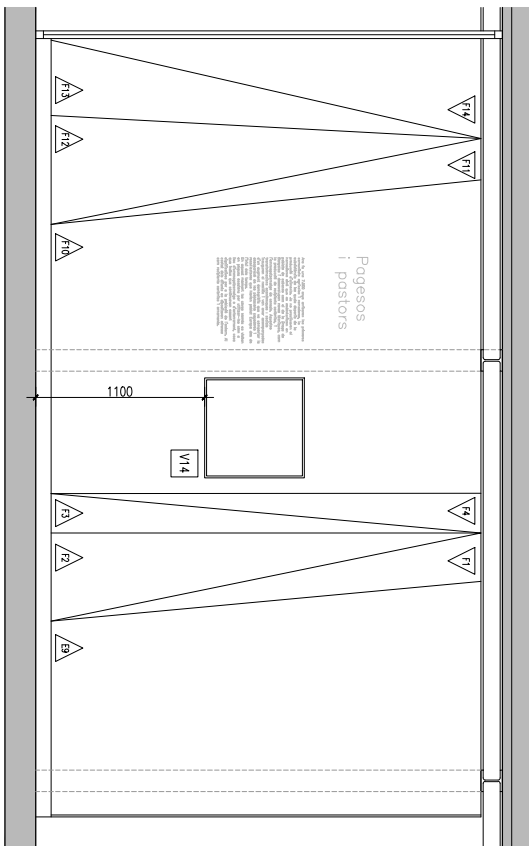
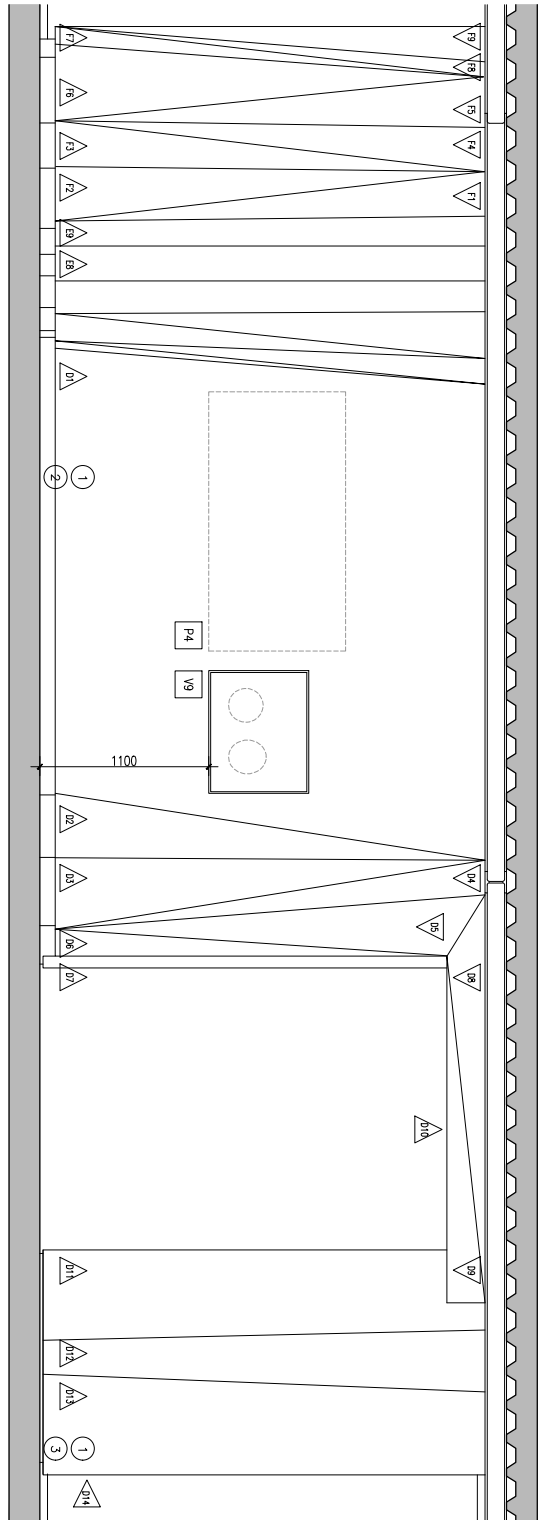

ALCAT 3
E 1:30



Codi Segur de Verificació: 2db7c5c1-c48a-4ed7-90f2-8504f0696ccd
Origen: Administració
Identificador documento original: ES_L06090026_2022_2111951
Data d'impressió: 26/08/2022 10:02:28
Pàgina 60 de 94

SIGNATURES
1.- Isabel Granell Simeon (TCAT) (Arquitecta del Consell comarcal del Pla de l'Estany), 22/06/2022 14:17

DAVID COROMINAS MAS
MARISA GARCIA AMOROS
INTEGRITORS S.L
C/ORTIGA, 4 - 08080 VILABELLÀ DEL VALES

PROYECTO
PROYECTO MUSEOGRAFIC ARQUEOPARC COVES DE SERINYA

SITUACIÓ
SERINYA (PLA DE L'ESTANY)

CLIENT
Consell Comarcal del Pla de l'Estany

DATA
21/10/21

REVISIONS/CONSERVICIO

DESCRIPCIO
PLANS PARETS - AMBITO 0 - 4

ESCALA
1 : 30

PLANO Nº
20

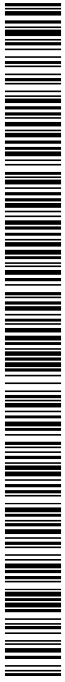
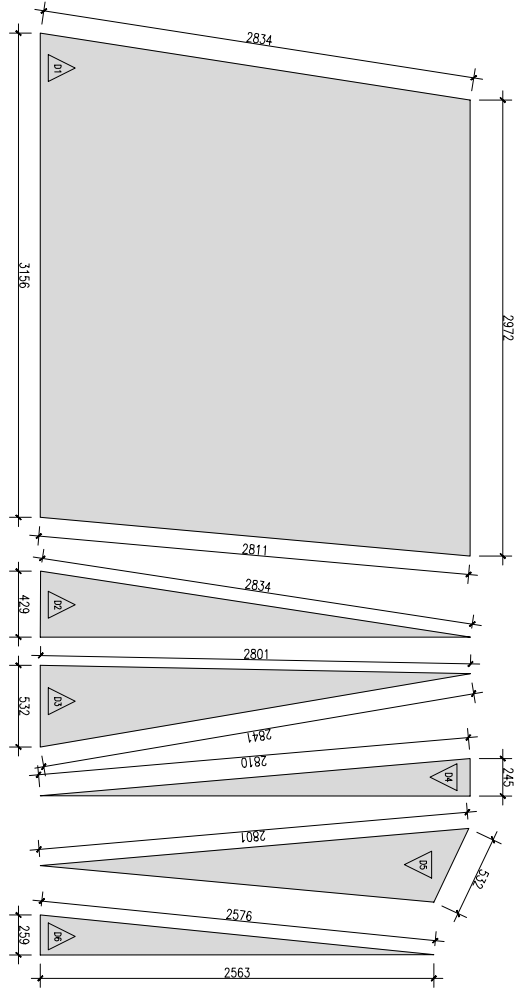
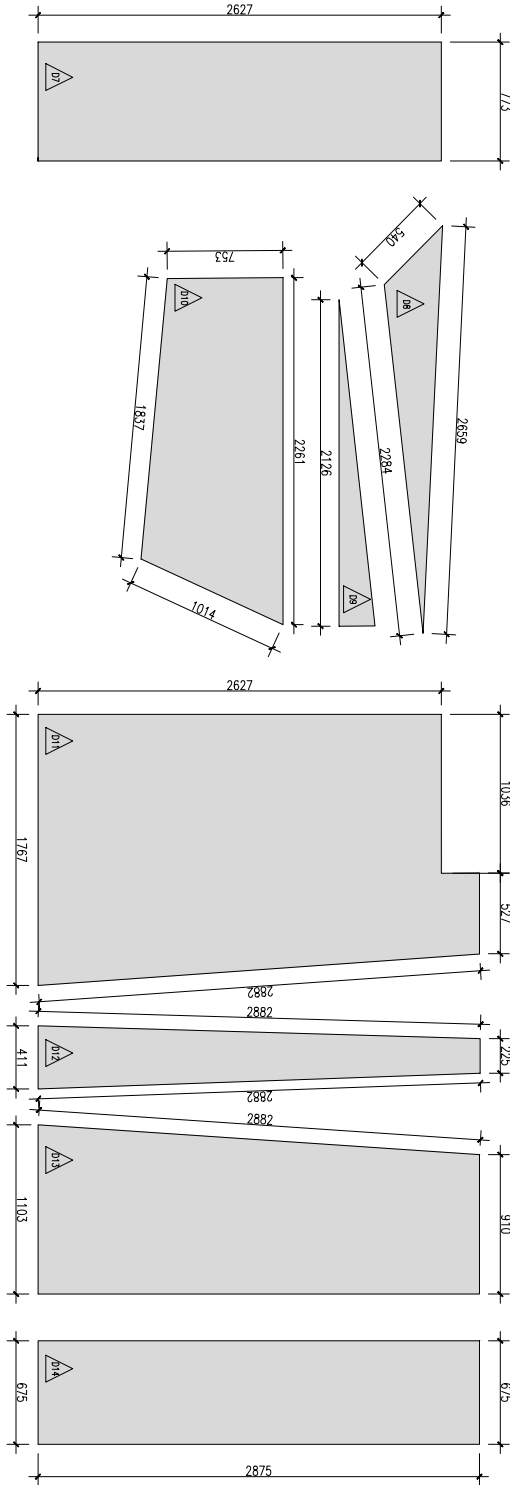

Codi Segur de Verificació: 2db7c5c1-c48a-4ed7-90f2-8504f0696ccd
Origen: Administració
Identificador documento original: ES_L06090026_2022_2111951
Data d'impressió: 26/08/2022 10:02:28
Pàgina 61 de 94

SIGNATURES
1.- Isabel Granell Simeon (TCAT) (Arquitecta del Consell comarcal del Pla de l'Estany), 22/06/2022 14:17

DAVID COROMINAS MAS
MARISA GARCIA AMOROS
INTECTORIS MAE
CORONA 4 08001 VALLERBELLA DEL VALLES

PROYECTO
MUSEOGRAFIC ARQUEOPARC COVES DE SERINYA

SITUACIÓ
SERINYA (PLA DE L'ESTANY)

CLIENT
Consell Comarcal del Pla de l'Estany

DATA
21/10/21

REVISIÓ/CONTINGUT

DESCRIPCIÓ
PLANS PARTS - ÀMBIT 4 - 5

ESCALA
1 : 30

PLANO Nº
21

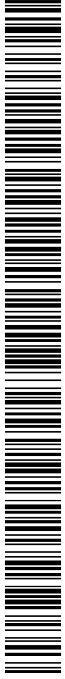
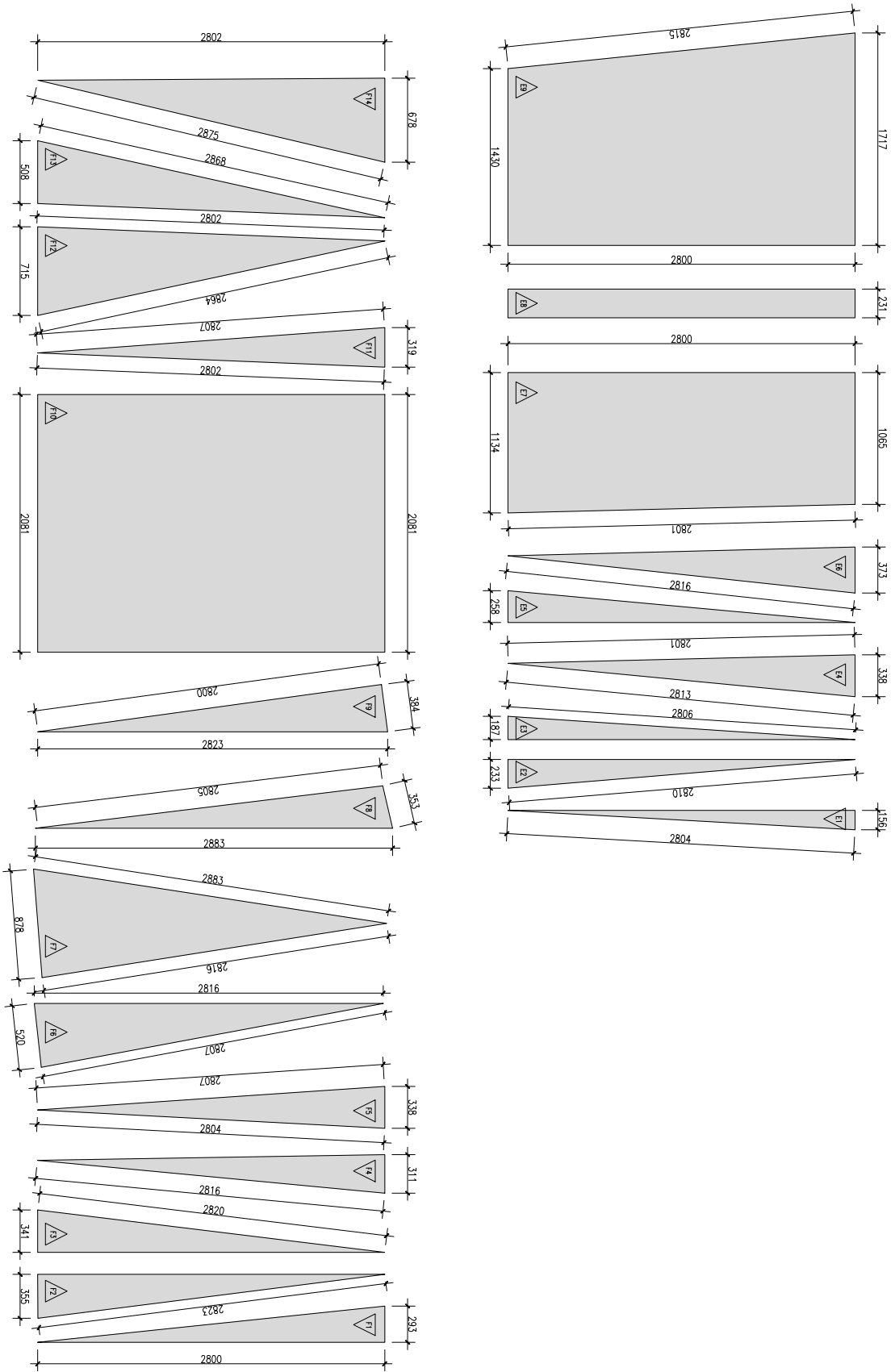

Codi Segur de Verificació: 2db7c5c1-c48a-4ed7-90f2-8504f0696ccd
 Origen: Administració
 Identificador documento original: ES_L06090026_2022_2111951
 Data d'impressió: 26/08/2022 10:02:28
 Pàgina 62 de 94

SIGNATURES

1.- Isabel Granell Simeon (TCAT) (Arquitecta del Consell comarcal del Pla de l'Estany), 22/06/2022 14:17

DAVID CORONINAS MAS
 IN T E R I O R I S M E
 TORROJA, 4 - 08800 - L'ARQUILLA DEL VALLES

PROJECTE: PROJECTE MUSEOGRÀFIC ARQUEOPARC COVES DE SERINYÀ
 SITUACIÓ: SERINYÀ (p.l. de l'Estany)

CLIENT: Consell Comarcal del Pla de l'Estany
 DATA: 22/11/2021

CONSEJERÍA DE INTERIO

DESCRIPCIÓN: DETALL VITRINA TIPOS

ESCALA: 1 : 10
 PLANTILLA: 22

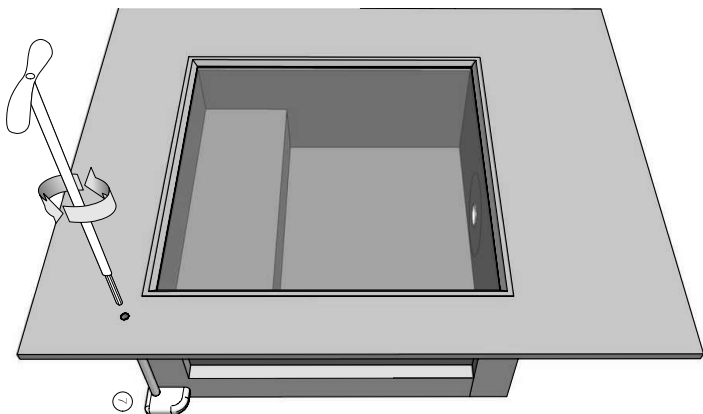
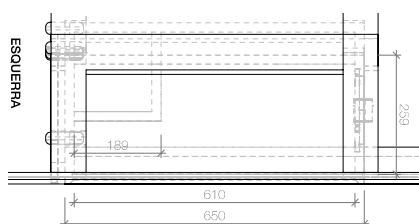
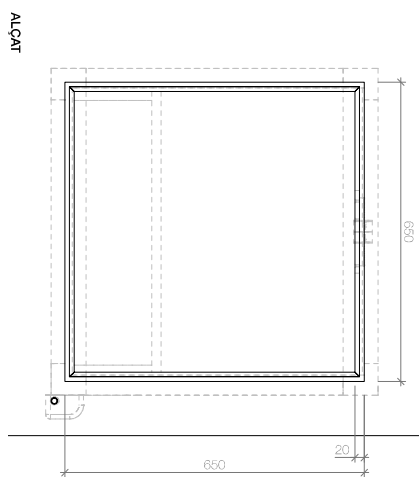
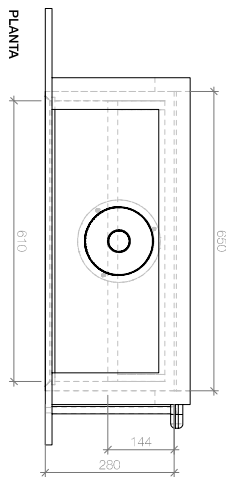
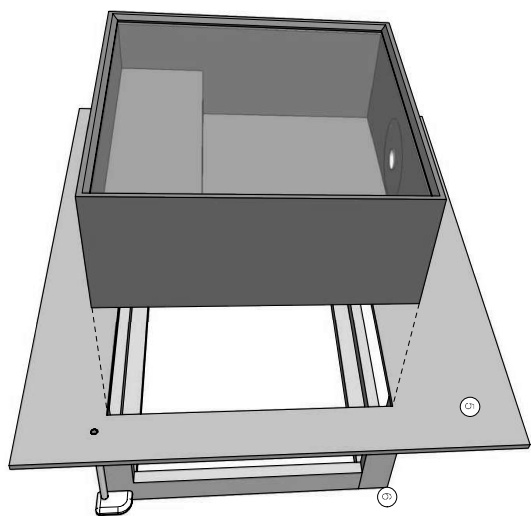
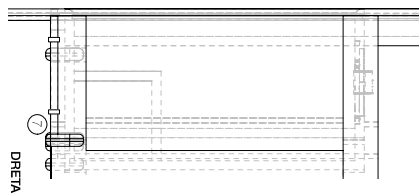
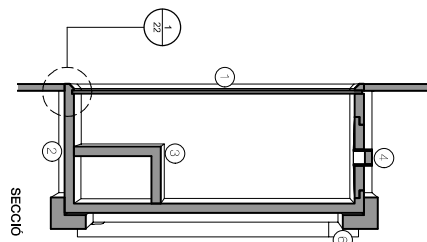
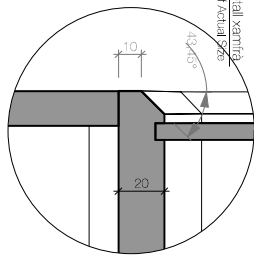
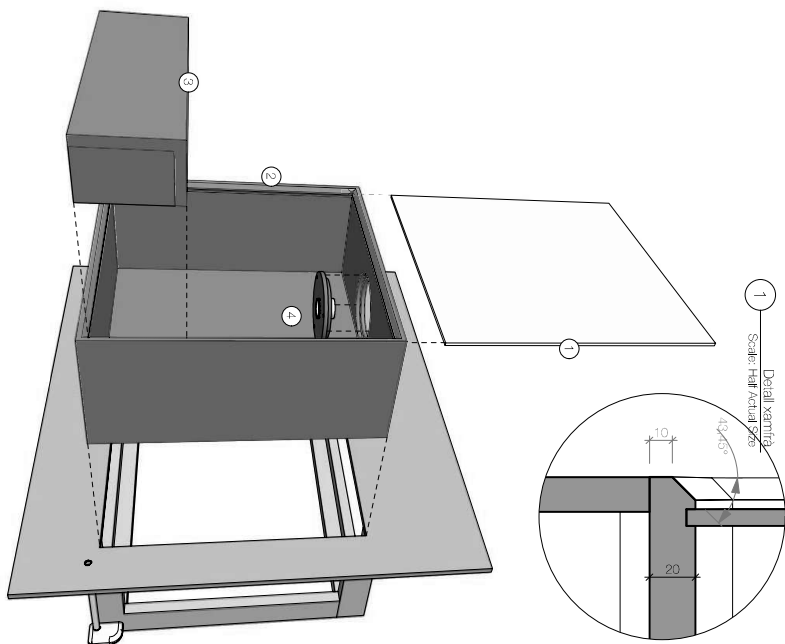

Descripció de les parts

1. Vidre 3+3 amb tintat transparent, col·locat per guilhoïna a través d'unse ranures.
2. Vitrina tipus emprotrada a parets, segons les peces i ubicació les mides de fondària i profunditat poden variar.
3. Base excèntrica per col·locar peces i cartelles i la possibilitat d'omplir el control d'humitat.
4. Registre interior de llum led per il·luminar l'interior de la vitrina.
5. Parell expositora de DM pintada de color gris.
6. Estructura interior per 'quer' la vitrina i que quedi totalment subjeccada.
7. Pany d'obrador i desobrador amb clau tipus allen per treure la vitrina.

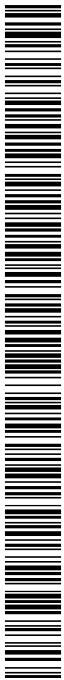

Codi Segur de Verificació: 2db7c5c1-c48a-4ed7-90f2-8504f0696ccd
Origen: Administració
Identificador documento original: ES_L06090026_2022_2111951
Data d'impressió: 26/08/2022 10:02:28
Pàgina 63 de 94

SIGNATURES
1.- Isabel Granell Simeon (TCAT) (Arquitecta del Consell comarcal del Pla de l'Estany), 22/06/2022 14:17

DAVID CORONINAS MAS
INTERIORISME
MARIA GARCIA AMORÓS
TOPÒGRAFA, d'edifici L'INSTITUT DEL VALLES

PROJECTE
PROJECTE MUSEOGRÀFIC ARQUEOLÒGIC COVES DE SERINYÀ
SERINYÀ (PLA DE L'ESTANY)

CLIENT
Consell Comarcal del Pla de l'Estany

DATA
22/11/2021

OPERACIONERIU

RESERVOI
DETALL VITRINES

ESCALA
1 : 20

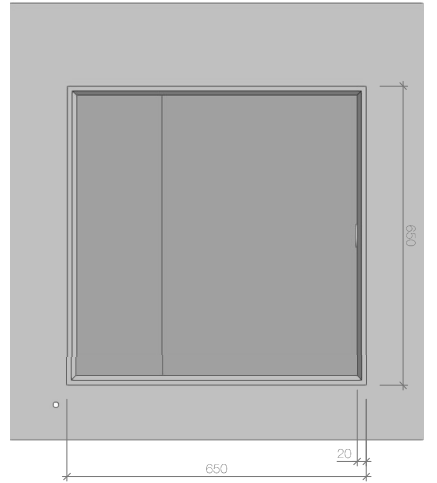

ALÇAT V0

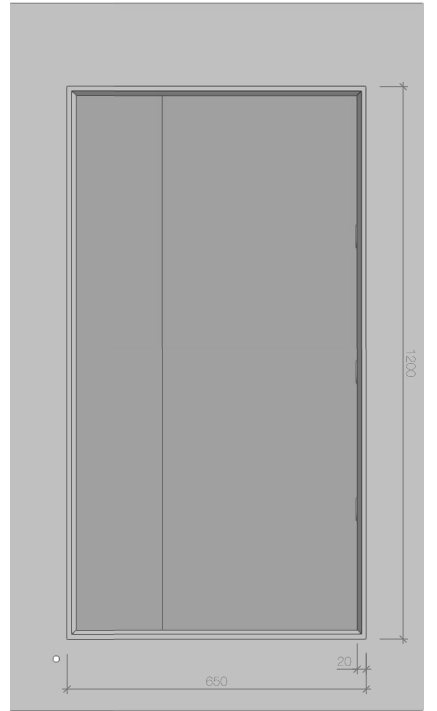

ALÇAT V8M12

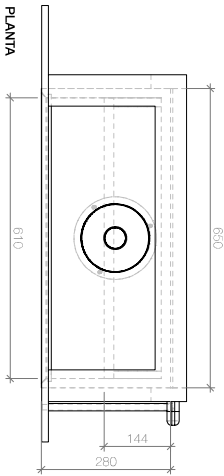

PLANTA

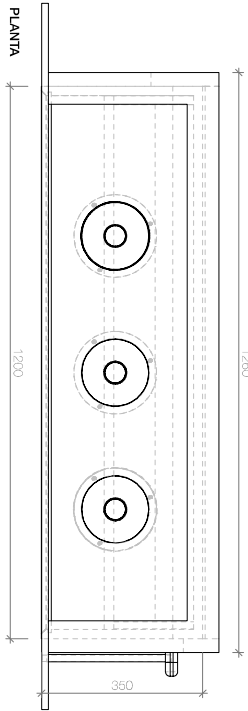

PLANTA

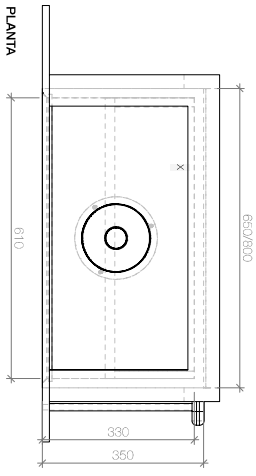

PLANTA

- MIDES VITRINES**
- V0- 65cm x 65cm x 28cm
 - V2- 200cm x 40cm x 4cm
 - V3/V4/V5/V6/V7/V10/V11/V13/V14- 65cm x 65cm x 35cm
 - V8M12- 120cm x 65cm x 35cm
 - V9- 80cm x 65cm x 35cm

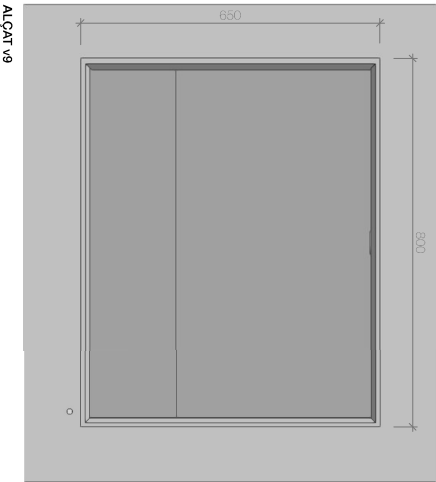

ALÇAT V9



ALÇAT

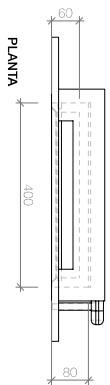

PLANTA



DAVID COROMINAS MAS
MARISA GARCIA AMOROS
INTERIORISMAE
C/ORTIGA, 4 - 08001 VILABELLA DEL VALES

PROJECTE
PROJECTE MUSEOGRAFIC ARQUEOPARC COVES DE SERINYA

SITUACIÓ
SERINYA (PLA DE L'ESTANY)

CLIENT
Consell Comarcal del Pla de l'Estany

DATA
21/10/21

OSERVACIÓ/REVISIÓ

DESCRIPCIÓ
PLANIA - ALCANS AUDIOVISUAL

ESCALA
1 : 50

PLANO Nº
24

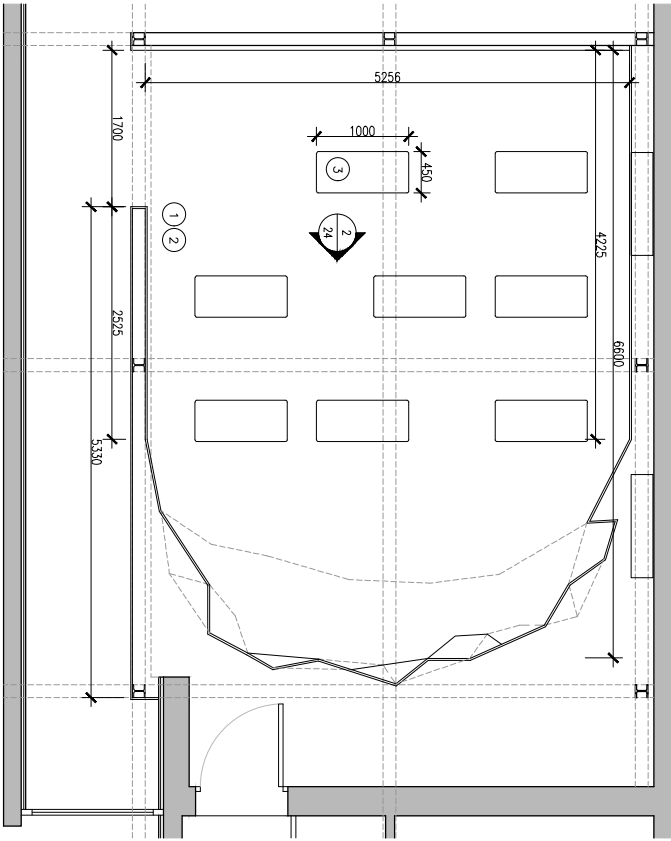

- Descripció:**
1. Realització de parets angulars i sostre, de DV i pintat color gris fosc (segons referència escolida)
 2. Realització de secció d'alumini de perfil angular de 30X20
 3. Bancs existents pintats de color gris fosc.
Mides: 1000x450 / 8 unitats

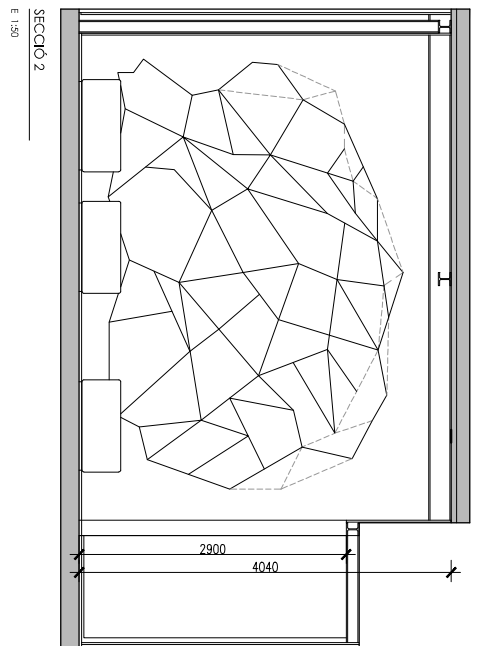
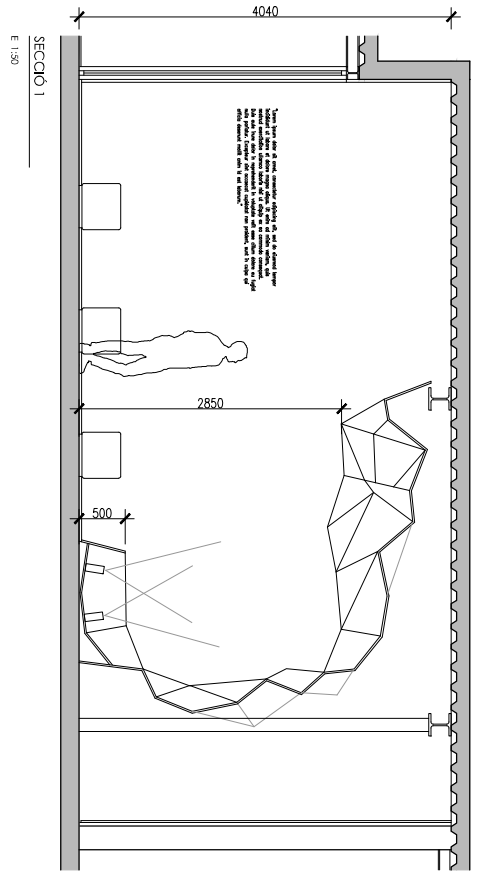

Codi Segur de Verificació: 2db7c5c1-c48a-4ed7-90f2-8504f0696ccd
Origen: Administració
Identificador documento original: ES_L06090026_2022_2111951
Data d'impressió: 26/08/2022 10:02:28
Pàgina 66 de 94

SIGNATURES

1.- Isabel Granell Simeon (TCAT) (Arquitecta del Consell comarcal del Pla de l'Estany), 22/06/2022 14:17

1 DISPOSICIÓN DE APARELLS TÈCNICS
1:25

DAVID CORONINAS MAS
MARIA GARCIA AMORÓS
INTERIORISME
TOPÒGRAF, 4.º Edifici L'ARQUITECTURA DEL VALLES

PROJECTE MUSEOGràFIC ARQUEOLÒGIC COVES DE SERINYÀ

SERINYÀ (PLA DE L'ESTANY)

CLIENT
Consell Comarcal del Pla de l'Estany

DATA
21/10/06

CONSEJERÍA DE INTERIO

RESERVA
ESTRUCTURA ELEMENTS TÈCNICS

ESCALA
1 : 25

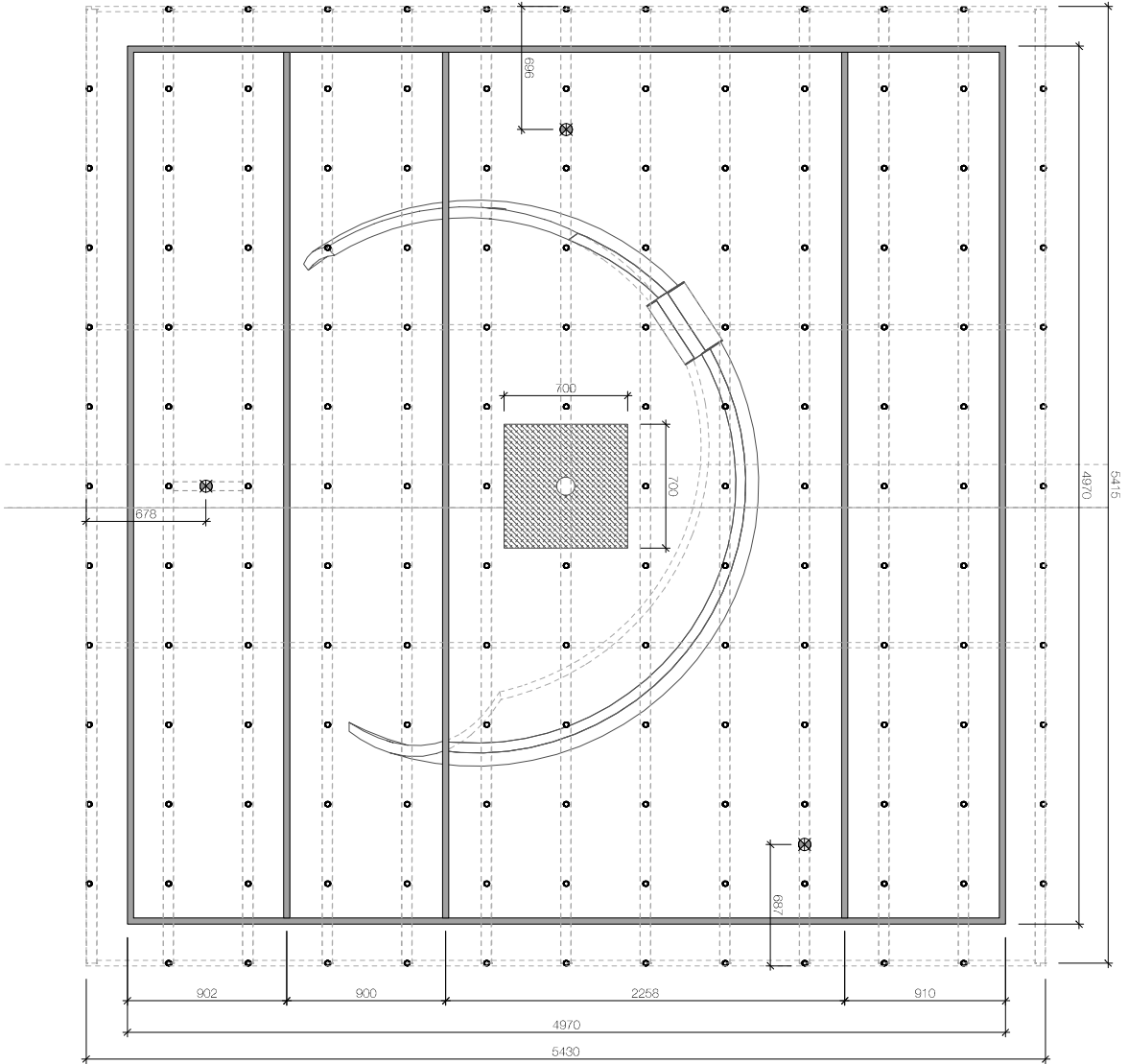

Caril identificat per a la col·locació de llums

Support per projectors



Esquil central de connexions
2 fonts d'alimentació 230V/72V
4 convertidors 12V-3.5
2 reguladors de potència 5V



regulador de voltatge



unitat regida en T per caril



unitat regida recta per caril



unitat regida a 90º per caril monodirigible



caril monodirigible de superfície per focus led



Font d'alimentació commutada
24V/350W



Tipus Suspensiu Projector Universal Inclinable Típic
Negre



Codi Segur de Verificació: 2db7c5c1-c48a-4ed7-90f2-8504f0696ccd
Origen: Administració
Identificador documento original: ES_L06090026_2022_2111951
Data d'impressió: 26/08/2022 10:02:28
Pàgina 67 de 94

SIGNATURES
1.- Isabel Granell Simeon (TCAT) (Arquitecta del Consell comarcal del Pla de l'Estany), 22/06/2022 14:17

DAVID CORONINAS MAS
MARIA GARCIA AMOROS
INTERIORISME
TORROJA, 4 - CALDES DE L'HELTILLA DEL VALLS

PROJECTE
PROJECTE MUSEOGRÀFIC ARQUEOLÒGIC COVES DE SERINYÀ

SITIGIO
SERINYÀ (PLA DE L'ESTANY)

CLIENT
Consell Comarcal del Pla de l'Estany

DATA
13/10/2021

OPERACIONARI

DESENYO
DETALL ESFERA CENTRAL
SMLAI

ESCALA
1 : 25



PLANTA

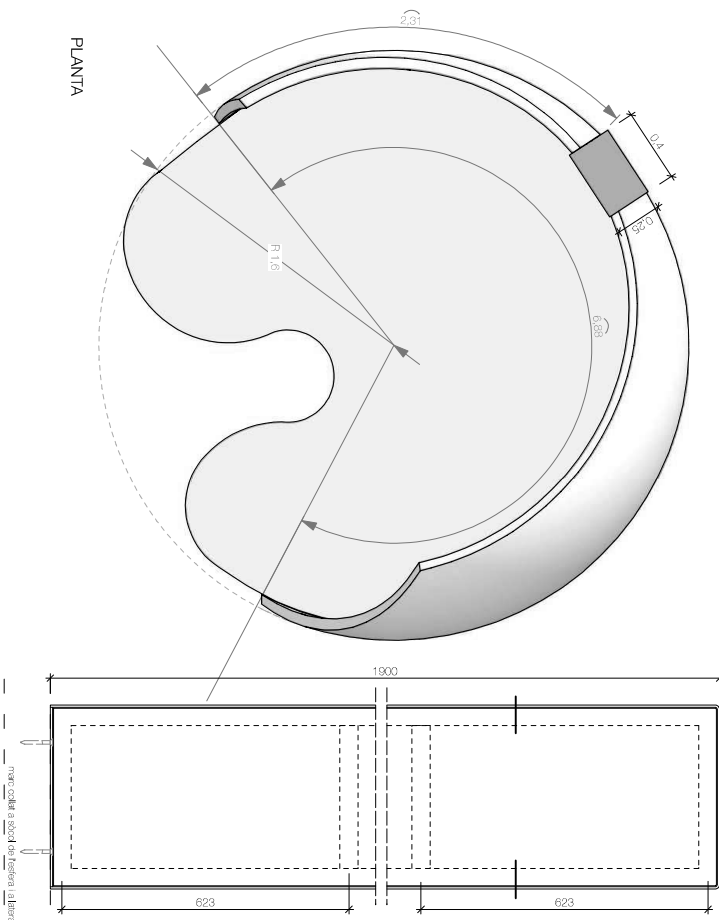

ALÇAT POSTERIOR

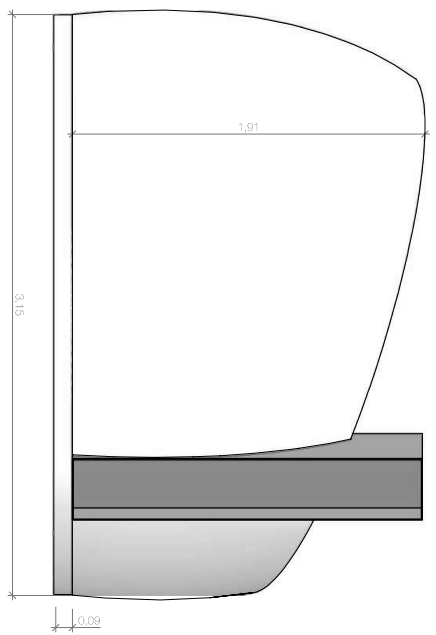

ALÇAT FRONTAL

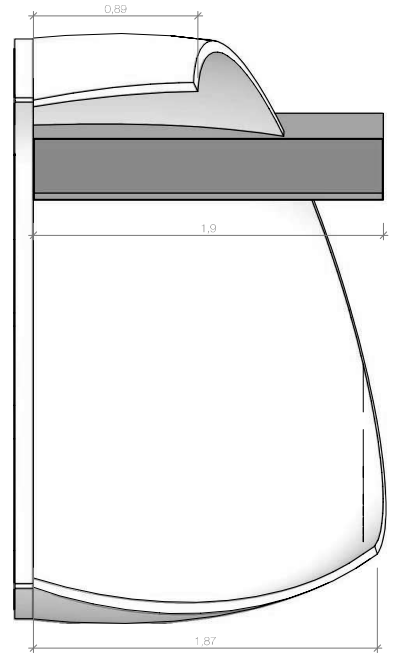

ALÇAT LATERAL

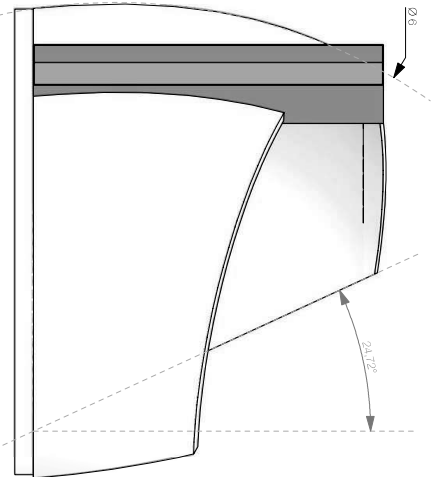

La part inferior de l'esfera es realitzarà amb revestiment de xapa d'inoxidable amb una alçada aproximada de 10cm. L'esfera es construirà amb una paret de 10 a 15 cm de gruix amb un revestiment de fusta i escombrat per l'interior representant la textura de una de les coves de Serinyà. Per la part exterior l'acabat serà lliu i el parteri primerà fibrociment. Caldrà triar el color que es culli. La caixa de suport serà metèlica de ferro galvanitzat amb una xapa de suport central per engrapar la pedra de travertí per la part exterior i a l'interior es farà servir de suport informàtic.

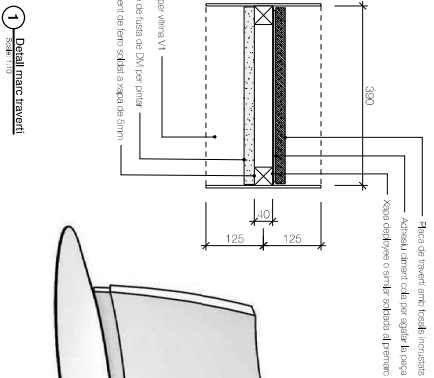

1 Detall marc exterior

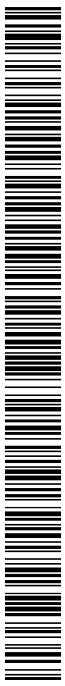
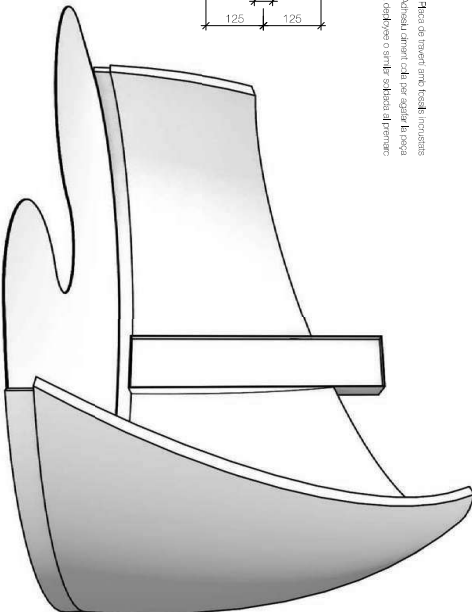



DAVID CORONINAS MAS
 INTERIORISME
 TORROJA, 4 - 08000 L'AMETLLA DEL VALLS

PROJECTE MUSEOGRÀFIC ARQUEOPARC COVES DE SERINYÀ

SERINYÀ (D.L. de l'Estany)

CLIENT
 Consell Comarcal del Pla de l'Estany

DATA
 13/10/2021

DESCRIBCIÓ
 GISENVAIGISENVAIGISENVAIG

DESCRIBCIÓ
 Estructura, esfera

ESCALA
 1 : 20

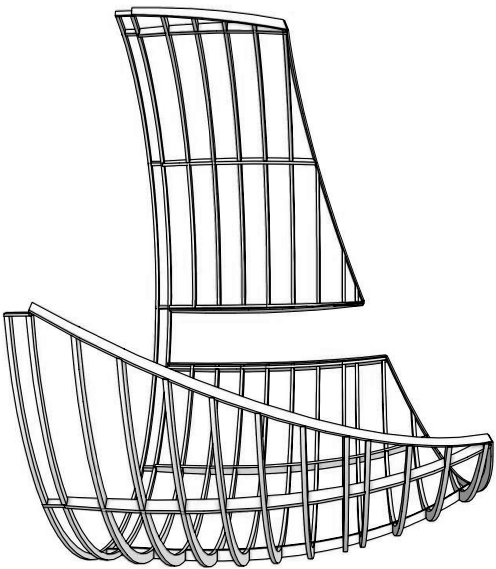
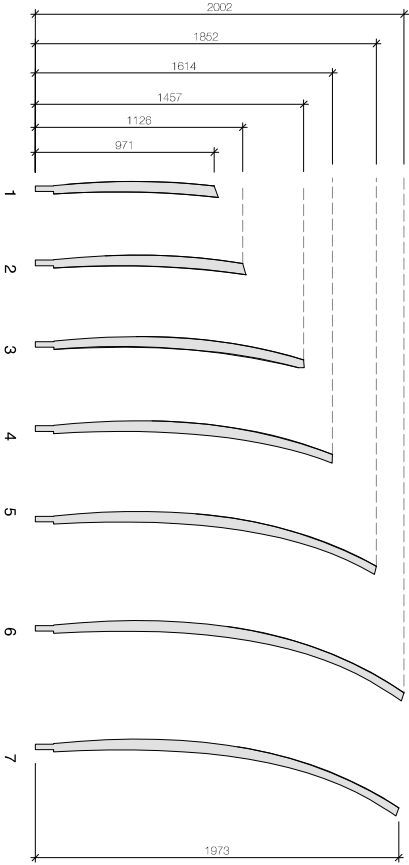

1 PLANTA ESTRUCTURA
 Escala: 1:20

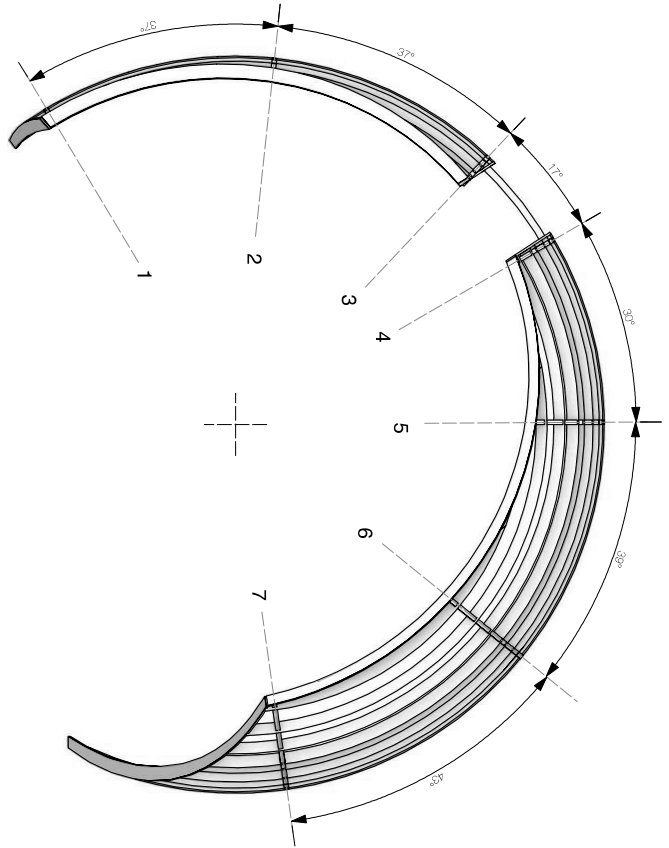

2 ALÇAT ESTRUCTURA
 Escala: 1:20

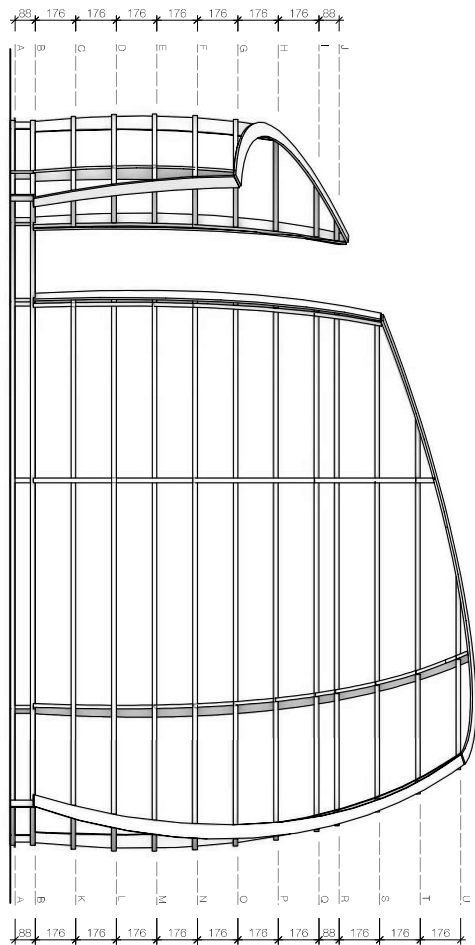

Codi Segur de Verificació: 2db7c5c1-c48a-4ed7-90f2-8504f0696ccd
Origen: Administració
Identificador documento original: ES_L06090026_2022_2111951
Data d'impressió: 26/08/2022 10:02:28
Pàgina 69 de 94

SIGNATURES
1.- Isabel Granell Simeon (TCAT) (Arquitecta del Consell comarcal del Pla de l'Estany), 22/06/2022 14:17

DAVID CORONINAS MAS
INTERIORISME
TORROJA, 4 cadener L'HERETILLA DEL VALLS

PROFECTE MUSEOGRÀFIC ARQUEOLÒGIC COVES DE SERINYÀ

SITIGACIÓ
SERINYÀ (PLA DE L'ESTANY)

CLIENT
Consell Comarcal del Pla de l'Estany

DATA
13/10/2021

CONSERVACIÓ/RENTRENO

DISENYO
ESTRUCTURAL/ESTRUA

ESCALA
1 : 20

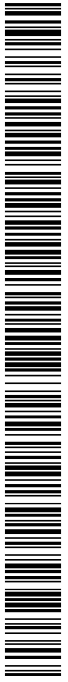
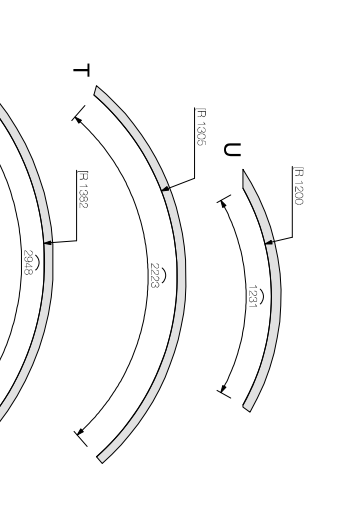
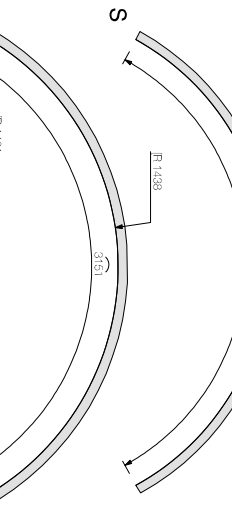
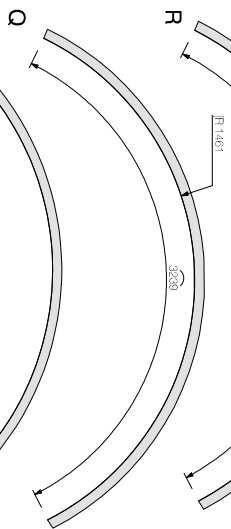
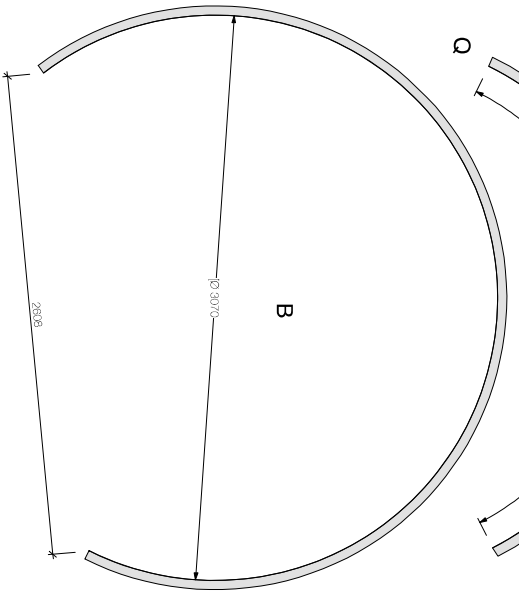
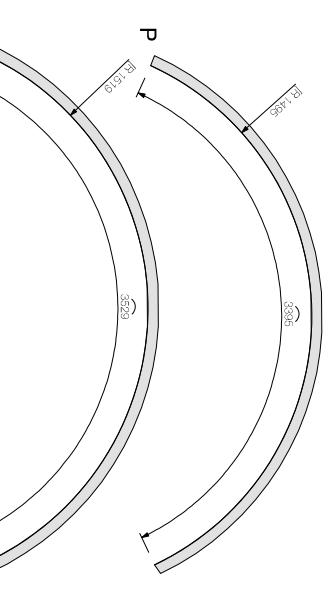
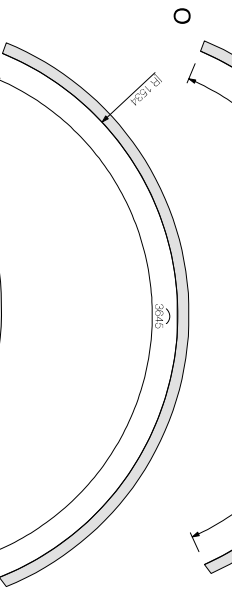
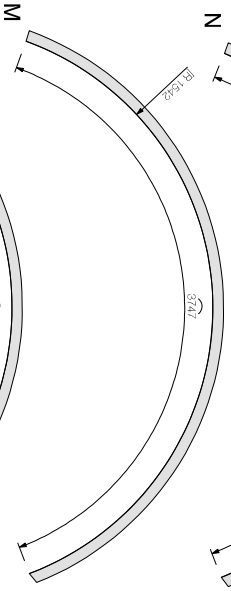
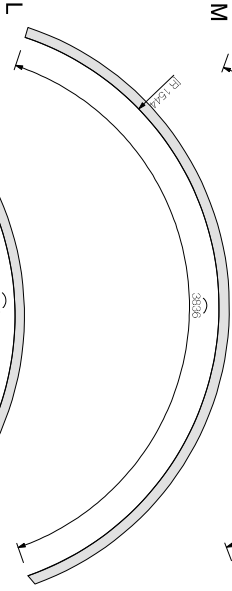
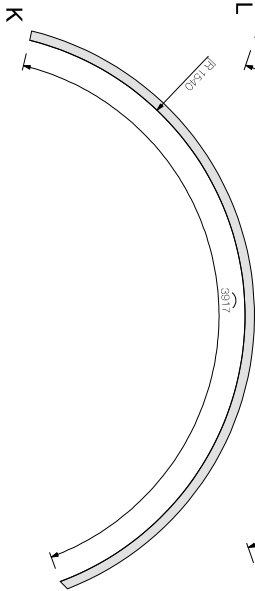
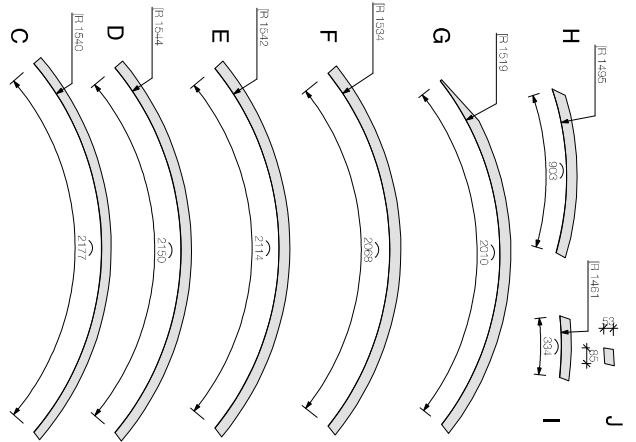
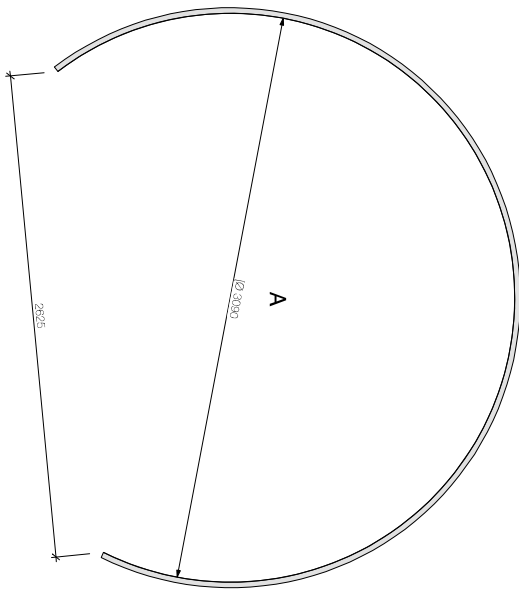



DAVID CORONINAS MAS
MARIA GARCIA AMOROS
INTERIORISME
TORREDA, 4 edifici L'AMETLLA DEL VALLES

PROJECTE: PROJECTE MUSEOGRÀFIC ARQUEOLÒGIC COVES DE SERINYÀ
SITUACIÓ: SERINYÀ, (pl.à de l'Estany)

CLIENT: Consell Comarcal del Pla de l'Estany

DATA: 13/10/2021

DISENYADOR: BÀSICAMENT INOX ALICIA

ESCALA: 1 : 20
PLANO Nº 06

PLANTA

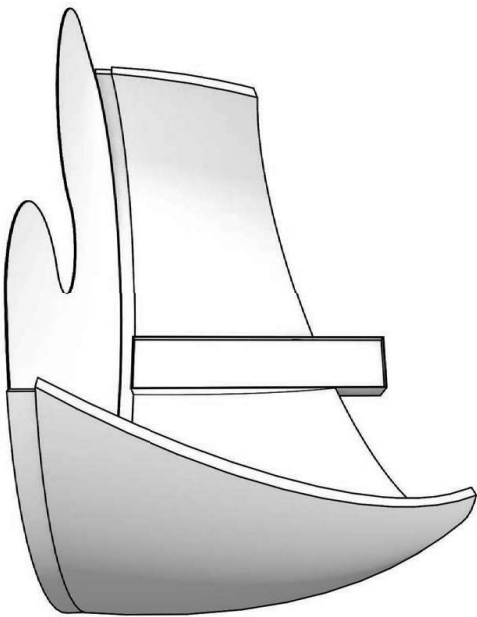
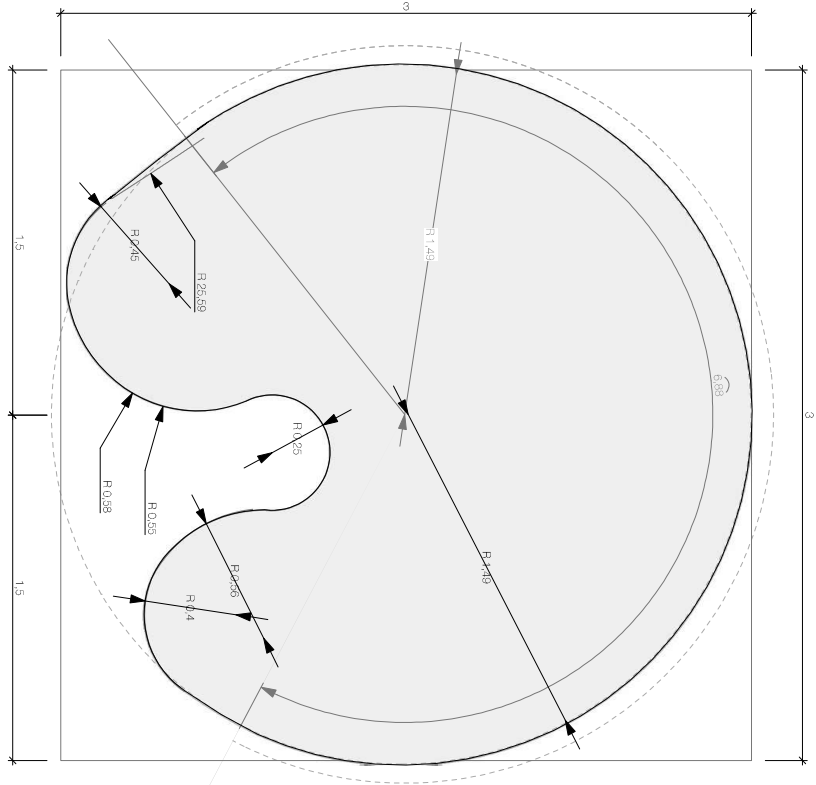

Si s'aportés estereogràfica que necessitati, figura clippada del assise on li coval, construïda en acer inoxidable, amb un espai de 4,5mm de guix, amb un acabat: pols metall.

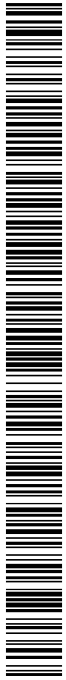

2.4.- VISTES CONCEPTUALS

Codi Segur de Verificació: 2db7c5c1-c48a-4ed7-90f2-8504f0696ccd
Origen: Administració
Identificador documento original: ES_L06090026_2022_2111951
Data d'impressió: 26/08/2022 10:02:28
Pàgina 72 de 94

SIGNATURES
1.- Isabel Granell Simeon (TCAT) (Arquitecta del Consell comarcal del Pla de l'Estany), 22/06/2022 14:17

DAVID CORONINAS MAS
INTERIORISME
TOPÒGRAF, 4. edició. L'ARQUITECTURA DEL VALLES

PROYECTE
PROJECTE MUSEOGRÀFIC ARQUEOLÒGIC COVES DE SERINYÀ
SERINYÀ (Pla de l'Estany)

CLIENT
Consell Comarcal del Pla de l'Estany

DATA
22/11/2021
CONSISTENCIA INTERIO

RESERVA
VISTES RECERCACIÓ

ESCALA
SE
PLANOLINA

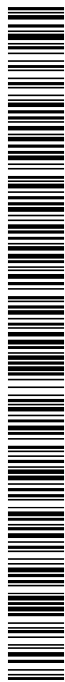

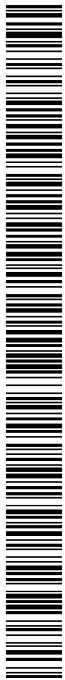

DAVID CORONINAS MAS
INTERIORISME
TORROSA, 4 - 08460 - L'HERTULLA DEL VALLES

PROYECTE: PROJECTE MUSEOGRÀFIC ARQUEOPARC COVES DE SERINYÀ
SITUACIÓ: SERINYÀ (Pla de l'Estany)

CLIENT: Consell Comarcal del Pla de l'Estany

DATA: 22/11/2021
CONSENYIMENT: INTERIO

RESERVI: VISTES RECERCÓ

ESCALA: SE
PLANOLINA: R2



Codi Segur de Verificació: 2db7c5c1-c48a-4ed7-90f2-8504f0696ccd
Origen: Administració
Identificador documento original: ES_L06090026_2022_2111951
Data d'impressió: 26/08/2022 10:02:28
Pàgina 74 de 94

SIGNATURES
1.- Isabel Granell Simeon (TCAT) (Arquitecta del Consell comarcal del Pla de l'Estany), 22/06/2022 14:17



DAVID CORONINAS MAS
MARIA GARCIA AMORÓS
INTERIORISME
TORREDOLE, 4 - 08480 L'HEITULLA DEL VALLETS

PROJECTE
PROJECTE MUSEOGRÀFIC ARQUEOLÒGIC COVES DE SERINYÀ

SITUACIÓ
SERINYÀ (Pla de l'Estany)

CLIENT
Consell Comarcal del Pla de l'Estany

DATA
22/11/2021

OBSERVACIONS
INTERNO

RESERVIU
SALA NEANDERTAL

ESCALA
SE

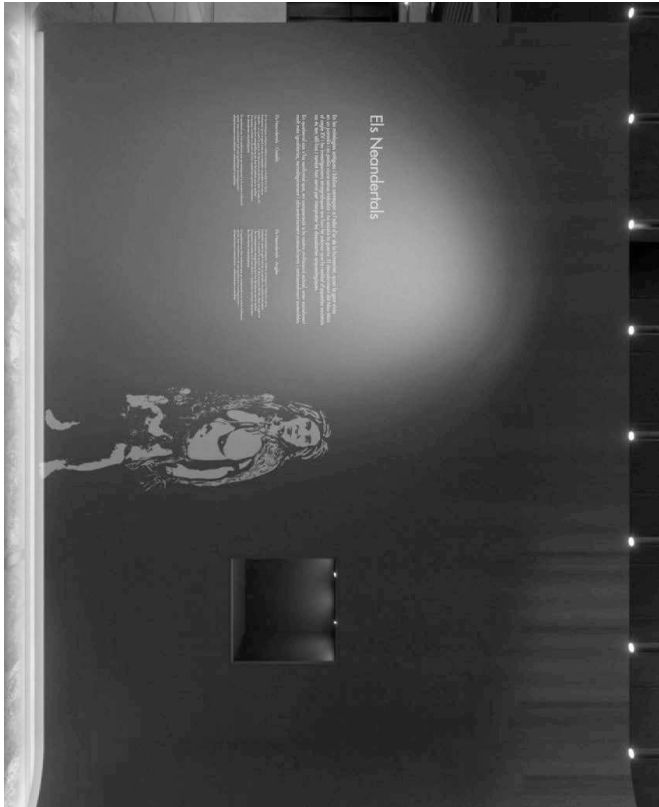

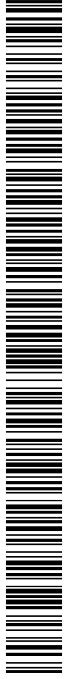

DAVID CORONINAS MAS
MARIA GARCIA AMOROS
INTERIORISME
TORREDO, 4 edifici L'ARQUITECTA DELS VALLES

PROJECTE
PROJECTE MUSEOGRAFIC ARQUEOPARC COVES DE SENNYÀ

SITIGIO
Sennyà (Pla de l'Estany)

CLIENT
Consell Comarcal del Pla de l'Estany

DATA
22/11/2021

QUEREMOS/QUEREMOS

DISEÑO
SALA NEANDERTAL

ESCALA
SE

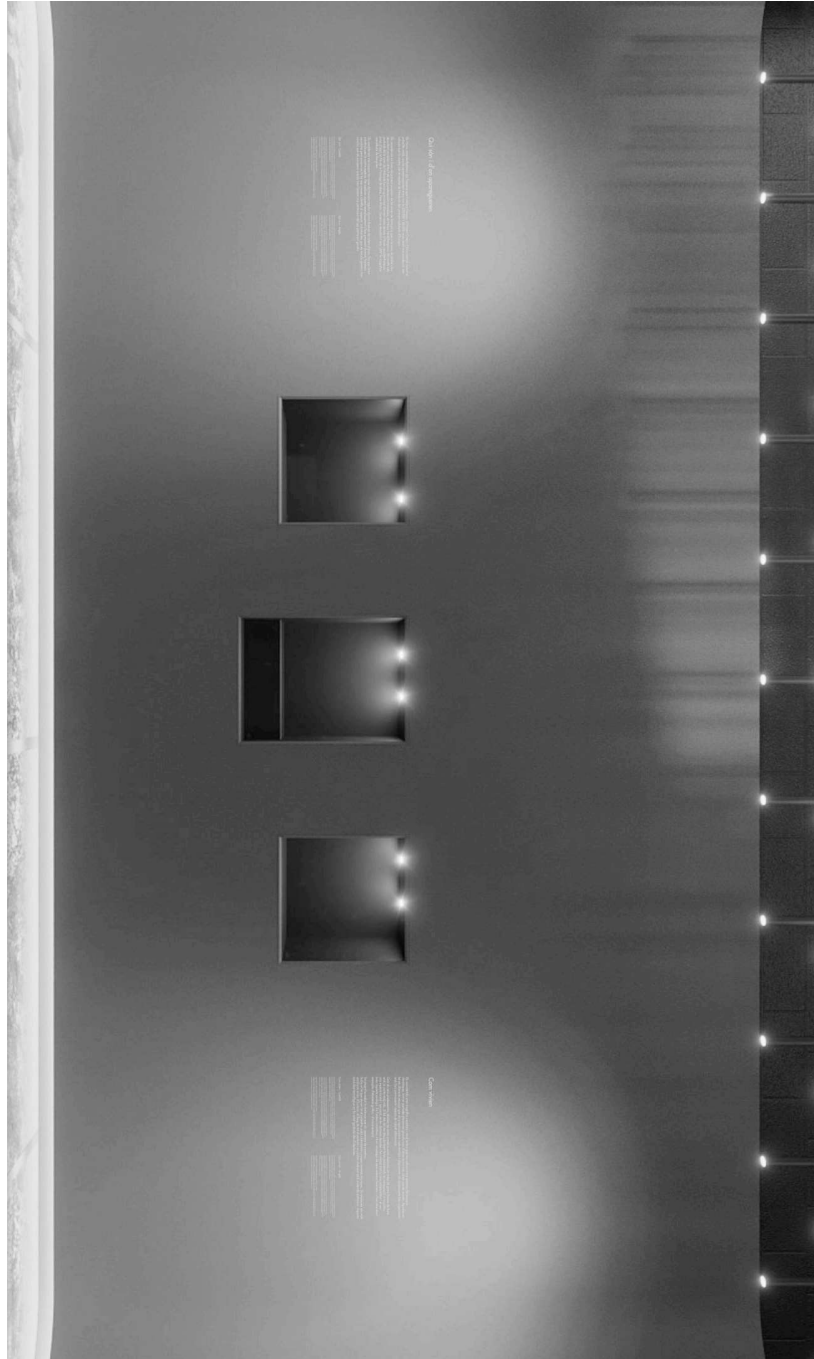

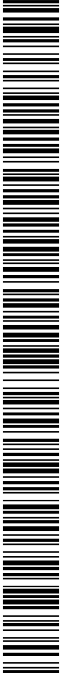

DAVID CORONINAS MAS
MARISA GARCIA AMORÓS
INTERIORISME
TOPÒGRAF, 4. edició. L'ARTILLERIA DEL VALLES

PROJECTE
PROJECTE MUSEOGRÀFIC ARQUEOLÒGIC COVES DE SERINYÀ

SITUACIÓ
SERINYÀ (Pla de l'Estany)

CLIENT
Consell Comarcal del Pla de l'Estany

DATA
22/11/2021

CONSERVACIÓ/INSTRUMENT

RESERVA
SALA NEANDERTAL

ESCALA
SE



Codi Segur de Verificació: 2db7c5c1-c48a-4ed7-90f2-8504f0696ccd
Origen: Administració
Identificador documento original: ES_L06090026_2022_2111951
Data d'impressió: 26/08/2022 10:02:28
Pàgina 77 de 94

SIGNATURES
1.- Isabel Granell Simeon (TCAT) (Arquitecta del Consell comarcal del Pla de l'Estany), 22/06/2022 14:17

DAVID CORONINAS MAS
MARIA GARCIA AMORÓS
INTERIORISME
TORREDA, 4 - 08480 L'AMETLLA DEL VALLÈS

PROJECTE
PROJECTE MUSEOGRÀFIC ARQUEOPARC COVES DE SERINYÀ

SITUACIÓ
Serinyà (Pla de l'Estany)

CLIENT
Consell Comarcal del Pla de l'Estany

DATA
22/11/2021

QUESTIÓ/CONSERVARI
RESENYIÓ

SALA NEANDERTAL

ESCALA
SE
PLANOLINA



x

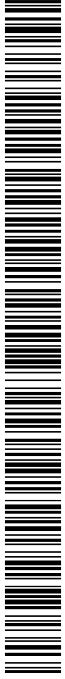

Codi Segur de Verificació: 2db7c5c1-c48a-4ed7-90f2-8504f0696ccd
Origen: Administració
Identificador documento original: ES_L06090026_2022_2111951
Data d'impressió: 26/08/2022 10:02:28
Pàgina 78 de 94

SIGNATURES
1.- Isabel Granell Simeon (TCAT) (Arquitecta del Consell comarcal del Pla de l'Estany), 22/06/2022 14:17



DAVID CORONINAS MAS
MARISA GARCIA AMOROS
INTERIORISME
TORREDOVA, 4 - 08880 - L'ESPILLADA DELS VALLS

PROYECTE
PROJECTE MUSEOGràFIC ARQUEOLòGIC COVES DE SERINYÀ

SITUACIÓ
SERINYÀ (Pla de l'Estany)

CLIENT
Consell Comarcal del Pla de l'Estany

DATA
22/11/2021

OPERACIONES
REVISIÓ

RESERVA
SALA NEANDERTAL

ESCALA
SE
R7



Codi Segur de Verificació: 2db7c5c1-c48a-4ed7-90f2-8504f0696ccd
Origen: Administració
Identificador documento original: ES_L06090026_2022_2111951
Data d'impressió: 26/08/2022 10:02:28
Pàgina 79 de 94

SIGNATURES
1.- Isabel Granell Simeon (TCAT) (Arquitecta del Consell comarcal del Pla de l'Estany), 22/06/2022 14:17

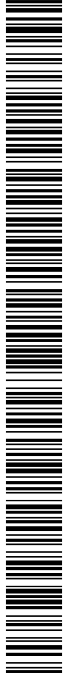

DAVID CORONINAS MAS
MARIA GARCIA AMOROS
INTERIORISME
TORROJA, 4 - 08480 L'AMETLLA DEL VALLS

PROJECTE
PROJECTE MUSEOLÒGIC ARQUEOLÒGIC COVES DE SERINYÀ

SITUACIÓ
SERINYÀ (PLA DE L'ESTANY)

CLIENT
Consell Comarcal del Pla de l'Estany

DATA
22/11/2021

GESTIÓ I CONSERVACIÓ

RESERVI
SALA SAPIENS

ESCALA
SE



Codi Segur de Verificació: 2db7c5c1-c48a-4ed7-90f2-8504f0696ccd
Origen: Administració
Identificador documento original: ES_L06090026_2022_2111951
Data d'impressió: 26/08/2022 10:02:28
Pàgina 80 de 94

SIGNATURES
1.- Isabel Granell Simeon (TCAT) (Arquitecta del Consell comarcal del Pla de l'Estany), 22/06/2022 14:17

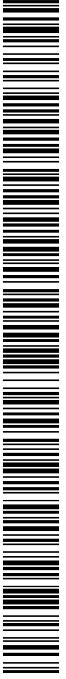

DAVID CORONINAS MAS
MARIA GARCIA AMORÓS
INTERIORISME
TORREDA, 4 edifici L'AMETLLA DEL VALLÈS

PROJECTE
PROJECTE MUSEOGràFIC ARQUEOPARC COVES DE SERINYÀ

SITUACIÓ
Serinyà (Pla de l'Estany)

CLIENT
Consell Comarcal del Pla de l'Estany

DATA
22/11/2021

QUÈS'ENCONSTRUEIX
SALA SAPIENS

ESCALA
SE

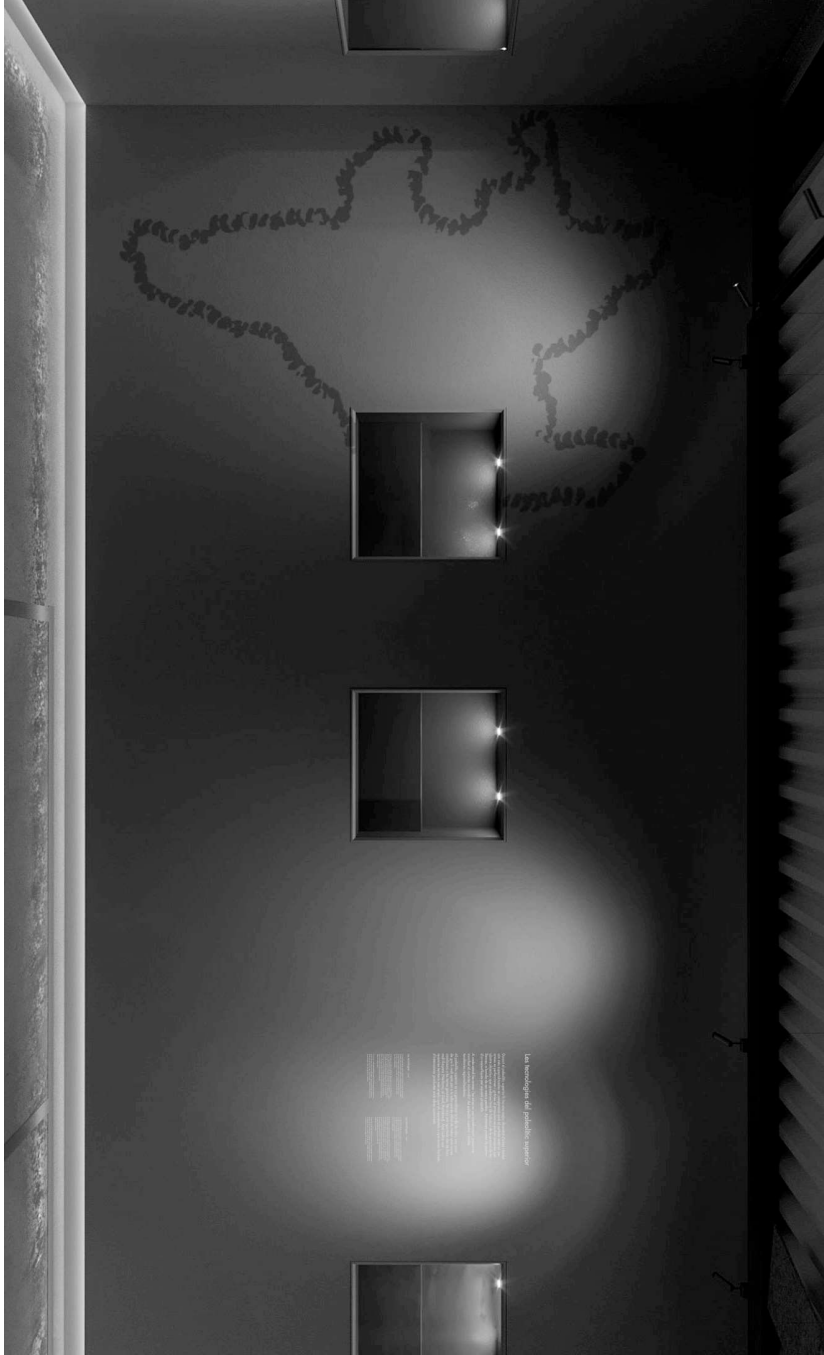



DAVID COROMINAS MAS
MARISA GARCIA AMOROS
INTERIORISME
TORROSA, 4 edifici L'AMETLLA DEL VALLES

PROYECTE MUSEOGRAFIC ARQUITECTONIC COVES DE SERINYÀ

SERINYÀ (PLA DE L'ESTANY)

Consell Comarcal del Pla de l'Estany

22/11/2021

SALA SARDIENS

SE





DAVID CORONINAS MAS
MARISA GARCIA AMORÓS
INTERIORISME
TORROJA, 4 - 08480 - L'ESPILLADA DEL VALLS

PROJECTE
PROJECTE MUSEOGRÀFIC ARQUEOPARC COVES DE SERINYÀ

SITUACIÓ
SERINYÀ (Pla de l'ESTANY)

CLIENT
Consell Comarcal del Pla de l'Estany

DATA
22/11/2021

ORGANIZACIÓ INTERIO

RESERVIÓ
SALA SAPIENS

SE

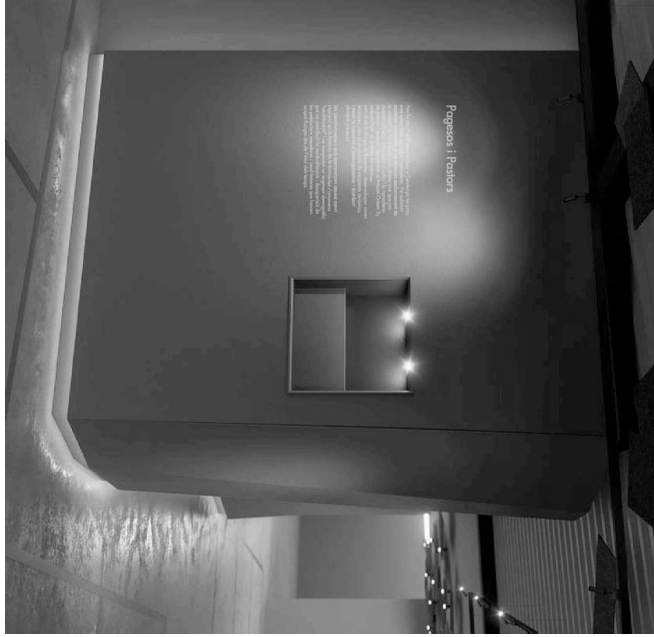

Codi Segur de Verificació: 2db7c5c1-c48a-4ed7-90f2-8504f0696ccd
Origen: Administració
Identificador documento original: ES_L06090026_2022_2111951
Data d'impressió: 26/08/2022 10:02:28
Pàgina 83 de 94

SIGNATURES
1.- Isabel Granell Simeon (TCAT) (Arquitecta del Consell comarcal del Pla de l'Estany), 22/06/2022 14:17

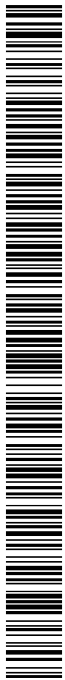

PROJECTE MUSEOGRAFIC DE L'ARQUEOPARK COVES DE SERINYA

DOCUMENT 3.- PRESSUPOST

Juny de 2022

Codi Segur de Verificació: 2db7c5e1-c48a-4ed7-90f2-8504f0696ccd
 Origen: Administració
 Identificador documento original: ES_L06090026_2022_2111951
 Data d'impressió: 26/08/2022 10:02:28
 Pàgina 84 de 94

SIGNATURES
 1.- Isabel Granell Simeon (TCAT) (Arquitecta del Consell comarcal del Pla de l'Estany), 22/06/2022 14:17

PROYECTO MUSEOGRAFICO DE L'ARQUEOPARK COVES DE SERINYA
 X2022004108-STE1907CC
 JUNY DE 2022

PRESSUPOST

Data: 21/06/22

Pag.: 1

Ora	01	Pressupost X2022004108 - INESTABILITAT			
Capital	01	SUBMINISTRAMENTS			
Títol 3	01	MATERIAL AUDIOVISUAL			
NUM. CODI	UA	DESCRIPCIÓ	PREU	AMIDAMENT	IMPORT
1	PROJECT_L1	u Projectors (P-27)	537,82	5,000	2.689,10
	AUDIO_L1	u Equip audio (P-4)	1.676,47	1,000	1.676,47
	CABLE_L1	u Cable audio video (P-8)	461,34	1,000	461,34
	BRIGHTING_L1	u Reproduccions video bright ring o similar (P-7)	151,28	5,000	756,30
TOTAL Títol 3			01.01.01		5.583,21
Ora	01	Pressupost X2022004108 - INESTABILITAT			
Capital	01	SUBMINISTRAMENTS			
Títol 3	02	SUBMINISTRAMENT DE MATERIAL ADAPTACIÓ ELECTRICA			
NUM. CODI	UA	DESCRIPCIÓ	PREU	AMIDAMENT	IMPORT
1	PROJECT_L1	u Instal·lació electrica nova museografica (P-28)	7.983,19	1,000	7.983,19
TOTAL Títol 3			01.01.02		7.983,19
Ora	01	Pressupost X2022004108 - INESTABILITAT			
Capital	01	SUBMINISTRAMENTS			
Títol 3	03	ADAPTACIÓ SALA TROUEN LA PREHISTORIA			
NUM. CODI	UA	DESCRIPCIÓ	PREU	AMIDAMENT	IMPORT
1	MATER_L3	u Material (P-23)	29,41	2,000	58,82
	MINSTAL_L3	u Muntatge instal·lació a la sala (P-25)	109,24	1,000	109,24
TOTAL Títol 3			01.01.03		168,06
Ora	01	Pressupost X2022004108 - INESTABILITAT			
Capital	02	ARTISTIC			
Títol 3	04	SERIALITAT I IMATGE GRAFICA			
NUM. CODI	UA	DESCRIPCIÓ	PREU	AMIDAMENT	IMPORT
1	DISSENY_L4	u Disseny i realització (P-11)	2.478,99	1,000	2.478,99
TOTAL Títol 3			01.02.04		2.478,99
Ora	01	Pressupost X2022004108 - INESTABILITAT			
Capital	02	ARTISTIC			
Títol 3	05	SALA AUDIOVISUAL			
NUM. CODI	UA	DESCRIPCIÓ	PREU	AMIDAMENT	IMPORT
1	AUDIO_L5	u Casses d'aur audiodisca 9/10 min de durada amb fil·lacions veu i imatge animades Rendire a l'entorn de les Casses i amb fil·lacions Producció de diàmetres gràfics i tipogràfics Producció de la banda sonora i de so ambient de la filmació (P-5)	35.487,39	1,000	35.487,39
TOTAL Títol 3					35.487,39

EUR

PROYECTO MUSEOGRAFICO DE L'ARQUEOPARK COVES DE SERINYA
 X2022004108-STE1907CC
 JUNY DE 2022

PRESSUPOST

Data: 21/06/22

Pag.: 2

Ora	01	Pressupost X2022004108 - INESTABILITAT			
Capital	02	ARTISTIC			
Títol 3	06	CREACIÓ AUDIO EXPOSICIÓ			
NUM. CODI	UA	DESCRIPCIÓ	PREU	AMIDAMENT	IMPORT
1	AUDIO_L6	u Creació d'audio per a l'exposició (P-6)	1.490,76	1,000	1.490,76
TOTAL Títol 3			01.02.06		1.490,76
Ora	01	Pressupost X2022004108 - INESTABILITAT			
Capital	02	ARTISTIC			
Títol 3	07	TRACTAMENT GRAFIC VIDEOGRAFIC DE LES IMATGES			
NUM. CODI	UA	DESCRIPCIÓ	PREU	AMIDAMENT	IMPORT
1	TRACTAMEN_L7	u Tractament grafic i videografic de les imatges dels projectors Tractament i disseny a format panoràmic quadrat de les diferents imatges Projector P-1 P-4 format panoràmic HD720 . Projectors P-2 , P-3 i P-5 en format Quercus VGA Retolació i efectes de filtres a les imatges . Efectes de transició de imatges . Creació de un arxiu de video amb les imatges . durada màxima 4 /5 minuts Lliurament en USB / targeta microSD (P-34)	2.382,35	1,000	2.382,35
TOTAL Títol 3			01.02.07		2.382,35
Ora	01	Pressupost X2022004108 - INESTABILITAT			
Capital	02	ARTISTIC			
Títol 3	08	DELLIBROS ONLINEALS			
NUM. CODI	UA	DESCRIPCIÓ	PREU	AMIDAMENT	IMPORT
1	DELLIBROS_L8	u Dibuixos originals Projector nº 1 i 3 dibuixos originals amb © del autor, a color en format panoràmic sobre DIN A4 del estil de les coves en diferents èpoques històriques (Formació, Neandertal, òima càlida, Silepsis, òima Glacial) Projector nº 3 i 3 dibuixos originals amb © del autor, a color en format quadrat sobre DIN A4 de la vida Neandertal a Serinya Projector nº 5 i 3 dibuixos originals amb © del autor, a color en format quadrat sobre DIN A4 de la vida Silepsis a Serinya Estil de dibuix en acuarela . Segons mostres . (P-10)	738,25	9,000	6.647,25
TOTAL Títol 3			01.02.08		6.647,25
Ora	01	Pressupost X2022004108 - INESTABILITAT			
Capital	02	ARTISTIC			
Títol 3	09	LAMPARA			
NUM. CODI	UA	DESCRIPCIÓ	PREU	AMIDAMENT	IMPORT
1	LAMPRESTAL_L9	u Llampara de sostre formada per: Realització en estructura de ferro i alumini segons disseny Punts LED Blanc càlid embotats a tubs d'alumini suspesos de l	11.502,94	1,000	11.502,94
TOTAL Títol 3					11.502,94

EUR

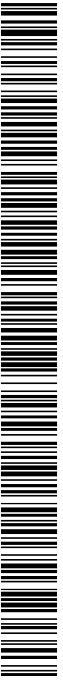

Codi Segur de Verificació: 2db7c5c1-c48a-4ed7-90f2-8504f0696cc0
 Origen: Administració
 Identificador documento original: ES_L06090026_2022_2111951
 Data d'impressió: 26/08/2022 10:02:28
 Pàgina 85 de 94

SIGNATURES

1.- Isabel Granell Simeon (TCAT) (Arquitecta del Consell comarcal del Pla de l'Estany), 22/06/2022 14:17

PROJECTE MUSEOGRÀFIC DEL ARQUEOPARK COVES DE SERINYA
 X2022004108-ST/ET/907CC
 JUNY DE 2022

PRESSUPOST

Data 21/06/22

Pag: 3

estructura
 Part central amb caixa de connexions i dos Forns alimentació 230V /
 12V i 4 conductors 12V / 3,5 V
 Cablati mitem en 230V per punts de tensió per a projectors
 Carri de il·luminació per focus LED 230V / Lina de reserva
 Estructures graduables de suport de Projectors Video
 Cablati mitem per a connexió de 4 altaveus i 1 subwoofer d'audio
 Bases de suport dels 4 altaveus i per a 6 lluminares d'emergència
 Tota l'estructura suspesa en cable d'acer a nous anclages soldats a
 les bigues existents a la sala
 La totalitat de l'estructura i "lincs" calcs de connexions i elements
 visibles privats en registre mal (P = 20)

TOTAL Títol 3

01.02.09

11.909,25

Descripció	Quantitat	Preu Unitari	Preu Total	Import
01 Presupost X2022004108 - VIST/REBUTAT	01			
02 ARTÍSTIC	02			
10 SECTOR SERRIAC CENTRAL - TRANSPORT	10			
TOTAL				11.909,25

NUM. CODI

UA DESCRIPCIÓN

PREL AMPLIAMENT

IMPORT

TOTAL Títol 3

01.02.10

11.909,25

Descripció	Quantitat	Preu Unitari	Preu Total	Import
01 Presupost X2022004108 - VIST/REBUTAT	01			
02 ARTÍSTIC	02			
11 MATERIAL PREHISTÒRIC-AUDIOVISUAL	11			
TOTAL				11.909,25

NUM. CODI

UA DESCRIPCIÓN

PREL AMPLIAMENT

IMPORT

TOTAL Títol 3

01.02.11

1.352,94

Descripció	Quantitat	Preu Unitari	Preu Total	Import
01 Presupost X2022004108 - VIST/REBUTAT	01			
02 ARTÍSTIC	02			
12 EFECTE GOBELIN	12			
TOTAL				1.352,94

NUM. CODI

UA DESCRIPCIÓN

PREL AMPLIAMENT

IMPORT

TOTAL Títol 3

01.02.12

1.351,92

Descripció	Quantitat	Preu Unitari	Preu Total	Import
01 Presupost X2022004108 - VIST/REBUTAT	01			
02 ARTÍSTIC	02			
13 REPRODUCCIÓ LOCAL TERRA	13			
TOTAL				1.351,92

NUM. CODI

UA DESCRIPCIÓN

PREL AMPLIAMENT

IMPORT

TOTAL Títol 3

01.02.13

878,15

Descripció	Quantitat	Preu Unitari	Preu Total	Import
01 Presupost X2022004108 - VIST/REBUTAT	01			
02 ARTÍSTIC	02			
19 REPRODUCCIÓ LOCAL TERRA	19			
TOTAL				878,15

NUM. CODI

UA DESCRIPCIÓN

PREL AMPLIAMENT

IMPORT

TOTAL Títol 3

01.02.14

2.840,33

Descripció	Quantitat	Preu Unitari	Preu Total	Import
01 Presupost X2022004108 - VIST/REBUTAT	01			
02 ARTÍSTIC	02			
14 REPRODUCCIÓ D'UNES VITRINES	14			
TOTAL				2.840,33

NUM. CODI

UA DESCRIPCIÓN

PREL AMPLIAMENT

IMPORT

TOTAL Títol 3

01.02.15

4.252,10

Descripció	Quantitat	Preu Unitari	Preu Total	Import
01 Presupost X2022004108 - VIST/REBUTAT	01			
03 INTERIORES	03			
16 INSTAL·LACIÓ ELÈCTRICA 230 V	16			
TOTAL				4.252,10

NUM. CODI

UA DESCRIPCIÓN

PREL AMPLIAMENT

IMPORT

TOTAL Títol 3

01.02.16

5.005,04

Descripció	Quantitat	Preu Unitari	Preu Total	Import
01 Presupost X2022004108 - VIST/REBUTAT	01			
03 INTERIORES	03			
17 SALA AUDIOVISUAL	17			
TOTAL				5.005,04

NUM. CODI

UA DESCRIPCIÓN

PREL AMPLIAMENT

IMPORT

TOTAL Títol 3

01.03.16

5.005,04

Descripció	Quantitat	Preu Unitari	Preu Total	Import
01 Presupost X2022004108 - VIST/REBUTAT	01			
03 INTERIORES	03			
17 SALA AUDIOVISUAL	17			
TOTAL				5.005,04

PROJECTE MUSEOGRÀFIC DEL ARQUEOPARK COVES DE SERINYA
 X2022004108-ST/ET/907CC
 JUNY DE 2022

PRESSUPOST

Data 21/06/22

Pag: 4

Descripció	Quantitat	Preu Unitari	Preu Total	Import
01 Presupost X2022004108 - VIST/REBUTAT	01			
02 ARTÍSTIC	02			
14 REPRODUCCIÓ D'UNES VITRINES	14			
TOTAL				2.840,33

NUM. CODI

UA DESCRIPCIÓN

PREL AMPLIAMENT

IMPORT

TOTAL Títol 3

01.02.14

2.840,33

Descripció	Quantitat	Preu Unitari	Preu Total	Import
01 Presupost X2022004108 - VIST/REBUTAT	01			
02 ARTÍSTIC	02			
15 MAQUETATGE TOROSÀNTIC	15			
TOTAL				2.840,33

NUM. CODI

UA DESCRIPCIÓN

PREL AMPLIAMENT

IMPORT

TOTAL Títol 3

01.02.15

4.252,10

Descripció	Quantitat	Preu Unitari	Preu Total	Import
01 Presupost X2022004108 - VIST/REBUTAT	01			
03 INTERIORES	03			
16 INSTAL·LACIÓ ELÈCTRICA 230 V	16			
TOTAL				4.252,10

NUM. CODI

UA DESCRIPCIÓN

PREL AMPLIAMENT

IMPORT

TOTAL Títol 3

01.02.16

5.005,04

Descripció	Quantitat	Preu Unitari	Preu Total	Import
01 Presupost X2022004108 - VIST/REBUTAT	01			
03 INTERIORES	03			
17 SALA AUDIOVISUAL	17			
TOTAL				5.005,04

NUM. CODI

UA DESCRIPCIÓN

PREL AMPLIAMENT

IMPORT

TOTAL Títol 3

01.03.16

5.005,04

Descripció	Quantitat	Preu Unitari	Preu Total	Import
01 Presupost X2022004108 - VIST/REBUTAT	01			
03 INTERIORES	03			
17 SALA AUDIOVISUAL	17			
TOTAL				5.005,04

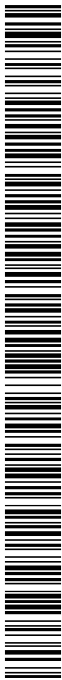

Codi Segur de Verificació: 2db7c5c1-c48a-4ed7-90f2-8504f0696ccd
 Origen: Administració
 Identificador documento original: ES_L06090026_2022_2111951
 Data d'impressió: 26/08/2022 10:02:28
 Pàgina 88 de 94

SIGNATURES

1.- Isabel Granell Simeon (TCAT) (Arquitecta del Consell comarcal del Pla de l'Estany), 22/06/2022 14:17

PROJECTE MUSEOGRAFIC DE L'ARQUEOPARK COVES DE SERINYÀ
 X2022004-108-STE-1907CC
 JUNY DE 2022

PRESSUPOST D'EXECUCIÓ PER CONTRACTE

Pàg. 1

PRESSUPOST D'EXECUCIÓ MATERIAL.....	180.398,07
13 % DGE SOBRE 180.398,07.....	23.451,75
6 % BI SOBRE 180.398,07.....	10.823,88

Subtotal 214.673,70

21 % IVA SOBRE 214.673,70.....	45.081,48
TOTAL PRESSUPOST PER CONTRACTE	€ 259.755,18

Aquest pressupost d'execució per contracte puja a

(DOS-CENTS CINQUANTA-NOU MIL SET-CENTS CINQUANTA-CINC EUROS AMB DIVUIT CÈNTIMS)

Banyoles, a data de la signatura electrònica

Isabel Granell I Simeon,
 Arquitecta del Consell comarcal del Pla de l'Estany



PROJECTE MUSEOGRÀFIC DE L'ARQUEOPARK COVES DE SERINYÀ

Juny de 2022

RESUMI PRESSUPOST**PEM****SUBMINISTRAMENTS**

LOT 1 - Material audiovisual	5.583,19 €
LOT 2 - Compra material per adaptació elèctrica	7.983,19 €
LOT 3 - Adaptació sala toquem la prehistòria	168,07 €
Total	13.734,45 €

PRESSUPOST ARTÍSTIC/SPECIALITZAT

LOT 4 - Producció senyalèctrica i imatge corporativa	2.478,99 €
LOT 5 - Creació audiovisual	35.487,39 €
LOT 6 - Creació àudio exposició	1.890,76 €
LOT 7 - Tractament gràfic i videogràfic: imatges projectors	2.382,35 €
LOT 8 - Dibuixos originals	6.617,65 €
LOT 9 - Làmpara	11.502,94 €
LOT 10 - Sector esfèric central	11.909,24 €
LOT 11 - Material prehistòric	1.352,94 €
LOT 12 - Efecte Gobelín	1.831,93 €
LOT 13 - Foc a Terra	878,15 €
LOT 14 - Peces vitrina	2.840,34 €
LOT 15 - Maqueta topogràfica	4.252,10 €
Total	83.424,79 €

PRESSUPOST INTERIORISME

LOT 16 - Instal·lació elèctrica de comandament	5.005,04 €
LOT 17 - Producció espai expositiu	78.233,78 €
Total	83.238,82 €

PRESSUPOST SEGURETAT I SALUT

LOT 18 - Seguretat i salut en l'obra	5.005,04 €
--------------------------------------	------------

Total PEM	180.398,07 €
DGE	13,00% 23.451,75 €
BI	6,00% 10.823,88 €
Total PEC	214.673,70 €
IVA	21,00% 45.081,48 €
TOTAL PROJECTE	259.755,18 €



Codi Segur de Verificació: 2db7c5c1-c48a-4ed7-90f2-8504f0696ccd
Origen: Administració
Identificador documento original: ES_L06090026_2022_2111951
Data d'impressió: 26/08/2022 10:02:28
Pàgina 90 de 94

SIGNATURES
1.- Isabel Granell Simeon (TCAT) (Arquitecta del Consell comarcal del Pla de l'Estany), 22/06/2022 14:17

PROJECTE MUSEOGRÀFIC DE L'ARQUEOPARK COVES DE SERINYÀ

DOCUMENT 4.- GUIÓ DE CONTINGUTS

Juny de 2022

“NO HEM MARXAT MAI DE SERINYÀ”
“NEVER GONE FROM SERINYÀ”

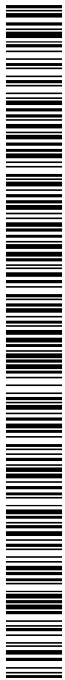

Codi Segur de Verificació: 2db7c5c1-c48a-4ed7-90f2-8504f0696ccd
Origen: Administració
Identificador documento original: ES_L06090026_2022_2111951
Data d'impressió: 26/08/2022 10:02:28
Pàgina 91 de 94

SIGNATURES
1.- Isabel Granell Simeon (TCAT) (Arquitecta del Consell comarcal del Pla de l'Estany), 22/06/2022 14:17

PROJECTE MUSEOGRÀFIC DE L'ARQUEOPARK COVES DE SERINYÀ

POSADA EN SITUACIÓ

Abans d'entrar en matèria ens ha semblat necessari presentar-vos el nostre món de manera sintètica per establir el marc cronològic, geogràfic i temporal que delimitarà el que s'explicarà en cada àmbit.

El paratge del Reclau de Serinyà van estar durant mil·lenis un concorregut punt de trobada per a les comunitats que durant la prehistòria van habitar les terres septentrionals del que actualment anomenem Catalunya. Hi venien atretes per la presència de coves i abrics, que van ocupar des de poc després de la seva formació ara fa uns 250.000 anys i fins al final de la prehistòria, moment en què ja estaven molt desguarnides per l'erosió. Al llarg d'aquest temps les coves van ser utilitzades com a habitat temporal, lloc d'emmagatzematge i espai funerari. El paratge del Reclau era un indret immillorable per a qualsevol grup de caçadors i recol·lectors. Les petites coves o abrics permetien allotjar un petit grup de persones (els grups nombrosos són excepcions en aquest tipus de comunitats) i tenien molt a prop un curs d'aigua permanent, alimentat per fonts subterranies (el Serinyadell), que encara avui dia ressegueix la cinglera de Traverri (una roca calcària molt tova formada per les aigües superficials). Entre aquest torrent i les coves aquests grups podien aprofitar la petita terrassa que separa el torrent de la cinglera per acampar o treballar de manera més còmoda. Aquest lloc també acollia la vegetació de ribera de la qual les persones podien obtenir fusta per alimentar les llars (un recurs molt necessari però poc abundant en certes èpoques glacials) o per construir i reparar eines i armes. El paratge del Reclau no era només un lloc idoni per a refugiats-s'hi en moments de pas sinó que permetia passar-hi temporades més llargues, prèvies en els itineraris cíclics d'aquests grups nòmades pel seu territori. La seva ubicació, en un punt de confluència de molt biòtops diferents, els permetia accedir a una gran diversitat de recursos vegetals i animals al llarg de diferents moments de l'any. El paratge es troba a escassos quilòmetres de la zona lacustre de Banyoles, al sud i del riu Fluvià, al nord. Cap a l'oest es podien endinsar en les muntanyes mitjanes i les valls tancades de la serrallada Transversal. Cap a l'est, en canvi, s'accedeix a un paisatge molt obert que congregava animals de planura i que, després d'uns relleus molt suaus, dona pas a les planes costaneres, que durant els períodes glacials estava més recollada que en l'actualitat com a conseqüència de l'acumulació de gel als casquets i a les glaceries. Aquesta diversitat de paisatges donava moltes possibilitats, fins i tot en els moments més freds, quan el paisatge era molt més obert que l'actual, amb un predomini de les herbes i petites clapes de bosc, a fos de ribera o bé de pi roig. Tant s'aprofitaven animals grans (cavalls, bous, carnis) com petits (conills, ericons, ocells, peixos) tal com continuen fent els grups de caçadors i recol·lectors actuals. Hem de suposar que també aprofitaven fruits, granes, tubercles, mel, caragols, boters, hores vegetals etc, però a Serinyà no s'han conservat evidències al respecte ja que perquè arribin fins als nostres dies són necessàries circumstàncies excepcionals. Pel que fa als recursos minerals, al llarg de tota la prehistòria per fabricar les eines es van utilitzar còdols com els poden recollir a curta distància dels jaciments. No obstant això, a partir del paleolític superior, ara fa vora de 40.000 anys, es va generalitzar la talla de sílex, una roca de gra fi molt apta per a la talla que és difícil de trobar amb bones condicions a les terres gironines. Per això era aportada des de llocs molt llunyans (Narbona, el Garó, Barcelona). Més enllà d'aquestes necessitats tècniques, altres productes exòtics arribaven a Serinyà en relació a usos simbòlics. Finalment, a la prehistòria recent, es van introduir els metalls. A Serinyà s'han recuperat alguns objectes d'or i de bronze.

Aquesta informació ha arribat, fins als nostres dies, perquè les coves de Serinyà han permès una bona conservació dels artefactes, les restes ossies i alguns elements vegetals. El fet que s'erosionessin, s'omplissin i completessin de sediments i quedessin ocults per la vegetació ha ajudat a que durant els últims dos mil·lions d'anys passessin pràcticament despercebuts, cosa que ha facilitat la seva conservació. Les primeres investigacions van començar al 1886 (arran d'una notícia de 1866) a la Bora Gran del Carrerac, un abric que es troba curs avall del Serinyadell abans de que s'entregui al riu Ser, a càrrec del gran prehistoriador Eduard Hårdt i foren seguides pel famós i cèlebre Pere Aisius i Torrent, descobridor de la mandíbula neandertliana de Banyoles. Aquesta excavació marca l'inici de la investigació prehistòrica a Catalunya. Entre el 1943 i el 1972 el metge Josep Maria Corominas va descobrir i excavar la majoria de coves del paratge del Reclau, una tasca que ha estat continuada des d'aleshores i que en l'actualitat desenvolupa un equip de la Universitat de Girona. Mentre que abans aquesta era una tasca a l'abast de personatges amb gran iniciativa personal, en l'actualitat la recerca demana la col·laboració de nombrosos especialistes, m com a prioritaris o preferents a l'hora de decidir quins continguts han d'entrar al discurs del centre d'interpretació, ja sigui en textos, vitrines, objectes, passatges de l'audiovisual, etc. Els criteris que han guiat la nostra selecció han estat dos:

- 1, que necessitin els visitants per entendre el lloc?
- 2, que fa especials les coves de Serinyà que justifiqui la seva visita?

Adicionalment proposem materials per a exposar. Els solem utilitzar més com un recurs per suggerir, més que no pas per l'interès intrínsec dels objectes.

GUIO DE CONTINGUTS

ÀMBIT 1 - LES COVES

La creació i evolució de les coves. Per què les veiem així? Les coves de Serinyà no són grans cavitats excavades per cursos d'aigua subterranis sinó petites coves i abrics formades per les aigües superficials provinents de les planes d'Usall i d'Espolla, on prol·len formant estanyols i rierols. Abans que el Serinyadell les recollís, davallaven per la cinglera en petites cascades i dipositaven sobre la vegetació el carbonat de calci que transportaven. Aquest és l'origen de la roca calcària anomenada traverri, que per efecte de la seva acumulació va anar constituint petites sotres a la cinglera similars a capells o viseres. Al seu torn, els degotalls que s'escolaven i que en dels sotres construïen altres formes de traverri, que aquest cop no penjaven sinó que s'alçaven des del terra. Tot plegat va fer que el que inicialment eren abrics s'anessin tancant i esdevinguessin petites coves, llocs atractius per a les poblacions prehistòriques, especialment les nòmades que són les pròpies de la prehistòria paleolítica. Quan les cavitats deixaven de funcionar, les coves es van empeltir com a conseqüència de l'erosió. Amb el pas del temps també quedaren reomplertes per llocs i altres sediments aportats des de l'exterior fins arribar al seu estat actual. Les fonts que es troben al llarg del recorregut de la cinglera són un testimoni a petita escala d'aquest fenomen ja que, arran de la formació i progressiu engrandiment de l'estany de Banyoles, a la zona lacustre de Martís-Espolla es va fer més esporàdic.

SUPERÀMBIT - LES COMUNITATS CAÇADORES I RECOL·LECTORES DEL PALEOLÍTIC

ÀMBIT 2 - ELS NEANDERTALS

En les mitologies antigues i bíblica correspon a l'edat d'or de la humanitat, quan la gent vivia en un paradís i es podia viure sense treballar i no existia la guerra. El descobriment del Nou Món al segle XV i les investigacions etnogràfiques ens han fet adonar que la realitat d'aquestes societats no és tan idíl·lica i també han servit per interpretar les descobertes arqueològiques. En qualsevol cas s'ha confirmat que, en comparació a la nostra civilització actual, eren socialment molt més igualitàries, tecnològicament i alimentàriament autosuficients i ambientalment sostenibles.

Ens imaginem una instal·lació museogràfica on es comenci parlant dels neandertals i a l'extrem oposat de la sala s'acabi parlant dels sapiens. No obstant s'hauria de reservar una part de confluència perquè també compartien molts comportaments i les diferències solen ser més de grau que no pas absolutes.

Qui són i d'on aparegueren?

Els Homo neandertaliensis són l'espècie que habitava Europa, el Proxim Orient i l'Àsia Central durant el paleolític mitjà, ara fa aproximadament entre ara fa 200.000 i 40.000 anys. Amb una constitució més robusta que la nostra, són el resultat de l'evolució dels primers habitants d'Europa. Els neandertals no foren els primers ocupants de les coves de Serinyà ja que a la cova de Mollèt s'ha descobert un molat atribuït als seus predecessors immediats, els Homo heidelbergensis. Els nivells més profunds de la cova de l'Arbreda han proporcionat diverses restes dentals d'Homo neandertaliensis i prop d'aquí, al Pla de la Formiga de Mala, Pere Aisius i Torrent va descobrir l'any 1887 la mandíbula mandíbula de Banyoles. Els neandertals van ocupar les coves de manera regular durant desenes de milers d'anys, fins que foren substituïts per la nostra espècie. Per explicar aquest reemplaçament s'han proposat diverses hipòtesis raonables però encara no hi ha cap consens científic al respecte, sobretot des que els estudis genètics han conclòs que els europeus actuals hem heretat una petita part del seu patrimoni genètic.

No aconseguirem les restes humanes de l'Arbreda per exposar però podria es podrien escanjar i imprimir en 3D.

Com vivien?

Els neandertals eren magnífics caçadors i recol·lectors que van sobreviure a enormes fluctuacions climàtiques, tant en períodes plenament glacials com d'altres tant o més càlids que els actuals. Aprofitaven bé els diferents recursos que els proporcionava cada territori i disposaven de camps de campaments ben organitzats, amb llars permanents i espais de treball diferenciats. Com els seus predecessors, abaten les seves preses a curta distància per mitjà de grans llances de fusta amb la punta endureda. Si bé des del seu descobriment foren considerats, en comparació a nosaltres, una espècie bruta i ignorant, en les darreres dècades s'ha valorat molt la seva adaptabilitat i el seu baix impacte ecològic. En l'estètica simbòlica, s'han reconegut els seus costums funeraris i s'han descobert exemples d'elements gràfics i d'ornamentació. Tot plegat ha reduït la distància que els separava de nosaltres. Sobta el fet que durant tot el paleolític mitjà s'introduïssin poques novetats tècniques. Els artefactes són molt semblants arreu d'Europa, al llarg de tot el període i es podien elaborar amb materials autòctons. Aquesta estabilitat tecnològica no ha estat igualada des d'aleshores.

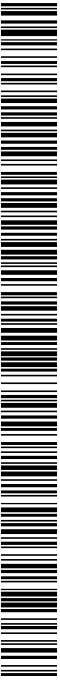

Codi Segur de Verificació: 2db7c5c1-c48a-4ed7-90f2-8504f0696ccd
Origen: Administració
Identificador documento original: ES_L06090026_2022_2111951
Data d'impressió: 26/08/2022 10:02:28
Pàgina 92 de 94

SIGNATURES
1.- Isabel Granell Simeon (TCAT) (Arquitecta del Consell comarcal del Pla de l'Estany), 22/06/2022 14:17

PROJECTE MUSEogrÀFIC DE L'ARQUEOPARK COVES DE SERRINYÀ

July de 2022

Es disposa de nombroses eines de pedra de l'Arbreda per exposar si fos necessari. Algunes són particularment atractives.

Una espècie humana ben integrada a la natura

Els neandertals subsistien explotant al màxim el seu entorn però, a diferència de nosaltres, mai no van extermir cap espècie. A la cova de l'Arbreda s'ha pogut comprovar que durant mil·lennis les ocupacions neandertalhanes es van alternar amb les dels ossos de les caverres, que utilitzaven la cova per hibernar i per partir les seves cries. En bona part d'Europa aquesta espècie, a l'igual que va succeir amb el lleó de les caverres i el mateix neandertal, van desaparèixer poc després de la nostra arribada. Per a l'exposició hi ha disponibles nombroses restes.

La nostra proposta seria una sala/difusor ple de dents de lleó d'os de les caverres i fins i tot contrastar-ho amb alguna canina d'un exemplar adult (hi ha una gran diferència), se'n poden fer reproduccions.

ÀMBIT 3 - ELS SAPIENS

Qui som i d'on apareguérem? La nostra espècie (Homo sapiens) té un origen africà i ha acabat reemplaçant o absorbint les altres espècies humanes en el transcurs de la seva expansió per tot el planeta. Fou la primera espècie en colonitzar Àfrica, Austràlia i les illes del Pacífic. Van arribar a Europa ara poc menys de 40.000 anys i va desplaçar els neandertals, amb els quals ja s'havia trobat al Pròxim Orient fa uns 100.000 anys. Les coves de l'Arbreda, Mollet i del Roclau Viver són especials perquè han proporcionat evidències d'aquesta primeríssima presència de colonitzadors sapiens al Mediterrani. El contrast entre els artefactes d'uns i altres és tan accentuat i arriba de manera tant sobtada que no permet defensar un escenari de transició entre una cultura i l'altra sino de substitució.

El comportament modern

La instal·lació de la nostra espècie a Europa inaugura el període conegut com a paleolític superior, moment en què es consoliden comportaments moderns tals com la producció de dibuixos i escultures, instruments musicals, ornamentals personals, eines d'os ben elaborades... Si bé algunes espècies anteriors (bàsicament els neandertals) ja havien experimentat amb algun d'aquests comportaments, a partir del paleolític superior es fan recurrents i ja no s'abandonaran. L'art paleolític és pràcticament absent a Serrinyà i a les terres gironines però el seu contingut animalístic permet afirmar que arreu d'Europa existia un fons comú de caràcter mític, cosa que deuria facilitar la comunicació entre les diferents comunitats. A tots els nivells del paleolític superior s'han recuperat nombrosos ossos, fet que indica que utilitzaven amb asiduitat els colorants; ja fos per pintar-se o per tintar les pells. També s'utilitzava en els enterraments i per errogir els ornamentals.

En el 'Yemenar' hi ha algun objecte d'ornamentació que es podria exposar. Hi ha abundància de cargolots perforats, per exemple. Al MAC de Barcelona hi ha la col·lecció 'Pericot' (mal exposada), on hi ha elements d'indústria ossa i potser fins i tot una agulla de cosir.

Les tecnologies del paleolític superior

Durant el paleolític superior hi ha una major diversitat d'eines i també són més especialitzades en comparació amb el període anterior. Les armes es perfeccionen i gràcies al propulsores podien projectar per abatre objectius que quedarien fora de l'abast o de la precisió de les llances, a banda de ser menys perillosos. Apareixen puntes de pedra i d'os específiques per aquestes profeccions. A cada estatí les armes i les eines es van transformant, posant de manifest el caràcter innovador del paleolític superior i també tendències regionalitzadores. Al paleolític superior es va generalitzar la talla de sílex, una roca de gra fi molt apta per a la talla que és difícil de trobar amb bones condicions a les terres gironines. Per això era aportada des de llocs molt llunyans (Narbona, el Gard, Barcelona). Això indica que recorrien territoris més amplis que els neandertals o que tenien facilitats d'intercanviar productes amb altres comunitats.

Hi ha nombroses eines de pedra amb una estètica que actualment trobem atractiva. Es podria aportar un tipus de punta de soltura (19.500 anys) típiques de Serrinyà (puntes del Serrinyadell).

La vida a l'aurinyàcia

Els Homo sapiens caçaven les mateixes espècies que els neandertals, per bé que van intensificar el consum d'animals petits com els conills, els eriçons i els ocells, exercint segurament més pressió sobre l'ambient i competint amb els gans carnívors com lleons i hienes, que a partir d'aquest moment desapareixen de Catalunya i restà només el llop. Totes les espècies que van habitar a Serrinyà dominaven el foc. Un dels millors exemples data

de l'aurinyàcia, la primera cultura de la humanitat moderna a Europa, i està constituït per llar i una cubeta de cocció, que evidencien que les estades d'aquests grups no eren esporàdiques sino que s'allargaven en el temps. Es podrien exposar cendres o estelles d'os cremades (millo) de la llar aurinyaciàna (30.000 anys). No sabem com es podria representar la llar i la cubeta de cocció però és una estructura bastant interessant i "domèstica"

Els costums funeraris

Les coves del Roclau Viver i Mollet III han proporcionat les restes d'Homo sapiens més antigues de Catalunya. Provenen del que són també les primeres tombes documentades al nostre país. Han permès determinar que durant el final del gravetà existia el costum de dipositar els cadàvers de manera recurrent en aquestes cavitats acompanyades d'una rica ornamentació personal. Les comunitats del gravetà final, al moment més fred de l'última glació, utilitzaven les coves de Serrinyà tant per viure-hi com per enterrar-s'hi i ho feien de manera reiterada. Serà difícil aconseguir les restes osses. Però hi ha abundància d'ornaments terrestres i marins (per exemple les dents de cervol perforades)

ÀMBIT 4 - PAGESOS I PASTORS

Ara fa uns 7.400 anys arriben a Catalunya les primeres comunitats agrícoles i ramaderes. Per subsistir aquestes comunitats ja no depenen exclusivament de la caçera i la recol·lecció com abans sino que produeixen aliments mitjançant el cultiu i la ramaderia de plantes i animals domesticats al Pròxim Orient. Es sedentaritzen en poblats de cabanes com el de la Draga de Banyoles i desenvolupen noves tècniques, com la producció de recipients ceràmics, i tenen la capacitat d'emmagatzemar i distribuir aliments (cereals). Les transformacions que acompanyen aquest canvi majúscul en la història de la humanitat s'anomena "neolitització" i va comportar un augment demogràfic que va contribuir a la residualització i desaparició de les poblacions caçadores i recol·lectores que havien ocupat Europa des de l'inici dels temps. En aquest moment les coves de Serrinyà ja han quedat reduïdes per l'erosió i el reemplaçment. Les poblacions neolítiques les visiten en poques ocasions per utilitzar-les com a lloc d'emmagatzematge. La seva utilitat principal són com a lloc d'enterrament, fet que indica que continuaven essent significatives per a la població de l'entorn. Junctament amb els cadàvers dels difunts hi deixaven recipients ceràmics com a ofertes. En els moments finals de la prehistòria comprovem com s'introdueixen en els aixovars funeraris els metalls, primer l'or i finalment el bronze. Aquests nivells arqueològics són bastant pobres però hi ha restes ceràmiques o fins i tot una petita placa d'or.

SUPERÀMBIT DE L'EVOLUCIÓ AMBIENTAL

Creiem que cal dissenyar un recurs museogràfic (tipus frís cronològic, que corri sobre les parets, el sostre o el terra) que podria servir també de fil conductor o de motiu unificador al llarg de tot el recorregut. Creiem que aquest frís ambiental és necessari per concentrar-hi tots el referent a l'evolució i oscil·lacions climàtiques i l'arribada o la primera detecció d'animals i plantes (amb icones) i la seva substitució o desaparició del registre (amb la mateixa icona detecció?). Així alliberem espai dels altres recursos museogràfics, que dedicarem a l'evolució cultural. Podríem abastar tot el període (200.000 anys) i podríem transmetre un valor important i propi de les coves de Serrinyà i que només els llocs excepcionals tenen: en el seu conjunt aquests jaciments ens informen dels últims 200.000 anys (i no només de moments concrets, com sol ser habitual). També podríem parlar dels grans herbívors (cavall, bou, rinoceront, cervids), grans carnívors (llop, hiena) i petits (linx), mesomamífers (conills), eriçons, micromamífers (tardins, musaranyes, talps, quiròpters, etc.), ocells, peixos, amfibis, rèptils, animals singulars (bou mesquer, ven, lleó), l'arribada dels animals moderns (senquers), registre de plantes via pol·len i carbons, etc. Ha de servir per explicar la fr de l'època glacial i l'entrada en l'interglacial actual.

Aquest recurs té 2 valors:

- 1-arran de la popularització de la consciència ecològica a una part important de la ciutadania i dels escolars els agrada aquest contingut i a més posar animals.
- 2- Banyols (Museu d'ardè) s'explica la conca lacustre amb els valors ambientals actuals però no hi ha una mirada cap al passat (animals anteriors extingits o exterminats o evolucionats). Serrinyà té les dades i el potencial per ocupar aquesta franja actualment abandonada.

GUIO DE CONTINGUTS

Pàgina 2



MULTIPLICITAT DE LECTURES I TEMES NO TRACTATS

Més que la possibilitat d'oferir diferents nivells de lectura estàtics intentem tractar amb molta simplicitat temes molt densos que en el futur es puguin desenvolupar per altres mitjans, tot modulant el nivell en cada cas amb el recurs museogràfic que s'acabi escollint. Ens hauria agradat parlar de més coses (per exemple les característiques de l'aurinyacià, el gravetià, l'epipaleolític, etc.) perquè entenem que la presència de totes aquestes fases en un sol lloc i amb bona conservació és el que dóna interès científic i patrimonial al lloc, però entenem que no hi ha lloc per tanta cosa.
Ho intentem compensar amb la idea del frís cronològic amb temàtica ambiental.

GUIÓ DE CONTINGUTS

Pàgina 3



