

DOCUMENT PLANOL (TD99-107): PLANOL_25038 Pe Torre Can Pascol_Doc Gràfica_s_compressed (1)_17042026	IDENTIFICADORS	
ALTRES DADES Codi per a validació: <b>YOU0M-XZAU2-39D49</b> Data d'emissió: <b>24 de Abril de 2026 a les 8:35:28</b> Pàgina 1 de 50	SIGNATURES	ESTAT <b>NO REQUEREIX SIGNATURES</b>



ACTUACIONS D'URGÈNCIA. ESTABILITZACIÓ, CONSOLIDACIÓ I RESTAURACIÓ MATERIAL DE LA TORRE DE CAN PASCOL,

CASTELLVÍ DE LA MARCA

**PROJECTE EXECUTIU**  
**DOCUMENTACIÓ GRÀFICA**

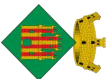

Ajuntament de  
Castellví de la Marca

ABRIL 2026

**UTE GUITART ARQUITECTURA I ASS & MASALA CONSULTORS**  
Francisco Pérez Cabrero, 7, 31B - 08021 BCN - 932400030 - gaa@guitartarquitectura.com

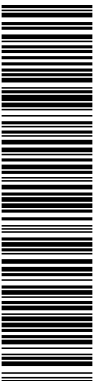

Aquesta és una còpia impresa del document electrònic (Ref.: 00006663 YOU0M-XZAU2-39D49 6849374A0D43EE67D00CE37C079E3D5945BE723) generada amb l'aplicació informàtica Firmadoc. El document no requereix signatures. Miljançant el codi de verificació pot comprovar la validesa de la signatura electrònica dels documents signats en l'adreça web: [https://accede.diba.cat/verificador.jsp?codigo\\_entidad=castellvimarca](https://accede.diba.cat/verificador.jsp?codigo_entidad=castellvimarca)

Exo: 25038\_Pe

DOCUMENT PLANOL (TD99-107): PLANOL_25038 Pe Torre Can Pascol_Doc Gráfica _s_compressed (1)_17042026	IDENTIFICADORS	
ALTRES DADES Codi per a validació: <b>YOU0M-XZAU2-39D49</b> Data d'emissió: <b>24 de Abril de 2026 a les 8:35:28</b> Pàgina 2 de 50	SIGNATURES	ESTAT <b>NO REQUEREIX SIGNATURES</b>



Aquesta és una còpia impresa del document electrònic (Ref.: 40006563 YOU0M-XZAU2-39D49 5849374A0D43EE57D00CE37C079E3D59456E723) generada amb l'aplicació informàtica Firmadoc. El document no requereix signatures. Mitjançant el codi de verificació pot comprovar la validesa de la signatura electrònica dels documents signats en l'adreça web: [https://accede.alba.cat/verificador.jsp?codigo\\_entidad=castellvimarca](https://accede.alba.cat/verificador.jsp?codigo_entidad=castellvimarca)

ACTUACIONS D'URGÈNCIA, ESTABILITZACIÓ, CONSOLIDACIÓ I RESTAURACIÓ MATERIAL DE LA TORRE DE CAN PASCOL, CASTELLVÍ DE LA MARCA  
PROJECTE EXECUTIU

Exp. 25038\_Pe

**UTE GAA & MASALA**  
UTE GUITART ARQUITECTURA I ASS & MASALA CONSULTORS  
ABRIL 2026



Codi per a validació: **YOU0M-XZAU2-39D49**  
Data d'emissió: **24 de Abril de 2026 a les 8:35:28**  
Pàgina **4 de 50**

**NO REQUEREIX SIGNATURES**



Aquesta és una còpia impresa del document electrònic (Ref.: 40006563 YOU0M-XZAU2-39D49 5849374A0D43EE57D00CE37C079E3D5E9456BE723) generada amb l'aplicació informàtica Firmadoc. El document no requereix signatures. Mitjançant el codi de verificació pot comprovar la validesa de la signatura electrònica dels documents signats en l'adreça web: [https://accede.alba.cat/verificador.jsp?codigo\\_entidad=castellvmarca](https://accede.alba.cat/verificador.jsp?codigo_entidad=castellvmarca)

**UTE GAA & MASALA**  
UTE GUITART ARQUITECTURA I ASS & MASALA CONSULTORS  
ABRIL 2026

ACTUACIONS D'URGÈNCIA, ESTABILITZACIÓ, CONSOLIDACIÓ I RESTAURACIÓ MATERIAL DE LA TORRE DE CAN PASCOL, CASTELLVÍ DE LA MARCA  
PROJECTE EXECUTIU

RECERCA ARQUEOLÒGICA. PLA DE CALES.

05 PI Planta baixa. Nivell 0,00m. Àmbit d'intervenció Torre  
Recerca Arqueològica. Pla de Cales E:1/100

ACTUACIONS DE CONSOLIDACIÓ DE LA TORRE

06 PI Planta baixa i planta coronament. Nivell 0,00m i 9,95 m. Àmbit d'intervenció Torre E:1/75  
Actuacions de consolidació de la torre

07 PI Façana longitudinal B-B' i secció transversal C-C' E:1/75  
Actuacions de consolidació de la torre

08 PI Façana longitudinal ponent i secció transversal nord E:1/75  
Actuacions de consolidació de la torre

09 PI Façanes transversals F-F' i G-G' E:1/75  
Actuacions de consolidació de la torre

DOCUMENT PLANOL (TD99-107): PLANOL_25038 Pe Torre Can Pascol_Doc Gràfica_s_compressed (1)_17042026	IDENTIFICADORS	
ALTRES DADES Codi per a validació: <b>YOU0M-XZAU2-39D49</b> Data d'emissió: 24 de Abril de 2026 a les 8:35:28 Pàgina 5 de 50	SIGNATURES	ESTAT <b>NO REQUEREIX SIGNATURES</b>

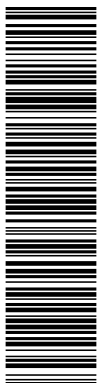

Aquesta és una còpia impresa del document electrònic (Ref.: 40006663 YOU0M-XZAU2-39D49 6849374A0D43EE67D00CE37C079E3D5945E723) generada amb l'aplicació informàtica Firmsadoc. El document no requereix signatures. Mitjançant el codi de verificació pot comprovar la validesa de la signatura electrònica dels documents signats en l'adreça web: [https://accede.diba.cat/verificador.jsp?codigo\\_entidad=castellvimarca](https://accede.diba.cat/verificador.jsp?codigo_entidad=castellvimarca)

**PLÀNOLS D'INFORMACIÓ GENERAL (IG)**  
**ACTUACIONS D'URGÈNCIA, ESTABILITZACIÓ, CONSOLIDACIÓ I RESTAURACIÓ MATERIAL DE LA TORRE DE CAN PASCOL, CASTELLVÍ DE LA MARCA**  
**PROJECTE EXECUTIU**

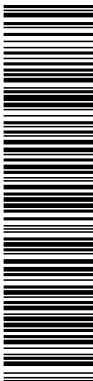

Se ha generat una còpia impresa del document electrònic (Ref.: 400006663 YOU0M-XZAU2-39D49 6849374A0D43EE67D00CE37C079E3D56945BE723) generada amb l'aplicació informàtica Firmadoc. El document no requereix signatures. Mitjançant el codi de verificació pot comprovar la validesa de la signatura electrònica dels documents signats en l'adreça web: [https://sede.diba.cat/verificador.jsp?codigo\\_entidad=castellvimarca](https://sede.diba.cat/verificador.jsp?codigo_entidad=castellvimarca)

**1 TERME MUNICIPAL DE CASTEL·LIVÍ DE LA MARCA**  
 E: 1:20.000 Font: Ortodoto ICGC



**1 EL LLOC I ENTORN MÉS IMMEDIAT TORRE DE CAN PASCOL. CASTEL·LIVÍ DE LA MARCA**  
 E: 1:2.000 Font: Ortodoto ICGC



<b>Projecte</b>	ACTUACIONS D'URGÈNCIA, ESTABILITZACIÓ, CONSOLIDACIÓ I RESTAURACIÓ MATERIAL DE LA TORRE DE CAN PASCOL, CASTEL·LIVÍ DE LA MARCA
<b>Expedient</b>	25038-Pe
<b>Localització</b>	Can Pascol
<b>Municipi i comarca</b>	Castellví de la Marca 08732, Alt Penedès
<b>Propietat i promotor</b>	Ajuntament de Castellví de la Marca
<b>Rhnd</b>	INSTRUMENTACIÓ GENERAL (IG)
<b>Situació i localització geogràfica</b>	Torre de Can Pascol, Castellví de la Marca, Província, comarca i municipi, identificació amb el terrençol.
<b>Data</b>	Abril 2026
<b>Escala</b>	- DIN A3
<b>Equip tècnic:</b>	Xavier Guàrdia Tarrés, arqte. ELS COL·LABORADORS ENQUADRE CLIMA I ASS & MANAIA CONSULTORS
<b>Propietat</b>	Ajuntament de Castellví de la Marca
<b>Àmbit d'estudi i d'intervenció</b>	Àmbit d'estudi i d'intervenció
<b>Equipo tècnic:</b>	G. Guàrdia, A. Martínez, S. Garcia, G. Ballester, A. Cervera (in dretes, SRA)

**1 PROVÍNCIA DE BARCELONA. CATALUNYA**  
 Font: GAA

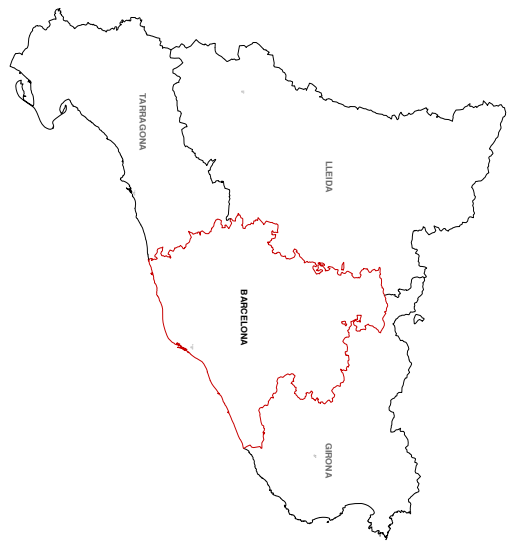

**1 COMARCA ALT PENEDÈS. PROVÍNCIA DE BARCELONA**  
 Font: GAA

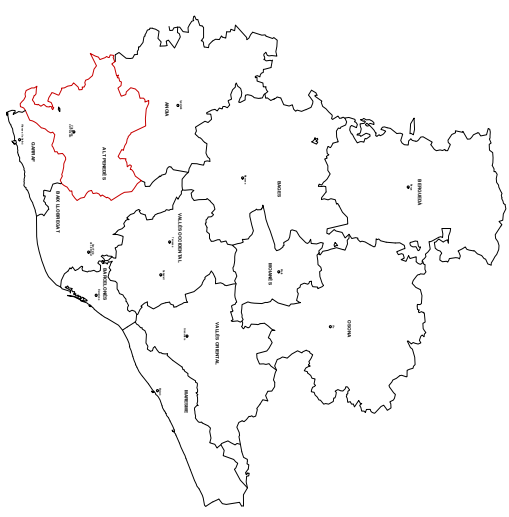

**1 MUNICIPI DE CASTEL·LIVÍ DE LA MARCA. COMARCA ALT PENEDÈS**  
 Font: GAA

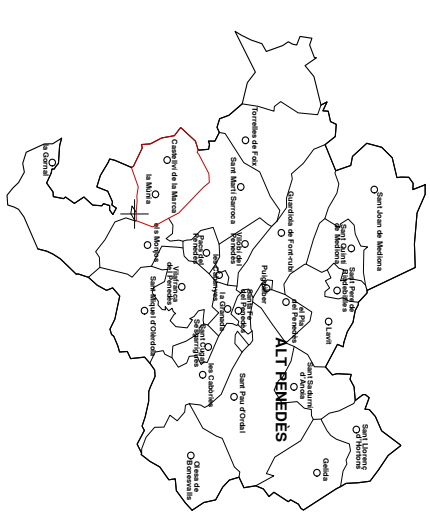



verificació pot comprovar la validesa de la signatura electrònica dels documents signats en la direcció: <http://sede.ayto-castellivella.cat/verificador>. El document no requereix signatures. Miljantçant el codi de verificació pot comprovar la validesa de la signatura electrònica dels documents signats en la direcció: <http://sede.ayto-castellivella.cat/verificador>. El document no requereix signatures. Miljantçant el codi de verificació pot comprovar la validesa de la signatura electrònica dels documents signats en la direcció: <http://sede.ayto-castellivella.cat/verificador>.

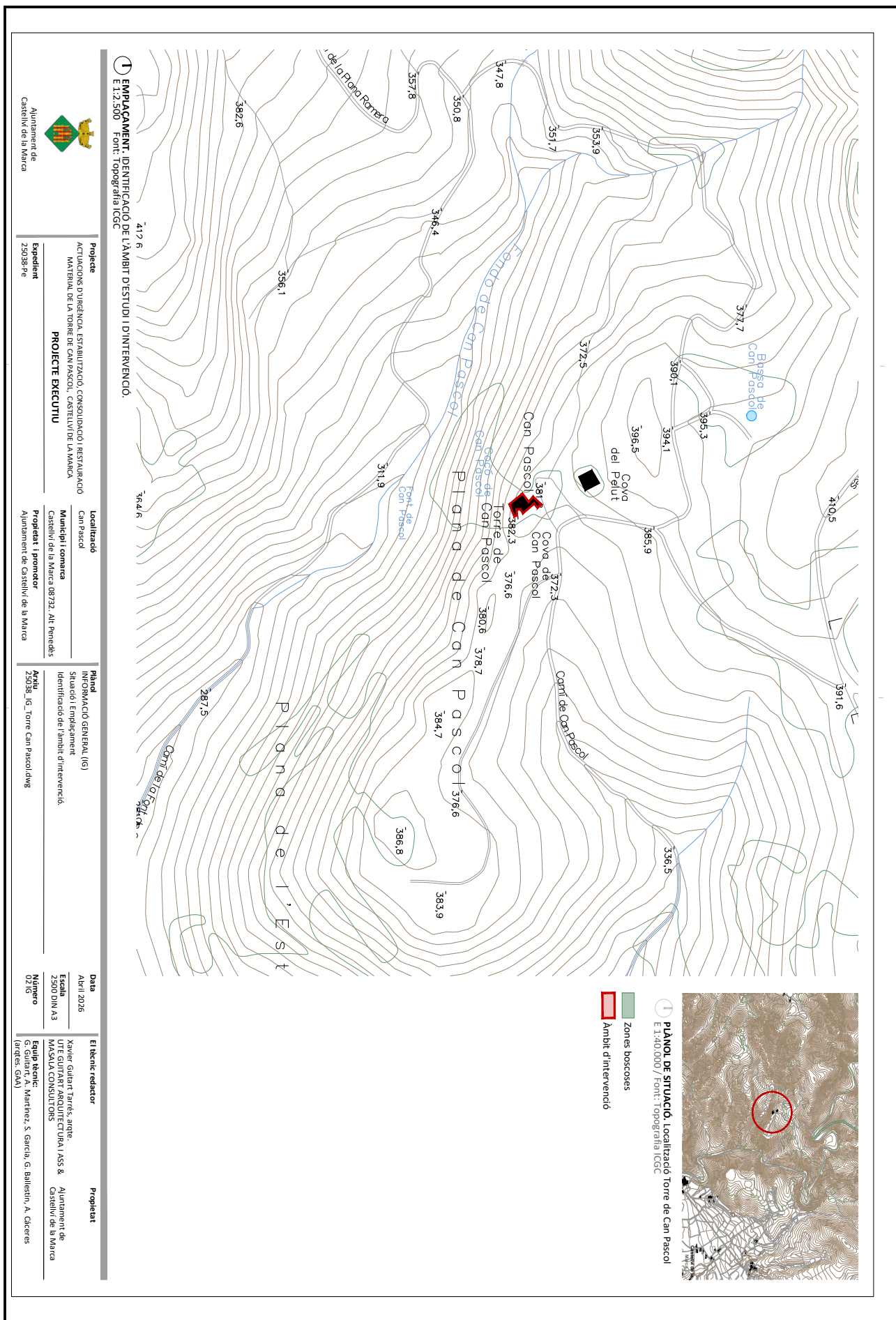

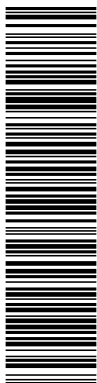

Aquesta és una còpia impresa del document electrònic (Ref.: 40006663 YOU0M-XZAU2-39D49 6849374A0D43EE67D00CE37C079E3D56946BE723) generada amb l'aplicació informàtica Firmadoc. El document no requereix signatures. Miljançant el codi de verificació pot comprovar la validesa de la signatura electrònica dels documents signats en l'adreça web: [https://accede.diba.cat/verificador.jsp?codigo\\_entidad=castellvimarca](https://accede.diba.cat/verificador.jsp?codigo_entidad=castellvimarca)

**1** EMPLAÇAMENT: IDENTIFICACIÓ DE L'ÀMBIT D'ESTUDI I D'INTERVENCIÓ.  
E:1:2.500 Font: Ortofoto ICCG

 Ajuntament de Castellví de la Marca

<b>Projecte</b> ACTUACIONS D'URBENITAT, ESTABILITZACIÓ, CONSOLIDACIÓ I RESTAURACIÓ MATERIAL DE LA TORRE DE CAN PASCOL, CASTELLVÍ DE LA MARCA	<b>Localització</b> Can Pascol Municipi i comarca Castellví de la Marca 08732, Alt Penedès	<b>Plànol</b> INSTRUMENTACIÓ GENERAL (IG) Situació: Emplaçament, Ortofoto Identificació de l'àmbit d'estudi i d'intervenció.	<b>Data</b> Abril 2026	<b>El tècnic redactor</b> Xavier Guàrdia Tarrés, arqte. E-100170101 ANTOINETA CLONKA I ASS 8 MANAIA CONSULTORS	<b>Propietat</b> Ajuntament de Castellví de la Marca
<b>Expedient</b> 25038-Pe	<b>Propietat i promotor</b> Ajuntament de Castellví de la Marca	<b>Arxiu</b> 25038_IG_Torre Can Pascol.dwg	<b>Numero</b> 0310	<b>Equip tècnic:</b> G. Guàrdia, A. Martínez, S. Garcia, G. Ballester, A. Citeres (Ortofoto: IGN)	



**1** PLANOL DE SITUACIÓ IDENTIFICACIÓ DE L'EMPLAÇAMENT  
E:1:400.000 / Font: ICCG  
 Àmbit d'estudi i d'intervenció

DOCUMENT PLANOL (TD99-107): PLANOL_25038 Pe Torre Can Pascol_Doc Gràfica _s_compressed (1)_17042026	IDENTIFICADORS	
ALTRES DADES Codi per a validació: <b>YOU0M-XZAU2-39D49</b> Data d'emissió: 24 de Abril de 2026 a les 8:35:28 Pàgina 9 de 50	SIGNATURES	ESTAT <b>NO REQUEREIX SIGNATURES</b>

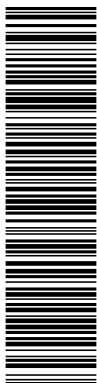

Aquesta és una còpia impresa del document electrònic (Ref.: 40006563 YOU0M-XZAU2-39D49 5849374A0D43EE67D00CE37C079E3D59456E723) generada amb l'aplicació informàtica Firmadoc. El document no requereix signatures. Mitjançant el codi de verificació pot comprovar la validesa de la signatura electrònica dels documents signats en l'adreça web: [https://accede.diba.cat/verificador.jsp?codigo\\_entidad=castellvimarca](https://accede.diba.cat/verificador.jsp?codigo_entidad=castellvimarca)

ACTUACIONS D'URGÈNCIA. ESTABILITZACIÓ, CONSOLIDACIÓ I RESTAURACIÓ MATERIAL DE LA TORRE DE CAN PASCOL, CASTELLVÍ DE LA MARCA  
PROJECTE EXECUTIU

PLÀNOLS D'INFORMACIÓ URBANÍSTICA (IU)









DOCUMENT PLANOL (TD99-107): PLANOL_25038 Pe Torre Can Pascol_Doc Gràfica _s_compressed (1)_17042026	IDENTIFICADORS	
ALTRES DADES Codi per a validació: <b>YOU0M-XZAU2-39D49</b> Data d'emissió: 24 de Abril de 2026 a les 8:35:28 Pàgina 14 de 50	SIGNATURES	ESTAT <b>NO REQUEREIX SIGNATURES</b>

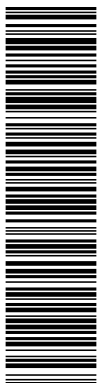

Aquesta és una còpia impresa del document electrònic (Ref.: 40006563 YOU0M-XZAU2-39D49 5849374A0D43EE67D00CE37C079E3D5945E723) generada amb l'aplicació informàtica Firmadoc. El document no requereix signatures. Mitjançant el codi de verificació pot comprovar la validesa de la signatura electrònica dels documents signats en l'adreça web: [https://accede.diba.cat/verificador.jsp?codigo\\_entidad=castellvmarca](https://accede.diba.cat/verificador.jsp?codigo_entidad=castellvmarca)

ACTUACIONS D'URGÈNCIA. ESTABILITZACIÓ, CONSOLIDACIÓ I RESTAURACIÓ MATERIAL DE LA TORRE DE CAN PASCOL, CASTELLVÍ DE LA MARCA  
PROJECTE EXECUTIU

**PLÀNOLS D'INFORMACIÓ HISTÒRICA (IH)**



Aquesta és una còpia impresa del document electrònic (Ref.: 40006663 YOU0M-XZAU2-39D49 6849374A0D43E3E6700CE37C079E3D56946BE723) generada amb l'aplicació informàtica Firmadoc. El document no requereix signatures. Miljançant el codi de verificació pot comprovar la validesa de la signatura electrònica dels documents signats en l'adreça web: [https://sede.diba.cat/verificador.jsp?codigo\\_entidad=castellvmarca](https://sede.diba.cat/verificador.jsp?codigo_entidad=castellvmarca)

**1 PLANOL HISTÒRIC. MINUTES MUNICIPALS 1915. DELIMITACIÓ DEL TERME MUNICIPAL DE CASTELLVÍ DE LA MARCA**  
Font: ICCG

 Ajuntament de Castellví de la Marca

<b>Projecte</b> ACTUACIONS D'URGÈNCIA, ESTABILITZACIÓ, CONSOLIDACIÓ I RESTAURACIÓ MATERIAL DE LA TORRE DE CAN PASCOL, CASTELLVÍ DE LA MARCA	<b>Localització</b> Can Pascol	<b>Plànol</b> INSTRUMENTACIÓ HISTÒRICA (IH)	<b>Data</b> Abril 2026	<b>El tècnic redactor</b> Xavier Guàrdia Tarrés, arqte.	<b>Propietat</b> Ajuntament de Castellví de la Marca
<b>Expedient</b> 25038-Pe	<b>Municipi i comarca</b> Castellví de la Marca 08732, Alt Penedès	<b>Propietat i promotor</b> Ajuntament de Castellví de la Marca	<b>Àrea</b> 25038_IH_Torre Can Pascol.dwg	<b>Equip tècnic:</b> S. Guàrdia, A. Martínez, S. Garcia, G. Ballester, A. Cierres (òrdes: SGN)	

**PROFECTE EXECUTIU**

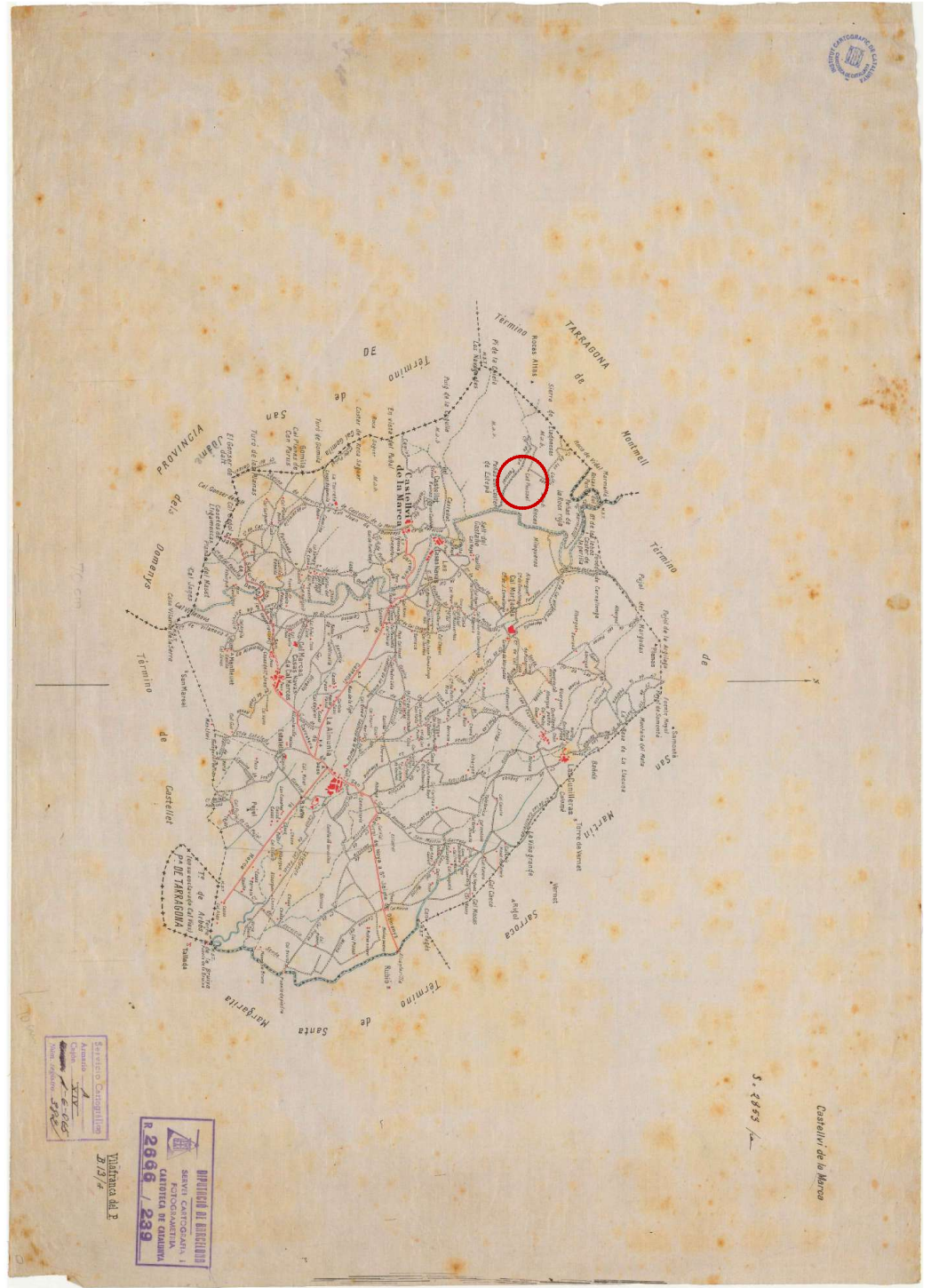

 **Ambit d'intervenció**



Aquesta és una còpia impresa del document electrònic (Ref.: 40006663 YOU0M-XZAU2-39D49 6849374A0D43EE5700CE37C079E3D569456BE723) generada amb l'aplicació informàtica Firmadoc. El document no requereix signatures. Milijantant el codi de verificació pot comprovar la validesa de la signatura electrònica dels documents signats en l'adreça web: [https://accede.iba.cat/verificador.jsp?codigo\\_entidad=castellvamarca](https://accede.iba.cat/verificador.jsp?codigo_entidad=castellvamarca)



Ajuntament de Castellví de la Marca

**Projecte**  
ACTUACIONS D'URGÈNCIA, ESTABILITZACIÓ, CONSOLIDACIÓ I RESTAURACIÓ MATERIAL DE LA TORRE DE CAN PASCOL, CASTELLVÍ DE LA MARCA

**Localització**  
Can Pascol  
Municipi i comarca  
Castellví de la Marca 08732, Alt Penedès

**Plànol**  
PLÀNOL D'ACTIÓ HISTÒRICA (PH)  
Plànol històric del terme municipal de Castellví de la Marca

**Propietat i promotor**  
Ajuntament de Castellví de la Marca

**Data**  
Abril 2026

**Equip tècnic:**  
G. Guàrdia, A. Martínez, S. Garcia, G. Ballester, A. Cervera (òrdes: GSA)

**Propietat**  
Ajuntament de Castellví de la Marca

1 **PLÀNOL HISTÒRIC. MINUTES MUNICIPALS 1916. PLÀNOL TOPOGRÀFIC DEL TERME MUNICIPAL DE CASTELLVÍ DE LA MARCA**  
Font: ICCG

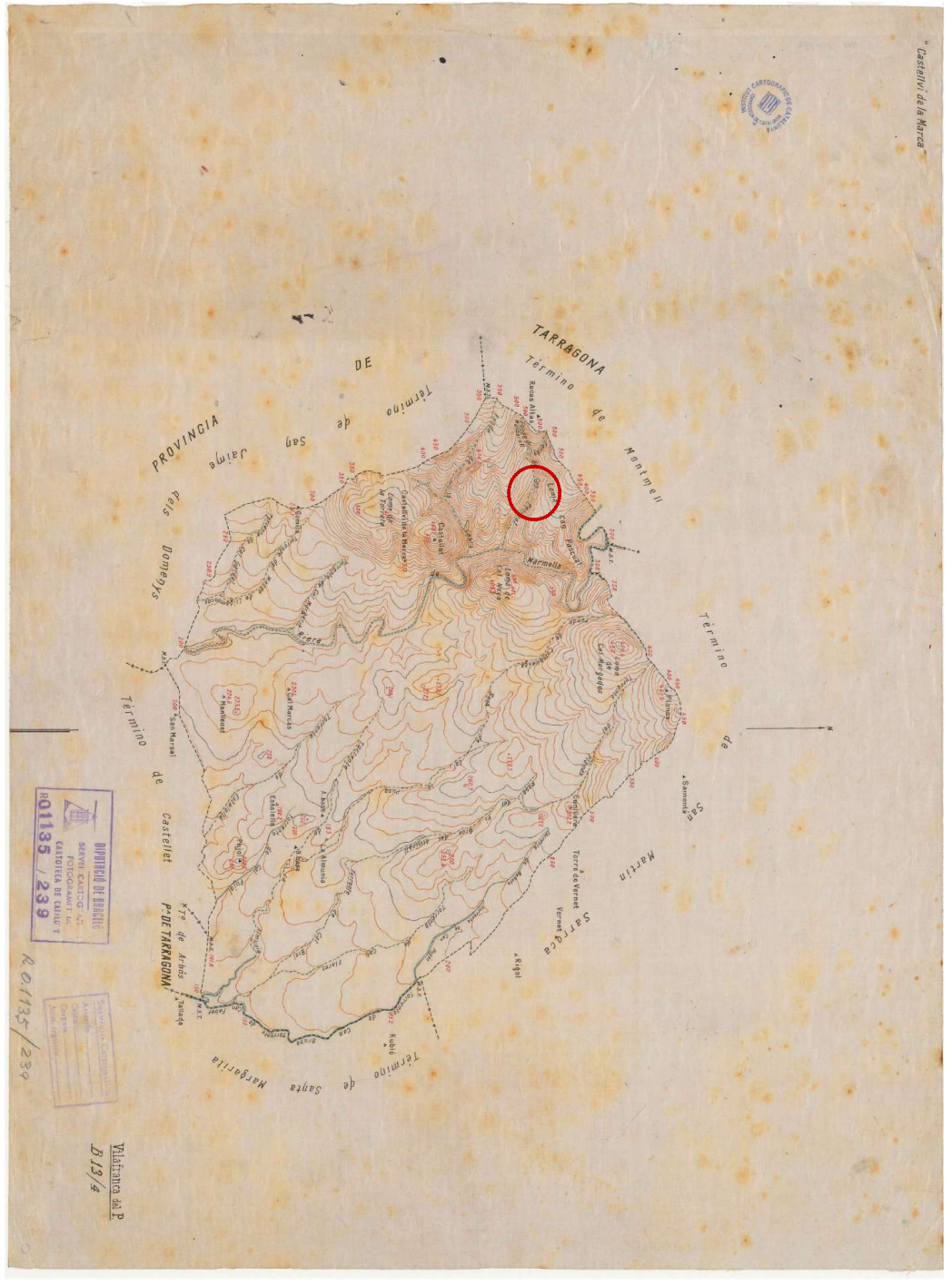

**Ambit d'intervenció**

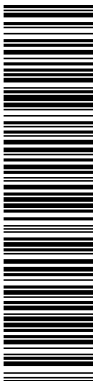

Este documento ha sido generado automáticamente. El documento no requiere firmas. El código de verificación es: **YOU0M-XZAU2-39D49**. Para más información, consulte el código de verificación en la página web: [https://sede.diba.cat/verificador.jsp?codigo\\_entidad=castellvmarca](https://sede.diba.cat/verificador.jsp?codigo_entidad=castellvmarca)

 Ajuntament de Castellví de la Marca	<b>Projecte</b> ACTUACIONS D'URBENITZACIÓ, ESTABILITZACIÓ, CONSOLIDACIÓ I RESTAURACIÓ MATERIAL DE LA TORRE DE CAN PASCOL, CASTELLVÍ DE LA MARCA <b>PROJECTE EXECUTIU</b>	<b>Localització</b> Can Pascol Municipi i comarca Castellví de la Marca 08732, Alt Penedès	<b>Propietat i promotor</b> Ajuntament de Castellví de la Marca	<b>Tipus</b> INICIACIÓ HISTÒRICA (H) Plànol històric: Territori i paisatge, entorn de Can Pascol, 1870 Conjunt arquitectònic de Can Pascol i mas associat	<b>Data</b> Abril 2026 Escala - DIN A3	<b>Equip tècnic</b> Xavier Gürtel Tarells, arqte. EQUIP D'URBENITZACIÓ I RESTAURACIÓ DE MONUMENTS HISTÒRICS G. Guàrdia, A. Martínez, S. Garcia, G. Ballester, A. Cervera (d'acord amb)	<b>Propietat</b> Ajuntament de Castellví de la Marca
--	--	---	--	--	---	---	---

**1 PLANOL HISTÒRIC.** 1870. Situació i emplaçament del conjunt arquitectònic de la Torre de Can Pascol i el mas associat.  
Font: Cal Nòia



**ALÇAT.** 1870. Façana nord del conjunt arquitectònic de la Torre de Can Pascol i el mas associat.  
Font: Cal Nòia



**Ambit d'intervenció**



Aquesta és una còpia impresa del document electrònic (Ref.: 400069663 YOU0M-XZAU2-39D49 6849374A0D43EE67D00CF37C079E3D56946BE723) generada amb l'aplicació informàtica Firmadoc. El document no requereix signatures. Miljançant el codi de verificació pot comprovar la validesa de la signatura electrònica dels documents signats en l'adreça web: [https://sede.diba.cat/verificador\\_codigo\\_entidad=castellvimarca](https://sede.diba.cat/verificador_codigo_entidad=castellvimarca)



IMATGE 01. Vista exterior de la Torre des del sud-est - 1962  
Font: Pere Galà; Invaicuit-Gencat.



Ajuntament de  
Castellví de la Marca

**Projecte**  
ACTUACIONS D'URGÈNCIA, ESTABILITZACIÓ, CONSOLIDACIÓ I RESTAURACIÓ  
MATERIAL DE LA TORRE DE CAN PASCOL, CASTELLVÍ DE LA MARCA

**Localització**  
Can Pascol  
Municipi i comarca  
Castellví de la Marca 08732, Alt Penedès

**Plànol**  
Inventari d'edificis històrics (IH)  
Inventari històric: 1962-1979-1990 i sense data  
Vistes de la torre des del sud-est i nord-est

**Propietat i promotor**  
Ajuntament de Castellví de la Marca

**Expedient**  
25038-Pe

**Arxiu**  
25038\_IH\_Torre Can Pascol.dwg

**Data**  
Abril 2026

**Escala**  
- DIN A3

**Número**  
04/11

**Equip tècnic:**  
G. Guàrdia, A. Martínez, S. Garcia, G. Ballester, A. Caceres  
(Ordres: GAG)

**Propietat**  
Ajuntament de  
Castellví de la Marca

**El tècnic redactor**  
Xavier Guàrdia Tarrés, arqte.  
TECNOLOGIA ARQUITECTURA, IASS &  
MANAIA CONSULTING

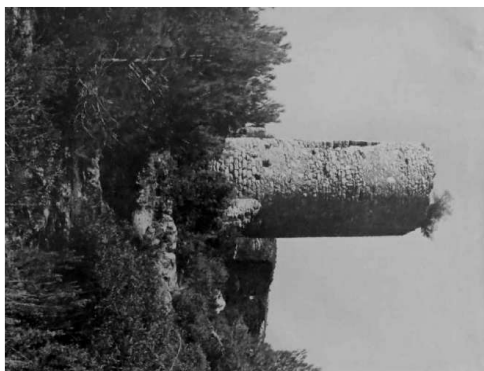

IMATGE 02. Vista exterior de la Torre des del sud-est - 1979  
Font: Institut D'estudis Penedescs

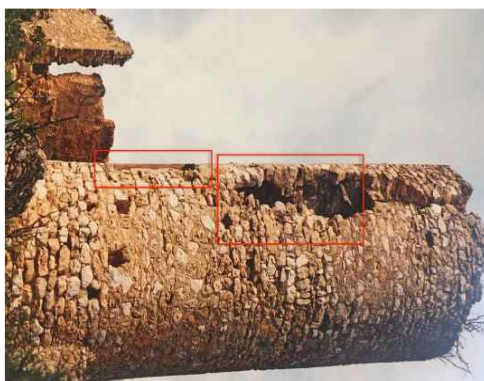

IMATGE 03. Vista exterior de la Torre des del sud-est - 1990  
Font: Raimon Coll



IMATGE 04. Vista exterior de les restes arquitectòniques del mas associat a la Torre de Can Pascol, des del nord-est.  
Sense data. Font: Arqueoblegat



Aquesta és una còpia impresa del document electrònic (Ref.: 00006663 YOU0M-XZAU2-39D49 6849374A0D43EE67D00CE37C0793E3D56456BE723) generada amb l'aplicació informàtica Firmadoc. El document no requereix signatures. Miljançant el codi de verificació pot comprovar la validesa de la signatura electrònica dels documents signats en l'adreça web: <https://sibm.hisjba.cat/verificador>



Ajuntament de Castellví de la Marca

**Projecte**  
ACTUACIONS D'URBENICA, ESTABILITZACIO, CONSOLIDACIO I RESTAURACIO  
MATERIAL DE LA TORRE DE CAN PASCOL, CASTELLVI DE LA MARCA  
**PROJECTE EXECUTIU**

**Localització**  
Can Pascol  
Municipi i comarca  
Castellví de la Marca 08732, Alt Penedès  
**Propietat i promotor**  
Ajuntament de Castellví de la Marca

**Pla**  
PLA D'ACCIÓ HISTÒRICA (PH)  
Evolució de l'entorn més immediat de l'ambit d'estudi d'intervenció  
Ortofoto anys 1956, 1983, 1994, 2000, 2004, 2009, 2015, 2023.

**Data**  
Abril 2026  
**Escala**  
- DIN A3

**El tècnic redactor**  
Xavier Gürtel Tarells, arqte.  
E-00170101-ARQUITECTURA I ASS &  
MANAIA CONSULTING S.LS  
**Propietat**  
Ajuntament de Castellví de la Marca

**Equip tècnic:**  
S. Guàrdia, A. Martínez, S. Garcia, G. Ballester, A. Caceres  
(àrquitectes, SRA)

1 ORTOFOTO 2004. EVOLUCIÓ ENTORN MÉS IMMEDIAT.  
Font: ICGC



1 ORTOFOTO 2009. EVOLUCIÓ ENTORN MÉS IMMEDIAT.  
Font: ICGC



1 ORTOFOTO 2015. EVOLUCIÓ ENTORN MÉS IMMEDIAT.  
Font: ICGC



1 ORTOFOTO 2023. EVOLUCIÓ ENTORN MÉS IMMEDIAT.  
Font: ICGC



1 ORTOFOTO 1956. EVOLUCIÓ ENTORN MÉS IMMEDIAT.  
Font: ICGC

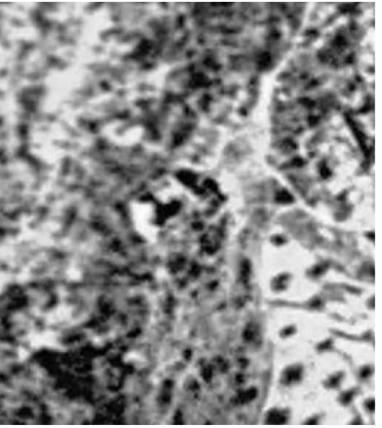

1 ORTOFOTO 1983. EVOLUCIÓ ENTORN MÉS IMMEDIAT.  
Font: ICGC

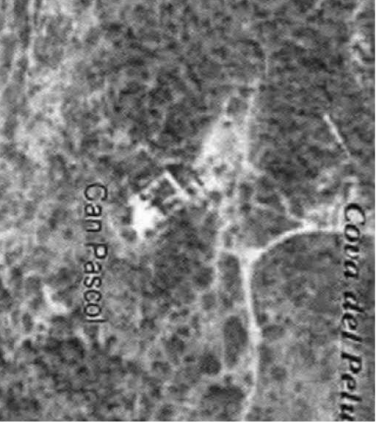

1 ORTOFOTO 1994. EVOLUCIÓ ENTORN MÉS IMMEDIAT.  
Font: ICGC



1 ORTOFOTO 2000. EVOLUCIÓ ENTORN MÉS IMMEDIAT.  
Font: ICGC



DOCUMENT PLANOL (TD99-107): PLANOL_25038 Pe Torre Can Pascol_Doc Gràfica_s_compressed (1)_17042026	IDENTIFICADORS	
ALTRES DADES Codi per a validació: <b>YOU0M-XZAU2-39D49</b> Data d'emissió: <b>24 de Abril de 2026 a les 8:35:28</b> Pàgina <b>20</b> de <b>50</b>	SIGNATURES	ESTAT <b>NO REQUEREIX SIGNATURES</b>



Aquesta és una còpia impresa del document electrònic (Ref.: 40006663 YOU0M-XZAU2-39D49 6849374A0D43EE67D00CE37C079E3D59456E723) generada amb l'aplicació informàtica Firmadoc. El document no requereix signatures. Mitjançant el codi de verificació pot comprovar la validesa de la signatura electrònica dels documents signats en l'adreça web: [https://accede.diba.cat/verificador.jsp?codigo\\_entidad=castellvmarca](https://accede.diba.cat/verificador.jsp?codigo_entidad=castellvmarca)

**PLÀNOLS D'ESTUDIS PREVIS (EP)**  
**ACTUACIONS D'URGÈNCIA, ESTABILITZACIÓ, CONSOLIDACIÓ I RESTAURACIÓ MATERIAL DE LA TORRE DE CAN PASCOL, CASTELLVÍ DE LA MARCA**  
**PROJECTE EXECUTIU**



Aquesta és una còpia impresa del document electrònic (Ref.: 400969663 YOU0M-XZAU2-39D49 6849374A0D43EE67D00CFE37C0793E3D56946BE723) generada amb l'aplicació informàtica Firmadoc. El document no requereix signatures. Miljançant el codi de verificació pot comprovar la validesa de la signatura electrònica dels documents signats en l'adreça web: [https://accede.diba.cat/verificador.jsp?codigo\\_entidad=castellvimarca](https://accede.diba.cat/verificador.jsp?codigo_entidad=castellvimarca)



VISTA AÈRIA. IDENTIFICACIÓ DE LES FASES CONSTRUCTIVES DEL CONJUNT ARQUITECTÒNIC DE LA TORRE DE CAN PASCOL I EL MAS ASSOCIAT  
Font: Arqueòlegs.cat



VISTA AÈRIA. TORRE DE CAN PASCOL I EL MAS ASSOCIAT  
Font: Arqueòlegs.cat

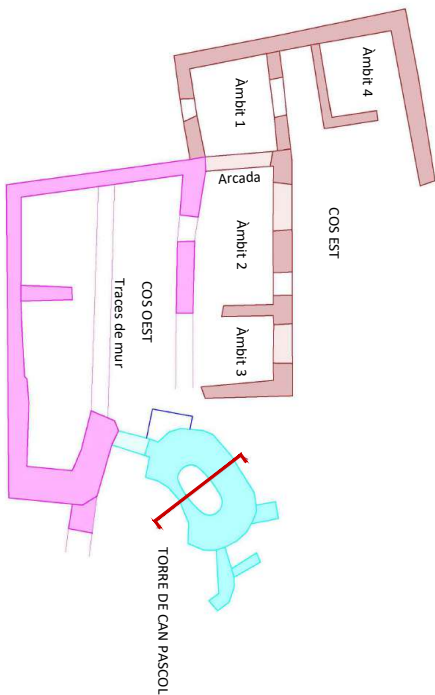

PLANTA GENERAL. FASES CONSTRUCTIVES DEL CONJUNT ARQUITECTÒNIC DE LA TORRE DE CAN PASCOL I EL MAS ASSOCIAT  
Font: Arqueòlegs.cat, Abril 2021

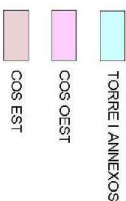

CROQUIS. PLANTA TORRE  
Font: Jordi Bofas, *Catalunya Romànica*

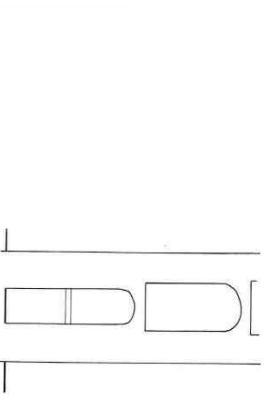

CROQUIS. SECCIÓ TRANSVERSAL A-A TORRE MIRANT A OEST  
Font: Jordi Bofas, *Catalunya Romànica*



Ayuntamiento de Castellví de la Marca

**Proyecto**  
ACTUACIONES D'URGÈNCIA, ESTABILITZACIÓ, CONSOLIDACIÓ I RESTAURACIÓ  
MATERIAL DE LA TORRE DE CAN PASCOL, CASTELLVÍ DE LA MARCA  
**PROYECTO EJECUTIVO**

**Localització**  
Can Pascol  
Municipi i comarca  
Castellví de la Marca 08732, Alt Penedès

**Plànol**  
Plànol de PREVIS (EP)  
Planta general. Evolució històrica conjunt arquitectònic  
Fases constructives

**Data**  
Abril 2026

**El tècnic redactor**  
Xavier Gürtel Tarells, arqte.  
E-BOI@PLANARQUITECTURA.LISS &  
MANAIA CONSULTING S.LS

**Propietat**  
Ajuntament de Castellví de la Marca

**Expedient**  
25038-Pe

**Propietat i promotor**  
Ajuntament de Castellví de la Marca

**Arxiu**  
25038\_EP\_Torre Can Pascol.dwg

**Número**  
01 EP

**Equip tècnic:**  
G. Guàrdia, A. Martínez, S. Garcia, G. Ballester, A. Cerveres  
(Vdtes. S&N)



Este documento no requiere firmas. El documento no requiere firmas. Mijanjant el codi de verificació pot comprovar la validesa de la signatura electrònica dels documents signats en l'adreça web: [https://accede.aba.cat/verificador.jsp?codigo\\_entidad=castellvmarca](https://accede.aba.cat/verificador.jsp?codigo_entidad=castellvmarca)

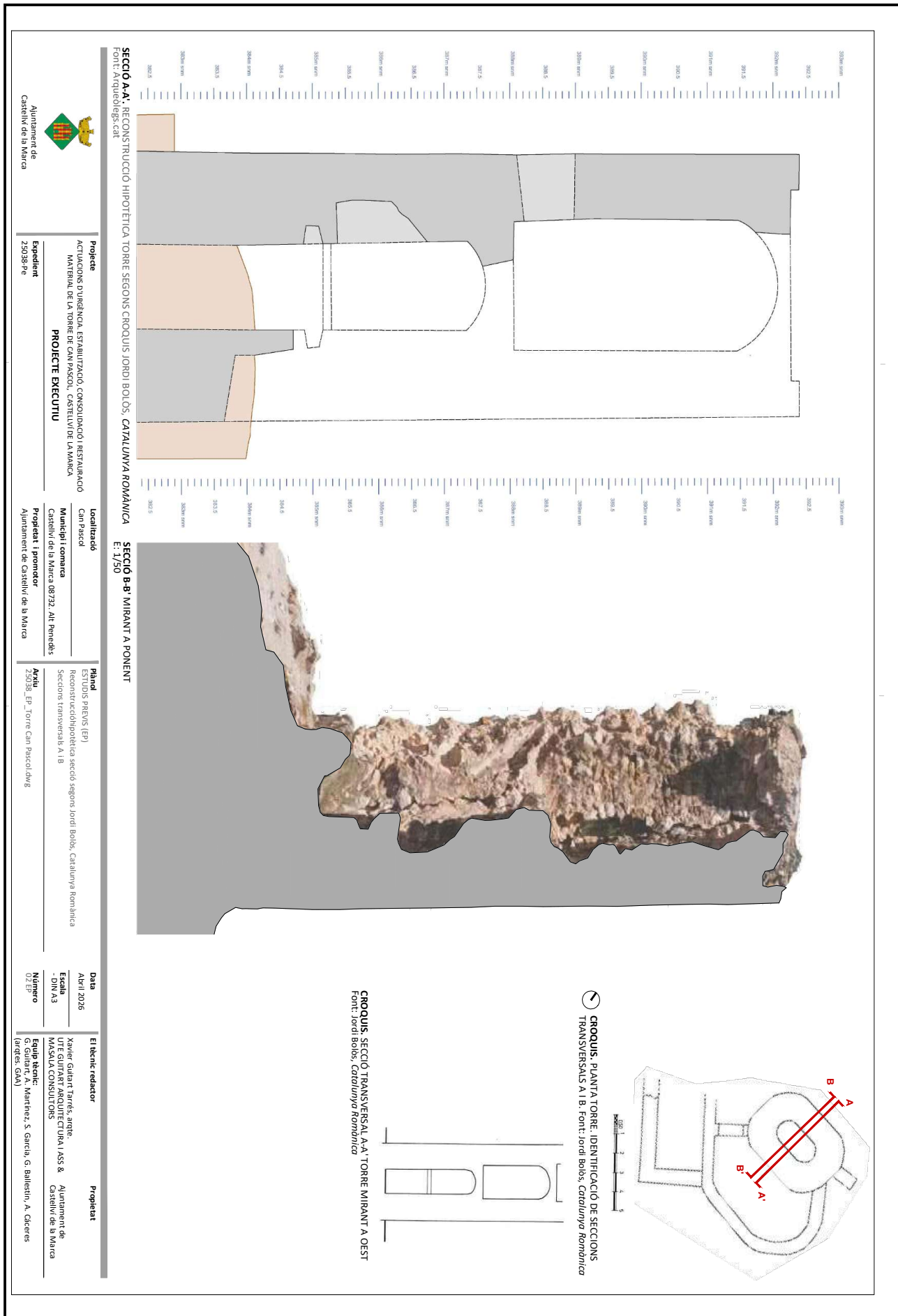

**SECCIÓ A-A': RECONSTRUCCIÓ HIPOTÈTICA TORRE SEGONS CROQUIS JORDI BOLS, CATALUNYA ROMANICA**  
Font: Arquitectes, cat

**Projecte**  
ACTUACIONS D'URGÈNCIA, ESTABILITZACIÓ, CONSOLIDACIÓ I RESTAURACIÓ  
MATERIAL DE LA TORRE DE CAN PASCOL, CASTELLVÍ DE LA MARCA  
**PROFECTE EXECUTIU**

**Localització**  
Carr. Pàriscol  
Municipi i comarca  
Castellví de la Marca 08732, Alt Penedès  
Ajuntament de Castellví de la Marca

**Plànol**  
PREVIS (EP)  
Reconstrucció hipotètica secció segons Jordi Bolós, Catalunya Romanica  
Seccions transversals A i B

**Data**  
April 2026  
**Escala**  
- DIN A3  
**Equip tècnic:**  
G. Guàrdia, A. Martínez, S. Garcia, G. Balcells, A. Cereses (Arqs. SNA)

**Propietat**  
Xavier Guàrdia Tarrés, arqte.  
I.E.S. JOAN MARC ANTONI TARRÉS I ASS. 8  
MAJANJA CONSULTORS  
Ajuntament de Castellví de la Marca

**CROQUIS PLANTA TORRE. IDENTIFICACIÓ DE SECCIONS TRANSVERSALS A I B.** Font: Jordi Bolós, Catalunya Romanica

**CROQUIS SECCIÓ TRANSVERSAL A-A' TORRE MIRANT A OEST**  
Font: Jordi Bolós, Catalunya Romanica

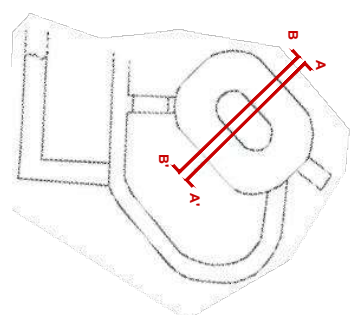



DOCUMENT PLANOL (TD99-107): PLANOL_25038 Pe Torre Can Pascol_Doc Gràfica_s_compressed (1)_17042026	IDENTIFICADORS	
ALTRES DADES Codi per a validació: <b>YOU0M-XZAU2-39D49</b> Data d'emissió: <b>24 de Abril de 2026 a les 8:35:28</b> Pàgina <b>24 de 50</b>	SIGNATURES	ESTAT <b>NO REQUEREIX SIGNATURES</b>



Aquesta és una còpia impresa del document electrònic (Ref.: 40006663 YOU0M-XZAU2-39D49 6849374A0D43EE67D00CE37C079E3D59456E723) generada amb l'aplicació informàtica Firmadoc. El document no requereix signatures. Mitjançant el codi de verificació pot comprovar la validesa de la signatura electrònica dels documents signats en l'adreça web: [https://accede.diba.cat/verificador.jsp?codigo\\_entidad=castellvmarca](https://accede.diba.cat/verificador.jsp?codigo_entidad=castellvmarca)

**PLÀNOLS D'ESTAT ACTUAL (EA)**

---

**ACTUACIONS D'URGÈNCIA, ESTABILITZACIÓ, CONSOLIDACIÓ I RESTAURACIÓ MATERIAL DE LA TORRE DE CAN PASCOL, CASTELLVÍ DE LA MARCA  
PROJECTE EXECUTIU**





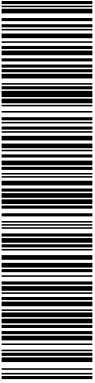

Aquesta és una còpia impresa del document electrònic (Ref.: 40006663 YOU0M-XZAU2-39D49 6849374A0D43EE5E70D00CE37C079E3D5945B6E723) generada amb l'aplicació informàtica Firmadoc. El document no requereix signatures. Miljançant el codi de verificació pot comprovar la validesa de la signatura electrònica dels documents signats en l'adreça web: [https://accede.diba.cat/verificador.jsp?codigo\\_entidad=castellvmarca](https://accede.diba.cat/verificador.jsp?codigo_entidad=castellvmarca)

**AMBIT D'INTERVENCIÓ**  
 NIVEL: +9.95 M (COTA 392.95 M)  
 E: 1/150

**AMBIT D'INTERVENCIÓ**  
 NIVEL: +4.00 M (COTA 387.00 M)  
 E: 1/150

**FAÇANA DE LLEVANT. SECCIÓ F-F'**  
 MIRANT A PONENT. E: 1/150

**FAÇANA DE TRAMUNTANA. ALÇAT D-D'**  
 E: 1/150

**FAÇANA DE MIGDIA. ALÇAT B-B'**  
 MIRANT A NORD. E: 1/150

**FAÇANA DE MIGDIA. SECCIÓ C-C'**  
 MIRANT A NORD. E: 1/150

**FAÇANA DE LLEVANT. SECCIÓ G-G'**  
 MIRANT A PONENT. E: 1/150

**FAÇANA DE PONENT. ALÇAT E-E'**  
 E: 1/150

**CROQUIS. SECCIÓ TRANSVERSAL A-A' TORRE MIRANT A EST**  
 Font: Jordi Bofós, catalunya.com/maia

**QUADRE D'ESPAIS, USOS I SUPERFÍCIES**

Nº	COMPONENTS	SUP. ÚTIL. M²
<b>PARAMENTS VERTICALS EXTERIORS TORRE</b>		
FE1	Façana Tramuntana	56.19 m²
FE2	Façana Llevant	37.79 m²
FE3	Façana Ponent	32.55 m²
FE4	Façana Migdia	23.09 m²
<b>TOTAL SUPERFÍCIE EXTERIOR</b>		<b>149.62 m²</b>
<b>PARAMENTS VERTICALS INTERIORS TORRE</b>		
FI1	Interior Torre	61.75 m²
<b>TOTAL SUPERFÍCIE INTERIOR</b>		<b>61.75 m²</b>
<b>ESPAI A DISENENYAR</b>		
EE1	Espai exterior envuïtat	23.70 m²
<b>TOTAL SUPERFÍCIE</b>		<b>23.70 m²</b>
<b>PARAMENTS HORIZONTALS TORRE</b>		
BT1	Base Torre	2.53 m²
CT1	Començament Torre	8.07 m²
<b>TOTAL SUPERFÍCIE HORIZONTAL</b>		<b>10.60 m²</b>
<b>TOTAL SUPERFÍCIES ÀMBIT</b>		<b>245.67 m²</b>

**PIANTA TORRE NIVEL 0.00 M. IDENTIFICACIÓ DE SECCIÓ TRANSVERSAL A-A'.**

**PROJECTE EXECUTIU**

<b>Projecte</b>	ACTUACIONS D'URGÈNCIA, ESTABILITZACIÓ, CONSOLIDACIÓ I RESTAURACIÓ MATERIAL DE LA TORRE DE CAN PASCOL, CASTELLVÍ DE LA MARCA
<b>Episodient</b>	25038-Pe
<b>Localització</b>	Can Pascol
<b>Municipi i comarca</b>	Castellví de la Marca 08732, Alt Penedès
<b>Propietat i promotor</b>	Ajuntament de Castellví de la Marca
<b>Rend. ESE (ACTUAL, EA)</b>	Pantes torre, Seccions horitzontals, Façanes i seccions, Identificació del àmbit d'intervenció i quantificació de superfícies.
<b>Arxiu</b>	25038_EA_Torre Can Pascol.dwg
<b>Data</b>	Abril 2026
<b>El tècnic redactor</b>	Xavier Gürtel Tarels, arqte.
<b>Propietat</b>	Ajuntament de Castellví de la Marca
<b>Equip tècnic:</b>	G. Guàrdia, A. Martínez, S. Garcia, G. Ballester, A. Cerveres (Màster: SNA)



**Projecte**  
 ACTUACIONS D'URGÈNCIA, ESTABILITZACIÓ, CONSOLIDACIÓ I RESTAURACIÓ MATERIAL DE LA TORRE DE CAN PASCOL, CASTELLVÍ DE LA MARCA

**Episodient**  
 25038-Pe

**Localització**  
 Can Pascol

**Municipi i comarca**  
 Castellví de la Marca 08732, Alt Penedès

**Propietat i promotor**  
 Ajuntament de Castellví de la Marca

**Rend. ESE (ACTUAL, EA)**  
 Pantes torre, Seccions horitzontals, Façanes i seccions, Identificació del àmbit d'intervenció i quantificació de superfícies.

**Arxiu**  
 25038\_EA\_Torre Can Pascol.dwg

**Data**  
 Abril 2026

**El tècnic redactor**  
 Xavier Gürtel Tarels, arqte.

**Propietat**  
 Ajuntament de Castellví de la Marca

**Equip tècnic:**  
 G. Guàrdia, A. Martínez, S. Garcia, G. Ballester, A. Cerveres (Màster: SNA)



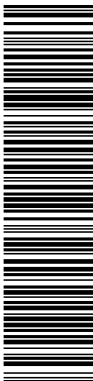

Aquesta és una còpia impresa del document electrònic (Ref.: 40006663 YOU0M-XZAU2-39D49 6849374A0D43EE67D00CE37C0793E3D59456BE723) generada amb l'aplicació informàtica Firmadoc. El document no requereix signatures. Miljantçant el codi de verificació pot comprovar la validesa de la signatura electrònica dels documents signats en l'adreça web: [https://accede.diba.cat/verificador.jsp?codigo\\_entidad=castellvmarca](https://accede.diba.cat/verificador.jsp?codigo_entidad=castellvmarca)



**Projecte**  
 ACTUACIONS D'URGÈNCIA, ESTABILITZACIÓ, CONSOLIDACIÓ I RESTAURACIÓ  
 MATERIAL DE LA TORRE DE CAN PASCOL, CASTELLVÍ DE LA MARCA

**Expedient**  
 25038-Pe

**Localització**  
 Can Pascol  
 Municipi i comarca  
 Castellví de la Marca 08732, Alt Penedès

**Propietat i promotor**  
 Ajuntament de Castellví de la Marca

**Rind**  
 ESTADÍSTICA (EA)  
 Planes torre - Seccions horitzontals: cotes i nivells

**Data**  
 Abril 2026

**Equipo tècnic:**  
 G. Guàrdia, A. Martínez, S. Garcia, G. Balleslú, A. Ceres  
 (Ordres: SNA)

**El tècnic redactor**  
 Xavier Guàrdia Tarrés, arqte.  
 TÈCNIC D'OPRACIONS D'ARQUITECTURA I ASS. 8  
 MANAIA CONSULTING S.L

**Propietat**  
 Ajuntament de Castellví de la Marca

**Numero**  
 05 EA

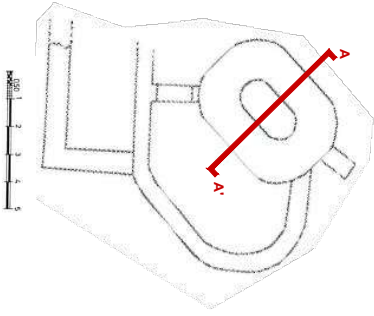
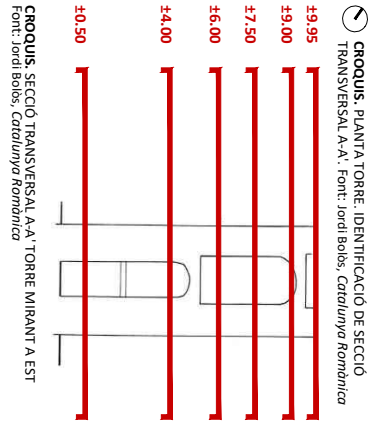
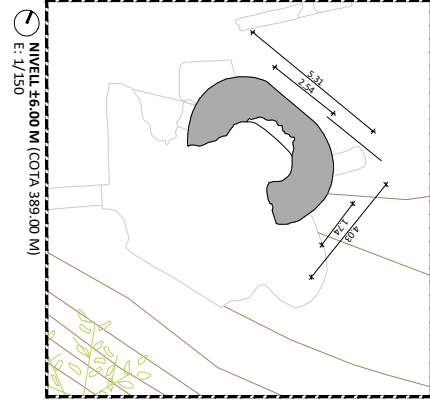
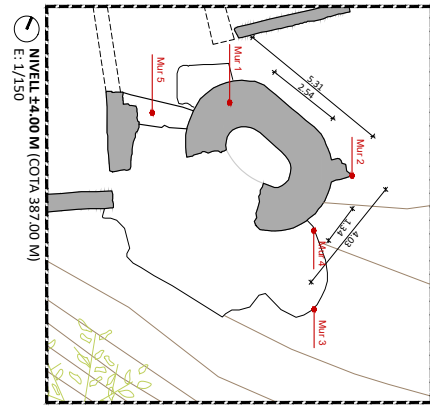
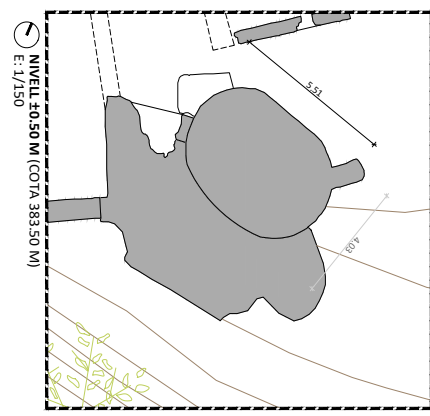
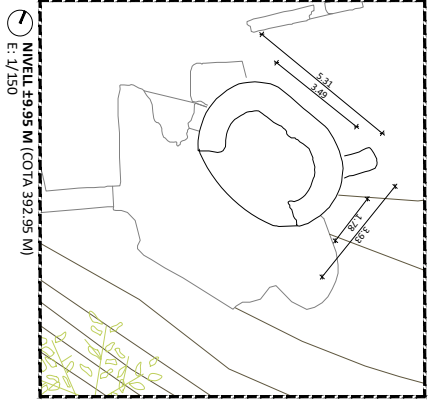
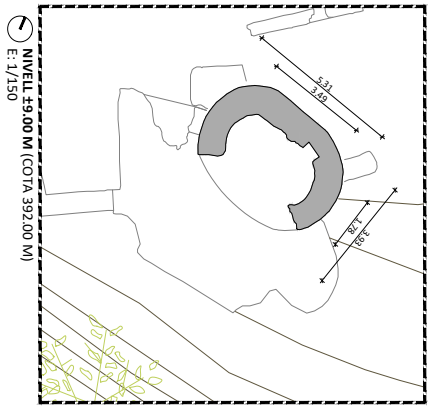
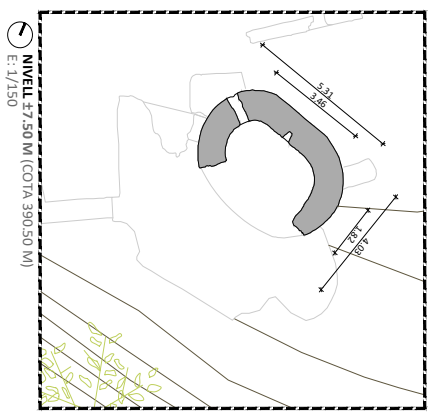

**TRANSVERSAL AA'-AA' TORRE MIRANT A EST**  
 Font: Jordi Boles, *Catalunya Romanica*



El document no requereix signatures. Milijantant el codi de verificació pot comprovar la validesa de la signatura electrònica dels documents signats en l'adreça web: [https://accede.diba.cat/verificador.jsp?codigo\\_entidad=castellvimarca](https://accede.diba.cat/verificador.jsp?codigo_entidad=castellvimarca)

**CROQUIS. PLANTA TORRE. IDENTIFICACIÓ DE MURS I MANTIGES FOTOGRAFÍQUES.** Font: Jordi Boles, *Catalunya Romanica*

	<b>Projecte</b> ACTUACIONS D'URGÈNCIA, ESTABILITZACIÓ, CONSOLIDACIÓ I RESTAURACIÓ MATERIAL DE LA TORRE DE CAN PASCOL, CASTELLVÍ DE LA MARCA <b>PROFECTE EXECUTIU</b>	<b>Localització</b> Can Pascol Municipi i comarca Castellví de la Marca 08732, Alt Penedès	<b>Data</b> Abril 2026	<b>El tècnic redactor</b> Xavier Gürtel Tarrés, arqte.	<b>Propietat</b> Ajuntament de Castellví de la Marca
<b>Expedient</b> 25038-Pe	<b>Plànol</b> IDENTIFICACIÓ DE MURS ADOSATS I/O RELACIONATS AMB LA TORRE REPORTATGES FOTOGRÀFIC. VISTES MURS 1-2-3-4-5	<b>Propietat i promotor</b> Ajuntament de Castellví de la Marca	<b>Escala</b> 1:100 - DIN A3	<b>Equip tècnic:</b> G. Guàrdia, A. Martínez, S. Garcia, G. Balleslú, A. Cerveres (tècnics: SNA)	
<b>Arxius</b> 25038_EA_Torre Can Pascol.dwg			<b>Número</b> 00 EA		

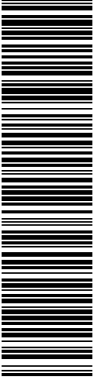

Aquesta és una còpia impresa del document electrònic (Ref.: 40006663 YOU0M-XZAU2-39D49 6849374A0D43EE67D00CE37C079E3D5E9456E723) generada amb l'aplicació informàtica Firmadoc. El document no requereix signatures. Mijancant el codi de verificació pot comprovar la validesa de la signatura electrònica dels documents signats en l'adreça web: [https://accede.diba.cat/verificador.jsp?codigo\\_entidad=castellvmarca](https://accede.diba.cat/verificador.jsp?codigo_entidad=castellvmarca)

**FAÇANA DE MIGDIA, ALÇAT B-B' MIRANT A NORD**  
E:1/75

**FAÇANA DE MIGDIA, SECCIÓ C-C' MIRANT A NORD**  
E:1/75

**QUADRE D'ESPALS, USOS I SUPERFÍCIES**

Nº	COMPONENTS	SUP. ÚTIL. M <sup>2</sup>
<b>IMATGE EXTERIOR TORRE</b>		
FE1	Tramuntana	56,19 m <sup>2</sup>
FE2	Llevant	37,79 m <sup>2</sup>
FE3	Ponent	32,55 m <sup>2</sup>
FE4	Migdia	23,09 m <sup>2</sup>
<b>TOTAL SUPERFÍCIES</b>		<b>149,62 m<sup>2</sup></b>

**CROQUIS. SECCIÓ TRANSVERSAL AA' TORRE MIRANT A EST**  
Font: Jordi Bolas, *Catalunya Romànica*

**CROQUIS. PLANTA TORRE. IDENTIFICACIÓ DE SECCIÓNS.**  
Font: Jordi Bolas, *Catalunya Romànica*

**PROJECCIONS D'INFORMACIÓ, ESTABILITZACIÓ, CONSOLIDACIÓ I RESTAURACIÓ**  
MATERIAL DE LA TORRE DE CAN PASCOL, CASTELLVÍ DE LA MARCA  
**PROJECTE EXECUTIU**

**Projecte**  
ACTUACIONS D'INFORMACIÓ, ESTABILITZACIÓ, CONSOLIDACIÓ I RESTAURACIÓ  
MATERIAL DE LA TORRE DE CAN PASCOL, CASTELLVÍ DE LA MARCA

**Expedient**  
25038-Pe

**Localització**  
Can Pascol  
Municipi i comarca  
Castellví de la Marca 08732, Alt Penedès

**Propietat i promotor**  
Ajuntament de Castellví de la Marca

**Plànol**  
E:1/75  
Folga longitudinal B-B' i secció transversal C-C' - Cotes i nivells

**Quadrat de superfícies façana de migdia**

**Arxius**  
25038\_EA\_Torre Can Pascol.dwg

**Data**  
Abril 2026

**El tècnic redactor**  
Xavier Gürtel Tarrés, arqte.  
TECNOLOGIA D'INQUILINERIA I ASS. 8  
MANAIA CONSULTORS

**Propietat**  
Ajuntament de Castellví de la Marca

**Número**  
07/EA

**Equip tècnic:**  
G. Guàrdia, A. Martínez, S. Garcia, G. Ballester, A. Ceres  
(Arqtes. SNA)

**Ambit d'intervenció**

\*Imatges fotogràfiques  
Font: Arqueòlegs.cat, Abril 2021





Aquesta és una còpia impresa del document electrònic (Ref.: 40006663 YOU0M-XZAU2-39D49 6849374A0D43EE67D00CE37C079E3D56945B6E723) generada amb l'aplicació informàtica Firmadoc. El document no requereix signatures. Mijanjant el codi de verificació pot comprovar la validesa de la signatura electrònica dels documents signats en l'adreça web: [https://accede.diba.cat/verificador.jsp?codigo\\_entidad=castellvmarca](https://accede.diba.cat/verificador.jsp?codigo_entidad=castellvmarca)

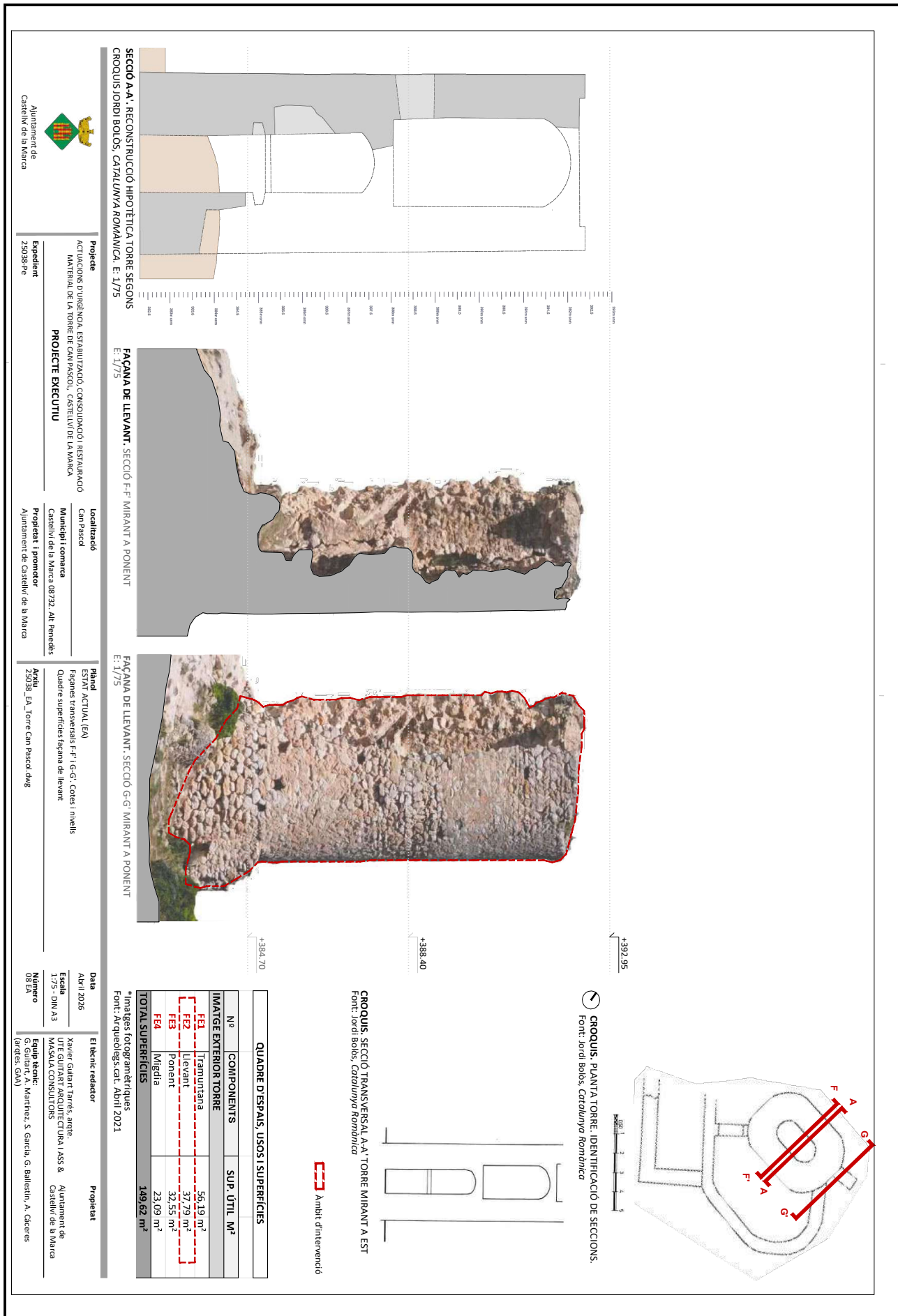

Ajuntament de Castellví de la Marca

**Projecte**  
ACTUACIONS D'URBENITZACIÓ, ESTABILITZACIÓ, CONSOLIDACIÓ I RESTAURACIÓ MATERIAL DE LA TORRE DE CAN PASCOL, CASTELLVÍ DE LA MARCA

**Expedient**  
25038-Pe

**Localització**  
Can Pascol  
Municipi i comarca  
Castellví de la Marca 08732, Alt Penedès

**Propietat i promotor**  
Ajuntament de Castellví de la Marca

**Risc**  
Estratègia d'Acció (EA)  
Fogueres transmissible F-F1, G-G; Cotes i nivells

**Quadre superfícies façana de llevant**

**Arxius**  
25038\_EA\_Torre Can Pascol.dwg

**Data**  
Abril 2026

**El tècnic redactor**  
Xavier Guàrdia Tàrrés, arqte.  
TECNOLOGIA ARQUITECTURA I ASS 8  
MANAUA CONSULTORS

**Propietat**  
Ajuntament de Castellví de la Marca

**Equip tècnic:**  
G. Guàrdia, A. Martínez, S. Garcia, G. Ballester, A. Cereces (Arqtes. SRA)

**Numero**  
08 EA



DOCUMENT PLANOL (TD99-107): PLANOL_25038 Pe Torre Can Pascol_Doc Gràfica_s_compressed (1)_17042026	IDENTIFICADORS	
ALTRES DADES Codi per a validació: <b>YOU0M-XZAU2-39D49</b> Data d'emissió: 24 de Abril de 2026 a les 8:35:28 Pàgina 34 de 50	SIGNATURES	ESTAT <b>NO REQUEREIX SIGNATURES</b>



Aquesta és una còpia impresa del document electrònic (Ref.: 40006663 YOU0M-XZAU2-39D49 6849374A0D43EE67D00CFE37C079E3D5946E723) generada amb l'aplicació informàtica Firmadoc. El document no requereix signatures. Mitjançant el codi de verificació pot comprovar la validesa de la signatura electrònica dels documents signats en l'adreça web: [https://sede.diba.cat/verificador.jsp?codigo\\_entidad=castellvmarca](https://sede.diba.cat/verificador.jsp?codigo_entidad=castellvmarca)

ACTUACIONS D'URGÈNCIA, ESTABILITZACIÓ, CONSOLIDACIÓ I RESTAURACIÓ MATERIAL DE LA TORRE DE CAN PASCOL, CASTELLVÍ DE LA MARCA  
PROJECTE EXECUTIU

PLÀNOLS D'ESTAT DE CONSERVACIÓ (EC)







verificació per a validació: **YOU0M-XZAU2-39D49**  
Data d'emissió: 24 de Abril de 2026 a les 8:35:28  
Pàgina 37 de 50

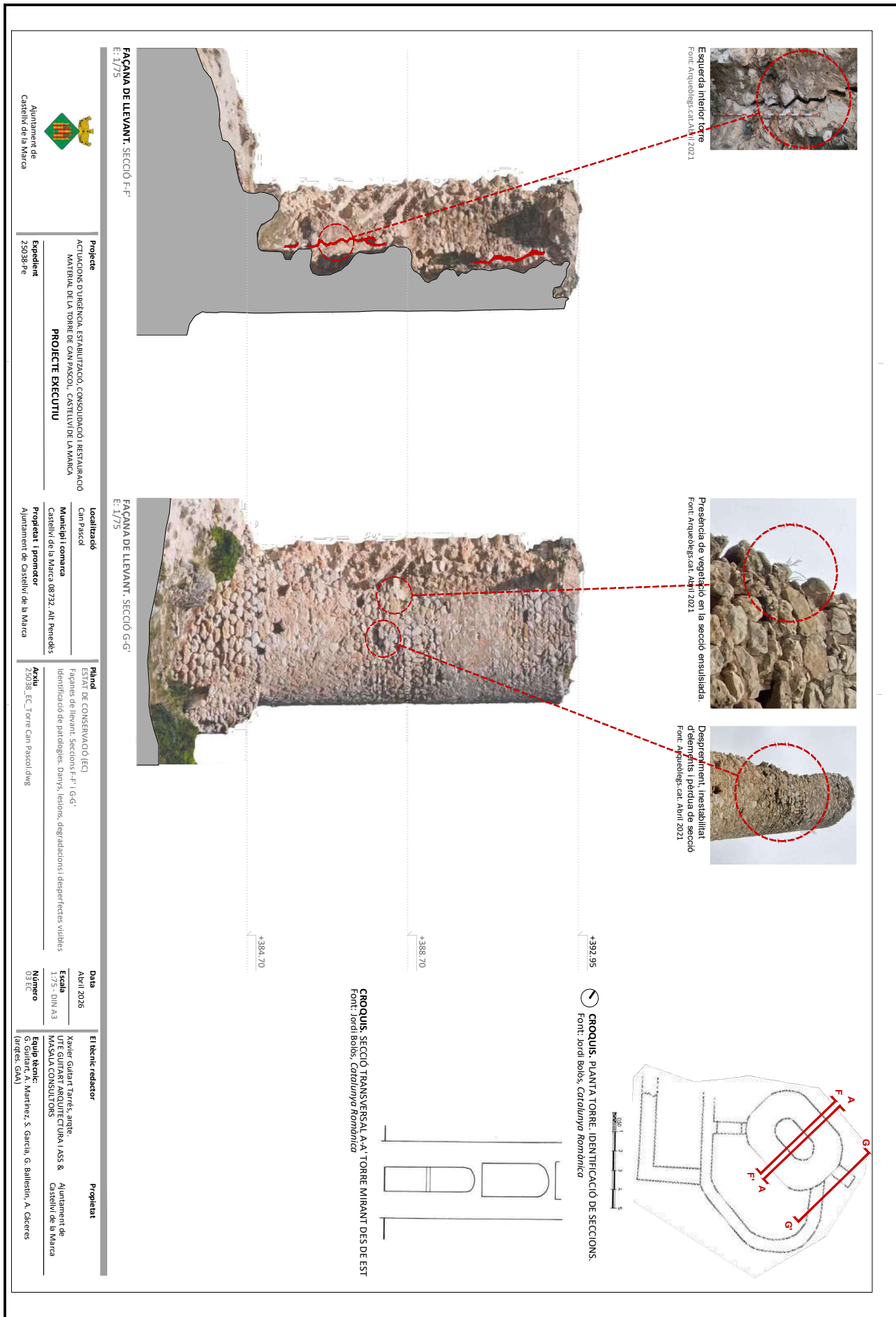

Esquadra interior torre  
Font: Arquitectes.cat, Abril 2021



Presència de vegetació en la secció ensulsiada.  
Font: Arquitectes.cat, Abril 2021



Desparxament iestalilitat  
d'elements i partides de secció  
Font: Arquitectes.cat, Abril 2021

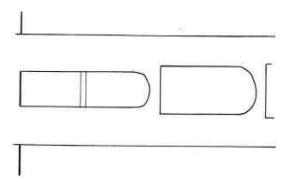
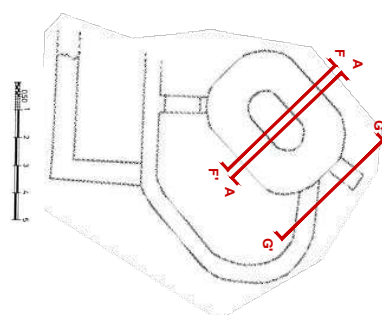

DOCUMENT PLANOL (TD99-107): PLANOL_25038 Pe Torre Can Pascol_Doc Gràfica _s_compressed (1)_17042026	IDENTIFICADORS	
ALTRES DADES Codi per a validació: <b>YOU0M-XZAU2-39D49</b> Data d'emissió: <b>24 de Abril de 2026 a les 8:35:28</b> Pàgina <b>38 de 50</b>	SIGNATURES	ESTAT <b>NO REQUEREIX SIGNATURES</b>

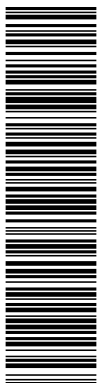

Aquesta és una còpia impresa del document electrònic (Ref.: 40006563 YOU0M-XZAU2-39D49 5849374A0D43EE67D00CE37C079E3D5945E723) generada amb l'aplicació informàtica Firmadoc. El document no requereix signatures. Mitjançant el codi de verificació pot comprovar la validesa de la signatura electrònica dels documents signats en l'adreça web: [https://accede.diba.cat/verificador.jsp?codigo\\_entidad=castellvmarca](https://accede.diba.cat/verificador.jsp?codigo_entidad=castellvmarca)

ACTUACIONS D'URGÈNCIA. ESTABILITZACIÓ, CONSOLIDACIÓ I RESTAURACIÓ MATERIAL DE LA TORRE DE CAN PASCOL, CASTELLVÍ DE LA MARCA  
**PROJECTE EXECUTIU**

**PROPOSTA D'INTERVENCIÓ (P1)**

DOCUMENT PLANOL (TD99-107): PLANOL_25038 Pe Torre Can Pascol_Doc Gráfica _s_compressed (1)_17042026	IDENTIFICADORS	
ALTRES DADES Codi per a validació: <b>YOU0M-XZAU2-39D49</b> Data d'emissió: <b>24 de Abril de 2026 a les 8:35:28</b> Pàgina <b>39</b> de <b>50</b>	SIGNATURES	ESTAT <b>NO REQUEREIX SIGNATURES</b>



Aquesta és una còpia impresa del document electrònic (Ref.: 40006563 YOU0M-XZAU2-39D49 5849374A0D43EE67D00CE37C079E3D59456E723) generada amb l'aplicació informàtica Firmadoc. El document no requereix signatures. Mitjançant el codi de verificació pot comprovar la validesa de la signatura electrònica dels documents signats en l'adreça web: [https://accede.diba.cat/verificador.jsp?codigo\\_entidad=castellvmarca](https://accede.diba.cat/verificador.jsp?codigo_entidad=castellvmarca)

**PROPOSTA D'INTERVENCIÓ (P1)**  
**IMPLEMENTACIÓ RECINTE D'OBRA I BASTIDES ESTABILITZADORES.**  
**ACTUACIONS D'URGÈNCIA. ESTABILITZACIÓ, CONSOLIDACIÓ I RESTAURACIÓ MATERIAL DE LA TORRE DE CAN PASCOL, CASTELLVÍ DE LA MARCA**  
**PROJECTE EXECUTIU**

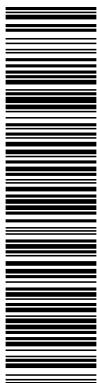

verificació pot comprovar la validesa de la signatura electrònica dels documents signats en l'adreça web: [https://sede.sede.diba.cat/verificador.jsp?codigo\\_entidad=castellvmarca](https://sede.sede.diba.cat/verificador.jsp?codigo_entidad=castellvmarca)

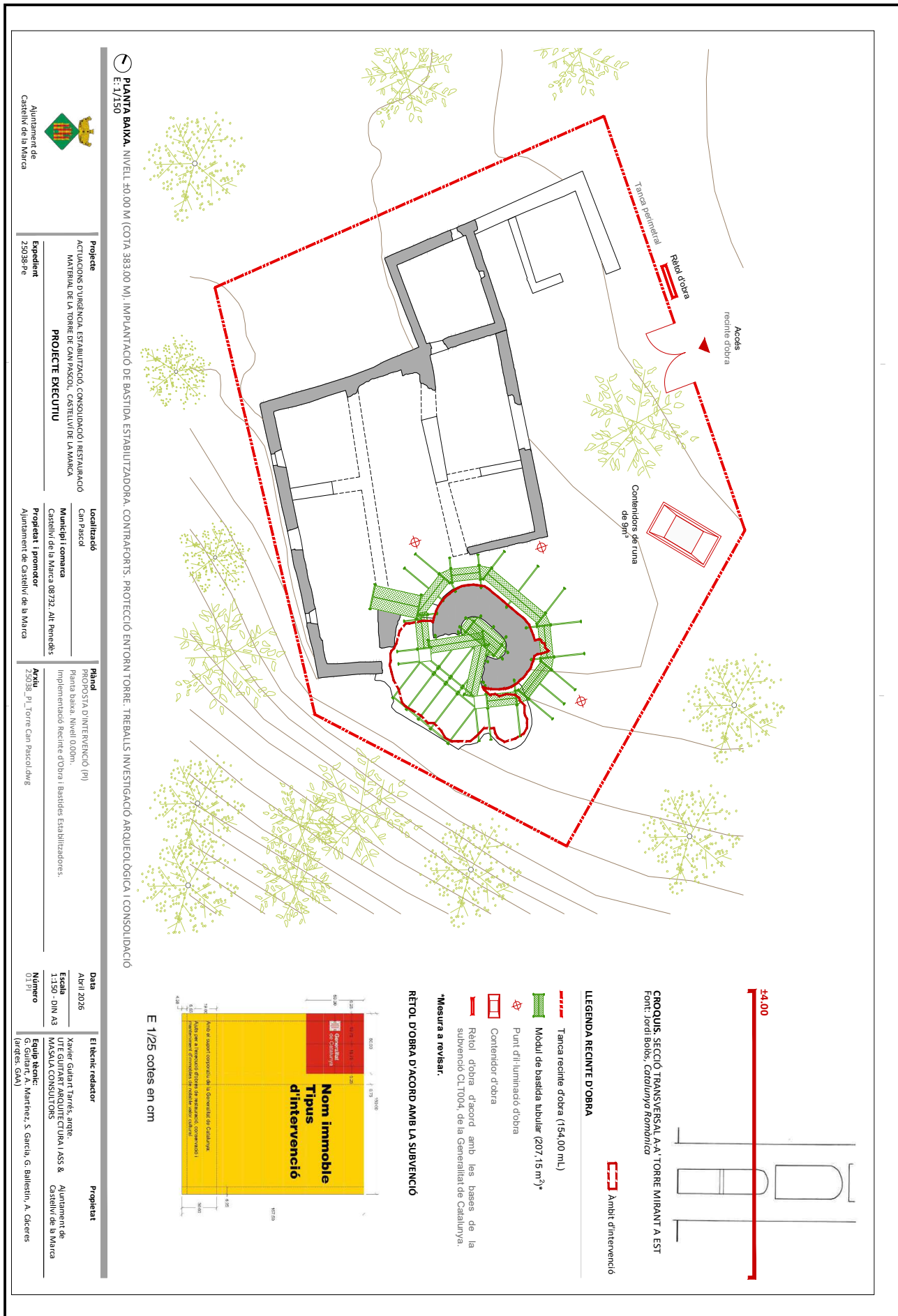

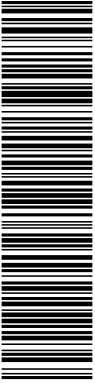

Aquesta és una còpia impresa del document electrònic (Ref.: 400969663 YOU0M-XZAU2-39D49 6849374A0D43EE670D0CE37C0793E3D5945BE723) generada amb l'aplicació informàtica Firmadoc. El document no requereix signatures. Miljantçant el codi de verificació pot comprovar la validesa de la signatura electrònica dels documents signats en l'adreça web: [https://accede.diba.cat/verificador.jsp?codigo\\_entidad=castellvmarca](https://accede.diba.cat/verificador.jsp?codigo_entidad=castellvmarca)

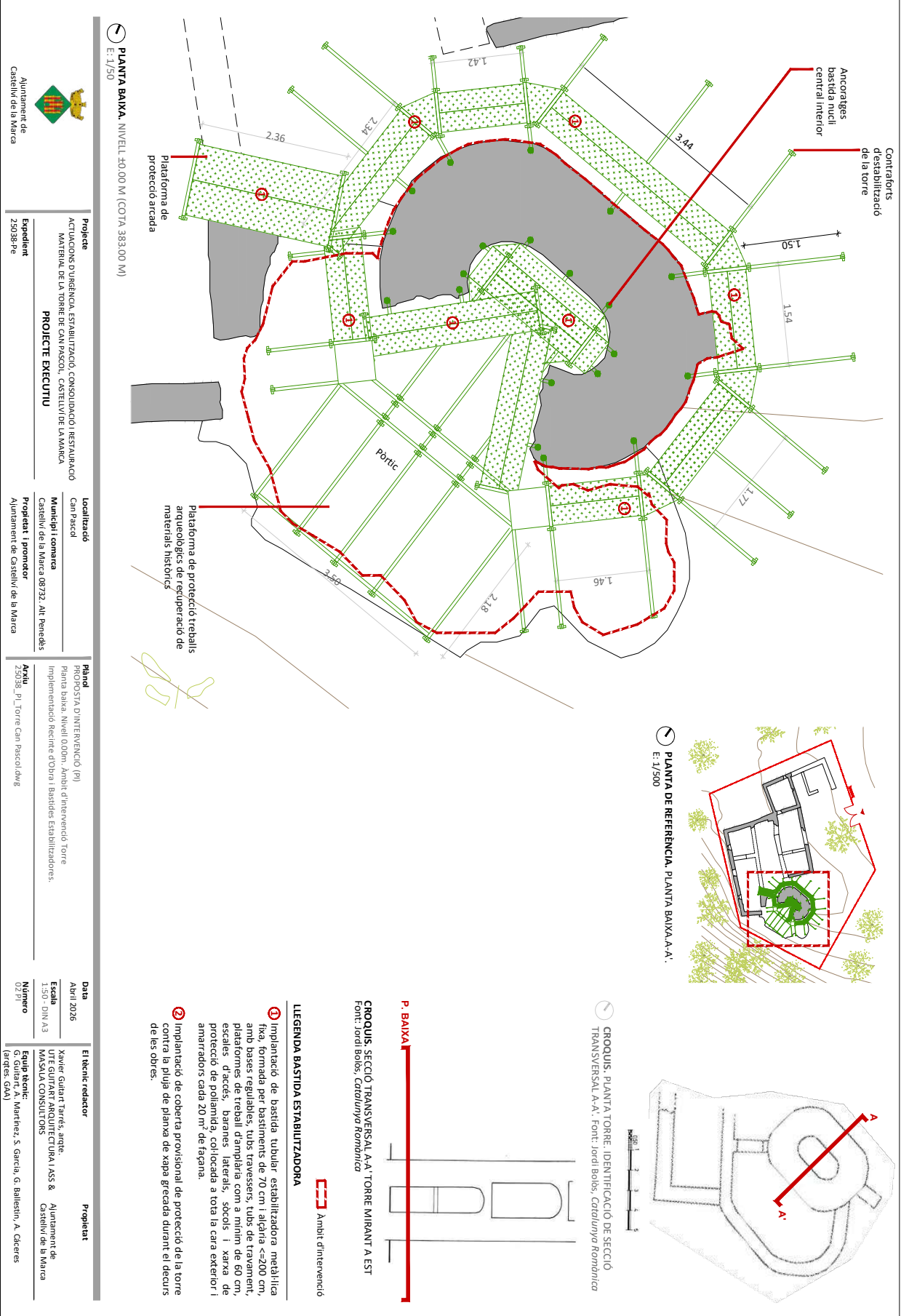





Aquesta és una còpia impresa del document electrònic (Ref.: 40006663 YOU0M-XZAU2-39D49 6849374A0D43EE670D00CE37C079E3D56946BE723) generada amb l'aplicació informàtica Firmadoc. El document no requereix signatures. Miljançant el codi de verificació pot comprovar la validesa de la signatura electrònica dels documents signats en l'adreça web: [https://accede.diba.cat/verificador.jsp?codigo\\_entidad=castellvmarca](https://accede.diba.cat/verificador.jsp?codigo_entidad=castellvmarca)



**BASTIDES DE REFERÈNCIA.** CASTELLO DE FARFANYA  
FONT: UNIC



**BASTIDES DE REFERÈNCIA.** CASTELLO DE FARFANYA  
FONT: UNIC



**BASTIDES DE REFERÈNCIA.** CASTELLO DE FARFANYA  
FONT: UNIC



Ajuntament de  
Castellví de la Marca

**Projecte**  
ACTUACIONS D'URGÈNCIA, ESTABILITZACIÓ, CONSOLIDACIÓ I RESTAURACIÓ  
MATERIAL DE LA TORRE DE CAN PASCOL, CASTELLVÍ DE LA MARCA  
**PROJECTE EXECUTIU**

**Localització**  
Can Pascol  
Municipi i comarca  
Castellví de la Marca 08732, Alt Penedès

**Plànol**  
ACTA D'INTERVENCIÓ (PI)  
Bastides de referència, Reportatge fotogràfic  
Implementació Recinte d'Obrs Bastides Estabilitzadores.

**Data**  
Abril 2026  
Escala  
- DIN A3

**El tècnic redactor**  
Xavier Gürtel Tarrés, arqte.  
TECNOLOGIA DE CONSTRUCCIONS  
MANAIA CONSULTORS

**Propietat**  
Ajuntament de  
Castellví de la Marca

**Arxiu**  
25038\_P1\_Torre Can Pascol.dwg

**Equip tècnic:**  
G. Guàrdia, A. Martínez, S. Garcia, G. Ballester, A. Cervera  
(Vides: 08X)

**Número**  
0471

DOCUMENT PLANOL (TD99-107): PLANOL_25038 Pe Torre Can Pascol_Doc Gràfica _s_compressed (1)_17042026	IDENTIFICADORS	
ALTRES DADES Codi per a validació: <b>YOU0M-XZAU2-39D49</b> Data d'emissió: <b>24 de Abril de 2026 a les 8:35:28</b> Pàgina <b>44 de 50</b>	SIGNATURES	ESTAT <b>NO REQUEREIX SIGNATURES</b>

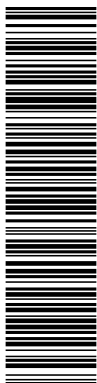

Aquesta és una còpia impresa del document electrònic (Ref.: 40006563 YOU0M-XZAU2-39D49 5849374A0D43EE67D00CE37C079E3D5945E723) generada amb l'aplicació informàtica Firmadoc. El document no requereix signatures. Mitjançant el codi de verificació pot comprovar la validesa de la signatura electrònica dels documents signats en l'adreça web: [https://accede.diba.cat/verificador.jsp?codigo\\_entidad=castellvmarca](https://accede.diba.cat/verificador.jsp?codigo_entidad=castellvmarca)

ACTUACIONS D'URGÈNCIA. ESTABILITZACIÓ, CONSOLIDACIÓ I RESTAURACIÓ MATERIAL DE LA TORRE DE CAN PASCOL, CASTELLVÍ DE LA MARCA

---

**RECERCA ARQUEOLÒGICA. PLA DE CALES.**

PROPOSTA D'INTERVENCIÓ (PI)

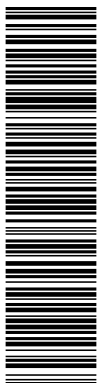

Aquesta és una còpia impresa del document electrònic (Ref.: 40006663 YOU0M-XZAU2-39D49 684937400D43EE6700CFE37C079E3D5946BE723) generada amb l'aplicació informàtica Firmadoc. El document no requereix signatures. Miljançant el codi de verificació pot comprovar la validesa de la signatura electrònica dels documents signats en l'adreça web: [https://accede.diba.cat/verificador.jsp?codigo\\_entidad=castellvimarca](https://accede.diba.cat/verificador.jsp?codigo_entidad=castellvimarca)

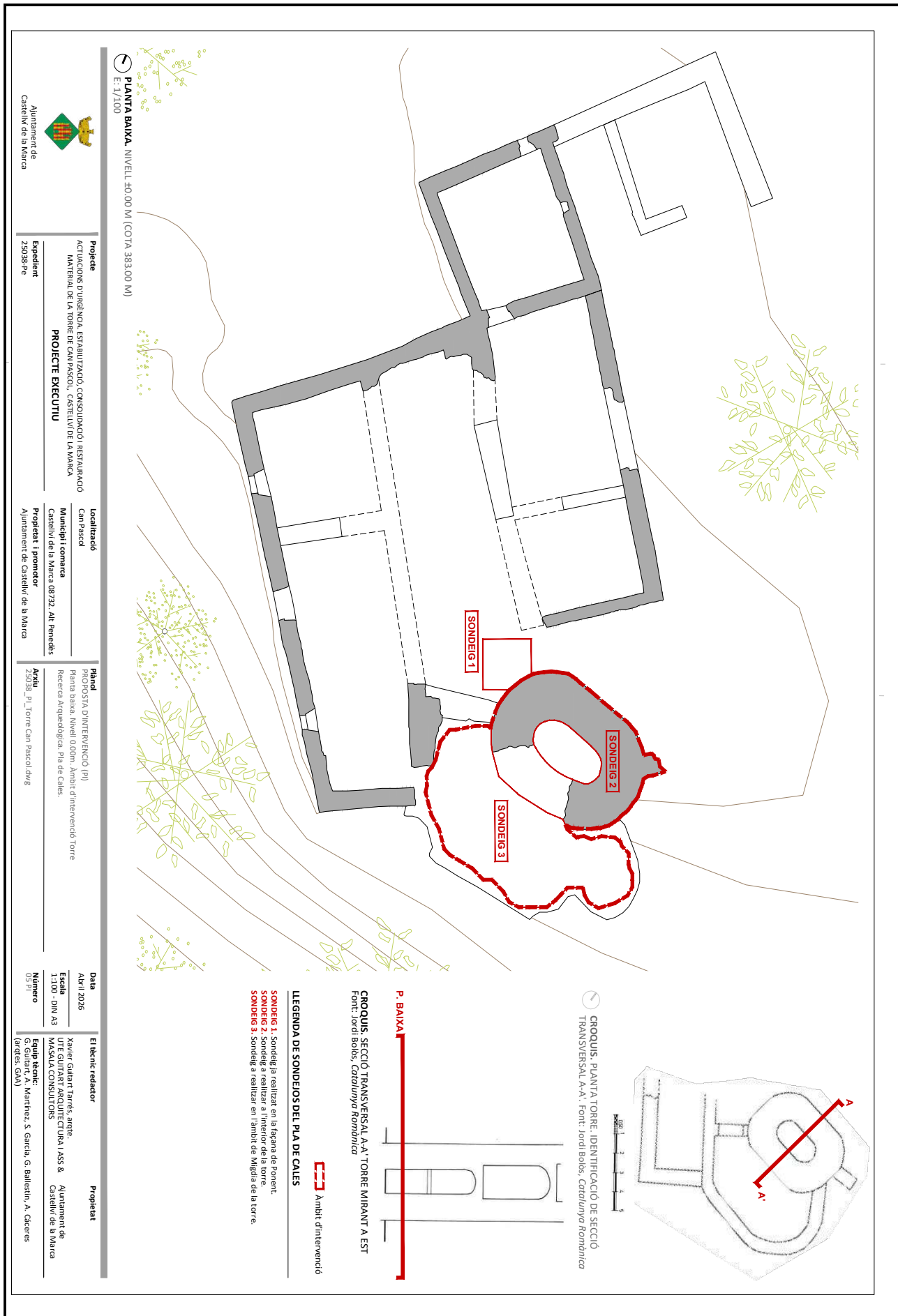

  
Ajuntament de Castellví de la Marca

**Projecte**  
ACTUACIONS D'URGÈNCIA, ESTABILITZACIÓ, CONSOLIDACIÓ I RESTAURACIÓ MATERIAL DE LA TORRE DE CAN PASCOL, CASTELLVÍ DE LA MARCA

**Expedient**  
25038-Pe

**Localització**  
Can Pascol  
Municipi i comarca  
Castellví de la Marca 08732, Alt Penedès

**Propietat i promotor**  
Ajuntament de Castellví de la Marca

**Plànol**  
PLANTA D'INTERVENCIÓ (P)

**Arxiu**  
25038\_Pl\_Torre Can Pascol.dwg

**Data**  
Abril 2026

**Escala**  
1:100 - DIN A3

**Número**  
05711

**El tècnic redactor**  
Xavier Guàrdia Tarrés, arqte.  
MÉS COL·LABORANT ARQUITECTURA I ASS 8  
MANAIA CONSULTING S.LS

**Propietat**  
Ajuntament de Castellví de la Marca

**Equip tècnic:**  
G. Guàrdia, A. Martínez, S. Garcia, G. Ballesstrin, A. Cerveres (tècnics: SNA)

  
**PLANTA BAIXA.** NIVELL 40.00 M (COTA 383.00 M)  
E: 1/100

**LEGENDA DE SONDEIGS DEL PLA DE CALES**

**SONDEIG 1.** Sondieg ja realitzat en la fitxa de fonent.

**SONDEIG 2.** Sondieg a realitzar a l'interior de la torre.

**SONDEIG 3.** Sondieg a realitzar en l'ambit de Migdia de la torre.

 Ambit d'intervenció

**P. BAIXA**

**CROQUIS SECCIÓ TRANSVERSAL AA' TORRE MIRANT A EST**  
Font: Jordi Bolas, *Catalunya Romànica*

  
CROQUIS PLANTAJORRE. IDENTIFICACIÓ DE SECCIÓ TRANSVERSAL AA' - Font: Jordi Bolas, *Catalunya Romànica*

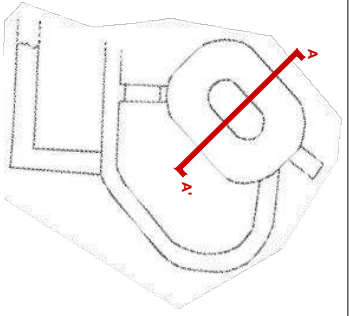

DOCUMENT PLANOL (TD99-107): PLANOL_25038 Pe Torre Can Pascol_Doc Gráfica _s_compressed (1)_17042026	IDENTIFICADORS	
ALTRES DADES Codi per a validació: <b>YOU0M-XZAU2-39D49</b> Data d'emissió: <b>24 de Abril de 2026 a les 8:35:28</b> Pàgina <b>46 de 50</b>	SIGNATURES	ESTAT <b>NO REQUEREIX SIGNATURES</b>

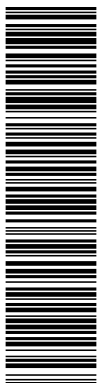

Aquesta és una còpia impresa del document electrònic (Ref.: 40006563 YOU0M-XZAU2-39D49 5849374A0D43EE67D00CE37C079E3D59456E723) generada amb l'aplicació informàtica Firmadoc. El document no requereix signatures. Mitjançant el codi de verificació pot comprovar la validesa de la signatura electrònica dels documents signats en l'adreça web: [https://accede.diba.cat/verificador.jsp?codigo\\_entidad=castellvmarca](https://accede.diba.cat/verificador.jsp?codigo_entidad=castellvmarca)

**ACTUACIONS D'URGÈNCIA. ESTABILITZACIÓ, CONSOLIDACIÓ I RESTAURACIÓ MATERIAL DE LA TORRE DE CAN PASCOL, CASTELLVÍ DE LA MARCA**  
**PROJECTE EXECUTIU**

---

**ACTUACIONS DE CONSOLIDACIÓ DE LA TORRE**

PROPOSTA D'INTERVENCIÓ (PI)







