



Aquesta és una còpia impresa del document electrònic (Ref.: 35900347 37SUC-RAKAX-MKV04_40030CDE242716C14B0B72A48B354BFF9D5CF157) generada amb l'aplicació informàtica Firmadoc. El document no requereix signatures. Mitjançant el codi de verificació pot comprovar la validesa de la signatura electrònica dels documents signats en l'adreça web: https://accce.eiba.cat/verificador.jsp?codigo_entidad=castellvimarca

DOCUMENTACIÓ GRÀFICA

PROJECTE BÀSIC I EXECUTIU

REFORMA DE PISCINA MUNICIPAL A CASTELLVÍ DE LA MARCA



AJUNTAMENT DE CASTELLVÍ DE LA MARCA
promotor

arquitectes

JORDI GALTÉS ROVIRA
arquitecte

 JORDI GALTÉS
ROVIRA /
arquitectes num:49436-4

Juliol 2025

ALTRES DADES
Codi per a validació: **37SUC-RAKAX-MKV04**
Data d'emissió: 31 de Juliol de 2025 a les 13:15:53
Pàgina 2 de 37

SIGNATURES

ESTAT
NO REQUEREIX SIGNATURES

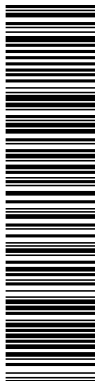

Aquesta és una còpia impresa del document electrònic (Ref.: 35800347 37SUC-RAKAX-MKV04_40030CDE24276C14B0B72A88B54BFF9D5CF157) generada amb l'aplicació informàtica Firmadoc. El document no requereix signatures. Mijjançant el codi de verificació pot comprovar la validesa de la signatura electrònica dels documents signats en l'adreça web: https://accce.eiba.cat/verificador.jsp?codigo_entidad=castellvinnata

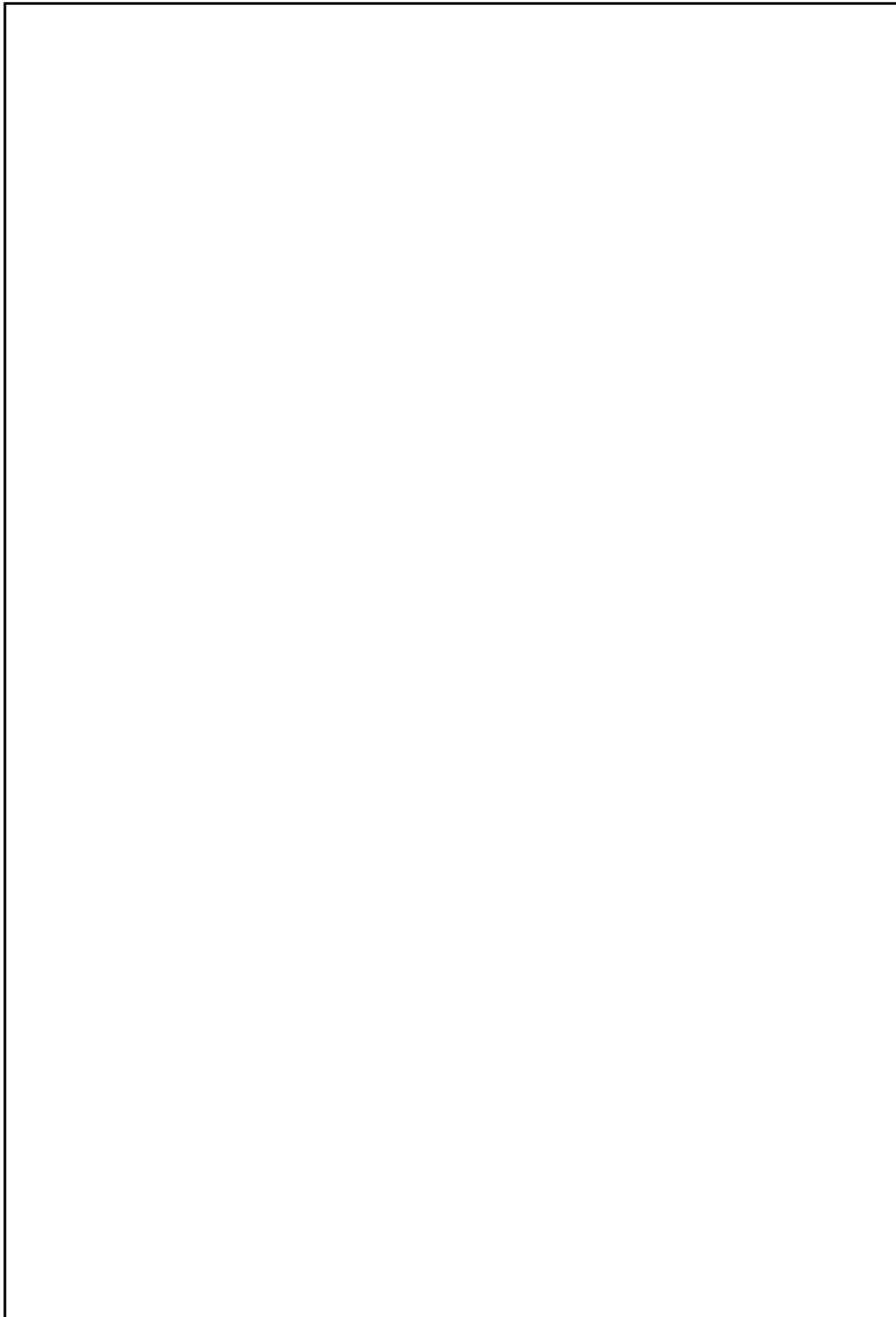



DOCUMENTACIÓ GRÀFICA

Aquesta és una còpia impresa del document electrònic (Ref.: 35900347 37SUC-RAKAX-MKV04 40030CDE24216C14B0B72A89B354BFF9D5CF157) generada amb l'aplicació informàtica Firmadoc. El document no requereix signatures. Mijjançant el codi de verificació pot comprovar la validesa de la signatura electrònica dels documents signats en l'adreça web: https://accede.alba.cat/verificador.jsp?codigo_entidad=castellvimatca

Codi per a validació: **37SUC-RAKAX-MKV04**
Data d'emissió: 31 de Juliol de 2025 a les 13:15:53
Pàgina 4 de 37

NO REQUEREIX SIGNATURES

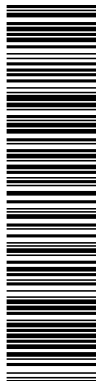

Aquesta és una còpia impresa del document electrònic (Ref.: 35900347 37SUC-RAKAX-MKV04 40030CDE24276C14B0B72A489B354BF9D5CF157) generada amb l'aplicació informàtica Firmadoc. El document no requereix signatures. Mitjançant el codi de verificació pot comprovar la validesa de la signatura electrònica dels documents signats en l'adreça web: https://accede.alba.cat/verificador.jsp?codigo_entidad=castellvimatca

ÍNDEX

ESTAT ACTUAL

EA01	EMPLAÇAMENT
EA02	SITUACIÓ
EA03	ESTAT ACTUAL-PLANTA GENERAL
EA04	ESTAT ACTUAL-PLANTA
EA05	ESTAT ACTUAL-PLANTA SOTERRANI
EA06	ESTAT ACTUAL-SECCIÓ A
EA07	ESTAT ACTUAL-SECCIONS B I C

PROPOSTA

PR01	PROPOSTA PLANTA GENERAL
PR02	PROPOSTA PLANTA PISCINES
PR03	PROPOSTA SECCIONS A, B I C
PR04	PROPOSTA PISCINA GRAN
PR05	DETALL REVESTIMENTS PISCINA GRAN
PR06	PROPOSTA PISCINA PETITA
PR07	DETALL REVESTIMENT PISCINA PETITA
PR08	PROPOSTA SECCIONS PISCINA GRAN
PR09	PROPOSTA SECCIONS PISCINA PETITA
PR10	PROPOSTA PLANTA SOTERRANI
PR11	PROPOSTA MOBILIARI
PR12	PROPOSTA ENJARDINAMENT

ENDERROCS I OBRA NOVA

EO01	ENDERROC PLANTA GENERAL
EO02	ENDERROC PLANTA SOTERRANI
EO03	OBRA NOVA PLANTA GENERAL
EO04	OBRA NOVA PLANTA SOTERRANI

ESTRUCTURA

E01	ESTRUCTURA PLANTA SOTERRANI
E02	ESTRUCTURA SOSTRE PLANTA SOTERRANI

INSTAL·LACIONS

I01	DEPURACIÓ PISCINES
I02	DEPURACIÓ SOTERRANI
I03	DEPURACIÓ ESQUEMA
I04	AIGUA I SANEJAMENT
I05	DEPURACIÓ
I06	ELECTRICITAT I ENLLUMENAT
I07	JOCS PISCINA PETITA
I08	LÍNIA DE TERRA

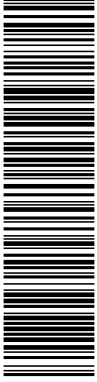

Aquesta és una còpia impresa del document electrònic (Ref.: 35800347_37SUC-RAKAX-MKV04_0030CDE24276C14B0B72A89B354BFF9D5CF157) generada amb l'aplicació informàtica Firmadoc. El document no requereix signatures. Mitjançant el codi de verificació pot comprovar la validesa de la signatura electrònica dels documents signats en l'adreça web: https://acccece.alba.cat/verificador.jsp?codigo_entidad=castellvinnataca



**PROJECTE BÀSIC I EXECUTIU
REFORMA DE PISCINA MUNICIPAL**

EMPLAÇAMENT
CARRER DE D'ISORN S, CASTELLVÍ DE LA MARCA

arquitectes
JOSEB GATIES KOVINA
c/ Lluçanet 40-42-44
Mòbil: 940 73 51 | info@w27.cat

REOMOTOR
AJUNTAMENT DE CASTELLVÍ DE LA MARCA

MAI 2025
A1 e 1/1000
A3 e 1/2000

EA01

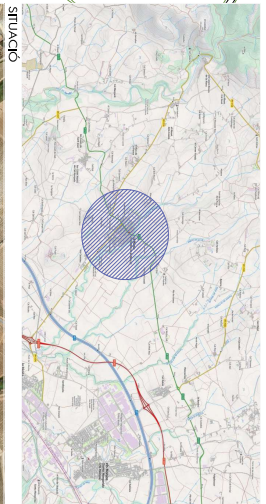
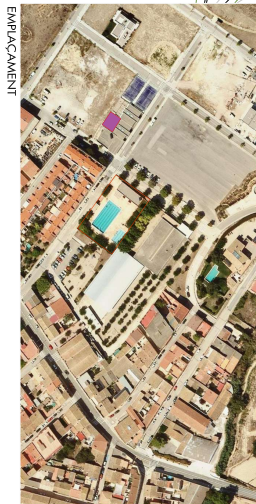

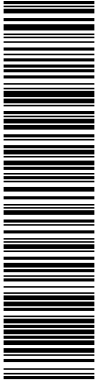

Aquesta és una còpia impresa del document electrònic (Ref.: 35800347_37SUC-RAKAX-MKV04_40030CDE24276C14B0B72A8B354BF9D5CF157) generada amb l'aplicació informàtica Firmadoc. El document no requereix signatures. Mijjant el codi de verificació pot comprovar la validesa de la signatura electrònica dels documents signats en l'adreça web: https://accede.siba.cat/verificador.jsp?codigo_entidad=castellvinnata

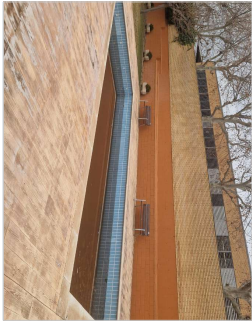

w27
arquitectes
CAROL CALES I TORRA
arquitectes
Membre 177ª promoció de l'Ordre dels Arquitectes
Col·legiats de Catalunya
M. del S. del 2351. I. de l'edificació

EA03
PROMOTOR
AJUNTAMENT DE CASTELL DE LA MUNTANYA
Juliol 2025
A1 e 1/100
A3 e 1/200

PROJECTE BÀSIC I EXECUTIU
REFORMA DE PISCINA MUNICIPAL

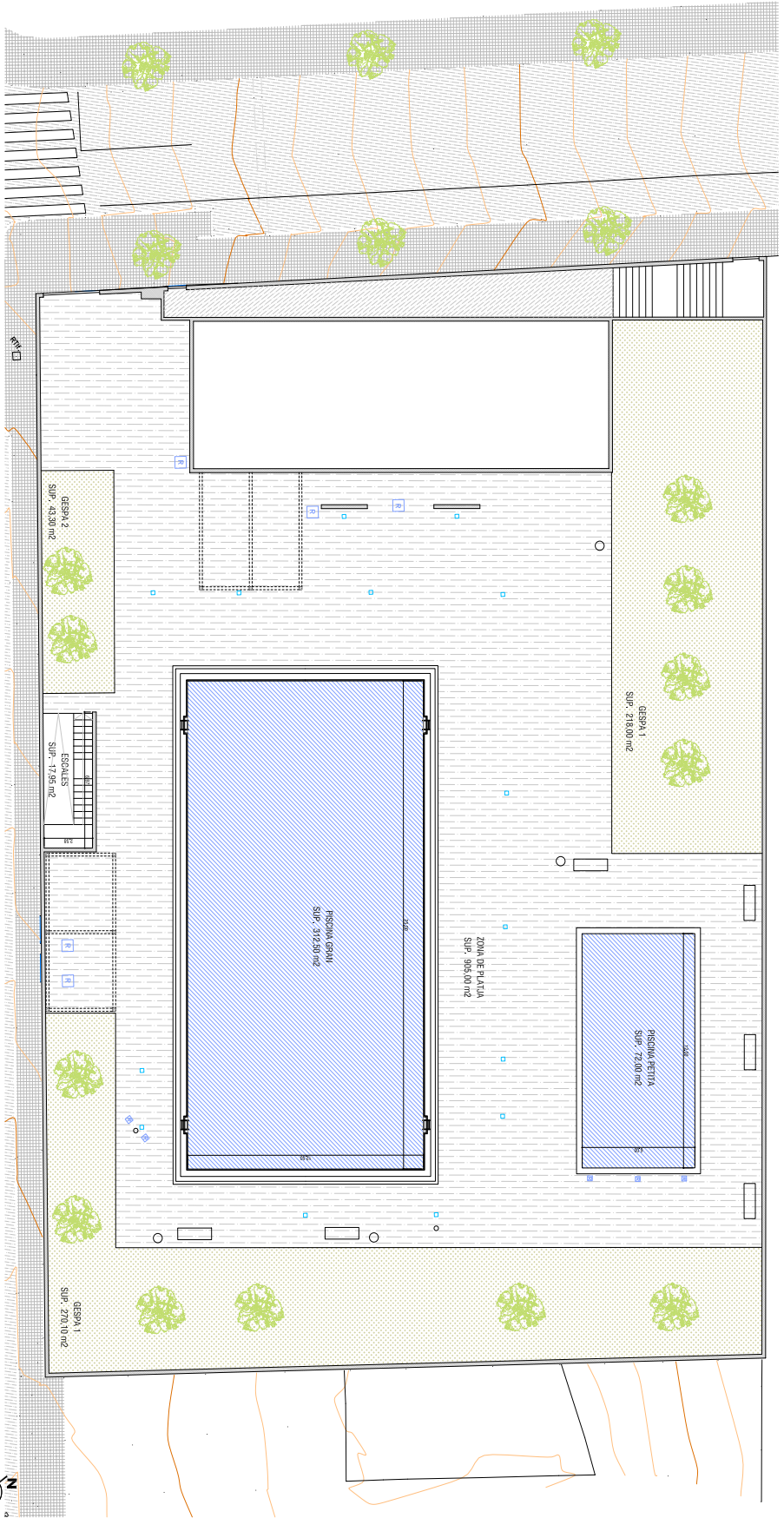

ALTRES DADES

Codi per a validació: **37SUC-RAKAX-MKV04**
Data d'emissió: 31 de Juliol de 2025 a les 13:15:53
Pàgina 8 de 37

SIGNATURES

ESTAT

NO REQUEREIX SIGNATURES

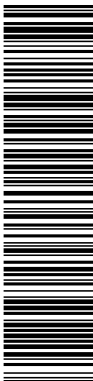

Aquesta és una còpia impresa del document electrònic (Ref.: 358900347_37SUC-RAKAX-MKV04_4030C0DE2424216C14B0E72A48B354BF9D5CF157) generada amb l'aplicació informàtica Firmadoc. El document no requereix signatures. Mitjançant el codi de verificació pot comprovar la validesa de la signatura electrònica dels documents signats en l'adreça web: https://accede.diba.cat/verificador.jsp?codigo_entidad=castellvinitaca

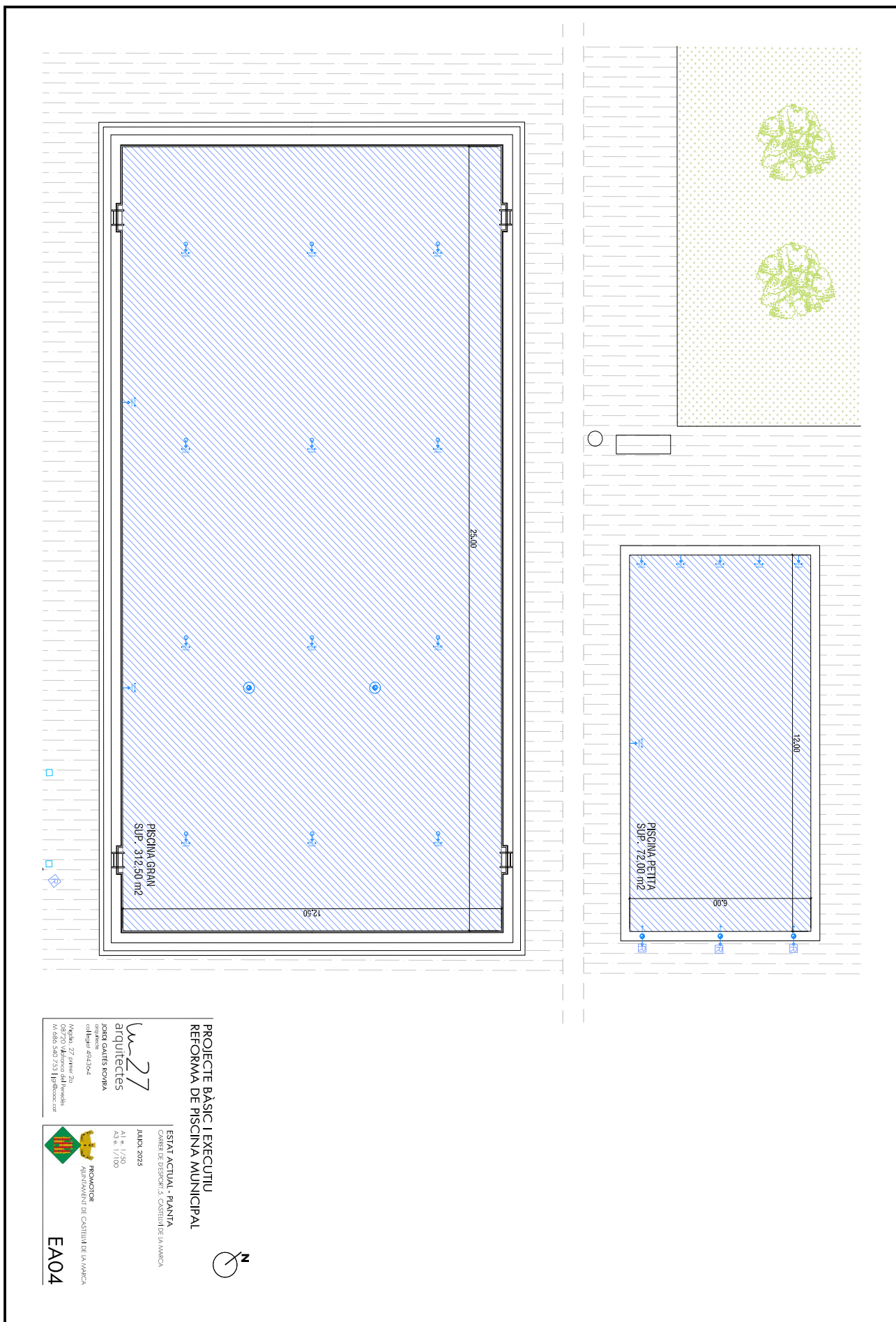

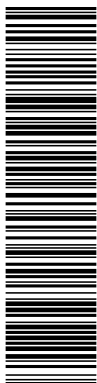

Aquesta és una còpia impresa del document electrònic (Ref.: 35800347_37SUC-RAKAX-MKV04_4030CDEF24276C14B0E72A485435BF9D5CF157) generada amb l'aplicació informàtica Firmadoc. El document no requereix signatures. Mitjançant el codi de verificació pot comprovar la validesa de la signatura electrònica dels documents signats en l'adreça web: https://accede.siba.cat/verificador.jsp?codigo_entidad=castellvnmrta

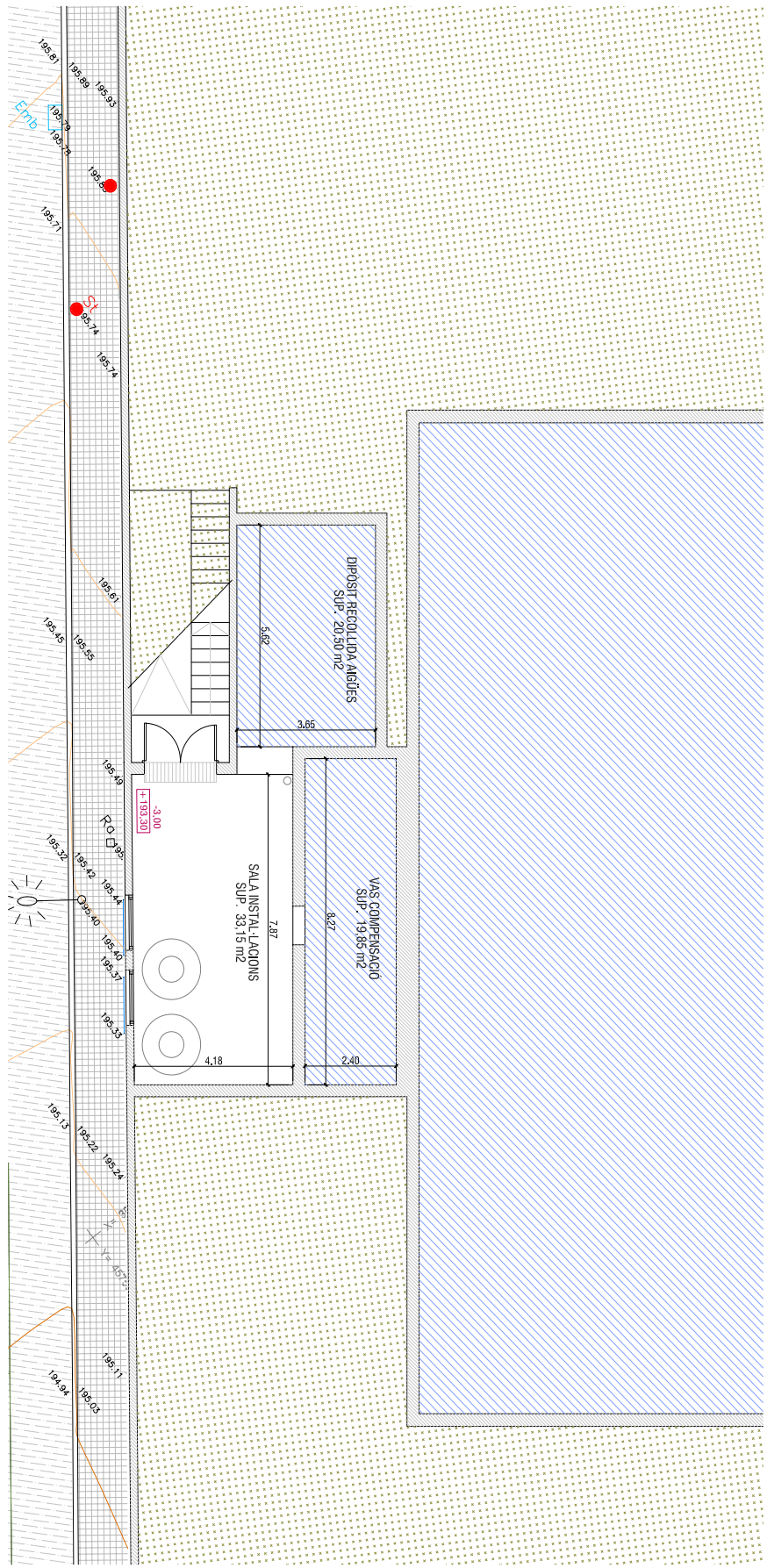
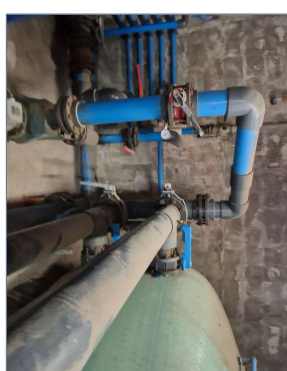
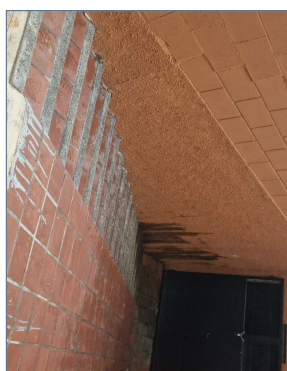

PROJECTE BÀSIC I EXECUTIU
REFORMA DE PISCINA MUNICIPAL

ESMÀ ACTUAL - PLANTA SOTERRANI
Càrrega d'informació: Consell de l'Ajuntament

Juliol 2025
A1 e 1/20
A3 e 1/100

PROMOOTOR
AJUNTAMENT DE CASTELL DE LA MARCA

arquitectes
CARRI CALVES I TORRA
arquitectes
C/ Major, 17, primer 2n
08100 Vilatorrada del Terribles
Mòbil: 646 540 733 | l@edococ.cat

EA05

ALTRES DADES

Codi per a validació: **37SUC-RAKAX-MKV04**
Data d'emissió: 31 de Juliol de 2025 a les 13:15:53
Pàgina 10 de 37

SIGNATURES

ESTAT

NO REQUEREIX SIGNATURES



Aquesta és una còpia impresa del document electrònic (Ref.: 35800047_37SUC-RAKAX-MKV04_40030CDE24276C14B0B72A48B354BF9D5CF157) generada amb l'aplicació informàtica Firmadoc. El document no requereix signatures. Mijjançant el codi de verificació pot comprovar la validesa de la signatura electrònica dels documents signats en l'adreça web: https://acccece.alba.cat/verificador.jsp?codigo_entidad=castellvinnataca

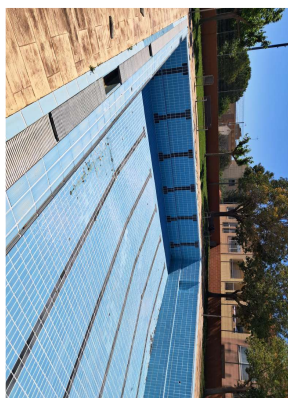
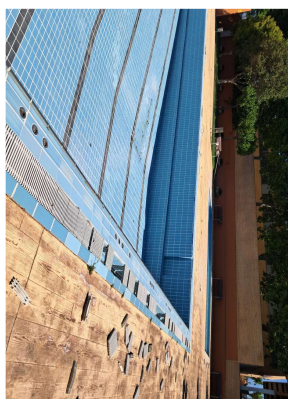
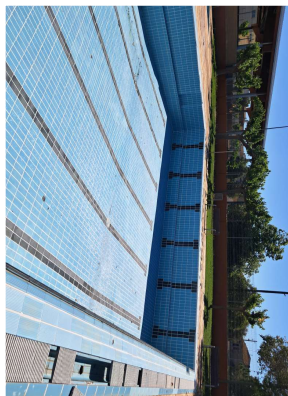

A1 e 1/20
A3 e 1/40

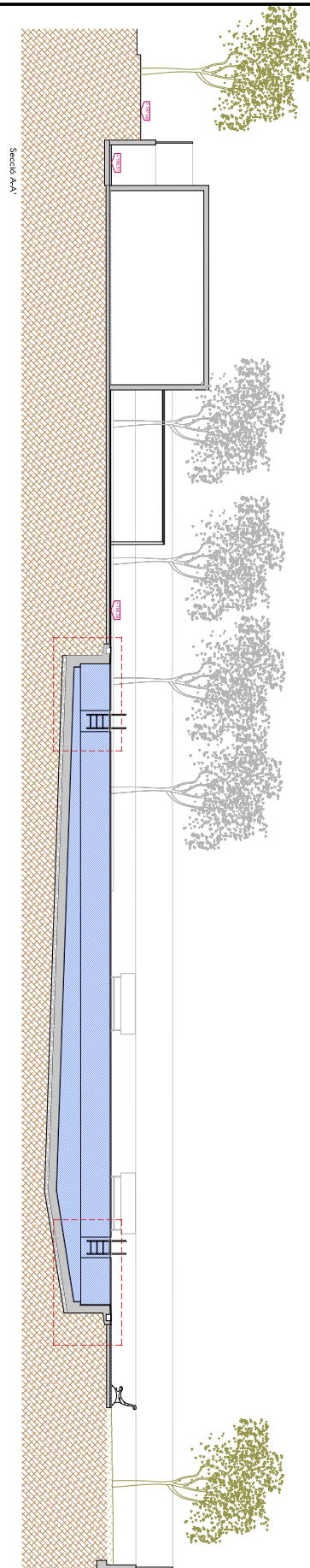
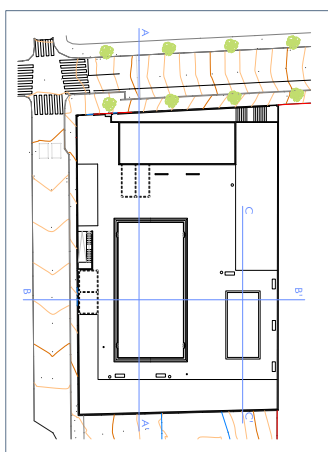
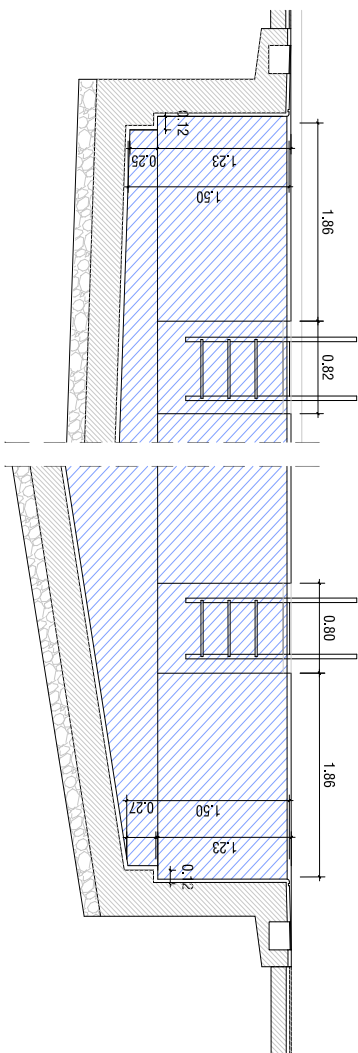

PROJECTE BÀSIC I EXECUTIU
REFORMA DE PISCINA MUNICIPAL

ESTAT ACTUAL: SECCIÓ A
CONTRAT DE OBRA
CONTRAT DE OBRA
CONTRAT DE OBRA

arquitectes
COTI GATIS IONKA
arquitectes
arquitectes
arquitectes

Maig 1977, primer 21
Maig 1977, primer 21
Maig 1977, primer 21
Maig 1977, primer 21
Maig 1977, primer 21

EA06

AGENCIATRIU DE CASTELL DE LA MARRA
AGENCIATRIU DE CASTELL DE LA MARRA
AGENCIATRIU DE CASTELL DE LA MARRA

AGENCIATRIU DE CASTELL DE LA MARRA
AGENCIATRIU DE CASTELL DE LA MARRA
AGENCIATRIU DE CASTELL DE LA MARRA



Aquesta és una còpia impresa del document electrònic (Ref.: 35800347 37SUC-RAKAX-MKV04-0030CDE2924276C714B0B72A85B354BF9D5CF157) generada amb l'aplicació informàtica Firmadoc. El document no requereix signatures. Mitjançant el codi de verificació pot comprovar la validesa de la signatura electrònica dels documents signats en l'adreça web: <https://acccece.siba.cat/verificador> i el codi de verificació en l'adreça web: https://acccece.siba.cat/verificador?codigo_entidad=castellvinnataca

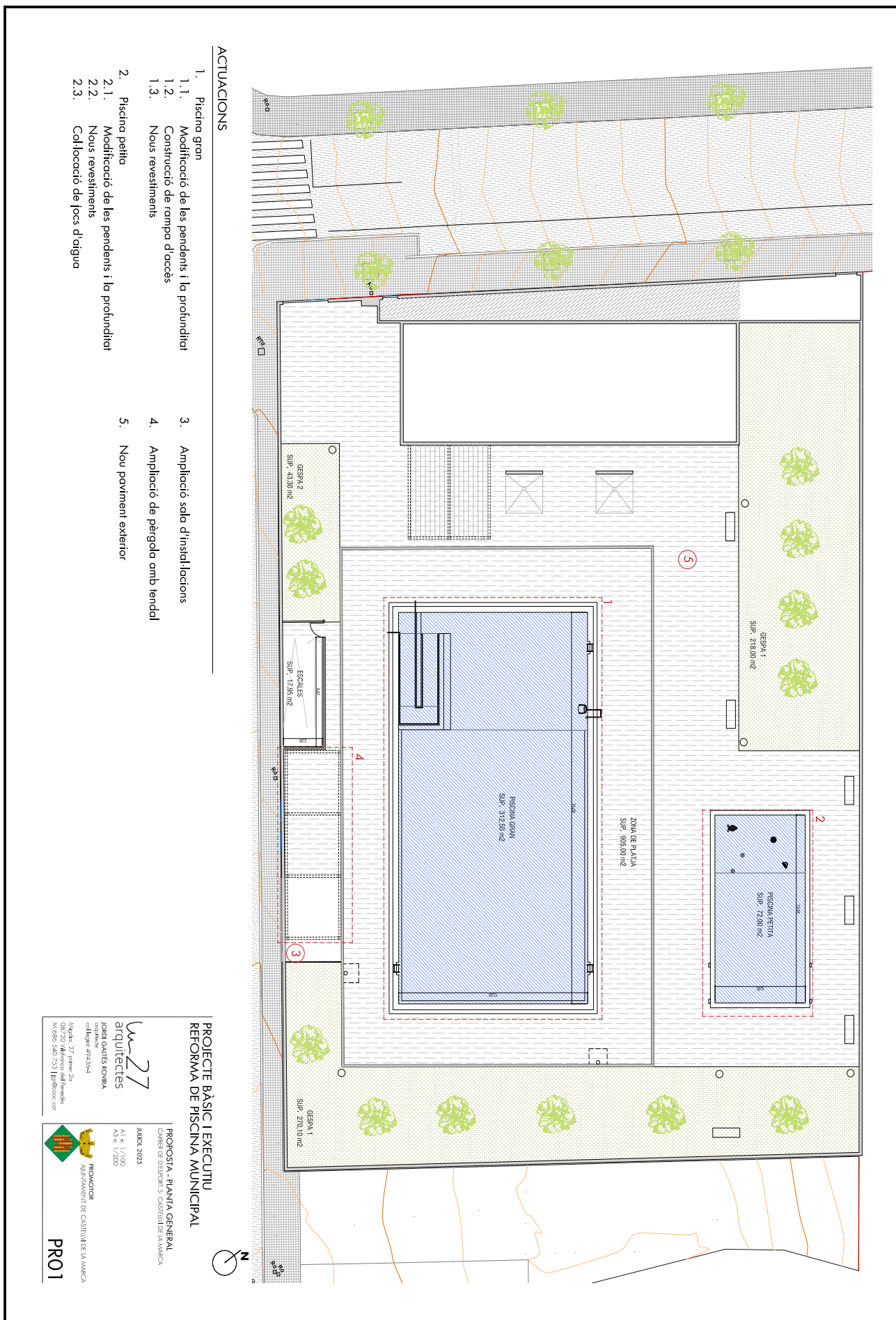

ACTUACIONS

1. Piscina gran
 - 1.1. Modificació de les pendents i la profunditat
 - 1.2. Construcció de rampa d'accés
 - 1.3. Nous revestiments
2. Piscina petita
 - 2.1. Modificació de les pendents i la profunditat
 - 2.2. Nous revestiments
 - 2.3. Col·locació de pots d'aigua
3. Ampliació sala d'instal·lacions
4. Ampliació de peïgola amb tendri
5. Nou paviment exterior

PROJECTE BÀSIC I EXECUTIU
REFORMA DE PISCINA MUNICIPAL

PROPOSTA - PLANTA GENERAL
COMITÈ D'OPINIÓ I CONSENTIMENT DE L'AMBAIXA
JULIOL 2025
A1 e 1/100
A2 e 1/200

arquitectes
ORDI GATERS I RIVKA
arquitectes
C/Alfonso XIII, 107, 1a planta, 2a
C/Alfonso XIII, 107, 1a planta, 2a
edifici amb accés a discapacitats
M.066.540.735 | info@ocg.cat

PROMOTOR
AJUNTAMENT DE CASTELL DE LA MARCA
PR01

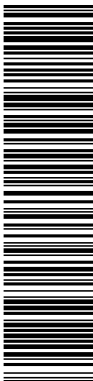

Aquesta és una còpia impresa del document electrònic (Ref.: 35800347_37SUC-RAKAX-MKV04_4030CDE294276C14B0B72A89B354BF9D5CF157) generada amb l'aplicació informàtica Firmadoc. El document no requereix signatures. Mitjançant el codi de verificació pot comprovar la validesa de la signatura electrònica dels documents signats en l'adreça web: https://accede.diba.cat/verificador.jsp?codigo_entidad=castellvinitaca

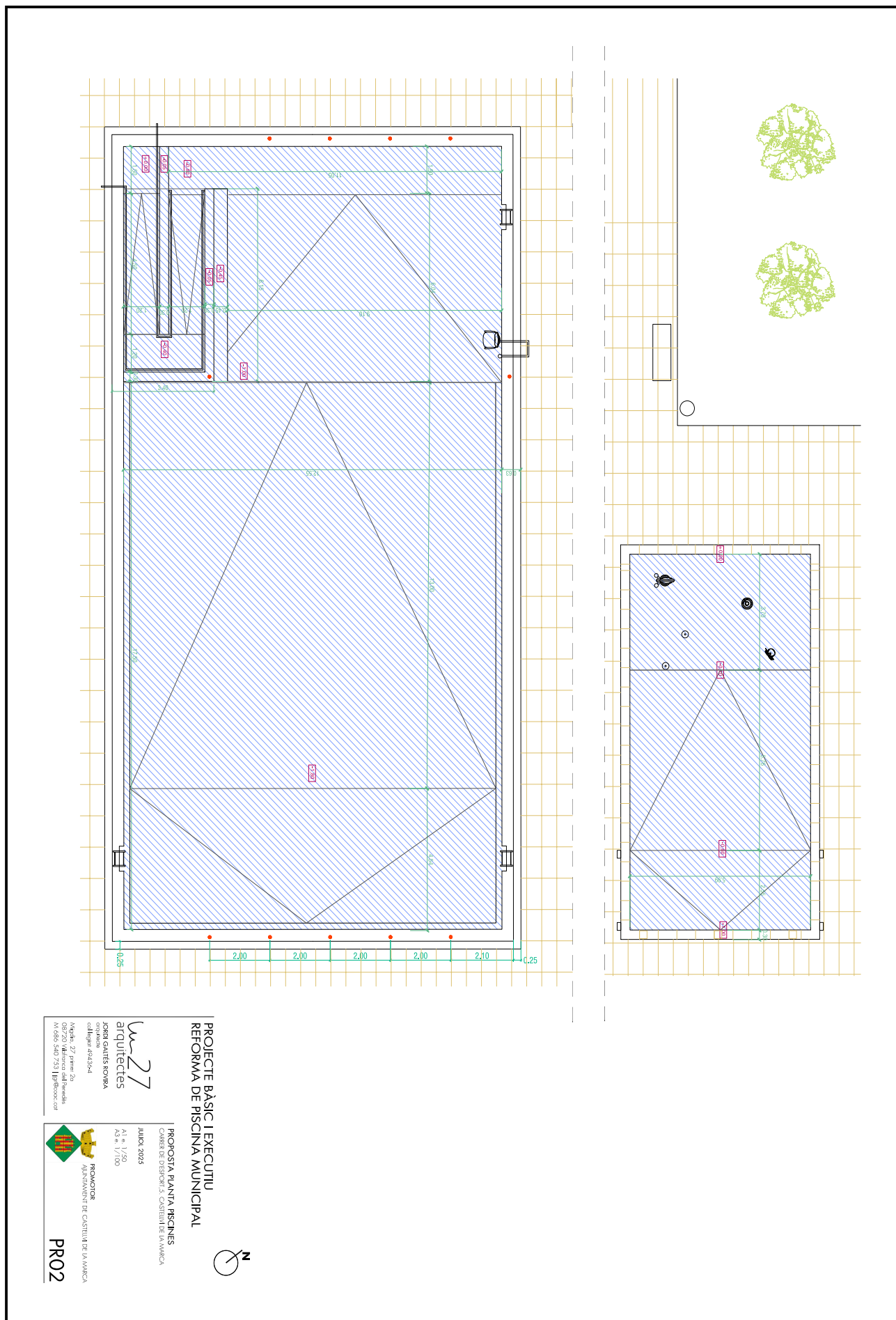

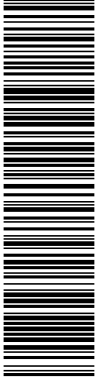

Aquesta és una còpia impresa del document electrònic (Ref.: 35900347 37SUC-RAKAX-MKV04_40030CDEF24276C14B0E72A48954BF9D5CF157) generada amb l'aplicació informàtica Firmadoc. El document no requereix signatures. Mijjançant el codi de verificació pot comprovar la validesa de la signatura electrònica dels documents signats en l'adreça web: https://acccece.diba.cat/verificador.jsp?codigo_entidad=castellvinnataca

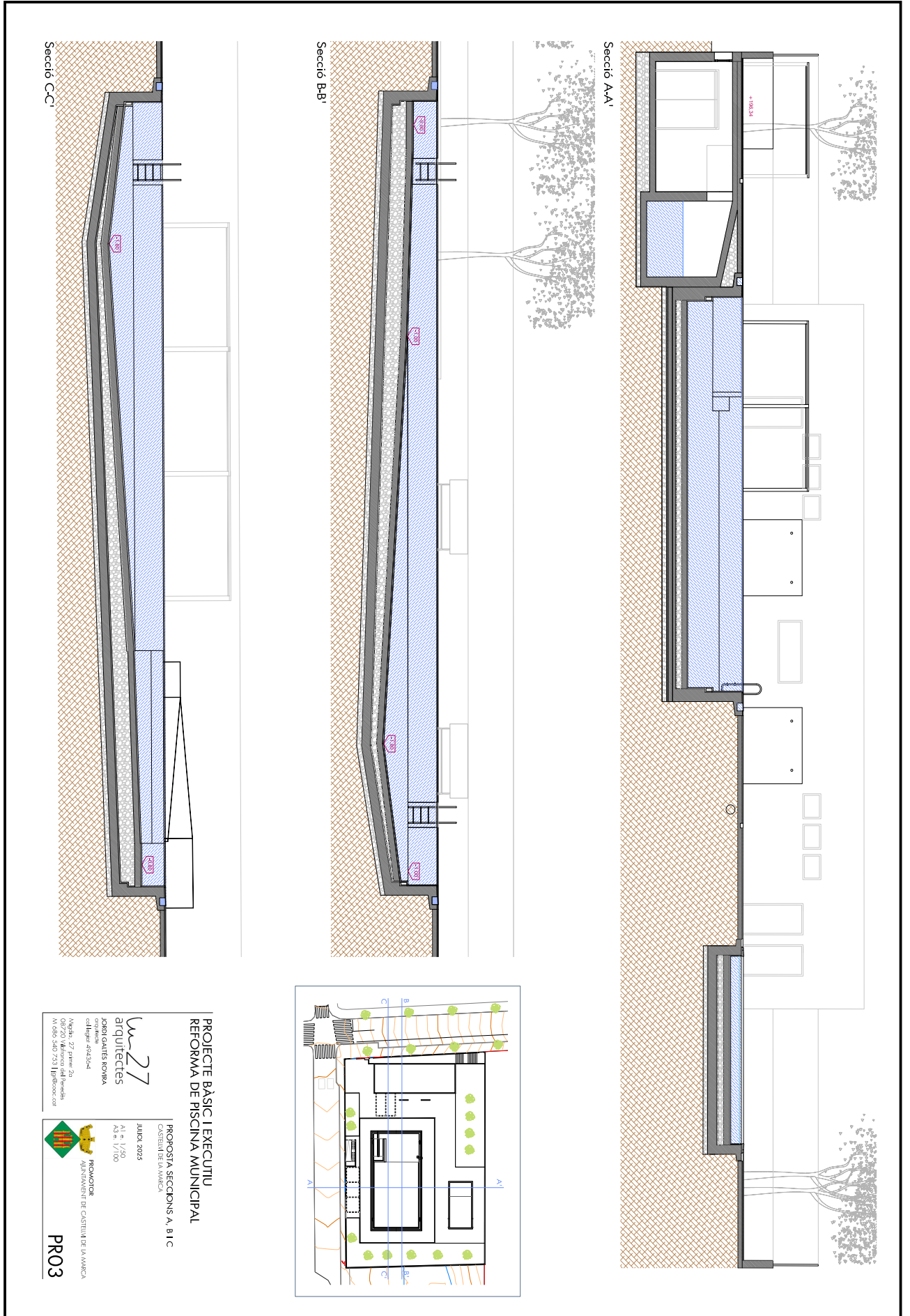

PROJECTE BÀSIC I EXECUTIU
REFORMA DE PISCINA MUNICIPAL
CONSULTA DE LA MURCA

PROPOSTA SECCIONS A, B I C

Juliol 2025
A1 e 1/20
A2 e 1/100

PROMOTOR
AJUNTAMENT DE CASTELL DE LA MURCA

PRO3

w27
arquitectes

ORDI GATIS IONIKA
arquitectes
collaboració d'arquitectes

Magda, 27 primer 2n
08004 Castell de la Murca
Mòbil: 646 540 753 | info@w27.com

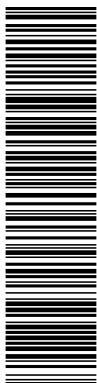

El document no requereix signatures. Mitjançant el codi de verificació informàtica Firmadoc. El document no requereix signatures. Mitjançant el codi de verificació informàtica Firmadoc. El document no requereix signatures. Mitjançant el codi de verificació informàtica Firmadoc.

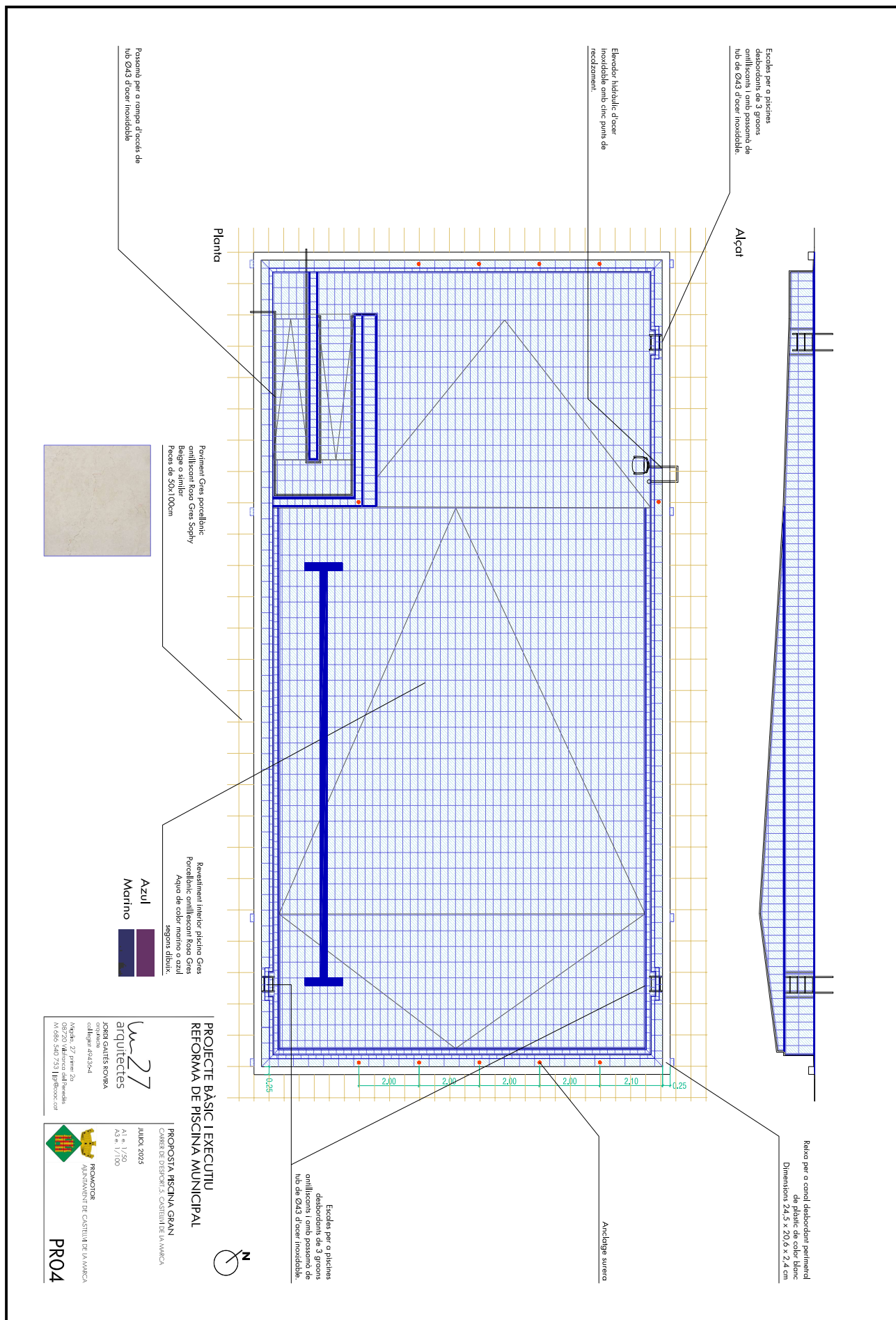

w27
arquitectes
ZORRO GATERS ROKKA
arquitectes
Miguel 47, primer 2n
C/Alfonso de Eizola, 10
48940 Leizor, Biscaia
Tel: 945 540 753 | info@w27.com

PROPOSTA PISCINA GRAN
CONTRAT D'OBRA D'OBRA
AJUNTAMENT DE CASTELLÓ DE LA MARCA
PR04



ALTRES DADES

Codi per a validació: **37SUC-RAKAX-MKV04**
Data d'emissió: 31 de Juliol de 2025 a les 13:15:53
Pàgina 17 de 37

SIGNATURES

ESTAT

NO REQUEREIX SIGNATURES

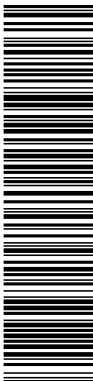

Aquesta és una còpia impresa del document electrònic (Ref.: 358900347_37SUC-RAKAX-MKV04_03030CDE24216C14B0B72A48B354BFF9D5CF157) generada amb l'aplicació informàtica Firmadoc. El document no requereix signatures. Mitjançant el codi de verificació pot comprovar la validesa de la signatura electrònica dels documents signats en l'adreça web: https://acccece.diba.cat/verificador.jsp?codigo_entidad=castellvinnataca

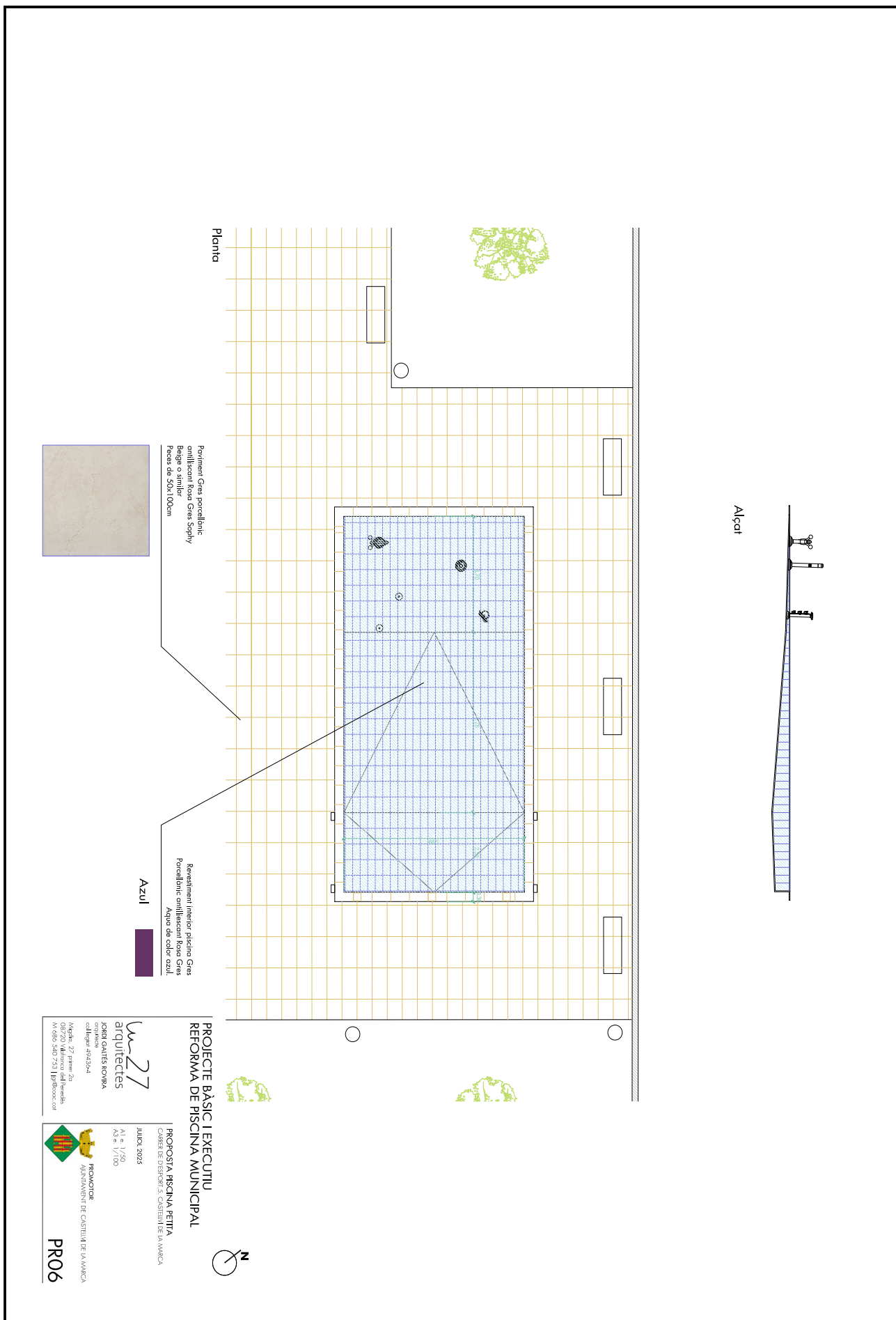

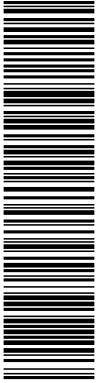

Aquesta és una còpia impresa del document electrònic (Ref.: 35800047_37SUC-RAKAX-MKV04_40030CDEF24276C14B0B72A48B354BF9D5CF157) generada amb l'aplicació informàtica Firmadoc. El document no requereix signatures. Mitjançant el codi de verificació pot comprovar la validesa de la signatura electrònica dels documents signats en l'adreça web: https://acccece.alba.cat/verificador.jsp?codigo_entidad=castellvinnataca

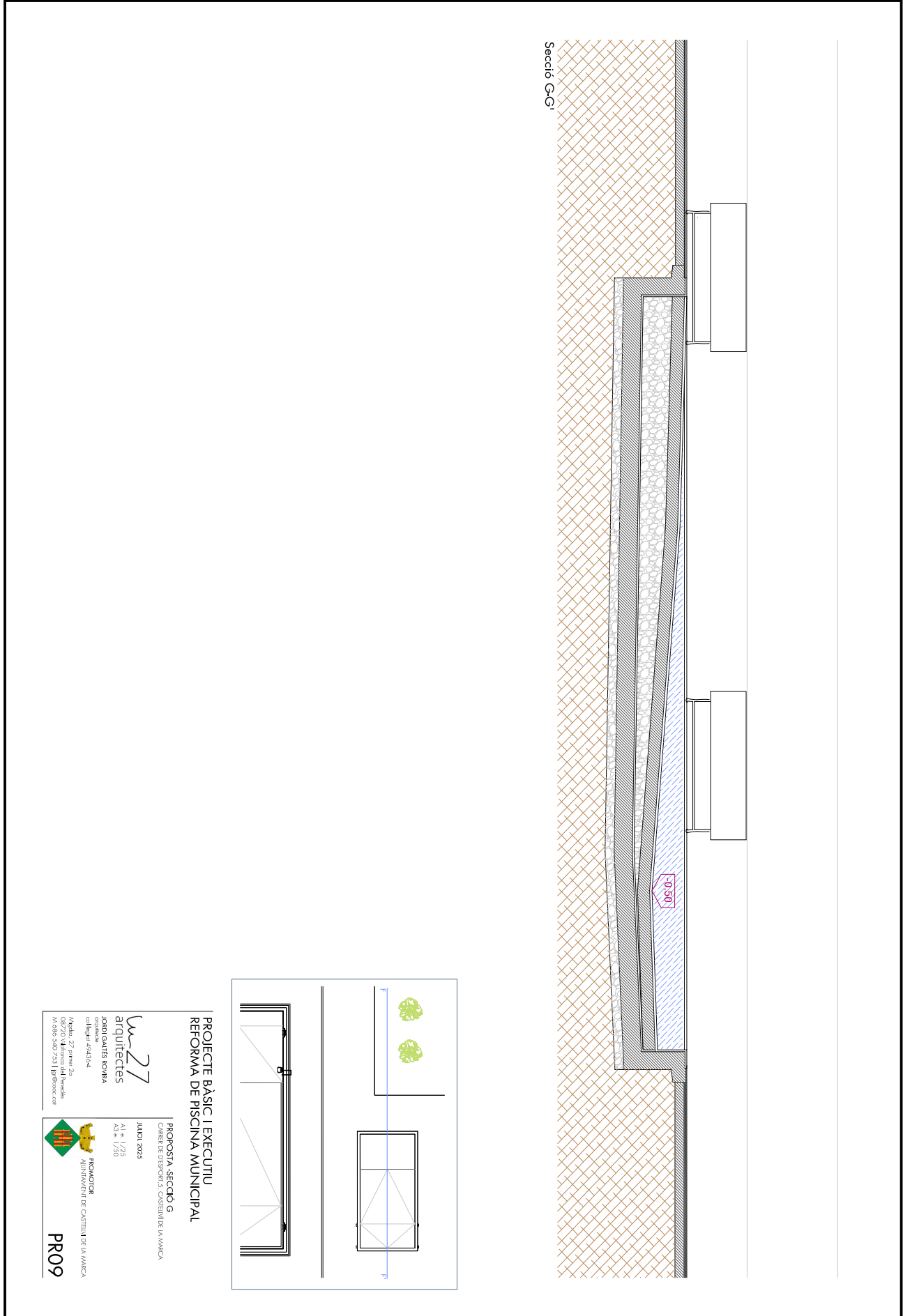

W27
arquitectes
COOPERATIVES KONKA
arquitectes
C/ Major, 172 primer 2n
08004 Vilanova del Vallès
M.0866.540.7251 | info@konka.cat

PROPOSTA -SECCió G
CONFERÈNCIA D'OPINIÓ DELS VEÏNATGES
JULIOL 2025
A1 e 1/25
A3 e 1/20
AJUNTAMENT DE CASTELL DE LA MARCA
PR09

ALTRES DADES

Codi per a validació: **37SUC-RAKAX-MKV04**
Data d'emissió: 31 de Juliol de 2025 a les 13:15:53
Pàgina 21 de 37

SIGNATURES

ESTAT

NO REQUEREIX SIGNATURES

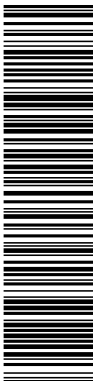

Aquesta és una còpia impresa del document electrònic (Ref.: 365900347.67.SUC-RAKAX-MKV04.0030CDE2427.6C14B0B72A489B354BF6D5CF157) generada amb l'aplicació informàtica Firmadoc. El document no requereix signatures. Mitjançant el codi de verificació pot comprovar la validesa de la signatura electrònica dels documents signats en l'adreça web: https://acccece.diba.cat/verificador.jsp?codigo_entidad=castellvinnataca

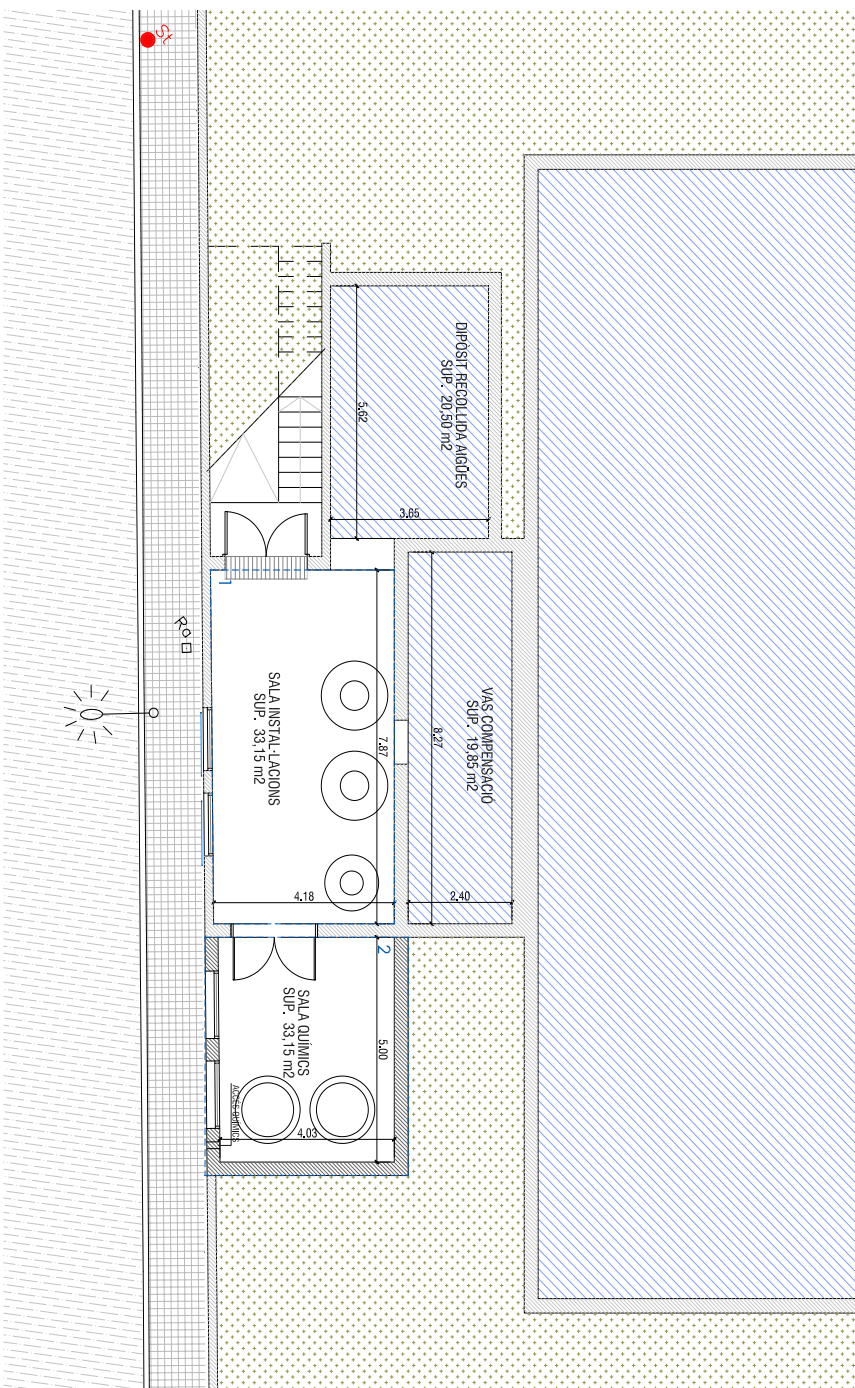

ACTUACIONS

1. Solerromi instal·ladors
 - 1.1. Desmuntatge instal·lacions o retirar
 - 1.2. Instal·lacions de sanejament i solera
 - 1.3. Instal·lacions piscina
2. Ampliació solerromi
 - 2.1. Enderroc de mur de tanca
 - 2.2. Fonamentació, murs i forjat
 - 2.3. Instal·lacions de sanejament i solera
 - 2.4. Instal·lacions, revestiments i coblecis
 - 2.5. Fusteries i tanca

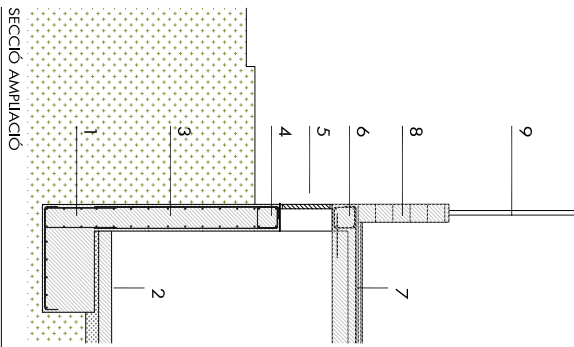

SECCIÓ AMPLIACIÓ

1. Fonamentació segons plans de estructura
2. Solera segons plans de estructura.
3. Mur de formigó armat, segons plans de estructura
4. Cercat per finestra, segons plans de estructura. Peça ceràmica o àmpit
5. Reixa de PVC.
6. Cercat de forjat, segons plans de estructura
7. Forjat unidireccional, segons plans de estructura
8. Accedri de coberta i nou paviment de pliatja
9. Mur de tanca de bipc de formigó.
10. Reposar la tanca existent.
11. Reposar la tanca existent de maella i post metàl·lica.

**PROJECTE BÀSIC I EXECUTIU
REFORMA DE PISCINA MUNICIPAL**

w27

arquitectes

CAROL GAYTES ROKKA
C/Gran Via de les Illes Balears, 109
08002 Barcelona
Mòbil: 647 999 27
Còpia: 647 999 27
Mòbil: 647 999 27
Mòbil: 647 999 27

PROPOSTA - PLANTA SOLERROMI
CASTELL DE LA VALLCA
Juliol 2025
A1 e 1/20
A3 e 1/100

PR10



ALTRES DADES

Codi per a validació: **37SUC-RAKAX-MKV04**
 Data d'emissió: 31 de Juliol de 2025 a les 13:15:53
 Pàgina 22 de 37

SIGNATURES

ESTAT

NO REQUEREIX SIGNATURES

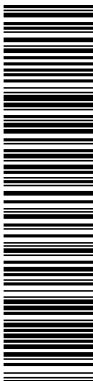



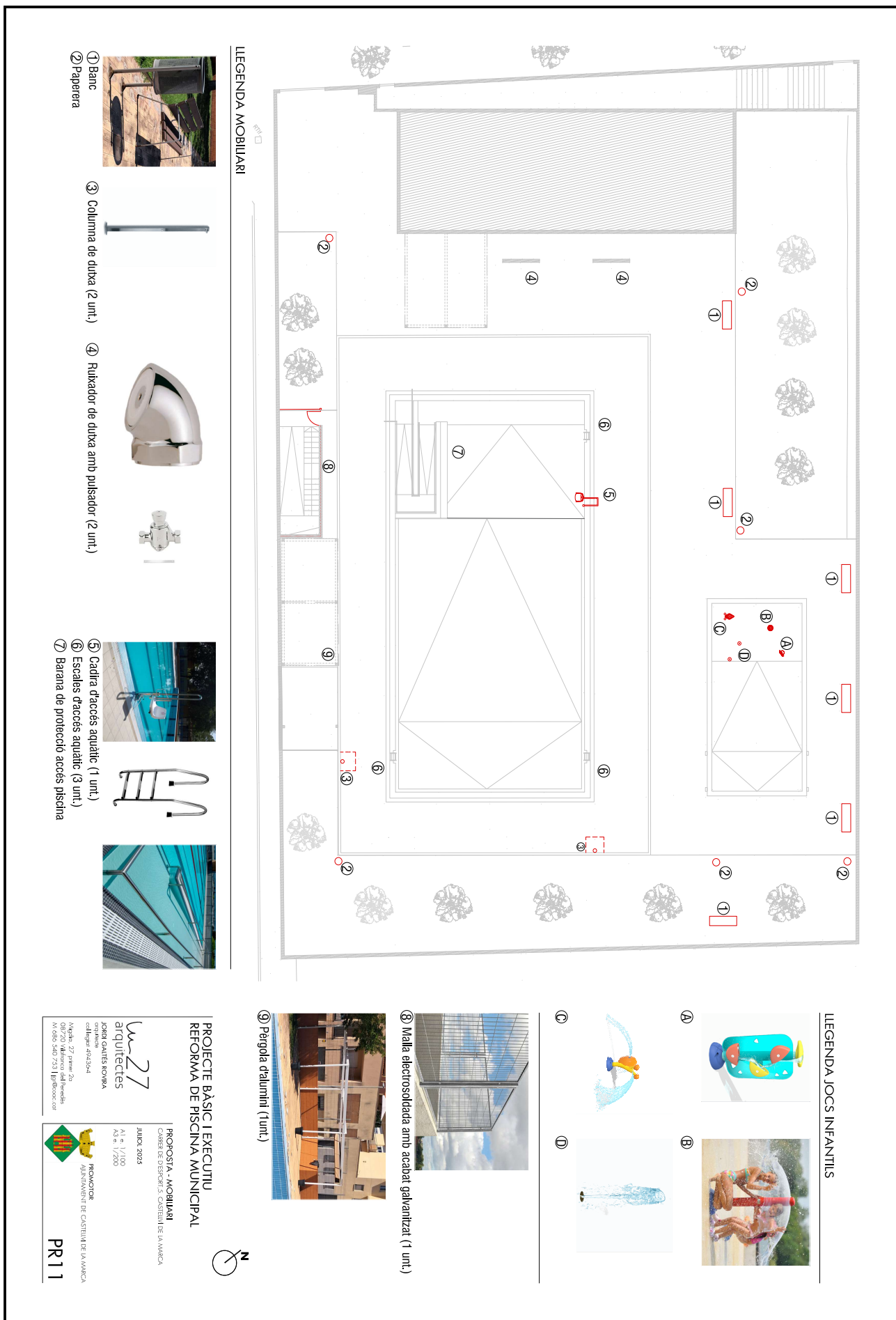

Aquesta és una còpia impresa del document electrònic (Ref.: 35800347_37SUC-RAKAX-MKV04_40030CDE294276C14B0B72A489354BF9D5CF157) generada amb l'aplicació informàtica Firmadoc. El document no requereix signatures. Mitjançant el codi de verificació pot comprovar la validesa de la signatura electrònica dels documents signats en l'adreça web: https://accce.eiba.cat/verificador.jsp?codigo_entidad=castellvnmatarca

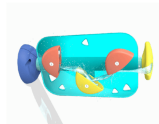

LEGENDA MOBILIARI

- ① Banc 
- ② Paperera 
- ③ Columna de dutxa (2 unt.) 
- ④ Ruixador de dutxa amb pulsador (2 unt.) 
- ⑤ Cadira d'acces aquàtic (1 unt.) 
- ⑥ Escaleres d'acces aquàtic (3 unt.) 
- ⑦ Barana de protecció acces piscina 

LEGENDA JOCS INFANTILS

- A 
- B 
- C 
- D 

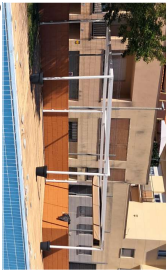
- E 
- F 

PROJECTE BÀSIC I EXECUTIU
REFORMA DE PISCINA MUNICIPAL

PROPOSTA - MOBILIARI
 CONSULTA D'OPINIÓ DELS USUARIS DE LA MÀQUINA

Juliol 2025
 A1 e 1/100
 A3 e 1/200

W27
 arquitectes

CIOT GATIS IONIKA
 avda. de la República
 07001 Sant Joan de
 Castellví de Roselló
 Mòbil: 646 540 725 | info@ciot.com

REGIMOTOR
 AJUNTAMENT DE CASTELLVÍ DE LA MÀQUINA

PR11

ALTRES DADES

Codi per a validació: **37SUC-RAKAX-MKV04**
Data d'emissió: 31 de Juliol de 2025 a les 13:15:53
Pàgina 23 de 37

SIGNATURES

ESTAT

NO REQUEREIX SIGNATURES

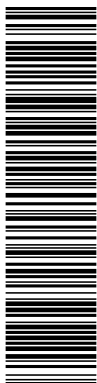

Aquesta és una còpia impresa del document electrònic (Ref.: 35800347_37SUC-RAKAX-MKV04_40030CDE294276C14B0B72A48954BFF9D5CF157) generada amb l'aplicació informàtica Firmadoc. El document no requereix signatures. Mitjançant el codi de verificació pot comprovar la validesa de la signatura electrònica dels documents signats en l'adreça web: https://acccece.alba.cat/verificador.jsp?codigo_entidad=castellvinnataca

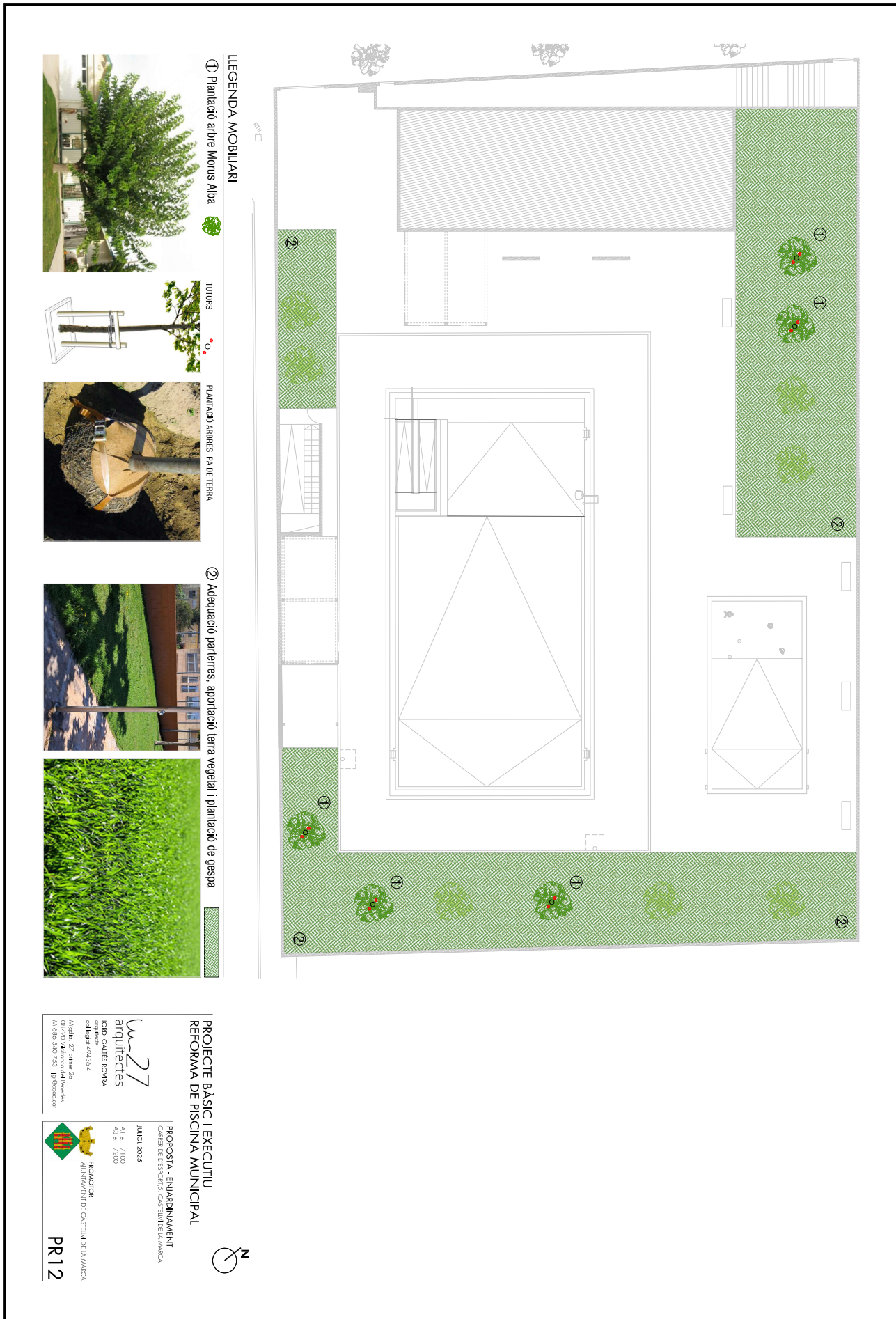

LEGENDA MOBILIARI

① Plantació arbre Morus Alba



TURONS

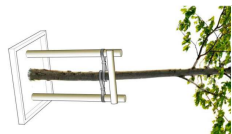

② PLANTACIÓ ARBRES PA DE TERRA



③ Adecuació pateters, aportació terra vegetal i plantació de gespa

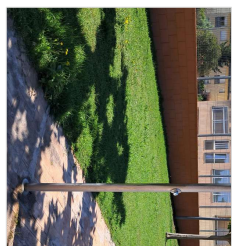

PROJECTE BÀSIC I EXECUTIU
REFORMA DE PISCINA MUNICIPAL

PROPOSTA - ENJARDINAMENT
Comissió d'Ordenació i Control de l'Urbanisme
Juliol 2025
A1 e 1/100
A3 e 1/200

w27
arquitectes
ORDI GALIÉS IONIKA
arquitectes
C/ de l'Arquitecte 10
08100 Sant Sadurn de Noya
Mòbil: 677 177 177
Tel: 93 810 41 41
Mòbil: 646 540 233 | info@w27.cat

REGIDOR
AJUNTAMENT DE CASTELL DE LA MURA
PR12

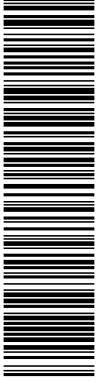

Aquesta és una còpia impresa del document electrònic (Ref.: 358900347 37SUC-RAKAX-MKV04_40030CDE24276C14B0B72A48B354BF9D5CF157) generada amb l'aplicació informàtica Firmadoc. El document no requereix signatures. Mitjançant el codi de verificació pot comprovar la validesa de la signatura electrònica dels documents signats en l'adreça web: https://accede.alba.cat/verificador.jsp?codigo_entidad=castellvinnata

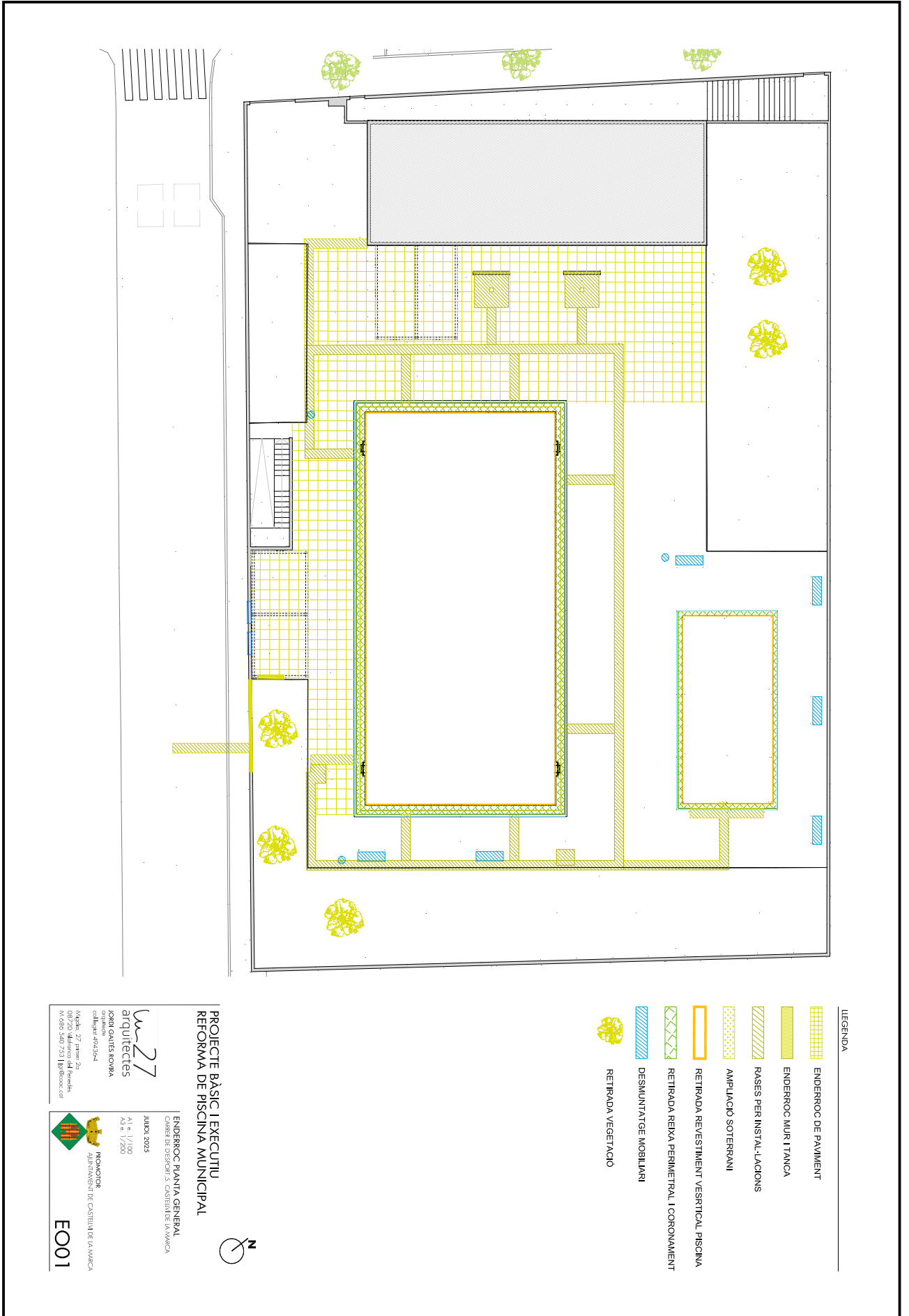

PROIECTE BÀSIC I EXECUTIU
REFORMA DE PISCINA MUNICIPAL

ENDERROC PLANTA GENERAL
CAMBIE DE DISENYO I, S. COESTIMBE LA MARCA

JUNY 2025
A1 a 1/100
A3 a 1/200

W-27
arquitectes
JOSER GATIS KOVIVA
col·legiat 424764

PROMOCTOR
AJUNTAMENT DE CASTELL DE LA MARCA

EO01

Mòdul: 27; pàgina: 24
08/20: última edició revisada
09/20: última edició aprovada
09/20: última edició impresa

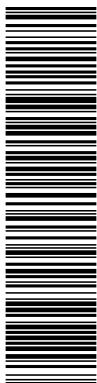

Aquesta és una còpia impresa del document electrònic (Ref.: 35900047 37SUC-RAKAX-MKV04_40030CDE2924276C14B0B72A48B54BF9D5CF157) generada amb l'aplicació informàtica Firmadoc. El document no requereix signatures. Mitjançant el codi de verificació pot comprovar la validesa de la signatura electrònica dels documents signats en l'adreça web: https://accede.alba.cat/verificador.jsp?codigo_entidad=castellvinitaca

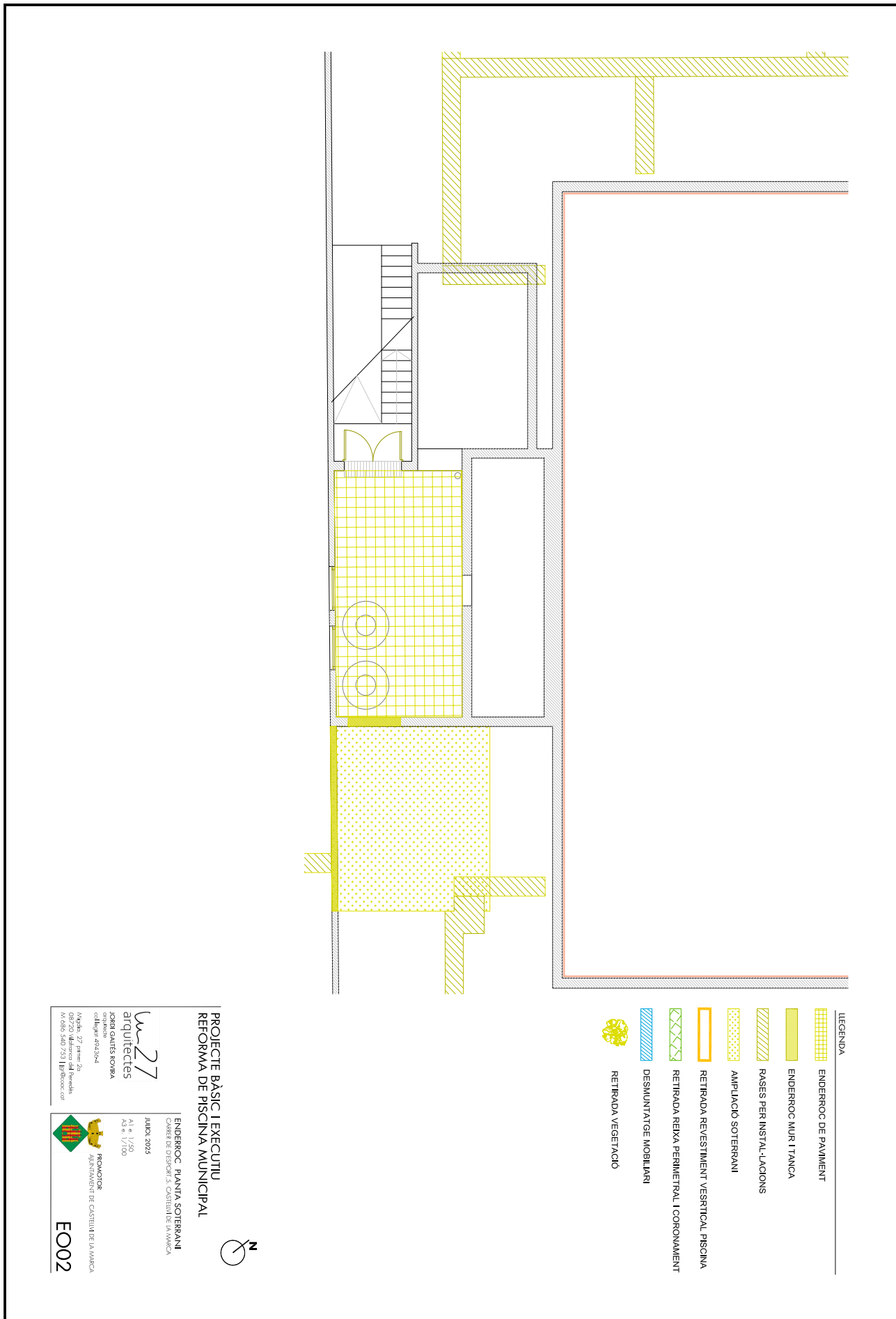

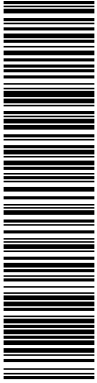

Aquesta és una còpia impresa del document electrònic (Ref.: 35900347 37SUC-RAKAX-MKV04 40030CDE294276C14B0B72A489354BF9D5CF157) generada amb l'aplicació informàtica Firmadoc. El document no requereix signatures. Mitjançant el codi de verificació pot comprovar la validesa de la signatura electrònica dels documents signats en l'adreça web: https://accce.eaiba.cat/verificador.jsp?codigo_entidad=castellvinnataca

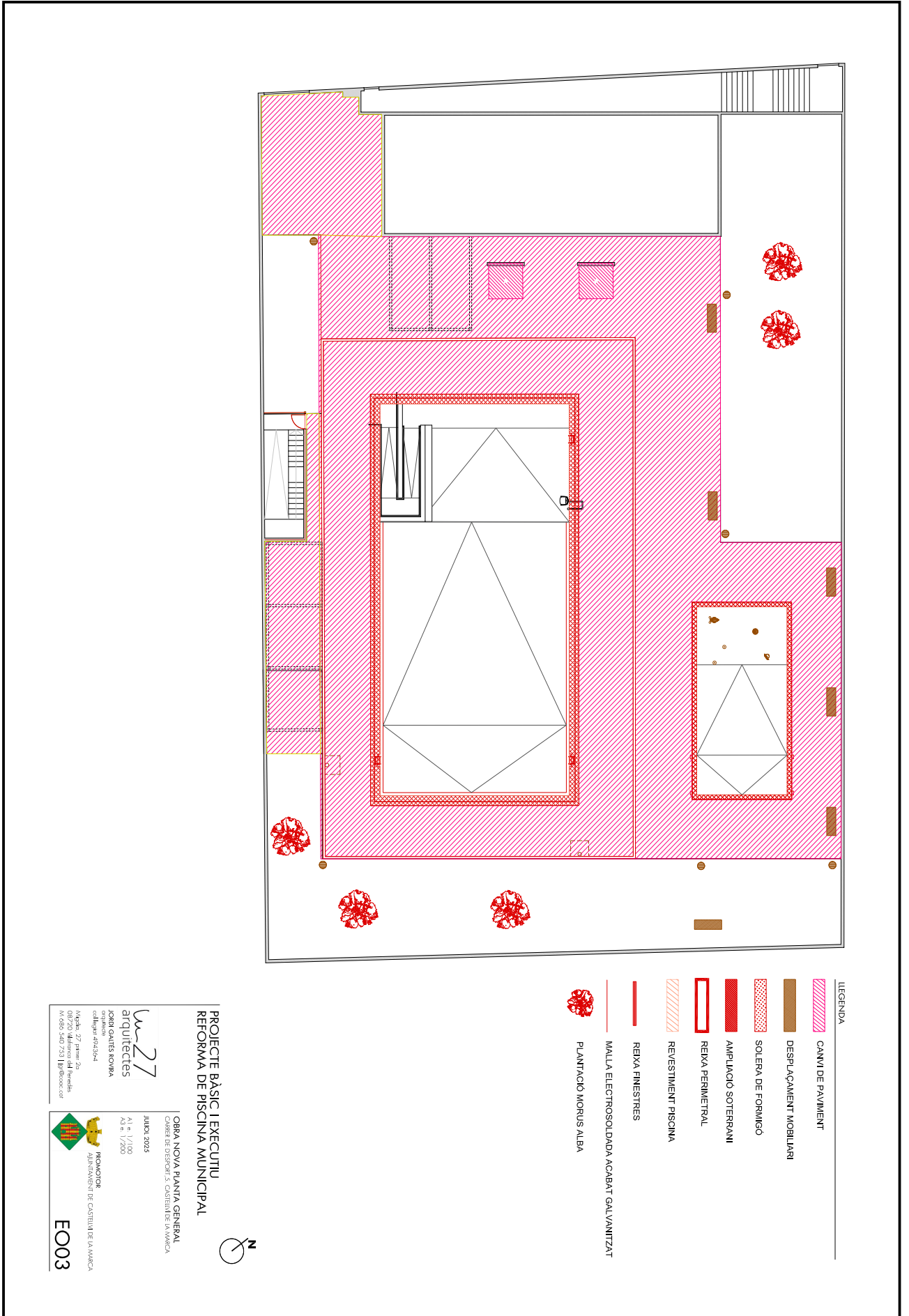

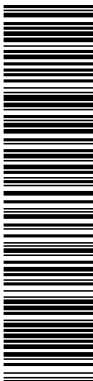

Aquesta és una còpia impresa del document electrònic (Ref.: 35900047 37SUC-RAKAX-MKV04_40030CDE24276C14B0B72A48B354BFF9D5CF157) generada amb l'aplicació informàtica Firmadoc. El document no requereix signatures. Mitjançant el codi de verificació pot comprovar la validesa de la signatura electrònica dels documents signats en l'adreça web: https://accce.eiba.cat/verificador.jsp?codigo_entidad=castellvnmata

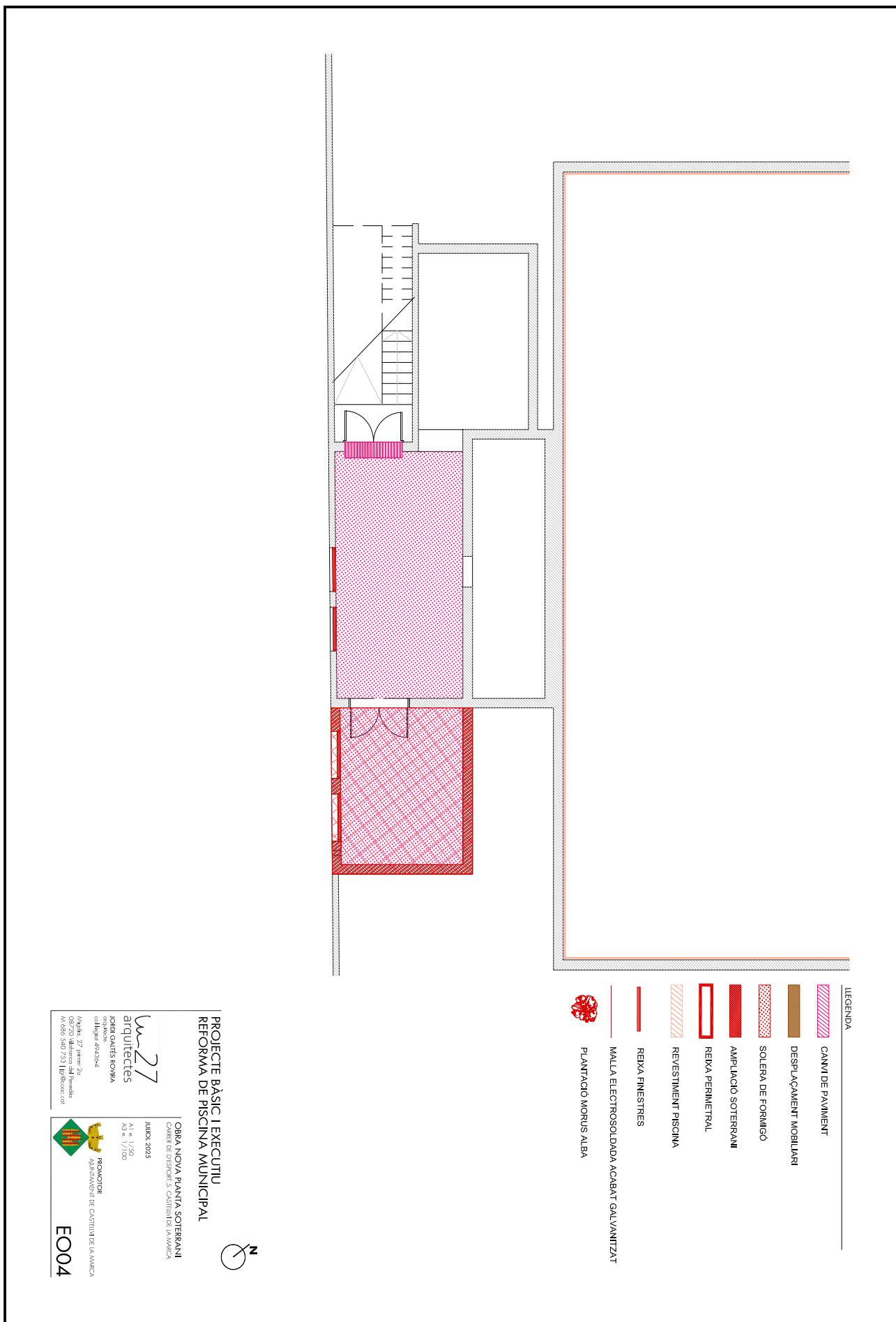

PROIECTE BÀSIC I EXECUTIU
REFORMA DE PISCINA MUNICIPAL

OBRA NOVA PLANTA SOTERRANI
CAMBIE DE DISENYI, S. C/ESTRIBADE LA MARCA

JULIOL 2025
A3 e 1/100

W-27
arquitectes
JOSER GATIS KOVIVA
col·legiat 404264

PROMOCTOR
AJUNTAMENT DE CASTELL DE LA MARCA

EO04

Màquina: 27 paper: 25
08/20 dimensions del document:
Mida: 400 x 297 mm
Mida: 400 x 297 mm

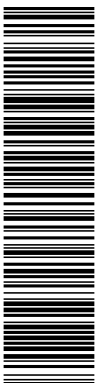

FNAMENTACIÓ MURS I SOLERES

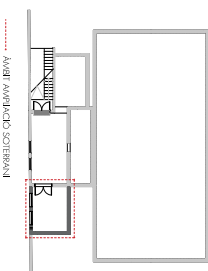
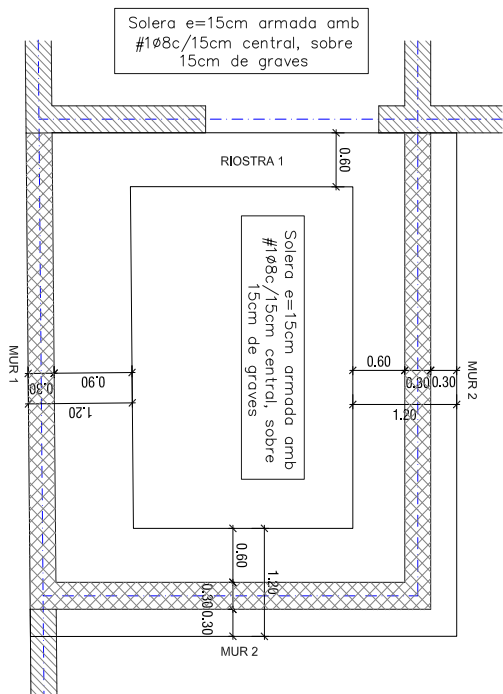

SECCIONS (E 1/20 A1)

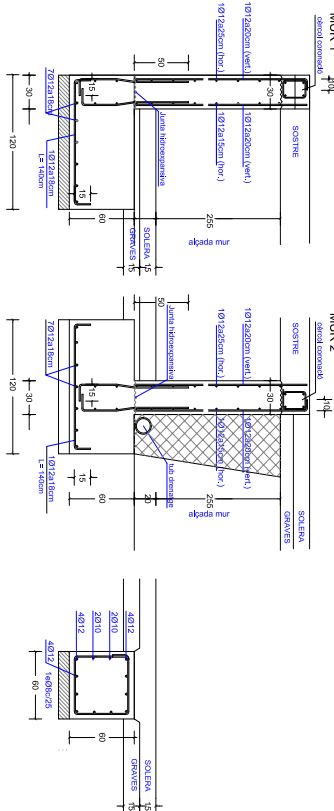

RIOSTRA 1

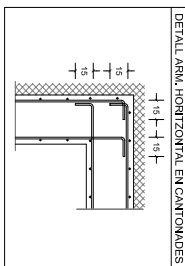

RECORRIMENTS EN ELEMENTS DE FORMIGONAT	
MUR (UNA CADA VISTA)	MUR (DUES COTES VISTES)

R1: Recobriments en elements ancorats: 30mm
R2: Recobriments en altes elements formigonats contra el terreny: 50mm
R3: Recobriments en altes elements formigonats sobre formigó de reblat: 30mm
R4: Recobriments en zones lliures o incrustades: 30mm

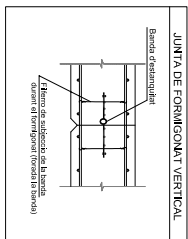

- NOTES:**
- Trens de cel·lulosa en els calats (estabes allindades): 1,4 kg/m²
 - Trens de cel·lulosa en els calats (estabes contigües): 1,2 kg/m²
 - Totes les sabates i tirants de formigonat sobre els materials del nivell 2 (llits angulo-corrons de coberta) han de tenir una capa de gravetat disposada a l'entorn del punt de recol·locament, amb una gruixa mínima de 10 cm i una densitat mínima de 1,2 t/m³.
 - Totes les sabates i tirants de formigonat sobre una capa de formigó de reblat (R1-R5, 150 N/mm²) de 10 cm d'espessor.
 - En cas d'aparellar alguna altra tipologia de formigonat, s'haurà d'avaluar el comportament i determinar la seva possible segregació.
 - Recobriments mínims en elements formigonats contra el terreny: 50cm.
 - S'ha suposat que els murs de formigonat i formigonat no estan sempre diposats a sobre d'una capa de gravetat, per tant, caldrà preveure un sistema de col·locació del reblat sobre el mur.
 - En cas de juntes de formigonat vertical dels murs de soterrani caldrà preveure la col·locació d'una banda d'estabilitzat (veure detall). També es col·locarà a les juntes de formigonat horitzontal.

Recobriments de llana mineral sobre parets de maó cel·lular (e= 15cm)

QUADRE DE CARACTERISTIQUES (EHE-08)	
CARACTERISTIQUES GENERALS DE L'OBRA	
Tipus de obra	Obra de formigonat
Tipus de obra	Obra de formigonat
Tipus de obra	Obra de formigonat
CARACTERISTIQUES DEL FORMIGÓ	
Tipus de formigó	Formigó
Tipus de formigó	Formigó
Tipus de formigó	Formigó
CARACTERISTIQUES DEL TANCER	
Tipus de tancer	Tancer
Tipus de tancer	Tancer
DEPARTAMENT DE SEPARACIONS (Art. 17.2.2.1 de l'EHE-08)	
Tipus de separació	Separació
Tipus de separació	Separació
SOLERA	
Tipus de solera	Solera
Tipus de solera	Solera

PROJECTE BÀSIC I EXECUTIU
REFORMA DE PISCINA MUNICIPAL

ESTRUCTURA PLANTA SOTERRANI
CARRER DE DESPORTS, 5. CASTELL DE LA MARCA

Julia 2025
A3 e 1/25

arquitectes
JOSEI GAITES KOKIVA
collabor: 024264

Màquina: 27 gener 25
01680 540 253 | p@w27.com

PROMOTOR
AJUNTAMENT DE CASTELL DE LA MARCA

E01

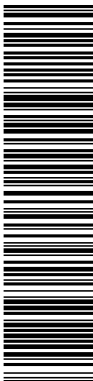

Aquesta és una còpia impresa del document electrònic (Ref.: 35800347_37SUC-RAKAX-MKV04_4030CDE242f6c14b0b72a489b354bFF9D5CF157) generada amb l'aplicació informàtica Firmadoc. El document no requereix signatures. Mitjançant el codi de verificació pot comprovar la validesa de la signatura electrònica dels documents signats en l'adreça web: https://accce.eiba.cat/verificador.jsp?codigo_entidad=castellvinnataca

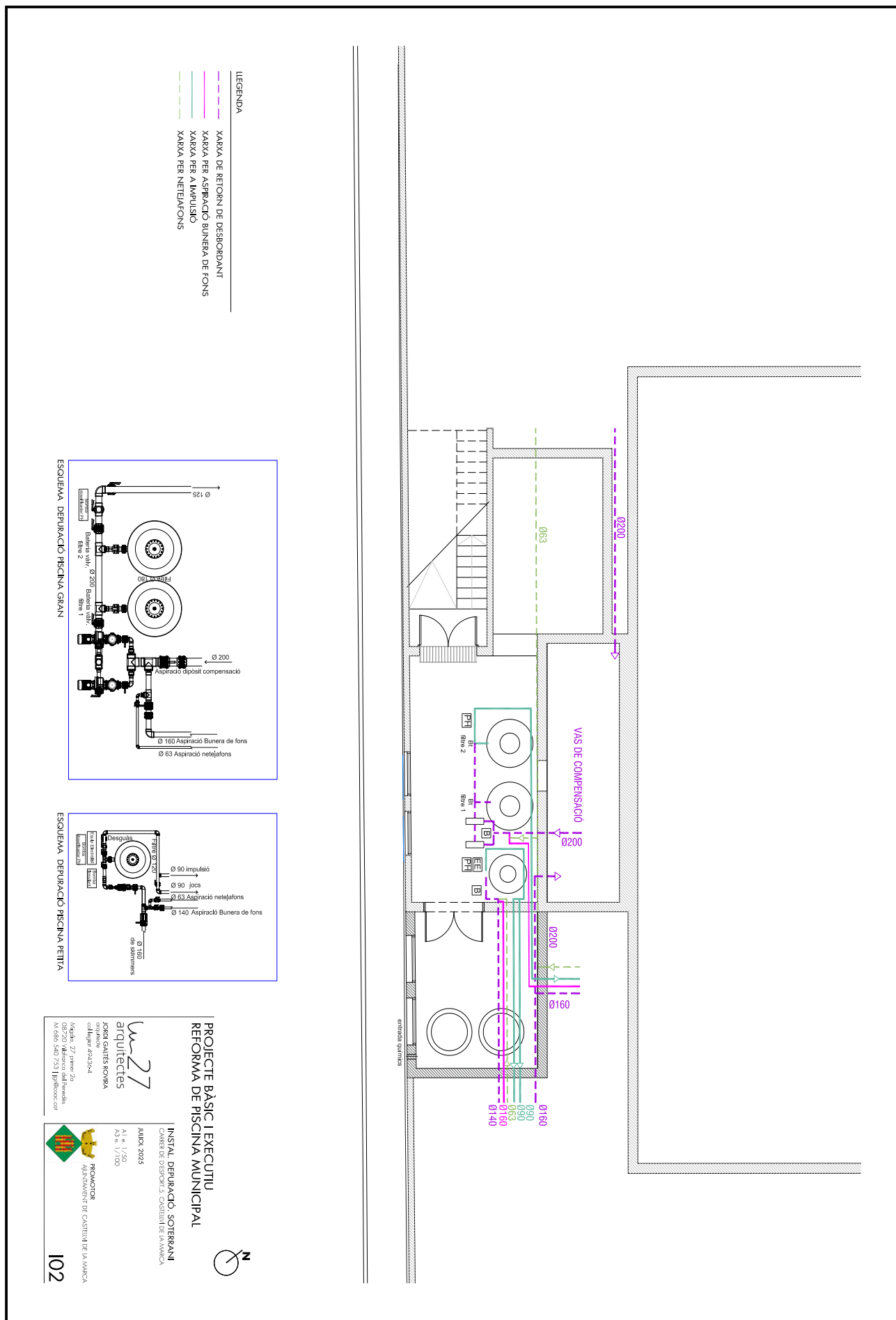

ALTRES DADES
Codi per a validació: **37SUC-RAKAX-MKV04**
Data d'emissió: 31 de Juliol de 2025 a les 13:15:53
Pàgina 32 de 37

SIGNATURES

ESTAT
NO REQUEREIX SIGNATURES

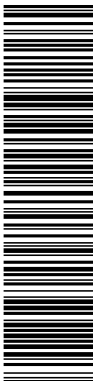

Aquesta és una còpia impresa del document electrònic (Ref.: 358900347 37SUC-RAKAX-MKV04.40030CDE24276C14B0E72A8483454BF6D5CF157) generada amb l'aplicació informàtica Firmadoc. El document no requereix signatures. Mitjançant el codi de verificació pot comprovar la validesa de la signatura electrònica dels documents signats en l'adreça web: https://acccece.alba.cat/verificador.jsp?codigo_entidad=castellvinnataca

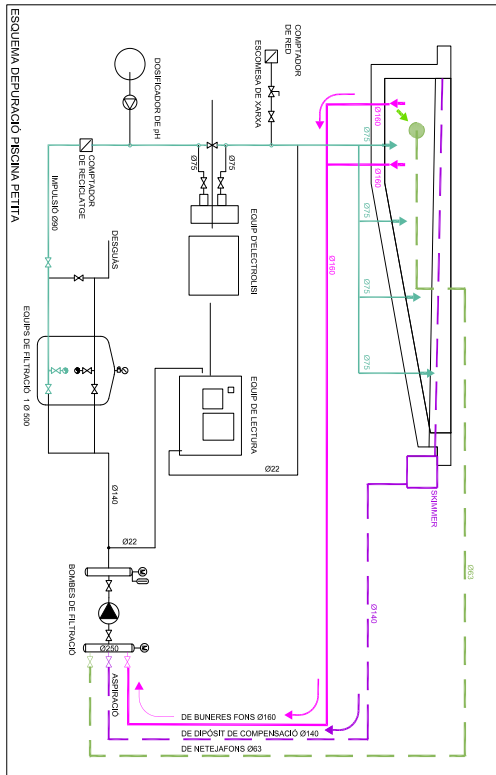

PISCINA CLAPOTEG
Superfície límita aigua: 72 m²
Volum: 16,39 m³

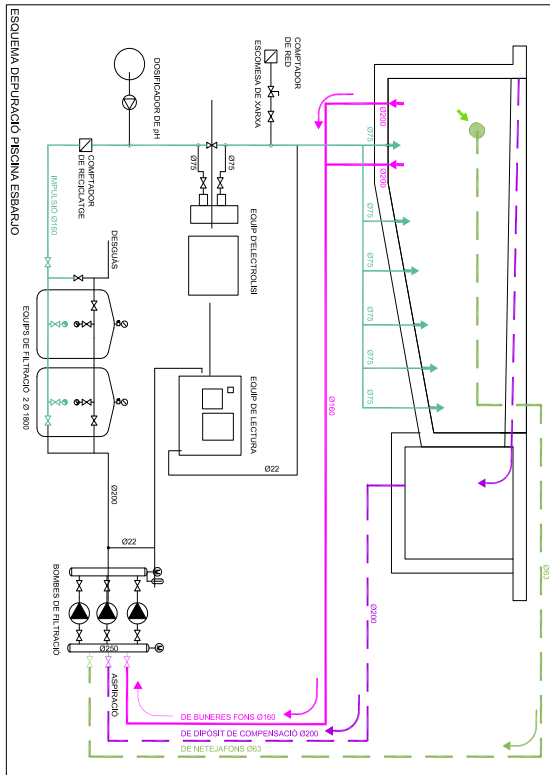

PISCINA ESBARRO
Superfície límita aigua: 313,70 m²
Volum: 331,75 m³
DIPÒSIT COMPENSACIÓ
Superfície límita aigua: 51,55 m²
Volum: 11,55 m³

PROJECTE BÀSIC I EXECUTIU
REFORMA DE PISCINA MUNICIPAL

INSTAL·LACIÓ I EXECUTIU
Centre de Control i Gestió de l'Àmbit
Juliol 2025

MONITOR
AJUNTAMENT DE CASTELL DE LA MARCA

103

W-27
arquitectes
JORDI GATÉS KONKA
c/Algar 46142-4
41400, 17 d'Juny 20
08720, Màgic del Ventall
M. 686 540 753 | lv@w-27.com

ALTRES DADES

Codi per a validació: **37SUC-RAKAX-MKV04**
Data d'emissió: 31 de Juliol de 2025 a les 13:15:53
Pàgina 33 de 37

SIGNATURES

ESTAT

NO REQUEREIX SIGNATURES

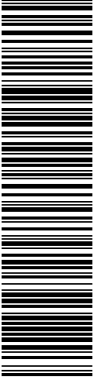

Aquesta és una còpia impresa del document electrònic (Ref.: 35800347_37SUC-RAKAX-MKV04_40030CDE2924276C74B0B72A8B8354BF9D5CF157) generada amb l'aplicació informàtica Firmadoc. El document no requereix signatures. Mitjançant el codi de verificació pot comprovar la validesa de la signatura electrònica dels documents signats en l'adreça web: https://accede.alba.cat/verificador.jsp?codigo_entidad=castellvinnataca

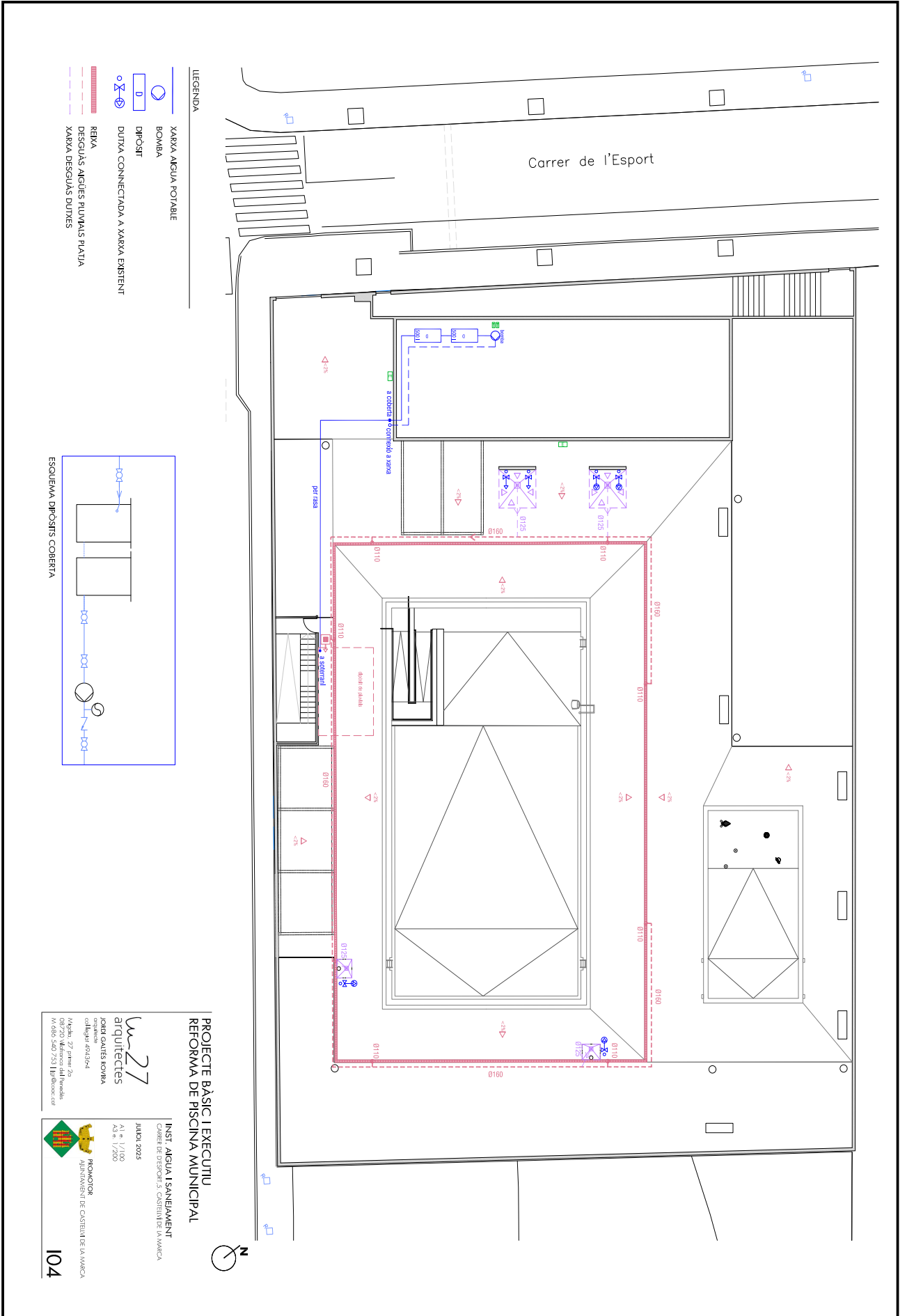

ALTRES DADES

Codi per a validació: **37SUC-RAKAX-MKV04**
Data d'emissió: 31 de Juliol de 2025 a les 13:15:53
Pàgina 35 de 37

SIGNATURES

ESTAT

NO REQUEREIX SIGNATURES



Aquesta és una còpia impresa del document electrònic (Ref.: 35800347_37SUC-RAKAX-MKV04_40030CDE24276C14B0E72A48B354BFF9D5CF157) generada amb l'aplicació informàtica Firmadoc. El document no requereix signatures. Mitjançant el codi de verificació pot comprovar la validesa de la signatura electrònica dels documents signats en l'adreça web: https://acccece.alba.cat/verificador.jsp?codigo_entidad=castellvinnataca

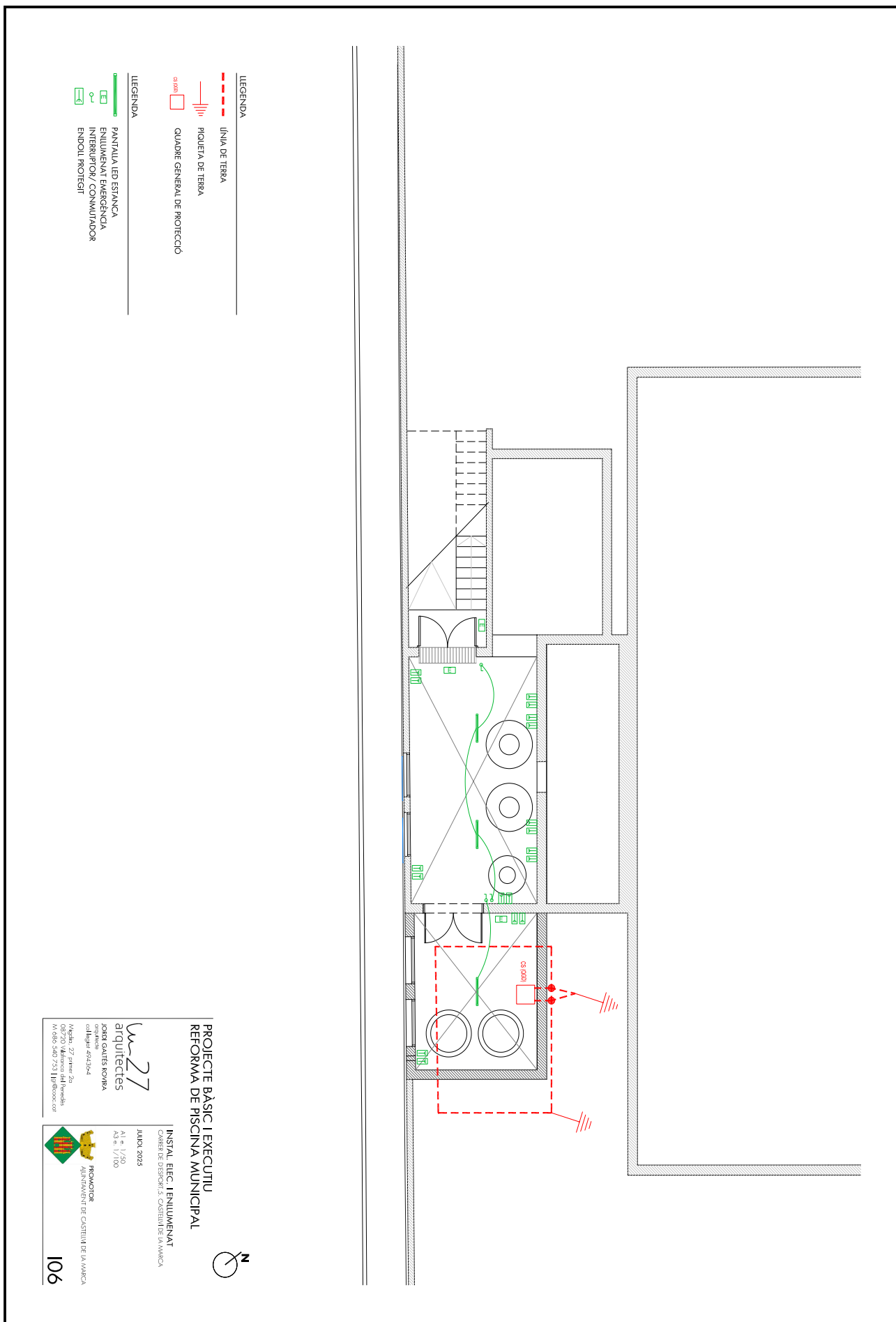

LEGENDA	
	LINIA DE TERRA
	PIQUETA DE TERRA
	QUADRE GENERAL DE PROTECCIÓ
LEGENDA	
	PANTALLA LED ESTANCA
	ENLLUMENAT EMERGENCIA
	INTERRUPTOR / COMMUNICADOR
	ENDOIL PROTEGIT

PROJECTE BÀSIC I EXECUTIU
REFORMA DE PISCINA MUNICIPAL

INSTAL·LACIÓ I EXECUCIÓ
ENLLUMENAT
CORRECCIÓ D'ERRORS I SUPLENIMENTACIÓ DE LA MÀQUINA

Juliol 2025
A1 e 1/20
A3 e 1/100

arquitectes
W27
JORGE GARCÉS KONKA
enllumena.com

PROMOCTOR
AJUNTAMENT DE CASTELL DE LA MARCA
C/Plaça de la Vila, 1
07060 S'ARDENYA DE Noya
Mòbil: 971 72 72 71
Mòbil: 971 72 72 71 | info@enllumena.com

106

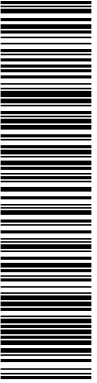

Aquesta és una còpia impresa del document electrònic (Ref.: 358900347 37SUC-RAKAX-MKV04.0030CDE24276C14B0E72A89B354BF9D5CF157) generada amb l'aplicació informàtica Firmadoc. El document no requereix signatures. Mitjançant el codi de verificació pot comprovar la validesa de la signatura electrònica dels documents signats en l'adreça web: https://accede.siba.cat/verificador.jsp?codigo_entidad=castellvinnataca

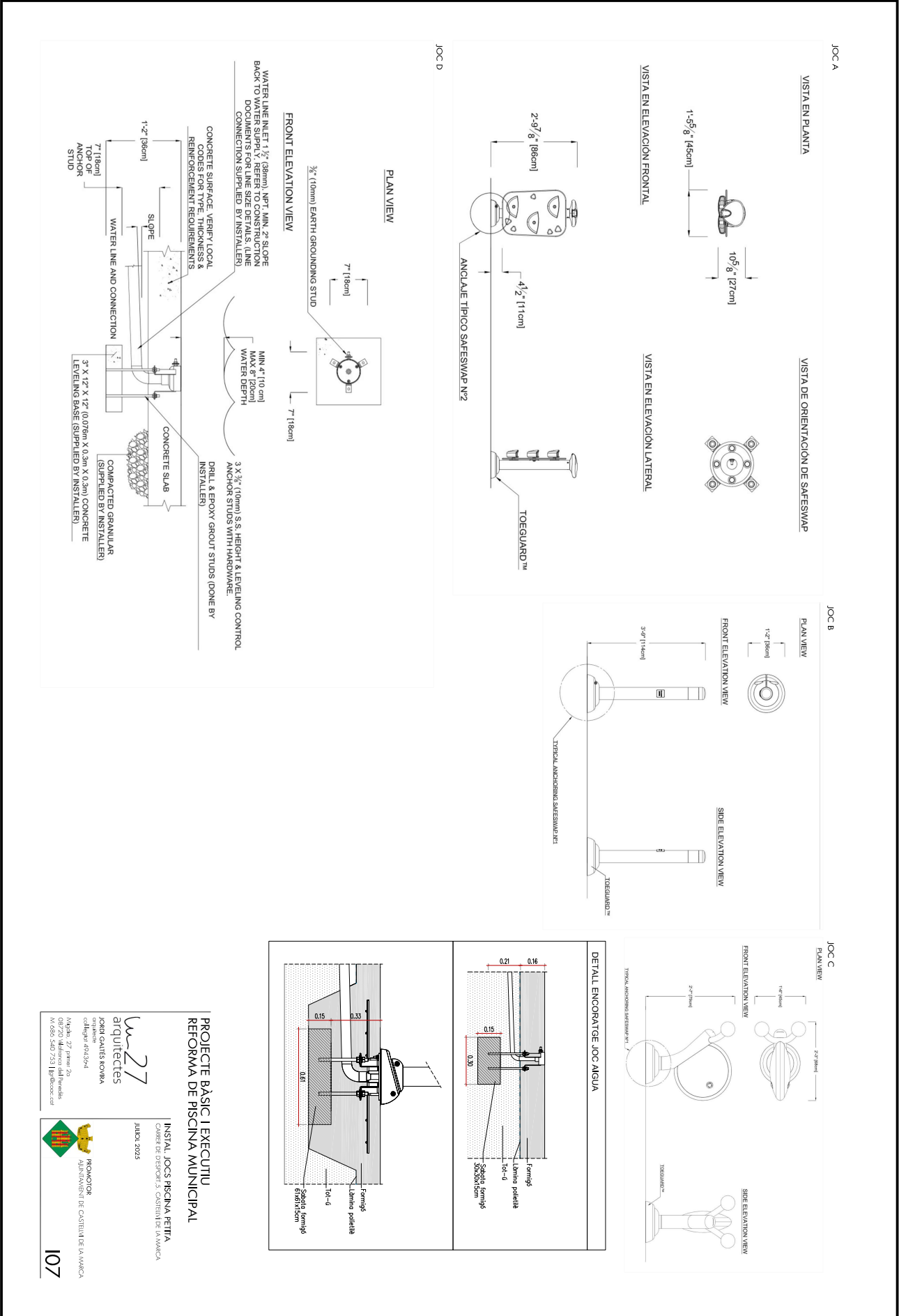

PROJECTE BÀSIC I EXECUTIU
REFORMA DE PISCINA MUNICIPAL

INSTAL·LACIÓ JOCS PISCINA PETITA
 CENTRE DE FORMACIÓ I CENTRE DE JUVENUTAT

Juliol 2025

MONOMOTOR
 AJUNTAMENT DE CASTELL DE LA MARÇA

arquitectes
 JOAN CALES KONKA
 c/Algar 46, 42-4
 08220 Malgrès de Mar
 M. 686 540 753 | jp@jccac.cat

14 de juliol de 2025

107

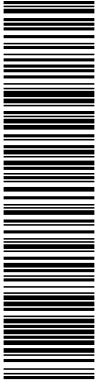

Aquesta és una còpia impresa del document electrònic (Ref.: 358900347 37SUC-RAKAX-MKV04_40030CDE24276C74B0B72A89B354BF9D5CF157) generada amb l'aplicació informàtica Firmadoc. El document no requereix signatures. Mitjançant el codi de verificació pot comprovar la validesa de la signatura electrònica dels documents signats en l'adreça web: https://accce.eiba.cat/verificador.jsp?codigo_entidad=castellvinnataca

