

ACTA DE LA SESSIÓ ORDINÀRIA DEL PLE DE L'AJUNTAMENT D'IGUALADA DUTA A TERME EL DIA 23 DE JULIOL DE 2013

PRESIDENT:

Sr. MARC CASTELLS I BERZOSA

REGIDORS ASSISTENTS:

MARIA ÀNGELS CHACÓN I FEIXAS
(Convergència i Unió)

IMMA SOTERAS I BARTOLÍ (Convergència i Unió)

JORDI BATALLA I PREIXENS
(Convergència i Unió)

JORDI PONT I GASSÓ (Convergència i Unió)

ROSA MARIA PLASSA I SOLER (Convergència i Unió)

JORDI SEGURA I CARLES
(Convergència i Unió)

FERMÍ CAPDEVILA I NAVARRO
(Convergència i Unió)

ANNA BACARDIT I DALMASES
(Convergència i Unió)

JORDI RIBA I COLOM (Grup municipal Socialista)

XAVIER FIGUERES I CASANOVAS (Grup municipal Socialista)

JOAQUIM ROCA I MARTÍ (Grup municipal Socialista)

PILAR SALAT I AGRAMUNT (Grup municipal Socialista)

ANDREU BOIXADÉ I BORDOLL (Grup municipal Socialista)

JOAN TORRAS I COMPTE (Erc-Rcat)

A Igualada, el 23 de juliol de 2013 essent les 21:10 hores i sota la presidència del Sr. Marc Castells i Berzosa es reuneixen en el Saló de Plens de l'Ajuntament d'Igualada els Regidors que al marge s'exposen en primera convocatòria, a fi de procedir a celebrar sessió ordinària de l'Ajuntament assistits per mi, el secretari, que dóna fe de l'acte.

La sessió es celebra prèvia convocatòria a l'efecte, efectuada amb l'antelació reglamentària, donant-ne publicitat mitjançant fixació d'un exemplar de la convocatòria i ordre del dia en el tauler d'edictes d'aquesta Casa Consistorial.

Una vegada comprovat que hi ha el quòrum necessari, l'alcalde declara oberta i pública la sessió, i es procedeix a conèixer els següents assumptes inclosos a l'Ordre del Dia, la qual dació de compte, deliberació i acord adoptat s'expressen i constaten a continuació.

<p>JOAN REQUESENS I ROCA (Erc-Rcat)</p> <p>PERE CALBÓ I ROCA (Partit Popular de Catalunya)</p> <p>JOAN AGRAMUNT I SEUBA (Partit Popular de Catalunya) MONTSERRAT MATEU I PONS (ICV-EU i A-E)</p> <p>ROBERT HERNANDO I ORTÍZ (Plataforma per Catalunya Igualada)</p> <p><u>Regidors que excusen la seva assistència:</u></p> <p>JOSEP MISERACHS I NADAL (Convergència i Unió)</p> <p>Secretari:</p> <p>Sr. SEBASTIÀ MEMBRADO GARCÍA</p> <p>Interventora acctal:</p> <p>Sra NEUS MARIMON I CLARAMENT (Fins al punt 9.2)</p>	
---	--

ORDRE DEL DIA

- 1.- ACTA DE LA SESSIÓ ORDINÀRIA DEL PLE DE DATA 18 DE JUNY DE 2013.
- 2.- INFORMACIÓ DE L'ALCALDIA

3.- DESPATX D'OFICI

Decrets per donar compte

3.1 DONAR COMPTE DEL DECRET DE DATA 17 DE JUNY DE 2013 REFERENT A LA CONTRACTACIÓ DE PERSONAL LABORAL TEMPORAL AMB CARÀCTER D'URGÈNCIA.

3.2 DONAR COMPTE DEL DECRET DE DATA 17 DE JUNY DE 2013 REFERENT A LA CONTRACTACIÓ DE PERSONAL LABORAL TEMPORAL AMB CARÀCTER D'URGÈNCIA.

3.3 DONAR COMPTE DEL DECRET DE DATA 30 DE MAIG DE 2013 REFERENT A LA CONTRACTACIÓ DE PERSONAL LABORAL TEMPORAL AMB CARÀCTER D'URGÈNCIA.

3.4 DONAR COMPTE DEL DECRET DE DATA 26 DE JUNY DE 2013 DE DELEGACIÓ GENERAL D'ATRIBUCIONS DELS ASSUMPTE EN L'ÀMBIT FUNCIONAL D'ENTORN AL REGIDOR SR. JORDI PONT I GASSÓ, I EN L'ÀMBIT DE PROMOCIÓ CULTURAL A LA REGIDORA SRA. IMMA SOTERAS I BARTOLÍ.

3.5 DONAR COMPTE DEL DECRET DE DATA 8 DE JULIOL DE 2013 DE PRÒRROGA DE LA DELEGACIÓ GENERAL D'ATRIBUCIONS DELS ASSUMPTE EN L'ÀMBIT FUNCIONAL D'ENTORN AL REGIDOR SR. JORDI PONT I GASSÓ, I EN L'ÀMBIT DE PROMOCIÓ CULTURAL A LA REGIDORA SRA. IMMA SOTERAS I BARTOLÍ,

4.- ACCIÓ SOCIAL I PROMOCIÓ PERSONAL

4.1 APROVACIÓ DEL PROTOCOL ADDICIONAL DE CONCRECIÓ PER AL 2013 DEL CONTRACTE PROGRAMA PER A LA COORDINACIÓ I LA COL-LABORACIÓ ENTRE EL DEPARTAMENT DE BENESTAR SOCIAL I FAMÍLIA I L'AJUNTAMENT D'IGUALADA, EN MATÈRIA DE SERVEIS SOCIALS, ALTRES PROGRAMES RELATIUS AL BENESTAR SOCIAL I POLÍTIQUES D'IGUALTAT, SUBSCRIT L'ANY 2012

5.- DINAMITZACIÓ ECONÒMICA

5.1 APROVACIÓ DE LES BASES ESPECÍFIQUES PER AL FOMENT A LA CREACIÓ DE LLOCS DE TREBALL ESTABLES PER PART DE LES EMPRESES I ENTITATS SENSE ÀNIM DE LUCRE IGUALADINES, I CONVOCATÒRIA DE L'EXERCICI 2013

6.- URBANISME I MOBILITAT

6.1 MODIFICACIÓ PUNTUAL DE LA UA XXV DEL PGO D'IGUALADA I PROLONGACIÓ DE LA FRANJA DE SISTEMA DE PARCS I JARDINS URBANS QUE DÓNA FRONT A L'AVINGUDA D'ANDORRA

6.2 ACCEPTACIÓ DE DIVERSES AJUDES INCLOSES EN L'ANNUALITAT 2012 DEL PLA ÚNIC D'OBRES I SERVEIS DE CATALUNYA (PUOSC) 2008-2012

6.3 CONCESSIÓ DE SUBVENCIONS ESTABLERTES EN EL PROJECTE D'INTERVENCIÓ INTEGRAL DEL BARRI DE SANT AGUSTÍ D'IGUALADA, PER A L'ANY 2013

7.- ENTORN

7.1 APROVACIÓ INICIAL MODIFICACIÓ DIVERSOS ARTICLES DE L'ORDENANÇA SOBRE EL SOROLL I LES VIBRACIONS

7.2 CONTRACTACIÓ DE LA CONCESSIÓ SOBRE DIVERSES PARADES I MAGATZEMS DEL MERCAT MUNICIPAL DE LA MASUCA D'IGUALADA. DECLARACIÓ D'ADJUDICACIÓ DESERTA D'ALGUNES PARADES I MAGATZEMS I ACORD DE CONVOCATÒRIA DE LICITACIÓ MITJANÇANT ADJUDICACIÓ DIRECTA

7.3 CONTRACTACIÓ DEL SERVEI D'INSTAL·LACIÓ, MANTENIMENT I EXPLOTACIÓ DE 20 MARQUESINES PER A LES PARADES DEL TRANSPORT PÚBLIC URBÀ I 15 PANELLS LLUMINOSOS A DIVERSOS EMPLAÇAMENTS DE LA CIUTAT (EXP. 1064/98). APROVACIÓ DE L'ACTA DE RECÉPCIÓ DE LES MARQUESINES I DELS SEUS PALS IDENTIFICATIUS DE LES PARADES DEL TRANSPORT URBÀ, DE LA LIQUIDACIÓ I DE LA DEVOLUCIÓ DE LA FIANÇA

8.- HISENDA I INTERIOR

8.1 MODIFICACIÓ DE LA PLANTILLA I DE LA RELACIÓ DE LLOCS DE TREBALL DE 2013 DEL PERSONAL LABORAL DE L'AJUNTAMENT D'IGUALADA I DE L'ORGANISME AUTÒNOM MUNICIPAL D'ENSENYAMENTS ARTÍSTICS D'IGUALADA.

8.2 DETERMINACIÓ DEL CÀRREC DE TINENT D'ALCALDE D'ENTORN I PROMOCIÓ CULTURAL EN RÈGIM DE DEDICACIÓ PARCIAL I MODIFICACIÓ DEL RÈGIM DE RETRIBUCIONS DELS REGIDORS AMB RÈGIM DE DEDICACIÓ EXCLUSSIVA I PARCIAL EN ELS SUPÒSITS DE BAIXA PER INCAPACITAT TEMPORAL.

9.- MOCIONS DELS GRUPS MUNICIPALS, PRÈVIA DECLARACIÓ D'URGÈNCIA

9.1 MOCIÓ DEL GRUP DE CIU I EL GRUP D'ERC-Rcat DE SUPORT AL PACTE NACIONAL PEL DRET A DECIDIR

10.- PRECS I PREGUNTES

1- ACTA DE LA SESSIÓ ORDINÀRIA DEL PLE DE DATA 18 DE JUNY DE 2013.

Per unanimitat de 20 Regidors del total de 21 Regidors que de dret i fet componen la Corporació és aprovada l'acta de la sessió ordinària del Ple de data 18 de juny de 2013.

2.- INFORMACIÓ DE L'ALCALDIA

No n'hi ha.

3.- DESPATX D'OFICI

Decrets per donar compte

3.1 DONAR COMPTE DEL DECRET DE DATA 17 DE JUNY DE 2013 REFERENT A LA CONTRACTACIÓ DE PERSONAL LABORAL TEMPORAL AMB CARÀCTER D'URGÈNCIA.

Per ordre de la Presidència es dóna lectura pel Sr. Secretari a la part dispositiva del Decret següent:

Igualada, 17 de juny de 2013

“Vist que els tres treballadors de la brigada municipal de cementiris, Sr. Gustavo Cruz Mellado, Sr. Àngel Ferrer Rubió i Sr. Josep M. Ferrer Rubió, tenen pendent de gaudir dels dies de vacances, assumptes personals, festa per guàrdies dutes a terme els al llarg de l'any, hores a compensar per serveis extraordinaris, etc. i, que, això coincideix amb una baixa d'IT, del Sr. Àngel Ferrer, fa imprescindible per dur a terme les tasques d'enterrament disposar de personal amb un perfil adequat a les funcions a realitzar, no disposant en la plantilla de suficient personal amb aquest perfil professional específic, per destinar-lo en aquest període.

Vist que per cobrir el servei adequadament en els dos cementiris, es requereix sempre un mínim de 3 persones, que són les que en aquest moment hi ha en el servei.

Vist que es tracta d'un servei prioritari, urgent, inajornable i del tot imprescindible, és necessari la contractació d'un peó.

La contractació es fa, doncs, respectant els preceptes de l'article 23.U 1 i Dos de la Llei 17/2012, de 27 de desembre de la Llei de Pressupostos Generals de l'Estat de 2013.

Les necessitats de donar cobertura al servei d'enterrament són immediates atès l'època de l'any en que ens trobem que és quan el servei precisa de més personal tenint en compte que coincideix amb vacances estivals i no es disposa de temps suficient per gestionar un procediment de selecció, si bé, per disposar d'elements objectius per fer el contracte s'ha optat per seguir l'ordre de la puntuació obtinguda pels candidats presentats i amb disponibilitat immediata en l'entrevista que es va dur a terme, el dia 28.5.2013, als candidats gestionats pel servei de gestió d'ofertes de la Borsa de Treball del Servei d'Orientació Professional del Departament de Desenvolupament, Ocupació i Comerç de l'Ajuntament d'Igualada, per un peó destinat a brigada de jardins, atès que el perfil bàsic dels candidats s'adequa a les necessitats del lloc de treball a ocupar, essent, per tant la persona seleccionada d'acord als criteris exposats el Sr. Isidre José Sala Margalef, es proposa la seva contractació a jornada completa i contracte d'interinitat del 18 de juny al 3 de novembre de 2013, de dilluns a dissabte, segons les necessitats del servei.

Vist que l'informe de la Intervenció municipal acredita que hi ha crèdit suficient per atendre la despesa derivada de l'esmentada contractació;

Atès que la contractació, es fa, doncs, respectant els preceptes de l'article 23, U 1 i Dos de la Llei 17/2012, de 27 de desembre, de la Llei Pressupostos Generals de l'Estat de 2013.

Atès el que disposa l'art.4 del Reial decret 2720/98, de 18 de desembre el qual desenvolupa l'art. 15 de l'Estatut dels treballadors en matèria de contractes de duració determinada, respecte als contractes d'interinitat;

Atès que segons l'art. 22 del Decret 214/1990, de 30 de juliol, pel qual s'aprova el Reglament del personal al servei de les entitats locals, en casos de màxima urgència es pot contractar directament el personal laboral per a treballs concrets i que segons determina l'art. 55 f) del mateix Decret, la competència per contractar personal laboral en casos de màxima urgència correspon a l'alcalde;

Atès el que estableix l'art. 21. 1. h) de la Llei 7/1985, de 2 d'abril, reguladora de les bases del règim local, en relació a la competència de l'Alcalde;

De conformitat amb la proposta de resolució corresponent;

R E S O L C:

Primer.- Contractar al Sr. Isidre Sala Margalef, mitjançant un contracte d'interinitat, amb la categoria de peó de cementiri del 18 de juny al 3 de novembre de 2013, amb una retribució mensual bruta de 1.262,77 €, incloent el plus festiu i un plus de disponibilitat amb jornada completa i una distribució horària segons les necessitats del servei.

Segon.- Notificar-ho a les parts interessades als efectes oportuns.

Tercer.- Comunicar la contractació esmentada en el punt anterior en la propera sessió plenària que es dugui a terme i ordenar que se'n publiqui un anunci al BOP i al DOGC.

Es sotmet l'assumpte a deliberació.

No es presa la paraula per cap Regidor.

Les persones reunides es donen per assabentades del Decret.

3.2 DONAR COMPTE DE LA CONTRACTACIÓ DE PERSONAL LABORAL DE DATA 17 DE JUNY DE 2013 REFERENT A LA CONTRACTACIÓ DE PERSONAL LABORAL TEMPORAL AMB CARÀCTER D'URGÈNCIA.

Per ordre de la Presidència es dóna lectura pel Sr. Secretari a la part dispositiva del Decret següent:

Igualada, 17 de juny de 2013

"Vist que el cap del Servei de Serveis Municipals i Obres ha presentat una proposta amb el vistiplau del regidor d'Entorn i Promoció Cultural, mitjançant la qual proposa

que vist que el Sr. Luís Brillo Holguín, peó paleta de la brigada municipal d'obres està de baixa per incapacitat temporal.

Vist que per poder du a terme correctament les tasques de la brigada d'obres, és necessari disposar de personal amb un perfil adequat a les funcions a realitzar, no disposant en la plantilla de suficient personal amb aquest perfil professional específic, per destinar-lo a cobrir les funcions del Sr. Brillo.

La manca de personal en la plantilla impossibilita la cobertura dels serveis municipals que es presta a la ciutadania. Cal tenir en compte, doncs, que es tracta d'un servei prioritari, urgent, inajornable i imprescindible per cobrir els serveis municipals que es presta a la ciutadania.

La contractació, es fa doncs, respectant els preceptes de l'article 23, U 1 i Dos de la Llei 17/2012, de 27 de desembre, de la Llei Pressupostos Generals de l'Estat de 2013.

Les necessitats de donar cobertura al servei son immediates atès l'època de l'any en que ens trobem que és quan el servei precisa de més personal tenint en compte que coincideix amb vacances estivals i no es disposa de temps suficient per gestionar un procediment de selecció, si bé, per disposar d'elements objectius per fer el contracte s'ha optat per seguir l'ordre de la puntuació obtinguda pels candidats presentats i amb disponibilitat immediata en l'entrevista que es va dur a terme, el dia 28 de maig d'aquest any, als candidats gestionats pel servei de gestió d'ofertes de la Borsa de Treball del Servei d'Orientació Professional del Departament de Desenvolupament, Ocupació i Comerç de l'Ajuntament d'Igualada, per un peó destinat a brigada de jardins, atès que el perfil bàsic dels candidats s'adequa a les necessitats del lloc de treball a ocupar, essent, per tant la persona seleccionada d'acord als criteris exposats el Sr. Pablo Hernández Perianes.

Vist que l'informe de la Intervenció municipal acredita que hi ha crèdit suficient per atendre la despesa derivada de l'esmentada contractació;

Atès que la contractació, es fa, doncs, respectant els preceptes de l'article 23, U 1 i Dos de la Llei 17/2012, de 27 de desembre, de la Llei Pressupostos Generals de l'Estat de 2013.

Atès el que disposa l'art.4 del Reial decret 2720/98, de 18 de desembre el qual desenvolupa l'art. 15 de l'Estatut dels treballadors en matèria de contractes de duració determinada, respecte als contractes d'interinitat;

Atès que segons l'art. 22 del Decret 214/1990, de 30 de juliol, pel qual s'aprova el Reglament del personal al servei de les entitats locals, en casos de màxima urgència es pot contractar directament el personal laboral per a treballs concrets i que segons determina l'art. 55 f) del mateix Decret, la competència per contractar personal laboral en casos de màxima urgència correspon a l'alcalde;

Atès el que estableix l'art. 21. 1. h) de la Llei 7/1985, de 2 d'abril, reguladora de les bases del règim local, en relació a la competència de l'Alcalde;

De conformitat amb la proposta de resolució corresponent;

R E S O L C:

Primer.- Contractar al Sr. Pablo Hernández Perianes, mitjançant un contracte d'interinitat, amb la categoria de peó paleta del 18 de juny de 2013 i fins que es reincorpori el Sr. Brillo al seu lloc de treball, ja sigui per alta d'incapacitat o també, podria continuar la substitució si es dona alguna altra circumstància per la que s'hagi d'absentar el Sr. Brillo del seu lloc de treball, amb una retribució mensual bruta de 1.131,56 €, amb jornada completa i una distribució horària segons les necessitats del servei.

Segon.- Notificar-ho a les parts interessades als efectes oportuns.

Tercer.- Comunicar la contractació esmentada en el punt anterior en la propera sessió plenària que es dugui a terme i ordenar que se'n publiqui un anunci al BOP i al DOGC.

Es sotmet l'assumpte a deliberació.

No es presa la paraula per cap Regidor.

Les persones reunides es donen per assabentades del Decret.

3.3 DONAR COMPTE DEL DECRET DE L'ALCALDIA DE DATA 30 DE MAIG DE 2013 REFERENT A LA CONTRACTACIÓ DE PERSONAL LABORAL TEMPORAL AMB CARÀCTER D'URGÈNCIA.

Per ordre de la Presidència es dona lectura pel Sr. Secretari a la part dispositiva del Decret següent:

Igualada, 30 de maig de 2013

"Vista la proposta de data 28.5.2013, presentada pel Cap de Servei de Serveis Municipals i Obres, amb el vistiplau del regidor d'Entorn i Promoció Cultural, mitjançant la qual exposa el següent:

"Que la Sra, Yulia Chadaeva, peó de la brigada municipal de jardins, té una excedència per tenir un fill menor de sis anys, la finalització de la qual està prevista pel dia 31.8.2013. El seu lloc de treball està substituït amb un contracte d'interinitat pel Sr. Daniel Requena i Miret, el qual, en data d'avui, ha demanat la seva extinció amb efectes del dia 3.6.2013 per haver estat proposat per fer la substitució, amb efectes d'aquesta mateixa data, d'una altra treballadora de la brigada de jardins.

Que per poder dur a terme correctament les tasques de la brigada de jardins, és necessari disposar de personal amb un perfil adequat a les funcions a realitzar, no disposant en la plantilla de suficient personal amb aquest perfil professional específic, per destinar-lo a cobrir les funcions de la Sr. Chadaeva.

La manca de personal en la plantilla impossibilita la cobertura dels serveis municipals que es presta a la ciutadania. Cal tenir en compte, doncs, que es tracta d'un servei prioritari, urgent, inajornable i imprescindible per cobrir els serveis municipals que es presta a la ciutadania.

La contractació, es fa, doncs, respectant els preceptes de l'article 23, U 1 i Dos de la Llei 17/2012, de 27 de desembre, de la Llei Pressupostos Generals de l'Estat de 2013."

Vist que segons l'informe de la Cap les necessitats de donar cobertura al servei son immediates i no disposant de temps suficient per gestionar un procediment de selecció pel procediment legalment establert i per tal de disposar d'algun element objectiu per fer la contractació, s'ha fet una selecció, mitjançant una entrevista, entre candidats derivats del Servei d'Inserció Laboral i Orientació Professional IG-NOVA Ocupació tal i com figura en la documentació que consta a l'expedient. La persona seleccionada ha resultat ser, seguint l'ordre de puntuació i la disponibilitat dels opositors la **Sra. Eva Calle Just** en ésser la candidata que, per ordre de puntuació, millor s'adequava al perfil i les funcions del lloc de treball que s'ha de desenvolupar tal i com figura a acta de selecció.

Vist que l'informe de la Intervenció municipal acredita que hi ha crèdit suficient per atendre la despesa derivada de l'esmentada contractació;

Atès que la contractació, es fa, doncs, respectant els preceptes dels articles l'article 23, U 1 i Dos de la Llei 17/2012, de 27 de desembre, de la Llei Pressupostos Generals de l'Estat de 2013.

l'art. 4 del Reial decret 2720/98, de 18 de desembre el qual desenvolupa l'art. 15 de l'Estatut dels treballadors en matèria de contractes de duració determinada, referent als contractes d'interinitat;

Atès que segons l'art. 22 del Decret 214/1990, de 30 de juliol, pel qual s'aprova el Reglament del personal al servei de les entitats locals, en casos de màxima urgència es pot contractar directament el personal laboral per a treballs concrets i que segons determina l'art. 55 f) del mateix Decret, la competència per contractar personal laboral en casos de màxima urgència correspon a l'alcalde;

Atès el que estableix l'art. 21. 1. h) de la Llei 7/1985, de 2 d'abril, reguladora de les bases del règim local, en relació a la competència de l'Alcalde;

De conformitat amb la proposta de resolució corresponent;

R E S O L C:

Primer.- Contractar a la **Sra. Eva Calle Just** amb la categoria de peó jardinera mitjançant un contracte d'interinitat amb jornada completa des del 3 de juny de 2013 i mentre la Sra. Chadaeva que ocupa el lloc de treball codificat amb el núm. SMO.17 en la plantilla i relació de llocs de treball del personal de l'Ajuntament de 2013, estigui absent del seu lloc de treball per excedència o, també podria continuar el contracte de substitució, si es dona alguna altra circumstància que origini l'absència del lloc de treball de la titular. La retribució mensual bruta és de **1.131,56 €**

Segon.- Notificar-ho a les parts interessades, als efectes oportuns.

Tercer.- Comunicar la contractació esmentada en el punt anterior en la propera sessió plenària que es dugui a terme i ordenar que se'n publiqui un anunci al BOP i al DOGC.

Es sotmet l'assumpte a deliberació.

No es presa la paraula per cap Regidor.

Les persones reunides es donen per assabentades del Decret.

3.4 DONAR COMPTE DEL DECRET DE DATA 26 DE JUNY DE 2013 DE DELEGACIÓ GENERAL D'ATRIBUCIONS DELS ASSUMPTE EN L'ÀMBIT FUNCIONAL D'ENTORN AL REGIDOR SR. JORDI PONT I GASSÓ, I EN L'ÀMBIT DE PROMOCIÓ CULTURAL A LA REGIDORA SRA. IMMA SOTERAS I BARTOLÍ.

Per ordre de la Presidència es dóna lectura pel Sr. Secretari a la part dispositiva del Decret següent:

Decret, 26 de juny de 2013

Vist que el Regidor d'aquest Ajuntament d' Igualada Sr. JOSEP MISERACHS I NADAL gaudirà de vacances fins el proper dia 6 de juliol de 2013.

Atès que es considera adient la seva substitució com a Regidor d'Entorn i Promoció Cultural segons nomenament per Decret de 29 de juny de 2011 modificat per Decret d'1 de setembre de 2011 i 10 de gener de 2013 per la Regidora Sra. IMMA SOTERAS I BARTOLÍ pel que fa a Promoció Cultural i el Sr. JORDI PONT I GASSÓ pel que fa a Entorn.

Atès l'article 43.3 del Reglament d'Organització, Funcionament i Règim Jurídic de les Corporacions Locals aprovat per Reial Decret 2568/1986, de 28 de novembre.

Es proposa l'Alcaldia:

PRIMER.- Efectuar a favor dels Regidors Sra. IMMA SOTERAS I BARTOLÍ i SR JORDI PONT I GASSÓ la delegació general d'atribucions de gestió i direcció, inclosa la realització d'actes de tràmit, la signatura de documents de tràmit i definitius i resolucions dels assumptes en l'àmbit funcional d'Entorn (Sr. JORDI PONT I GASSÓ) i Promoció Cultural (Sra. IMMA SOTERAS I BARTOLÍ) en els termes que es dedueixen del Decret de 29 de juny de 2011 modificat per Decret d'1 de setembre de 2011 i 10 de gener de 2013 en substitució del Sr. JOSEP MISERACHS I NADAL des de el dia d'avui 26 de juny de 2013 al 6 de juliol de 2013, ambdós inclosos, per vacances del Sr. Josep Miserachs i Nadal.

SEGON.- Notificar aquesta Resolució als Regidors afectats, entenent-se acceptada la competència delegada de forma tàcita , si dintre del termini de 3 dies hàbils següents no es manifesta res en contra o es fa ús de la delegació

TERCER.- Donar compte al Ple d'aquesta resolució en la primera sessió que tingui lloc, i publicar el seu text en el Butlletí Oficial de la Província , en compliment del que disposa l'article 44.2 del text legal abans esmentat.

Es sotmet l'assumpte a deliberació.

No es presa la paraula per cap Regidor.

Les persones reunides es donen per assabentades del Decret.

3.5 DONAR COMPTE DEL DECRET DE DATA 8 DE JULIOL DE 2013 DE PRÒRROGA DE LA DELEGACIÓ GENERAL D'ATRIBUCIONS DELS ASSUMPTES EN L'ÀMBIT FUNCIONAL D'ENTORN AL REGIDOR SR. JORDI PONT I GASSÓ, I EN L'ÀMBIT DE PROMOCIÓ CULTURAL A LA REGIDORA SRA. IMMA SOTERAS I BARTOLÍ,

Per ordre de la Presidència es dóna lectura pel Sr. Secretari a la part dispositiva del Decret següent:

Igualada, 8 de juliol de 2013

Vist que el Regidor d'aquest Ajuntament d' Igualada Sr. JOSEP MISERACHS I NADAL estarà absent per malaltia fins el proper dia 31 de juliol de 2013.

Atès que, en conseqüència, es considera adient la prorroga de les substitucions aprovades per Decret de 26 de juny de 2013.

Atès l'article 43.3 del Reglament d'Organització, Funcionament i Règim Jurídic de les Corporacions Locals aprovat per Reial Decret 2568/1986, de 28 de novembre.

De conformitat amb la proposta de resolució corresponent,

RESOLC:

PRIMER.- Prorrogar a favor dels Regidors Sra. IMMA SOTERAS I BARTOLÍ i SR JORDI PONT I GASSÓ la delegació general d'atribucions de gestió i direcció, inclosa la realització d'actes de tràmit, la signatura de documents de tràmit i definitius i resolucions dels assumptes en l'àmbit funcional d'Entorn (Sr. JORDI PONT I GASSÓ) i Promoció Cultural (Sra. IMMA SOTERAS I BARTOLÍ) en els termes que es dedueixen del Decret de 29 de juny de 2011 modificat per Decret d'1 de setembre de 2011 i 10 de gener de 2013 en substitució del Sr. JOSEP MISERACHS I NADAL des de el dia d'avui 8 de juliol de 2013 al 31 de juliol de 2013, ambdós inclosos, per absència per malaltia del Regidor Sr. Josep Miserachs i Nadal.

SEGON.- Notificar aquesta Resolució als Regidors afectats, entenent-se acceptada la competència delegada de forma tàcita , si dintre del termini de 3 dies hàbils següents no es manifesta res en contra o es fa ús de la delegació.

TERCER.- Donar compte al Ple d'aquesta resolució en la primera sessió que tingui lloc, i publicar el seu text en el Butlletí Oficial de la Província , en compliment del que disposa l'article 44.2 del text legal abans esmentat.

Es sotmet l'assumpte a deliberació.

No es presa la paraula per cap Regidor.

Les persones reunides es donen per assabentades del Decret.

4.- ACCIÓ SOCIAL I PROMOCIÓ PERSONAL

4.1 APROVACIÓ DEL PROTOCOL ADDICIONAL DE CONCRECIÓ PER AL 2013 DEL CONTRACTE PROGRAMA PER A LA COORDINACIÓ I LA COL-LABORACIÓ ENTRE EL DEPARTAMENT DE BENESTAR SOCIAL I FAMÍLIA I L'AJUNTAMENT D'IGUALADA, EN MATÈRIA DE SERVEIS SOCIALS, ALTRES PROGRAMES RELATIUS AL BENESTAR SOCIAL I POLÍTQUES D'IGUALTAT, SUBSCRIT L'ANY 2012

Per ordre de la Presidència es dóna lectura pel Sr. Secretari a la part dispositiva del dictamen següent:

Vist que el Departament d'Acció Social i Promoció Personal de l'Ajuntament d'Igualada porta a terme diversos serveis per a la població;

Vist que correspon al Departament de Benestar Social i Família de la Generalitat de Catalunya la definició de la política general dels serveis socials i aprovar els instruments de planificació general, fer l'ordenació i la coordinació d'accions i programes de serveis socials;

Vist que els ajuntaments de més de 20.000 habitants, com és el cas d'Igualada, tenen competències pròpies de prestació de serveis socials bàsics, que constitueix el primer nivell del sistema públic de serveis socials i la garantia de més proximitat als usuaris i els àmbits familiar i social;

Vist que les relacions entre la Generalitat de Catalunya i l'Ajuntament d'Igualada per articular els mecanismes de coordinació, cooperació i col·laboració quant a la prestació i el finançament dels serveis socials, altres programes relatius al benestar social i polítiques d'igualtat es van instrumentar mitjançant la fórmula de contracte-programa, per als anys 2012-2015, que l'Ajuntament d'Igualada va aprovar per Decret d'Alcaldia de 5 de juny de 2012 i ratificat pel Ple municipal de 26 de juny de 2012;

Vist que, dins dels paràmetres del contracte programa, l'Ajuntament d'Igualada va sol·licitar el suport que creia convenient per a l'any 2013 i que el Departament de Benestar Social i Família de la Generalitat de Catalunya ha presentat el Protocol addicional de concreció per a l'any 2013 del Contracte programa per a la seva aprovació;

Atès el que disposa la Llei 12/2007, d'11 d'octubre, de serveis socials, quant a les competències i responsabilitat de finançament de cada administració pública en relació amb cada servei, i en especial l'article 60.1, que estableix que l'Administració de la Generalitat té la responsabilitat de garantir els recursos necessaris perquè l'ordenació i la provisió dels serveis socials que estableix aquesta llei es compleixin adequadament;

Atesos els articles 108 i següents de la Llei 26/2010, de 3 d'agost, de règim jurídic i de procediment de les administracions públiques de Catalunya de altra normativa concordant;

Atès que la competència correspon al Ple municipal al tractar-se d'un protocol addicional a un contracte programa aprovat per aquest òrgan;

Atès, d'altra banda, que aquest contracte programa en matèria de serveis socials tradicionalment a Igualada l'ha aprovat el Ple municipal, l'alcalde el vol posar en consideració d'aquest òrgan municipal, a la vegada que considera més adient la seva resolució pel Ple de l'Ajuntament en els termes que es dedueixen de les SSTS de 21.09.93 i 23.11.99;

Es proposa al Ple l'adopció de l'acord següent:

PRIMER.- Aprovar el Protocol addicional de concreció per al 2013 del Contracte programa per a la coordinació i la col·laboració entre el Departament de Benestar Social i Família i l'Ajuntament d'Igualada, en matèria de serveis socials, altres programes relatius al benestar social i polítiques d'igualtat, subscrit l'any 2012.

SEGON.- Facultar l'alcalde per a la signatura del Protocol addicional objecte d'aprovació i per a dur a terme totes les actuacions que siguin necessàries per a l'execució d'aquest acord.

TERCER.- Notificar aquest acord a les parts interessades.

Es sotmet l'assumpte a deliberació.

INTERVENCIONS

El Sr. Riba manifesta en primer lloc el seu vot d'abstenció en aquest punt. És un vot d'abstenció justificat en el fet que no votaran contràriament la percepció de recursos, que permeten sostenir econòmicament els programes de serveis socials d'aquest Ajuntament, però no poden compartir, no poden ser partícips d'una reducció més, d'una retallada més, i en aquest cas, especialment cruenta en el que fa referència a les polítiques en l'àmbit social, de serveis socials, de la nostra ciutat.

Els ha comentat el Sr. Torras que la principal d'aquestes deduccions es produeix en l'àmbit, en la partida del capítol d'atenció domiciliària, de dependència per tal d'equiparar aquest import en el realment executat o gastat en l'exercici anterior, i malgrat això, i en el supòsit que sigui així, veuen la reducció en el conjunt de les altres partides, dels altres programes, els que fan referència als serveis socials bàsics, el servei d'atenció domiciliària de caràcter social, i la pràctica desaparició del programa els minuts menuts que impliquen una reducció de 36.000 € en el que fa referència als recursos que es destinen a la nostra ciutat, a l'àmbit de serveis socials.

Diu que fa tot just una estona estaven escoltant la presentació de l'informe de la Síndica en el qual es feia especial esment i èmfasi en la problemàtica social que la nostra ciutat està vivint com el conjunt del país, i en aquest sentit no poden en cap cas, ser partícips amb el vot favorable, d'una decisió en la qual donen per vàlida una reducció, una retallada, del govern de la Generalitat en les transferències, en la subvenció del gruix, d'allò que és bàsic i essencial en la prestació dels serveis socials de la nostra ciutat com és aquest contracte-programa, per tant, no poden compartir ni

una reducció , ni un pas enrere, ni un mil·límetre enrere en el que són els recursos que permeten la prestació de polítiques de serveis socials a la nostra ciutat , i no poden compartir, per tant, l'aprovació d'aquest protocol del contracte programa , però el vot del seu grup, no obstant, atès que perceben recursos per garantir el sosteniment d'aquests serveis serà d'abstenció.

Esmena a part fa referència al SAD Dependència , que pot ser cert, que s'equipara la xifra a allò realment executat en l'exercici anterior, però no és menys cert, i ha de ser esmentat que en bona part no hi ha la possibilitat d'accedir a més persones als recursos d'atenció domiciliària vinculat a la dependència, atesa la lentitud i els endarreriments que hi ha en tot el procés de valoració dels casos que ha de fer la pròpia Generalitat de Catalunya, per tant, és fàcil dir que es redueixen els recursos perquè no hi ha hagut demandes , quan qui té l'aixeta , per entendre's, de l'accés a aquests recursos és la pròpia Generalitat i amb la dinàmica de relentiment de les valoracions dels casos fa que les persones no puguin accedir de forma efectiva a la percepció d'aquestes ajudes. Per tant, i en aquest extrem tampoc no poden compartir aquest plantejament.

El Sr. Agramunt manifesta que en aquest punt voldrien començar endarrerint en el temps perquè va ser al Ple ordinari del 26 de juny de 2012 , quan es va portar a terme l'aprovació del Contracte programa amb el Departament de Benestar Social i Família amb els vots a favor del govern municipal i del Partit Popular, i els vots en contra de la resta de grups municipals representats en aquest Ajuntament PSC, IC i PxC, i que diu això per deixar clar que en aquell moment el Partit Popular quan van votar a favor del Contracte Programa va ser perquè el Pla quadriennal del Departament de Benestar i Família venia a dir que els imports sobre el SAD social i el SAD dependència anirien incrementant any a any , de tal manera que foren 471.000 € al 2012, 488.540 € al 2013; 551.159 € al 2014, i 559.782 a l'any 2015, i que també diu això perquè remetent-se a la mateixa acta del mes de juny de 2012 ja deia que el Partit Popular votava favorablement tot i la davallada que podia haver en algunes altres fitxes i o programes , i òbviament va evidenciar que tot i la disminució de recursos , precisament pel que acaba d'esmentar van donar confiança al govern i van votar favorablement ,i que diu això perquè és de justícia fer "memòria històrica". A la mateixa acta el Sr. Torras, Regidor responsable del govern municipal va dir, i en veritat, era, que aquestes polítiques eren una demanda històrica del municipalisme i era la primera vegada que es produïa un contracte d'aquesta magnitud , d'aquestes característiques donat que era una reivindicació històrica del món municipal, i per tant, després es comentarà però que era bo saber dels recursos que els ens municipals, és a dir, els ajuntaments podien comptar any rere any.

Diu que ha volgut fer aquesta introducció pel sentit del vot en aquest cas, ja que és evident que aquest programa preveia per a l'any 2013 l'import com ha dit anteriorment de 488.540 € en SAD social i SAD dependència, i aquest any 2013 queda en 110.924 € el SAD social, i 249.958 el SAD dependència , que això sumat dona la xifra

de 351.182, 51 € , és a dir, 137.357, 49 € menys, la qual cosa implica un percentatge d'un 39'12 % menys.

En aquest sentit, diu que és evident que hi ha una disminució de recursos , és evident com molt bé ha explicat el Sr. Torras que el SAD es paga per justificació en la despesa , però també és evident que el que marcava el contracte programa 2012-2015 amb la conclusió del protocol 2013, que és el que porten ara a aprovació , aquestes dades no quadren absolutament per enlloc.

Òbviament diu que si agafen el total contracte del programa, l'any 2012 era 996.678 € i aquest any són 850.616 € , és a dir, és una disminució de 146.062 € menys que equival a un 17'17 % , tot i que es mantenen els programes d'ajuts d'urgència social en 25.886 € , és manté el servei de Centre Obert amb 61.000 € , es manté el servei d'informació i atenció a les dones SIAD amb 23.000 € , sí que baixa el programa d'inclusió social en 1.462 €, baixa al nivell 1 a la fitxa 1 amb 129.722 € , i en conseqüència veuen que allò que era tant bo ara fa pràcticament un any, ara no és tant bo perquè les xifres que marcava el contracte programa 2012-2015, que preveien pel 2013 no són les que preveia aquest programa, i això suposa que de cara al departament de Benestar social i Família de la Generalitat de Catalunya tant els ha succeït en aquest cas amb el conjunt de ciutadans i ciutadanes que els ocupa que és el municipi d'Igualada , com es deuen haver trobat al conjunt de municipis.

Diu que ha fet aquesta introducció òbviament perquè el Partit Popular d'Igualada van fer confiança al govern per les dades econòmiques que presentava el propi Departament de Benestar Social i Família, i veuen que òbviament no es compleixen.

És per tot això, i que òbviament perquè veuen interessant i oportú , prioritari i lògicament importantíssim que la ciutat pugui portar a terme aquests programes, en aquest cas 850.616 € el total del contracte, el vot del seu grup serà d'abstenció.

La Sra. Mateu manifesta que des d'Iniciativa per Catalunya tampoc no poden donar suport a aquest punt de Ple , i l'any passat ja van ser molt crítics quan es va portar a aprovació el Contracte programa que contemplava una retallada d'un 6 % , i aquest any encara seran més crítics perquè la retallada és d'un 17% en el seu conjunt, i la crítica del seu grup , i la seva abstenció vol ser l'expressió de la disconformitat a aquesta política de retallades que també està portant a terme el Govern de la Generalitat .

Les polítiques d'austeritat que el seu grup anomena austericidi són un mecanisme que permet alhora l'enriquiment dels que estan a dalt, i l'empobriment de les persones d'abaix, que cada vegada troben que perden més drets i més serveis d'un estat del benestar que es va construir a Europa durant 40 anys . Estan veient lamentablement com es posa punt i final al model social europeu, i tots els pilars que fonamentaven la salut, l'educació, la dependència , l'atenció a la dependència, i les pensions estan

deixant de ser drets de tots els ciutadans per ser una esplèndida oportunitat de negoci.

Estan assistint a una creixent desigualtat de drets i de renda , i també a una creixent desigualtat entre homes i dones, al nostre país s'està intentant que les dones substituïssin l'estat del benestar. L'atenció a les persones dependents , l'atenció als infants , la cura de les persones malaltes és una tasca que tornen a realitzar cada vegada més les dones, es torna a fer palès avui amb el SAD dependència , el Servei d'Atenció domiciliària , que la gent renuncia al Servei d'atenció domiciliària per part d'una persona professional , que té cura de les persones dependents , i que prefereix rebre una quantitat econòmica que els permeti afrontar millor l'empobriment familiar . Això és una mala notícia, una molt mala notícia, com ho va ser que les famílies haguessin de privar els seus infants d'assistir a les escoles bressol perquè no podien pagar el preu d'aquest servei públic educatiu. Avui dia estant veient que la gent renúncia a drets que té adquirits perquè els costos dels mateixos els estan sent prohibitius , insisteix que aquesta és una mala notícia , aquest és un mal contracte , aquest contracte programa no va en la línia que fa una estona defensava , reclamava la Síndica Municipal de Greuges per atendre les demandes que ella detecta a la ciutat , i per tant, el vot del seu grup serà d'abstenció.

El Sr. Hernando manifesta que tal i com ja s'ha dit el grup de Plataforma per Catalunya ja no va aprovar el contracte programa anterior, i evidentment encara menys aprovaran aquest que té una retallada superior com s'ha dit aquí ve a ser una retallada del 17% , uns 36.000 € de retallada en política social , en polítiques que com han comentat abans en el Ple extraordinari de la Síndica de greuges és precisament el que més està preocupant al poble, tant al de la nostra ciutat com a la resta del territori .

Pensen que hi ha molts llocs per retallar, moltes partides per retallar , i creuen que cada vegada s'està retallant més , cada vegada s'estira més la corda, cada vegada hi ha menys recursos , cada vegada hi ha més gent a l'atur, cada vegada hi ha més gent que necessita ajudes , necessita beques, necessita que l'administració li doni un cop de mà quan està passant un mal moment , i si cada vegada hi ha més gent que ho necessita i cada vegada hi ha menys recursos creuen que s'està tibant la corda innecessàriament perquè diners sí que es demostra que hi ha per altres coses quan interessa.

Conclou dient que a banda d'això, aquest Contracte-programa evidentment és un protocol amb varies partides , i amb algunes poden estar d'acord, i amb altres no ho estan, i el grup de la Plataforma per Catalunya a Igualada vol manifestar que no estan d'acord amb la partida que es refereix a immigració en aquest programa, ja que no entenen com l'Ajuntament d'Igualada ha de gastar 41.859 € en la contractació d'un tècnic en polítiques migratòries, ja que pensen que a una persona per integrar-se a la nostra ciutat no li fan falta diners, no li fa falta un tècnic exclusiu per ell, sinó que el que li fa falta és voluntat de fer-ho.

Evidentment aquest Contracte ve donat en part de la Generalitat , però el seu grup no està d'acord amb aquestes partides i així ho manifesten , ja que pensen que aquesta partida de 41.859 € es podria fer servir o pel banc d'aliments, o per algunes ajudes

molt més necessàries per la gent, per les persones que han sigut desnonades i per la gent que realment ho està necessitant, per tant, votaran abstenció per responsabilitat perquè evidentment es tracta d'agafar aquests diners encara que siguin amb la retallada per bandera, però volen manifestar que no estan gens d'acord amb aquesta partida.

El Sr. Torras agraeix el to en el qual s'han expressat. Diu que pot entendre que el fet que es redueixin algunes de les partides que van adreçades als serveis socials bàsics de la nostra ciutat no és una mesura que a cap grup els agradi però dit això, sí que voldria si més no, puntualitzar perquè és evident que els grans números i tal i com estan posats poden donar una magnitud important, però es vol centrar en aquelles qüestions que són importants, i ell ha volgut fins i tot per intentar clarificar com anava tot plegat parlar amb els diferents portaveus a la comissió informativa, si més no perquè ho entenguessin el que era la realitat.

La realitat és la següent, i comentava el Sr. Agramunt fa un moment, i donarà la resposta en global ja que tots han parlat més o menys dels mateixos punts, però per posar en antecedents parlava el Sr. Agramunt que fa dos anys ell mostrava la seva satisfacció pel fet que tenien un Pla plurianual, i ell ha de dir que amb anterioritat quan arribaven al mes de maig no sabien ni tant sols si tindrien un sol euro per tirar endavant, per tant, el fet que tinguessin un anunci de quina era la quantia que inicialment com a mínim es pensava dotar aquest servei els permetia al govern saber una qüestió que era important que és que allò que ja feien amb aquella xifra hi entrava, és més, no només hi entrava sinó que en sobraven.

La partida de la Generalitat per al Contracte programa del 2012, que era el contracte programa que van aprovar l'any passat va ser de 350.804 € quan l'Ajuntament d'Igualada després de prestar el seu servei, que a més a més, tot i que es justifica els serveis, val a dir que fa dos anys es va canviar el sistema, és a dir, no és l'Ajuntament qui diu quantes hores presta, sinó que és el govern de la Generalitat que a partir dels PIAs concedits cada sis mesos envia a aquest Ajuntament un llistat de les hores prestades, per tant, la Generalitat de Catalunya sap perfectament a quantes persones i quantes hores presten serveis des dels Serveis socials bàsics, per tant, quan aproven el Contracte programa i aproven la partida de 350.000 € saben de quina quantitat disposen, però hi ha una part que no és menys important que és la liquidació d'aquesta part, i quan fan la liquidació, és a dir, quan justifiquen el nombre d'hores totals de serveis prestats dels nostres ciutadans veuen com l'any 2012 es justifiquen donant servei a tothom que ho necessitava, i una cosa que val la pena destacar, sense llistes d'espera, per tant, no tenen ningú que demandi una hora de servei d'assistència domiciliària i se li digui que no, o se li digui que de moment, no, i que queden en llista d'espera.

Una vegada fet aquest parèntesi diu que l'any passat van justificar una utilització de 233.310 € contra una proposta, és a dir, contra una previsió del govern de la generalitat de 350.000 €, per tant, això vol dir que si com a Ajuntament, com a serveis socials el SAD que s'havia de donar, el SAD dependència que haguessin

prestat als nostres ciutadans els hagués arribat a 350.000 € perquè aquesta hagués estat la demanda, el govern de la Generalitat tenia aquesta previsió feta, i per tant, l'hagués complert, i no els ingressa aquests diners senzillament perquè no els han utilitzat.

Aquest any quan arriba el contracte programa del 2013 tant el que és el SAD dependència com un altre apartat que també s'ha reduït com és el SAD social els ajusten amb el nombre d'hores que han justificat durant l'exercici de 2012 que podrien fer, i amb aquell mateix nombre d'hores hi ha algo més perquè ell ja ha esmentat que a l'any 2012, 233.310 € i ells els preparen per l'any vinent 240.000 € tenint en compte que això és només el 66% del cost, és a dir, hi ha un 34 % del mateix que l'assumeix l'Ajuntament en el seu pressupost ordinari, per tant, queda aquí un marge, perquè a la mateixa comissió informativa de la setmana passada ja va comentar que una part d'aquest marge el destinaran a fer un programa que, i no els dol, reconèixer-ho perquè a més a més, era un bon programa, que havia iniciat el govern de l'Entesa en el passat, i que s'havia anat reduint de mica en mica al qual aquest govern vol tornar a donar un fort impuls que és el que anomenen les altes hospitalàries, que en aquests moments estan al voltant d'unes 10 hores mensuals i que passaran a partir de la tardor, és a dir, una vegada tornin de vacances a unes 50 hores mensuals per aquest mateix concepte, per tant, multiplicaran per 5 tot el que fa referència a aquestes hores, que els permetran que l'any que ve el nombre de diners que hagin de justificar a la Generalitat s'acosti al màxim a allò que han preparat, allò que els han previst.

Diu que ja en el seu moment van reconèixer una petita frustració com a govern, i també com a ciutat, en el programa de minuts menuts, però també els ha de dir, tot i que no els pot donar el vestit sencer, que des del Departament de Serveis Socials conjuntament amb l'espai de l'espai cívic, pensen donar a la caseta del Parc, el lloc on es feia fins ara els minuts menuts, un contingut especial i específic per nens de 0 a 3 anys, és a dir, per infància, amb la qual cosa faran que no només aquells projectes, aquells programes que a hores d'ara, ja es venien fent amb l'espai cívic centre es passin a aquesta ubicació, sinó que ja han arribat a un acord amb Dones d'Igualada que eren les que els prestaven el servei de Minuts menuts per tal que en el futur no només hi facin un programa que es diu Tallers de criança sinó que es facin diversos treballs que a hores d'ara, que li permetin que no els hi detalli, però de cara al setembre quan facin la programació dels Centres cívics els hi faran arribar abastament tota aquesta informació, que els permetrà cobrir una franja d'edat que si no haguessin fet absolutament res hagués quedat desatesa.

Conclou la seva intervenció dient que és cert que eren coneixedors que perdrien capacitat amb alguna d'aquestes accions, però els anuncia que les properes setmanes tindran per tal de complementar aquestes polítiques socials de l'Ajuntament d'Igualada, unes peticions que han tramitat a través de Diputació i espera en les properes setmanes poder-los anunciar que tindran un complement que els permetrà no només no perdre capacitat econòmica, que al capdavall i malauradament tot es gestiona amb diners, perquè tots els serveis que acaben prestant valen diners, sinó que fins i tot, els puguin incrementar amb el benentès que tal i com ha dit abans, per més que els incrementin segurament encara es quedaran curts, per tant, no volen ser cofoistes però sí manifesten, no només, un compromís de continuar treballant en aquesta direcció, sinó també la voluntat de reclamar en aquest cas a una institució com és la Diputació que els ajudi en totes aquelles

polítiques , en tots aquells impulsos que volen dotar precisament aquest espai de 0 a 3 anys , en la infància, en el futur de la nostra ciutat.

El Sr. Riba que no tenia la intenció de tornar a intervenir però ha de confessar que hi ha un element que el preocupa en l'explicació del Sr. Torras , i que hom podria pensar que potser és dels pocs Regidors de Serveis Socials , per no dir l'únic, que li sobren diners en aquest moment en una qüestió com és aquesta. Li sobren diners , com ha dit el Sr. Hernando, en el tema de les beques de llibres de text, en l'exercici passat després de diversos intents, i ara diu que sobren diners al SAD dependència , i que ni tant sols hi ha llista d'espera a la nostra ciutat, en aquest àmbit, però que li sembla que com a mínim haurien de ser curosos en l'ús d'aquestes intervencions perquè pot ser no hi ha llista d'espera pel que fa al SAD dependència , però hi ha una llista d'espera tremenda amb persones amb molta necessitat d'aquest servei que estan pendents de ser valorades que és el que dóna pas a l'accés al dret a la percepció sigui en espècies, sigui en hores d'atenció de les polítiques de dependència.

Per tant, que els digui el Sr. Torras que han retallat i que això correspon a allò que van poder real i efectivament realitzar l'any passat ho entenen i ho comprenen , ara, de les paraules del Sr. Torras creuen que es pot entendre que ja tenen la necessitat coberta en aquest àmbit , i que ni tant sols tenen llista d'espera , i aquest extrem, aquesta percepció, aquesta imatge no la poden compartir en general amb tot el que fa referència a polítiques socials, no la poden compartir en absolut i no la poden compartir en especial en el que fa referència a la dependència perquè és un element, una necessitat imperiosa, moltes i moltes persones, moltes i moltes famílies estan pendents de rebre aquesta valoració dels seus familiars , de les seves persones dependents i si això funcionés com ha de funcionar probablement podrien justificar molts més recursos dels que van justificar l'any passat dels que sense cap mena de dubte són necessaris a la ciutat. Li preocupa aquesta actitud perquè es denota una cosa que entenen que és molt preocupant i és la resignació davant les retallades, i si els responsables polítics que han de ser els que tenen la responsabilitat, el govern en especial, els responsables de defensar els recursos que permeten sostenir les polítiques d'equilibri social, de justícia, de redistribució i aquests ho afronten amb resignació estan davant de la conformitat amb aquestes retallades, amb aquestes reduccions de les polítiques en l'àmbit social , i al GSM els preocupa el fet, els fons i sobretot també els preocupen determinades actituds davant d'aquesta situació.

El Sr. Torras respon al Sr. Riba que no és una qüestió de resignació, és una qüestió d'explicació de perquè els números són els que són. No es resignen, els serveis socials són en primera persona els que atenen tots i cadascú dels casos, i que ell la única cosa que ha volgut fer ara i aquí és explicar que el recurs que han necessitat per cobrir aquella demanda que tenien l'han tingut, i és evident que no estan contents , i els queda molt per fer, i insisteix que els primers que detecten que els queda molt

per fer són els serveis socials , simplement és l'explicació del perquè s'ajusten les xifres i que no que estiguin contents de que s'ajusti.

Sotmès l'assumpte a votació constituït el Ple de l'Ajuntament amb el quòrum de més d'un terç de membres, en votació ordinària i per majoria absoluta obtinguda per 11 vots a favor dels grups de CIU i, ERC-Rcat, i 9 abstencions dels grups GMS, PP , IC-EU i Plataforma per Catalunya, i del total de 21 Regidors, que de dret i fet componen la Corporació S'APROVA la proposta en els seus termes.

5.- DINAMITZACIÓ ECONÒMICA

5.1 APROVACIÓ DE LES BASES ESPECÍFIQUES PER AL FOMENT A LA CREACIÓ DE LLOCS DE TREBALL ESTABLES PER PART DE LES EMPRESES I ENTITATS SENSE ÀNIM DE LUCRE IGUALADINES, I CONVOCATÒRIA DE L'EXERCICI 2013

Per ordre de la Presidència es dóna lectura pel Sr. Secretari a la part dispositiva del dictamen següent:

Vist que l'Ajuntament d'Igualada considera necessari donar continuïtat al foment per a la creació de llocs de treball estables per part de les empreses i entitats sense ànim de lucre igualadines incentivant de forma directa la contractació indefinida de treballadors a fi i efecte de reduir la taxa de temporalitat.

Atès l'article 28 de l' Ordenança general de subvencions de l'Ajuntament d'Igualada que estableix que per totes les subvencions que s'hagin de concedir mitjançant concurrència competitiva s'hauran d'aprovar les corresponents Bases específiques que s'aprovaran conjuntament o prèviament a la convocatòria i que no podran contradir l' Ordenança general de Subvencions essent competència del Ple l'aprovació de les esmentades Bases específiques havent de publicar-se un anunci del contingut de les Bases i de la convocatòria en el qual es determinarà el termini de presentació de sol·licituds,

Atès l'article 124 del Decret 179/ 1995, de 13 de juny, pel qual s'aprova el Reglament d'Obres, Activitats i Serveis dels ens locals que estableix que " les bases s'han de sotmetre a informació pública com a mínim per un termini de vint dies i s'han de publicar en el Butlletí Oficial de la Província i en el tauler d'edictes de la Corporació. Una referència d'aquest anunci s'ha d'inserir en el Diari Oficial de la Generalitat de Catalunya, corresponent al Ple de la Corporació l'aprovació de les bases,

Es proposa al Ple, l'adopció de l'acord següent:

PRIMER.- Aprovar les Bases específiques reguladores de les subvencions per al foment a la creació de llocs de treball estables per part de les empreses i entitats sense ànim de lucre igualadines.

SEGON.- Convocar el termini per a presentar sol·licituds per a optar a les subvencions esmentades des del dia 1 fins el dia 31 d'octubre de 2013, ambdós inclosos.

TERCER Publicar les esmentades bases específiques, conjuntament amb la convocatòria, en el Butlletí Oficial de la Província, al tauler d'edictes de la Corporació i tauler d'anuncis electrònic de la seu electrònica de l'Ajuntament d'Igualada (www.seu.cat/igualada), així com una referència d'aquest edicte en el Diari Oficial de la Generalitat de Catalunya a la fi que en el termini de vint dies hàbils, a comptar de l'endemà hàbil de la darrera inserció de l'edicte en el Butlletí Oficial de la Província, tauler d'edictes, tauler d'anuncis electrònic de la seu electrònica de l'Ajuntament d'Igualada i Diari Oficial de la Generalitat de Catalunya, les persones interessades puguin examinar l'expedient al Departament de Dinamització Econòmica (Avinguda del Mestre Muntaner, 86) i fer les al·legacions, reclamacions i suggeriments que estimin oportuns.

QUART.- Indicar que la validesa i eficàcia jurídica de la convocatòria resta condicionada a que no es presentin al·legacions dins del termini d'informació pública. Igualment, la validesa i eficàcia jurídica de la convocatòria restarà sense efecte si l'últim dia de presentació de sol·licituds fixats en la convocatòria no han transcorreguts els vint dies hàbils d'informació pública establerts a l'apartat tercer.

Es sotmet l'assumpte a deliberació.

INTERVENCIONS

El Sr. Riba anuncia el vot favorable del seu grup en aquest punt, entenen que és molt important donar recolzament a les empreses que en aquests moments i fa anys ja creen ocupació, i creen ocupació estable a la nostra ciutat, i en aquest sentit no poden fer altra cosa que recolzar aquest programa i les subvencions que s'atorguen i en especial els llocs de treball estables que s'han creat al seu darrera.

Esmenta que aquest era un programa existent ja des de fa anys al govern anterior, criticat abastament pel grup que ostenta ara la majoria del govern, i fer l'esment com fa cada any, que tant malament no deuria estar el programa quan ara aquest govern el manté, i ho fan en la seva pràctica entitat, per tant, celebren que el mantinguin, se'n congratulen i en aquest sentit els encoratja a mantenir-lo molts més anys.

El Sr. Agramunt anuncia el vot favorable del grup municipal del PP d'Igualada, en tot cas, sí que els agradaria un any més instar al govern a mantenir un contacte amb els demés grups municipals per tal de modificar òbviament alguna base i les dotacions d'aquest programa, que com molt bé deia el Sr. Riba és un programa que ha funcionat bé pel conjunt de la ciutadania, però per explicitar més concretament, des del Partit Popular ja ho van dir precisament al Ple de 26.06.12, on van demanar al govern municipal que estudiés la possibilitat, instant al govern municipal a procedir a canviar alguns paràmetres de les bases específiques per al foment de la creació de llocs de treball estables, en concret van parlar, i van posar l'exemple de mirar d'igualar més en el concepte de criteris d'atorgament la puntuació homes-dones, que en

l'actualitat és homes 5 punts, dones 10, i el dia 26 de juny de 2012 va instar a aminorar aquesta diferència dient que malauradament l'atur cada vegada estava més proper entre homes i dones, i les dades oficials així ho reflecteixen, i en segon lloc, el que està surtint als mitjans de comunicació malauradament és que augmenta l'atur entre els majors de 45 anys, i en la valoració d'aquests criteris d'atorgament ara les bases que porten a aprovació puntuen de 16 a 24 anys, tres punts, de 25 a 34, 2 punts, de 35 a 44, 1 punt, de 45 a 54, 2 punts, i de 55 a 64, 3 punts.

Creu que estant una mica al cas del que malauradament van anunciant els mitjans de comunicació en quant a les franges d'edat i la que repercuteix negativament els últims mesos, precisament és la franja d'edat de 45 a 54 anys, i que com molt bé sap el govern, i molt bé sap la Regidora de Promoció econòmica Sra. Chacón són els que en aquests moments tenen més dificultat a l'hora d'aconseguir de nou tornar a trobar una col·locació indefinida.

Instaria, reitera, ho va dir fa un any, i el govern no ha dit res, veu que tampoc no ho han tornat a valorar, i ara per segon any seguit els insta a veure si amb bona voluntat, amb bona predisposició com és el tarannà del Partit Popular a la ciutat d'Igualada, a ajustar la puntuació entre homes i dones, el gènere de sexe i modificar la puntuació amb els trams i les franges d'edat.

El Sr. Hernando manifesta que el seu grup votarà a favor d'aquest punt. És una bona iniciativa i pensen que reactivar la contractació de nous llocs de treball estables sempre és positiu per la ciutat i més en el context que està la nostra ciutat i la nostra comarca. Evidentment, no estan al 100% d'acord amb aquestes bases però considera que això també és difícil, i que en el seu global en valorar-les d'una forma general consideren que són prou interessants per la ciutat i sobretot pels emprenedors de la ciutat que al cap i a la fi són els que han de crear llocs de treball, són els que han d'ajudar a treure'ls d'aquesta situació en la qual estan, per tant, el vot del seu grup serà favorable.

La Sra. Chacón manifesta quant a la participació o possibles propostes, si alguna cosa repeteix a cada Comissió és que són més que benvingudes les esmenes, propostes, suggerències a qualsevol dels temes. També va ser així pel que fa a la darrera comissió sobre aquestes bases.

Pel tema home i dona, diu que és cert que hi ha molt poca diferència en el percentatge d'aturats home-dona, que està al 46% un, i 50% i escaig l'altra, però consultant els tècnics d'orientació i ocupació, en el tema de la contractació estable encara hi ha molta diferència entre home i dona, i si es guien per alguna cosa a l'hora de fer aquests barems és pels informes dels tècnics. De tota manera és cert que en aquest segon trimestre ha començat a variar lleugerament la tendència, però quan havien d'aprovar aquestes bases, quan van fer la valoració, es van basar en els informes que fan els tècnics del Departament d'Ocupació.

Pel que fa a l'atur, la major franja d'aturats i amb més dificultat d'inserció és la de 45 anys, és cert, però aquestes subvencions no són per contractació, són per contractació estable, i continua sent encara el col·lectiu de més de 55 anys el que té més dificultat per contractació estable. De totes maneres, agraeix la predisposició, i estan totalment oberts a valorar per a l'any que ve les seves propostes.

Sotmès l'assumpte a votació constituït el Ple de l'Ajuntament amb el quòrum de més d'un terç de membres, en votació ordinària i per unanimitat de 20 Regidors del total de 21 Regidors, que de dret i fet componen la Corporació S'APROVA la proposta en els seus termes.

6.- URBANISME I MOBILITAT

6.1 MODIFICACIÓ PUNTUAL DE LA UA XXV DEL PGO D'IGUALADA I PROLONGACIÓ DE LA FRANJA DE SISTEMA DE PARCS I JARDINS URBANS QUE DÓNA FRONT A L'AVINGUDA D'ANDORRA

Per ordre de la Presidència es dóna lectura pel Sr. Secretari a la part dispositiva del dictamen següent:

El senyors Josep i Joan Carol Aloy i la companyia BMCO, SL promouen la modificació puntual de la UA XXV del PGO d'Igualada i la prolongació de la franja de sistema de parcs i jardins urbans que dóna front a l'avinguda d'Andorra. El document de la modificació ha estat redactada per l'arquitecte Josep Carol Cirera.

Els objectius de la modificació puntual són: subdividir el polígon de la UA XXV en dos polígons, UA XXV-a i UA XXV-b, atenent la situació diferenciada de les parcel·les que la integren; reubicar i millorar la cessió d'espais lliures clau 2 "sistema de parcs i jardins urbans", a l'espai central de l'illa i amb front directe al carrer de Sant Martí de Tous; definir i ordenar volumètricament l'aprofitament urbanístic de les parcel·les d'aprofitament privat qualificades de clau 13 "blocs oberts alts", sense modificar l'edificabilitat ni els usos, però modificant l'ocupació en planta baixa del nou polígon UA XXV-a per tal de potenciar els usos comercials i terciaris que són els predominants en aquest tram de l'avinguda del Mestre Montaner, i, requalificar com a espai lliure clau 2 "sistema de parcs i jardins urbans", una part de la finca que fa xamfrà amb l'avinguda del Mestre Montaner i l'avinguda d'Andorra.

Per assolir els objectius descrits, la modificació puntual s'articula mitjançant la subdivisió del polígon de la UA XXV en dos polígons; la implantació de dues zones verdes, dins de cadascun dels subàmbits; la definició de la volumetria de les parcel·les d'aprofitament privat i l'augment del paràmetre d'ocupació a nivell de planta baixa, a la UA XXV-a; i, la regularització d'una petita porció de terreny per destinar-la a zona verda.

Els objectius de la modificació tenen un especial interès públic ja que, en primer terme, la divisió de la UA XXV en aquests dos nous polígons dóna racionalitat a la Unitat d'actuació i, conseqüentment, facilita la gestió i el desenvolupament urbanístic de la mateixa, i, en segon terme, es millora notablement la funcionalitat de la zona

verda al configurar un espai més ampli i més accessible pels ciutadans, a la vegada que evita àrees interiors residuals de difícil accés, ús i manteniment.

Vist que l'arquitecte municipal informa favorablement la modificació puntual del PGO proposada i afegeix que la present modificació no comporta un increment del sostre edificable, de la densitat de l'ús residencial o de la intensitat dels usos ni la transformació dels usos ja establerts. També diu que no hi ha el deure de cessió del sòl corresponent al 10 % de l'aprofitament urbanístic, regulat a l'article 40.2 del Decret 305/2006, de 18 de juliol, pel qual s'aprova el Reglament de la Llei d'urbanisme. Finalment, en relació amb la zona verda assenyalada que la modificació garanteix el manteniment de la superfície i de la funcionalitat del sistema objecte de modificació, i que es tracta d'un ajust en la delimitació de la zona verda que no altera la funcionalitat, ni la superfície ni la localització en el territori.

Vist que a l'expedient hi consta l'informe jurídic corresponent;

Atès l'article 96 del Decret legislatiu 1/2010, de 3 d'agost, pel qual s'aprova el Text refós de la Llei d'urbanisme, la modificació de qualsevol dels elements d'una figura del planejament urbanístic se subjecta a les mateixes disposicions que regeixen la formació, amb la particularitat que les modificacions de zones verdes, com és el cas, resten subjectes al procediment que estableix l'article 98. En el mateix sentit es manifesta l'article 117.3 del Decret 305/2006, de 18 de juliol, pel qual s'aprova el seu Reglament, que estableix que no són obligatòries les actuacions preparatòries assenyalades a l'apartat 1, lletres b) i c) de l'article 101 del Reglament, i que el tràmit d'audiència que preveu l'article 83.7 de la Llei (ara article 85.7 del Decret legislatiu 1/2010) només s'ha de concedir, si s'escau, als ajuntaments el terme municipal dels quals confini amb l'àmbit de la modificació.

Atès l'article 98 esmentat, la modificació de figures del planejament urbanístic que tingui per objecte alterar la zonificació dels espais lliures i les zones verdes considerats pel planejament urbanístic com a sistemes urbanístics general o locals, ha de garantir el manteniment de la superfície i de la funcionalitat dels sistemes objecte de modificació.

Atès l'article 125.1 del Decret legislatiu 1/2010, de 3 d'agost, pel qual s'aprova el Text refós de la Llei d'urbanisme, l'expedient de reparcel·lació s'inicia quan s'aprova la delimitació del polígon d'actuació urbanística. La iniciació de l'expedient de reparcel·lació comporta, sense necessitat de declaració expressa, la suspensió de l'atorgament de les llicències a què es refereix l'article 73.1 d'aquest text legal, en l'àmbit del polígon d'actuació urbanística fins que sigui ferm en via administrativa l'acord d'aprovació de reparcel·lació. Aquestes llicències són les de parcel·lació de terrenys, d'edificació, de reforma, rehabilitació o enderrocament de construccions, d'instal·lació o ampliació d'activitats o usos concrets i d'altres autoritzacions municipals connexes establertes per la legislació sectorial. En aquest punt, dir que aquestes llicències ja estan suspeses, en aquest moment, doncs la unitat d'actuació ja existeix.

Atès que la competència per a l'aprovació inicial i provisional la té el Ple i que l'acord s'ha d'adoptar amb el vot favorable de la majoria absoluta del nombre legal de membres de la Corporació, d'acord amb el que disposen els articles 22.2.c) i 47.2.II) de la Llei 7/1985, de 2 d'abril, reguladora de les bases de règim local, i els articles 52.2.c i

114.3.k) del Decret legislatiu 2/2003, de 28 d'abril, pel qual s'aprova el Text refós de la Llei municipal i de règim local de Catalunya.

Es proposa al Ple l'adopció de l'acord següent:

Primer. Valorar positivament la justificació de la proposta de la modificació puntual de la UA XXV del PGO d'Igualada i prolongació de la franja de sistema de parcs i jardins urbans que dona front a l'avinguda d'Andorra; i , en conseqüència, declarar la seva oportunitat i conveniència per a l'interès públic local.

Segon. Aprovar inicialment la modificació puntual de la UA XXV del PGO d'Igualada i prolongació de la franja de sistema de parcs i jardins urbans que dona front a l'avinguda d'Andorra.

Tercer. Sotmetre l'instrument aprovat inicialment i l'expedient a informació pública mitjançant edicte al Butlletí Oficial de la Província i en un dels diaris de més divulgació en l'àmbit municipal, perquè en el termini d'UN MES a comptar des de l'endemà de l'última publicació de l'edicte en el BOP i en el diari de caire municipal, les persones interessades puguin examinar l'expedient al Departament d'Urbanisme i Mobilitat de l'Ajuntament d'Igualada (Plaça de l'Ajuntament núm. 1, 4a planta; de dilluns a divendres de les 8:00 a les 14:00 hores) i fer les al·legacions, reclamacions i suggeriments que estimin oportuns.

Ahora, assenyalar que el termini d'un mes indicat s'amplia en un mes, en cas que coincideixi total o parcialment amb el mes d'agost.

L'instrument esmentat també podrà consultar-se al taulell d'edictes de la seu electrònica de l'Ajuntament d'Igualada (www.seu.cat/igualada).

Quart. Les al·legacions, reclamacions i suggeriments que es presentin seran resolts pel Ple i en cas de no haver-n'hi, s'entendrà aprovada provisionalment la modificació puntual sense necessitat de nou acord i es trametrà l'expedient a la Comissió d'Urbanisme de la Catalunya Central per a la seva aprovació definitiva.

Es sotmet l'assumpte a deliberació.

INTERVENCIONS

El Sr. Castells manifesta que tot i que aquest punt ha estat llargament debatut a les comissions, dona la paraula al Regidor d'Urbanisme.

El Sr. Pont per situar el punt diu que passen pel Ple la modificació puntual de la illa situada entre l'av. Balmes, Av. Mestre Montaner, Av. d'Andorra i c. St. Martí de Tous. Aquesta modificació puntual té bàsicament 4 objectius molt concrets, el primer subdividir l'actual polígon d'actuació XXV, en dos polígons d'actuacions diferents, bàsicament per dotar de racionalitat aquests polígons i millorar la gestió urbanística que pugui facilitar el seu desenvolupament , que fins ara no ha estat possible, bàsicament perquè els dos polígons, el que afronta l'av. Mentre Montaner té unes

consideracions amb uns usos molt concrets , i un cop subdividit front el c. St. Martí de Tous té uns altres usos molt concrets, bàsicament residencial.

El segon motiu de la modificació és reordenar , reubicar i millorar l'accessibilitat de totes les zones verdes que estan repartides en aquest polígon d'actuació millorant la funcionalitat que en el fons és un dels objectius relacionat amb aquestes modificacions puntuals respecte a les zones verdes. Ordenen totes aquestes zones verdes, que tal i com estaven disposades, fruits de les anteriors modificacions puntuals tenien una molt mala accessibilitat , i una mala funcionalitat, les concentren, les compacten, i fan que sigui molt millor gestionables.

El tercer motiu en el fons és definir i ordenar volumètricament l'aprofitament urbanístic que ja hi ha ara mateix vigent al PGO , bàsicament sense modificar ni sostre, ni edificabilitat, ni usos però sí potenciant aquesta definició de volumetria als usos comercials i terciaris que mica en mica han de necessitar a l'eix de l'av. Catalunya .

Finalment, requalificar una porció d'un sòl cedit ja amb una modificació puntual de l'any 2008 a la punta de l'av. d'Andorra, que ja està urbanitzat com a zona verda, i en el fons acaba d'endreçar una mica la situació urbanística, per una banda, de l'actuació i per altra banda, d'aquest extrem de l'av. d'Andorra que en el moment de la modificació puntual que es va fer al 2008 en aquella zona es va cedir ja formalment a l'Ajuntament per part de la propietat, però no estava requalificat com a zona verda malgrat formalment avui dia ja està urbanitzat com a tal.

El Sr. Riba anuncia el vot d'abstenció del GMS en aquest punt i sobretot fer la consideració en relació a què estan assistint darrerament a la presentació en el Ple de diferents propostes del govern de modificacions puntuals del planejament urbanístic a la nostra ciutat en àmbits , espais, polígons de destacables dimensions , la qual cosa entenen que fa avinent i necessari posar damunt de la taula per fer una reflexió sobre la necessitat la ciutat d'abordar la qüestió del planejament d'una manera global , d'una manera general, i abordar la necessària renovació del planejament general de la nostra ciutat.

Entenen que un Pla tant antic com el nostre els aboca a la necessitat d'acceptar modificacions, insisteix, de gran volum, de forma recurrent i entenen que existint la possibilitat com existeix de recórrer al planejament general és la forma en la qual s'hauria de procedir.

El Sr. Agramunt manifesta que si no recorda malament van votar favorablement tots els representants dels grups polítics en aquella comissió a aquesta modificació puntual de la Unitat d'Actuació 25 .

Diu que votaran tal i com van fer-ho a la comissió informativa. Normalment, si tenen algun dubte s'abstenen com fa tot càrrec electe que està assegut al Saló de Sessions, però diria que tant el Sr. Riba com la Sra. Mateu, com ell mateix, ho consultarà a l'acta, a la comissió van votar a favor, però parlarà per ell.

En tot cas, insisteix que el grup municipal del PP tindran coherència de vot i que van votar favorablement a la comissió informativa del territori, i votaran favorablement aquí, i entre altres coses el Sr. Pont ho ha explicat molt bé, bàsicament regularitza, reordena, millora el futur desenvolupament d'aquesta zona, i dóna la vessant terciari comercial i òbviament dóna la continuïtat al tram de vial fins a la rotonda a l'alçada de l'av. Balmes.

Bàsicament, reitera que regularitza, reordena i no hi ha increment de sostre edificable, no hi ha increment de la densitat d'ús residencial, i no hi ha increment de la intensitat dels usos. Òbviament ja venia amb el planejament urbanístic actual aquesta unitat d'actuació XXV, i només deixar per a la posteritat a les actes oportunes si és que algú té la paciència i la moral d'anar-les llegint, si més no, consultant, que Igualada continua tenint un repte per assumir que és reordenar urbanísticament mitjançant la figura del planejament un Pla general d'Ordenació urbanística de la ciutat, que el tenen de l'any 1986, i que vagin avançant feina com a govern per tal que quan pertoqui fer-lo tinguin ja una part important "adelantadeta".
Reitera que el vot del seu grup serà favorable.

La Sra. Mateu diu que una altra vegada pot ser el Sr. Agramunt l'ajudarà a ella a fer-li memòria, però ara ella l'ajuda a ell, i a la comissió en la qual el Sr. Pont va explicar detalladament la modificació puntual que avui porten a aprovació ella es va abstenir, i que no tingui cap dubte d'aquest fet. Si pot consultar-ho a l'acta així ho veurà.

Manifesta que avui també s'abstindrà, per coherència i per convicció perquè creuen, en la mateixa línia que ha intervingut el Sr. Riba del GMS, que el que toca ara és elaborar un nou Pla d'Ordenació Urbanística municipal, un nou POUM perquè troba que aquest Ple es troba massa sovint amb modificacions puntuals que van canviant la fesomia de la nostra ciutat sense fer un plantejament general de cap a on volen anar, i això ho diu recordant molt bé la polèmica i totes les accions que els dos partits que estan al govern de la nostra ciutat van dur a terme quan es va avortar el Pla d'Ordenació Urbanística anterior justament en la seva fase de participació ciutadana, en el qual s'hi podien introduir al·legacions.

Diu que ella pensa que en aquells moments els dos grups que ara estan al govern no feien una oposició constructiva perquè ara demostren que no tenen una veritable alternativa en el POUM que l'anterior govern va presentar. Una oposició constructiva és tenir una proposta alternativa a la qual es critica; han passat dos anys de govern municipal, dos anys de govern de CIU i ERC i veuen que utilitzen la fórmula de les modificacions puntuals perquè tot i la crítica aquella oposició no era constructiva, no tenen un recanvi, una mesura pròpia encara pel planejament de la ciutat, per tant, avui el vot del seu grup serà d'abstenció com ho seran totes les modificacions puntuals perquè pensa que denoten una manca de coratge per abordar de manera global un nou plantejament urbanístic que la nostra ciutat necessita.

El Sr. Hernando anuncia que el seu grup votarà a favor. Vist el projecte consideren que és una bona oportunitat per assentar una part de la ciutat, que pensen que li fa falta, i per tant, si es pot aprofitar aquesta oportunitat, tot el que sigui sumar és positiu tot i que això no treu que evidentment tots coincideixen en el fracàs de l'anterior govern ara a l'oposició i de tots plegats els que estaven aquí asseguts, que per sort ell no hi era. L'anterior POUM ell creu que va ser un episodi bastant lamentable dintre d'aquest Consistori i esperen que no es torni a repetir perquè evidentment Igualada necessita un POUM com ja s'ha dit abastament en aquest Ple.

El Sr. Agramunt es disculpa i subsana les seves paraules, ja que el Sr. Riba i la Sra. Mateu van votar abstenció a la comissió.

Sotmès l'assumpte a votació constituït el Ple de l'Ajuntament amb el quòrum de més d'un terç de membres, en votació ordinària i per majoria absoluta obtinguda per 14 vots a favor dels grups de CIU, ERC-Rcat, PP i Plataforma per Catalunya, i 6 abstencions del GMS i del grup d'IC-EU, del total de 21 Regidors, que de dret i fet componen la Corporació S'APROVA la proposta en els seus termes.

6.2 ACCEPTACIÓ DE DIVERSES AJUDES INCLOSES EN L'ANNUALITAT 2012 DEL PLA ÚNIC D'OBRES I SERVEIS DE CATALUNYA (PUOSC) 2008-2012

Per ordre de la Presidència es dóna lectura pel Sr. Secretari a la part dispositiva del dictamen següent:

Vist l'acord GOV/14/2012, de 28 de febrer, d'aprovació del Pla únic d'obres i serveis de Catalunya per a l'any 2012, publicat al DOGC núm. 6079 de 02/03/2012; i, la comunicació a aquest ens local de la Delegació Territorial del Govern a Barcelona, mitjançant el qual s'inclou en el Programa del Pla Únic d'Obres i Serveis de Catalunya 2008-2012, entre d'altres, l'actuació "Ordenació de l'eix comercial i de vianants entre el nucli antic i el mercat de la Masuca, 1a fase".

Vist que, amb posterioritat en la sessió plenària de 25 de juny de 2012, l'actuació indicada va substituir-se per les que s'assenyalen a continuació:

Actuació	Pressupost (€)	Subvenció (€)
Millora en la peatonalització del nucli antic d'Igualada. Eixos plaça del Pilar i plaça de Sant Miquel.	328.290,00	154.145,00 €
Remodelació i supressió de barreres arquitectòniques de l'edifici d'oficines municipals de la plaça de Sant Miquel, 12.	80.000,00	40.000,00 €
Remodelació de la planta segona de l'Espai Cívic Centre per reubicar els Serveis Socials de l'Ajuntament d'Igualada	71.710,00	35.855,00 €

	480.000,00	230.000,00
--	------------	------------

Vist la procedència d'acceptar les ajudes indicades.

Atès que la competència correspon a l'alcalde, de conformitat amb la base sisena de l'annex 1 del Decret 101/2008, de 6 de maig, pel qual s'aproven les bases d'execució del Pla únic d'obres i serveis de Catalunya per al període 2008-2012 i els articles 21.1.s) de la Llei 7/1985, de 2 d'abril, reguladora de les bases de règim local i 53.1.u) del Decret legislatiu 2/2003, de 28 d'abril, pel qual s'aprova el Text refós de la Llei municipal i de règim local de Catalunya. Això no obstant, atès el model de certificat d'acceptació de les ajudes i normativa, d'aprovació del projecte i d'existència de consignació pressupostària, es considera oportú que la resolució es ratifiqui pel Ple de la Corporació.

Es proposa al Ple, l'adopció d l'acord següent:

Primer. Acceptar l'ajuda inclosa en el Programa esmentat per finançar les actuacions:

- Millora en la peatonalització del nucli antic d'Igualada. Eixos plaça del Pilar i plaça de Sant Miquel.
- Remodelació i supressió de barreres arquitectòniques de l'edifici d'oficines municipals de la plaça de Sant Miquel, 12.
- Remodelació de la planta segona de l'Espai Cívic Centre per reubicar els Serveis Socials de l'Ajuntament d'Igualada

Segon. Considerar garantida la capacitat de gestió administrativa i tècnica perquè les obres s'executin amb normalitat i designar l'arquitecte municipal, el senyor Carles Crespo i Veigas, com a responsable de l'actuació.

Tercer. Adoptar el compromís de solucionar qualsevol incidència que sobrevingui abans de l'inici de les obres o durant la seva execució.

Quart. Que el projecte tècnic o la documentació tècnica corresponent a aquesta actuació s'ha sotmès a la tramitació reglamentària i, s'ha aprovat amb caràcter definitiu.

Cinquè. Que aquesta corporació disposa en ferm dels terrenys i dels serveis, així com també de les autoritzacions i concessions administratives necessàries per a l'inici i execució de l'actuació, així com la seva posada en servei.

Sisè. Que de conformitat amb l'informe d'Intervenció, en la partida pressupostària hi ha consignació suficient per atendre el finançament d'aquesta actuació.

Dades de la partida pressupostària

Actuació	Partida
▪ Millora en la peatonalització del nucli antic d'Igualada. Eixos plaça del Pilar i plaça de Sant Miquel.	40001-15500-61900 40001-15500-6190099
▪ Remodelació i supressió de barreres arquitectòniques de	40002-92000-63200

l'edifici d'oficines municipals de la plaça de Sant Miquel, 12.	
▪ Remodelació de la planta segona de l'Espai Cívic Centre per reubicar els Serveis Socials de l'Ajuntament d'Igualada	40002-92000-63200

Setè. Notificar aquest acord a les parts interessades.

Es sotmet l'assumpte a deliberació.

INTERVENCIONS

El Sr. Riba anuncia el vot favorable del GMS en aquest punt i així ho van manifestar en el seu moment quan es va fer la sol·licitud la seva posició respecte del contingut de la mateixa, i la prioritització que el seu grup farien diferent de les obres a subvencionar, però atès que es tracta de la percepció de recursos votaran tal i com ha dit, favorablement en aquest punt.

Sotmès l'assumpte a votació constituït el Ple de l'Ajuntament amb el quòrum de més d'un terç de membres, en votació ordinària i per unanimitat de 19 Regidors del total de 21 Regidors, que de dret i fet componen la Corporació S'APROVA la proposta en els seus termes, amb l'abstenció del Regidor Sr. Fermí Capdevila del grup de CIU, que es troba absent en el moment de la votació.

6.3 CONCESSIÓ DE SUBVENCIONS ESTABLERTES EN EL PROJECTE D'INTERVENCIÓ INTEGRAL DEL BARRI DE SANT AGUSTÍ D'IGUALADA, PER A L'ANY 2013

Per ordre de la Presidència es dóna lectura pel Sr. Secretari a la part dispositiva del dictamen següent:

Vist l'expedient tramitat per a la concessió de subvencions per a l'obertura i/o reforma d'establiments comercials del Barri de Sant Agustí, i per a la rehabilitació d'elements comuns d'edificis d'ús residencial, de conformitat amb les Bases específiques reguladores de les subvencions establertes en el Projecte d'intervenció integral del barri de Sant Agustí d'Igualada per a l'any 2013.

Vist que s'han presentat un total de 15 sol·licituds de subvencions.

Vist que l'article 3 de les Bases específiques reguladores de les subvencions establertes en el Projecte d'intervenció integral del barri de Sant Agustí d'Igualada, assenyalava els àmbits d'actuació de les subvencions (obertura de nous establiments comercials, reforma en els establiments comercials existents i rehabilitació d'elements comuns d'edificis d'ús residencial) i l'ordre en què es prioritzaran (fins a 100, fins a 40 i fins a 25 punts, respectivament). Alhora, es preveu que els Serveis tècnics municipals informin les sol·licituds presentades.

Vist, pel que fa a l'obertura de nous establiments comercials, que l'arquitecte municipal informa favorablement les sol·licituds presentades, tenint en compte els criteris d'atorgament establerts a l'article 12 de les Bases específiques reguladores de les subvencions establertes en el Projecte d'intervenció integral del barri de Sant Agustí d'Igualada i amb les observacions que es fan constar:

- **ANTONIO COSTA DÍAZ, C/ ST. SIMPLICI, 22**
El pressupost elegible és de 7.546,20 € i obté una puntuació de 132 punts.
- **ENRIC GUMÀ CLOSA, PL. DE LA CREU, 12**
El pressupost elegible és de 33.889,20 € i obté una puntuació de 140 punts.
- **MORERA I ANDRÉS, C.B, C/ DEL SOL, 19**
El pressupost elegible és de 43.178,60 € i obté una puntuació de 145 punts.
- **MORERA I ANDRÉS, C.B, C/ DEL SOL, 17**
El pressupost elegible és de 46.540,77 € i obté una puntuació de 165 punts.

Vist, pel que fa a la reforma d'establiments comercials, que l'arquitecte municipal informa favorablement les sol·licituds presentades, tenint en compte els criteris d'atorgament establerts a l'article 21 de les Bases específiques reguladores de les subvencions establertes en el Projecte d'intervenció integral del barri de Sant Agustí d'Igualada i amb les observacions que es fan constar:

- **CAL PASSANALS, SCP, C/ ALBA, 11**
El pressupost elegible és de 9.932,00 € i obté una puntuació de 66 punts.
- **PANIFICADORA COLOMINA, SL, C/ ST. AGUSTÍ, 81**
El pressupost elegible és de 4.800,00 € i obté una puntuació de 67 punts.
- **SOTERAS ESTILISTES, SCP, C/ ST. SIMPLICI, 23-25**
El pressupost elegible és de 2.742,00 € i obté una puntuació de 64 punts.
- **AGROIGUALADA, SCP, C/ PORTAL, 4**
El pressupost elegible és de 2.644,33 € i obté una puntuació de 63 punts.

Vist, pel que fa a la rehabilitació d'elements comuns d'edificis d'ús residencial, que l'arquitecte municipal informa favorablement les sol·licituds presentades, tenint en compte els criteris d'atorgament establerts a l'article 29 de les Bases específiques reguladores de les subvencions establertes en el Projecte d'intervenció integral del barri de Sant Agustí d'Igualada i amb les observacions que es fan constar:

- **JAUME SATORRAS LLUCIA, ST. AGUSTÍ, 54**
Reparació de la coberta: El pressupost elegible és de 7.559,60 € i obté una puntuació de 35 punts.
- **ANTONIO LLACUNA FABREGAT, RBLA. SANT FERRAN, 14**
Reparació de la façana: El pressupost elegible és de 22.822,47 € i obté una puntuació de 32 punts.
Reparació de la coberta: El pressupost elegible és de 14.363,36 € i obté una puntuació de 32 punts.
Instal·lacions comunes: El pressupost elegible és de 17.957,50 € i obté una puntuació de 32 punts.
Instal·lació de xarxa de telecomunicacions: El pressupost elegible és de 7.920 € i obté una puntuació de 32 punts.

Eficiència energètica: El pressupost elegible és de 34.542,89 € i obté una puntuació de 32 punts.

- **PEPITA GODÓ BADIA, C/ JOAN GODÓ, 11**

Reparació de la façana: El pressupost elegible és de 10.414,95 € i obté una puntuació de 35 punts.

Atès que, de conformitat amb l'article 11 de les Bases de referència, la quantia de les subvencions per a l'obertura d'establiments comercials podrà arribar fins a un 50% dels costos totals acreditats, IVA exclòs, amb un màxim de 15.000 € per establiment; i d'acord amb l'article 20, la quantia de les subvencions per a la reforma d'establiments comercials podrà arribar fins a un 50% dels costos totals acreditats, IVA exclòs, amb un màxim de 5.000 € per establiments. Finalment, d'acord amb l'article 28, la quantia de les subvencions per a la rehabilitació d'elements comuns d'edificis residencials, podrà arribar fins a un 50 % del cost de l'actuació per a cada camp objecte d'ajut, amb els límits establerts al mateix article.

Atès que l'interventor acctal. informa que a la partida 40002-15105-78000 del pressupost general de la Corporació per a l'any 2013 hi ha 80.000 € per fer front a les subvencions establertes en el Projecte d'intervenció integral del barri de Sant Agustí d'Igualada.

Atès que la competència correspon al Ple, de conformitat amb les Bases específiques reguladores de les subvencions establertes en el Projecte d'intervenció integral del barri de Sant Agustí d'Igualada;

Es proposa al Ple, l'adopció de l'acord següent:

Primer. Concedir les subvencions per als projectes acompanyats a les Bases específiques reguladores de les subvencions establertes en el Projecte d'intervenció integral del Barri de Sant Agustí d'Igualada, per un import total de 79.990,20 € segons el detall següent:

Sol·licitant	Immoble	Concepte	Subvenció (€)
ANTONIO COSTA DÍAZ	ST. SIMPLICI, 22	Obertura establiment	2.490,25
ENRIC GUMÀ CLOSA	PL. LA CREU, 12	Obertura establiment	10.500,00
MORERA I ANDRÉS, C.B	SOL, 19	Obertura establiment	10.875,00
MORERA I ANDRÉS, C.B	SOL, 17	Obertura establiment	12.375,00
CAL PASSANALS, SCP	ALBA, 11	Reforma establiment	4.096,95
PANIFICADORA COLOMINA, SL	ST. AGUSTÍ, 81	Reforma establiment	2.010,00
SOTERAS ESTILISTES, SCP	ST. SIMPLICI, 23-25	Reforma establiment	1.096,80
AGROIGUALADA, SCP	PORTAL, 4	Reforma establiment	1.041,20
JAUME SATORRAS LLUCIA	ST. AGUSTÍ, 54	Reparació façana	2.271,50
ANTONIO LLACUNA FABREGAT	ST. FERRAN, 14	Reparació façana	7.303,19
		Reparació coberta	4.596,28
		Instal. comunes	5.746,40
		Telecomunicacions	2.534,40
		Eficiència energètica	9.408,00
JOSEFA GODÓ BADIA	JOAN GODÓ, 11	Reparació façana	3.645,23

Segon. Aprovar la despesa amb càrrec a la partida 40002-15105-78000 del pressupost general de la Corporació per a l'any 2013.

Tercer. El pagament de les subvencions restarà condicionat al compliment de la normativa urbanística, l'obtenció de la llicència corresponent, l'adaptació de les obres a les condicions i el termini fixat a la llicència, i a la justificació de les despeses realitzades pels imports proporcionals previstos.

Quart. Notificar aquest acord als serveis d'Intervenció, Tresoreria i a totes les persones interessades.

Es sotmet l'assumpte a deliberació.

INTERVENCIONS

El Sr. Figueras manifesta el vot favorable del GMS en aquesta qüestió, entenen que la resolució que els proposen pretén promoure, facilitar i acompanyar l'activitat comercial a un barri de la nostra ciutat que formava part del projecte integral de la millora del barri de St. Agustí. Aquesta és una de les actuacions que van encetar en el passat i que una

miqueta la demanda i la sol·licitud d'aquests establiments comercials en aquesta línia d'ajuts els ha de permetre consolidar aquesta activitat comercial i promoure-la en un moment com l'actual, que és un moment de dificultat. Creuen que aquell àmbit que era també l'àmbit de la dinamització comercial que van encetar en el projecte fa anys, era un àmbit plenament necessari i s'enorgulleixen que avui l'Ajuntament d'Igualada doni aquesta subvenció als establiments comercials que en un moment com l'actual tenen projectes de reforma, de millora, d'adaptació d'aquests establiments.

Sotmès l'assumpte a votació constituït el Ple de l'Ajuntament amb el quòrum de més d'un terç de membres, en votació ordinària i per unanimitat de 20 Regidors del total de 21 Regidors, que de dret i fet componen la Corporació S'APROVA la proposta en els seus termes.

7.- ENTORN

7.1 APROVACIÓ INICIAL MODIFICACIÓ DIVERSOS ARTICLES DE L'ORDENANÇA SOBRE EL SOROLL I LES VIBRACIONS

Per ordre de la Presidència es dóna lectura pel Sr. Secretari a la part dispositiva del dictamen següent:

L'Ajuntament d'Igualada, en la sessió plenària duta a terme el dia 13 de març de 2012, va aprovar definitivament l'Ordenança reguladora del soroll i les vibracions d'Igualada i els seus annexos. L'ordenança, que va publicar-se íntegrament en el Butlletí Oficial de la Província de Barcelona de data 11 de maig de 2012, va entrar en vigor el dia 14 de juny del mateix any.

L'ordenança aprovada responia al model A d'ordenança municipal reguladora del soroll i les vibracions, elaborat pel Servei per a la Prevenció de la Contaminació Acústica i Llumínosa, del Departament de Territori i Sostenibilitat de la Generalitat de Catalunya, amb la participació del món local: la Federació de Municipis de Catalunya, l'Associació Catalana de Municipis, la Xarxa de Ciutats i Pobles cap a la Sostenibilitat i l'Àrea de Medi Ambient de la Diputació de Barcelona. Tot això amb l'objecte de facilitar la regulació d'aquest contaminant als municipis de Catalunya.

Amb posterioritat a l'aprovació de l'ordenança, el Servei per a la Prevenció de la Contaminació Acústica i Llumínosa va incorporar un seguit de modificacions en l'article 13, l'annex 6 i en l'annex 13 en l'Acta de Control de Soroll de Motocicletes i Ciclomotors de l'esmentat model A. Aquestes modificacions preveuen l'eliminació del requisit de treballar amb portes i finestres tancades per les activitats dels grups I, II i III. També preveuen la modificació de la manera d'obtenció del nivell d'emissió dels vehicles en l'annex 6 i la modificació del model d'acta de control de soroll de vehicle, modificant les opcions d'obtenció del valor límit (annex 13).

D'altra banda, s'ha de palesar que, en data 24 de juliol de 2012, el Gremi provincial de tallers de reparació d'automòbils va interposar el recurs contenciós administratiu núm. 210/2012 contra l'aprovació de l'ordenança municipal, en motiu que no preveia la possibilitat de treballar amb portes i finestres obertes esmentada en el paràgraf anterior, per bé que, de moment, es troba suspès.

Per aquest motiu, mitjançant decret de l'Alcaldia de data 25 de juny de 2013, es va designar una comissió d'estudi encarregada de redactar la modificació del text de l'Ordenança reguladora del soroll i les vibracions, en el sentit d'incloure la modificació descrita que no ha d'afectar la qualitat del medi sonor de la ciutat.

Atès que el municipi ostenta la potestat reglamentària i d'autoorganització, d'acord amb els articles 4.1.a) de la Llei 7/1985, de 2 d'abril, reguladora de les bases de règim local i, 8.1.a) del Decret legislatiu 2/2003, de 28 d'abril, pel qual s'aprova el Text refós de la Llei municipal i de règim local de Catalunya;

Atès el que disposen els articles 49 de la Llei reguladora de les bases de règim local i 63, 64 i 65 del Decret 179/1995, de 13 de juny, pel qual s'aprova el Reglament d'obres, activitats i serveis dels ens locals, en relació amb el procediment a seguir per a l'aprovació i, si s'escau, la modificació, de les ordenances;

Atès que la competència correspon al Ple, de conformitat amb allò que disposen els articles 22.2.d) de la Llei 7/1985, de 2 d'abril, reguladora de les bases de règim local, 52.2.d) del Decret legislatiu 2/2003, de 28 d'abril, pel qual s'aprova el Text refós de la Llei municipal i de règim local de Catalunya, i 65 del Decret 179/1995, de 13 de juny, pel qual s'aprova el Reglament d'obres, activitats i serveis dels ens locals;

Es proposa al Ple, l'adopció de l'acord següent:

Primer. Aprovar inicialment la modificació de l'apartat 3 de l'article 14, de l'apartat 4.3 de l'annex 6, del grup II de l'annex 11 i de l'acta de control de soroll i vehicles de l'annex 13 de l'Ordenança sobre el soroll i les vibracions d'Igualada, que resten redactats de la manera que consta a l'annex.

Segon. Sotmetre les modificacions esmentades a informació pública durant el termini de TRENTA DIES HÀBILS a comptar de l'endemà de l'última publicació de l'edictes corresponent en el Butlletí Oficial de la Província, el Diari Oficial de la Generalitat de Catalunya, un mitjà de comunicació escrita diària, el taulell d'edictes de la casa consistorial i el taulell d'edictes electrònic de l'Ajuntament d'Igualada (www.seu.cat/igualada), perquè les persones interessades puguin examinar l'expedient a la Regidoria d'Entorn de l'Ajuntament d'Igualada (Plaça de l'Ajuntament, núm.1 de dilluns a divendres, de les 8:00 a les 14:00 hores), i formular les al·legacions, reclamacions i suggeriments que estimin oportuns.

Alhora, donar audiència als municipis de Jorba, Òdena, Santa Margarida de Montbui i Vilanova del Camí.

En el supòsit que es presentin reclamacions o al·legacions, aquestes hauran de ser resoltes pel Ple de l'Ajuntament. En cas contrari, les modificacions de referència restaran aprovades definitivament, sense necessitat d'un nou acord.

Tercer. Aprovada definitivament la modificació de l'Ordenança sobre el soroll i les vibracions d'Igualada es trametrà el text íntegre de les modificacions i l'acord de la seva aprovació a l'Administració de l'Estat i de la Generalitat de Catalunya; i, es publicarà en el Butlletí Oficial de la Província, en el taulell d'edictes de la casa

consistorial i el taulell d'edictes de la seu electrònica de l'Ajuntament d'Igualada (www.seu.cat/igualada).

Ahora s'anunciarà en el Diari Oficial de la Generalitat de Catalunya la referència al Butlletí Oficial de la Província en què s'hagi publicat el text íntegre de les modificacions.

Quart. L'ordenança modificada entrarà en vigor una vegada aprovada definitivament per l'Ajuntament d'Igualada, publicat el que s'assenyala en el punt anterior en el Butlletí Oficial de la Província i transcorregut el termini previst a l'article 65.2 de la Llei 7/1985, de 2 d'abril, reguladora de les bases de règim local.

ANNEX

1. Modificacions a introduir en l'apartat 3 de l'article 14, de l'apartat 4.3 de l'annex 6, del grup II de l'annex 11 i de l'acta de control de soroll i vehicles de l'annex 13 de l'Ordenança sobre el soroll i les vibracions d'Igualada

APARTAT 3 ARTICLE 14. Requeriments tècnics per a les activitats

- Se suprimeix l'apartat segon del punt a) on diu "S'exceptua del tancament de portes i finestres els tallers de reparació de vehicles amb xapa, que compleixin els valors límits d'immissió establerts als annexos 3 i 4. De no complir-los, però, hauran d'adoptar les mesures correctores necessàries, que podran incloure el tancament de portes i finestres.
- S'afegeix un apartat g) amb el redactat següent:

g. En el cas dels grups I, II i III, s'exceptuen del tancament de portes i finestres els tallers de reparació de vehicles amb xapa i els tallers de reparació de motos i cotxes que compleixin els valors límits d'immissió establerts als annexos 3 i 4. De no complir-los, però, hauran d'adoptar les mesures correctores necessàries, que podran incloure el tancament de portes i finestres.

APARTAT 4.3 ANNEX 6. Valors límits d'emissió de soroll dels vehicles de motor i dels ciclomotors

En l'apartat 4.3 *in fine* se suprimeix el paràgraf que diu "Per a ciclomotors de dues rodes, el nivell d'emissió és la mitjana aritmètica dels 3 valors que compleixin aquesta condició"

i se substitueix pel següent:

“Com a resultat s’ha de considerar el valor del nivell sonor màxim, LAFmàx, més elevat de tots tres.

En el supòsit que aquest valor sobrepassi el valor límit s’ha de procedir a una segona sèrie de tres mesuraments; si quatre dels sis resultats obtinguts no sobrepassen el valor límit d’aplicació s’ha de considerar com a nivell sonor del vehicle el tercer dels sis valors en ordre decreixent”.

GRUP II ANNEX 11. Classificació de les activitats en funció del nivell d’immissió acústica dins el seu recinte

S’incorpora l’activitat dels tallers de reparació de motos i cotxes al Grup II entre 90-94 dB

ACTA DE CONTROL DE SOROLL DE VEHICLES ANNEX 13. Models d’acta

Es modifica el quadre d’obtenció del valor límit.

<i>Situació o criteri:</i>	Nivell de referència dB(A)	Règim del motor (rpm)	Valor límit dB(A)
1.- <i>Fitxa d’homologació amb valor límit de referència</i>			
2.- <i>Sense valor límit de referència</i>	---		

Que es substitueix pel següent:

<i>Situació o criteri:</i>	Nivell de referència dB(A)	Règim del motor (rpm)	Valor límit dB(A)
1. <i>Documentació del vehicle</i>			
2. <i>Placa d’identificació del vehicle</i>	---		
3. <i>Fitxa d’homologació del vehicle</i>			
4. <i>Taula de valors de referència a vehicle aturat subministrada pel fabricant del vehicle</i>			
5. <i>Sense valor límit de referència (ciclomotors)</i>			

2. Després de les modificacions introduïdes els articles modificats resten de la manera següent (en negreta s’assenyala la modificació).

APARTAT 3 ARTICLE 14. Requeriments tècnics per a les activitats

3. A més del que disposen els apartats anteriors, les activitats han de complir amb els requeriments tècnics següents, els quals també han d'estar especificats a l'estudi d'impacte acústic:

a. Grup I:

L'activitat s'ha de portar a terme amb les portes i finestres tancades, ha de disposar dels elements de ventilació adequats i amb les mesures esmorteïdores pertinents per tal de no superar els valors límit establerts.

A més, les activitats recreatives han de disposar de:

- Doble porta amb molles de retorn i tancament hermètic, a posició tancada, o altres sistemes equivalents que garanteixin en tot moment l'aïllament en façana en els moments d'entrada i sortida del públic.
- Quan es disposi d'equip de so, limitador-enregistrador, d'acord amb l'establert a l'Annex 10 per tal d'assegurar que no se superin els valors límit establerts, ni els 100 dB(A) de nivell d'immissió màxim.
- Els titulars de les activitats són responsables de vetllar perquè els usuaris no produeixin molèsties al veïnat. En el cas que les seves recomanacions no siguin ateses, han d'avisar la Policia local als efectes corresponents.
- En tots aquells casos en què s'hagi comprovat l'existència reiterada de molèsties al veïnat, l'ajuntament pot imposar al titular de l'activitat l'obligació de disposar, com a mínim, d'una persona encarregada de la vigilància a l'exterior de l'establiment.

b. Grup II:

- L'activitat s'ha de portar a terme amb les portes i finestres tancades, ha de disposar dels elements de ventilació adequats, i amb les mesures esmorteïdores pertinents per tal de no superar els valors límit establerts.

A més, les activitats recreatives han de disposar de:

- Doble porta amb molles de retorn i tancament hermètic, a posició tancada, o altres sistemes equivalents que garanteixin en tot moment l'aïllament en façana en els moments d'entrada i sortida del públic.
- Quan es disposi d'equip de so, limitador-enregistrador, d'acord amb l'establert a l'Annex 10, per tal d'assegurar que no se superin els valors límit establerts, ni els 94 dB(A) de nivell d'immissió màxim.

c. Grup III:

- L'activitat s'ha de portar a terme amb les portes i finestres tancades, ha de disposar dels elements de ventilació adequats, i amb les mesures esmorteïdores pertinents per tal de no superar els valors límit establerts.
- La immissió sonora màxima de les fonts de soroll dels bars, bars – restaurant o restaurants serà de 75 dB(A) mesurats a un metre de distància de la font.

d. Grup IV:

- Quan l'activitat es dugui a terme amb portes o finestres obertes, el nivell sonor generat a l'interior de l'activitat no ha de superar el nivell de soroll ambiental del carrer.
- La immissió sonora màxima de les fonts de soroll dels bars, bars – restaurant o restaurants serà de 70 dB(A) mesurats a un metre de distància de la font.

e. En els casos que es consideri oportú, l'ajuntament pot exigir la instal·lació d'un limitador-enregistrador o altres mecanismes similars, per garantir que no se superin els nivells d'immissió a l'interior del local.

f. En qualsevol activitat, la instal·lació d'un limitador-enregistrador no ha de substituir en cap cas l'aïllament mínim que ha de tenir l'establiment.

g. En el cas dels grups I, II i III, s'exceptuen del tancament de portes i finestres els tallers de reparació de vehicles amb xapa i els tallers de reparació de motos i cotxes que compleixin els valors límits d'immissió establerts als annexos 3 i 4. De no complir-los, però, hauran d'adoptar les mesures correctores necessàries, que podran incloure el tancament de portes i finestres.

APARTAT 4.3 ANNEX 6. Valors límits d'emissió de soroll dels vehicles de motor i dels ciclomotors

4. Determinació del nivell d'emissió

El nivell d'emissió es determina mitjançant mesurament segons el mètode de vehicle aturat establert per les directives 96/20/CEE per als vehicles de quatre o més rodes i 97/24/CEE per als vehicles de dues o tres rodes, ciclomotors i quadricicles lleugers i pesants, o les que les substitueixin.

1. Condicions de mesurament

Abans de procedir als mesuraments, s'ha de comprovar que el motor del vehicle és a la temperatura normal de funcionament i que el comandament de la caixa de canvi és en punt mort.

Si el vehicle disposa de ventiladors amb comandament automàtic, s'ha d'excloure qualsevol intervenció sobre aquests dispositius en mesurar el nivell sonor.

S'accelera progressivament el motor fins a assolir el règim de referència, en revolucions per minut, rpm, que figura a la fitxa d'homologació del vehicle o a la seva targeta d'inspecció tècnica de vehicles. Un cop assolit aquest punt s'ha de deixar, de sobte, l'accelerador a la posició de ralenti.

El nivell sonor s'ha de mesurar durant un període de funcionament en què el motor es mantindrà breument a un règim de gir estabilitzat, i durant tot el període de desacceleració.

2. Condicions mínimes de l'àrea on es realitzi el mesurament

Els mesuraments s'han de fer en una zona que no estigui subjecta a pertorbacions acústiques importants. Són especialment adequades les superfícies planes que estiguin recobertes de formigó, asfalt o qualsevol altre revestiment dur i que tinguin un alt grau de reflexió.

La zona ha de tenir la forma d'un rectangle de, com a mínim, tres metres al voltant del vehicle i no hi ha d'haver cap obstacle important dins d'aquest rectangle.

El nivell de soroll residual ha de ser, com a mínim, 10 dB(A) inferior al nivell sonor del vehicle que s'avalua.

3. Mesuraments

La posició de l'instrument de mesurament s'ha de situar d'acord amb les figures que es mostren i respectant els condicionants següents:

Distància al dispositiu d'escapament: 0,5 m
 Alçada mínima des del terra > 0,2 m per damunt de la superfície del terra

Orientació de la membrana del micròfon: 45° en relació amb el pla vertical en què s'inscriu la direcció de sortida dels gasos d'escapament

Figura 1. Posició de l'instrument de mesurament en ciclomotors, motocicletes i quadricicles



Figura 2. Posició de l'instrument de mesurament en vehicles automòbils



El valor del nivell L_{AFmax} s'ha d'arrodonir amb l'increment de 0,5 dB(A), i s'ha de prendre la part sencera com a valor resultant.

S'han de realitzar, com a mínim, tres mesuraments, i es consideren vàlids quan la diferència entre els valors extrems és menor o igual a 3 dB(A).

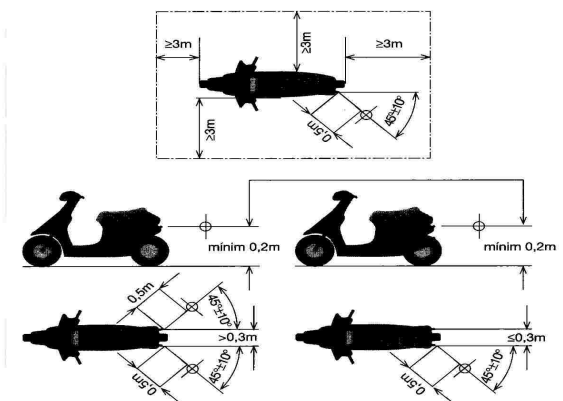
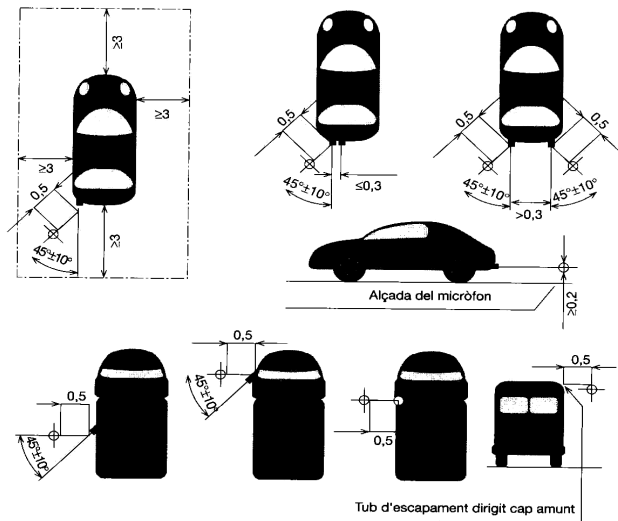
Com a resultat s'ha de considerar el valor del nivell sonor màxim, $LAFmàx$, més elevat de tots tres.

En el supòsit que aquest valor sobrepassi el valor límit s'ha de procedir a una segona sèrie de tres mesuraments; si quatre dels sis resultats obtinguts no sobrepassen el valor límit d'aplicació s'ha de considerar com a nivell sonor del vehicle el tercer dels sis valors en ordre decreixent.

Per als altres vehicles, el nivell d'emissió sonora és el valor més alt dels tres mesuraments.

GRUPS II ANNEX 11. Classificació de les activitats en funció del nivell d'immissió acústica dins el seu recinte

Grup II entre 90 – 94 dB(A)

- Bars musicals.
- Restaurants musicals sense música produïda en directe.
- Jocs i apostes, recreatius i esportius.
- **Tallers de reparació de motos i cotxes.**
- Altres activitats amb nivells d'immissió dins del recinte entre 90 i 94 dB (A).

ACTA DE CONTROL DE SOROLL DE VEHICLES ANNEX 13. Models d'acta

ACTA DE CONTROL DE SOROLL DE VEHICLES

Identificació del vehicle i titular

Conductor
Adreça

DNI

Municipi

Titular
Adreça

DNI
Municipi

Matrícula			
Marca, model i nom comercial			
Tipus de vehicle	Ciclomotor		Motocicleta cm ³
	Altre vehicle - gasolina		Altre vehicle - dièsel

Valor límit

<i>Situació o criteri:</i>	Nivell de referència dB(A)	Règim del motor (rpm)	Valor límit dB(A)
1. Documentació del vehicle			
2. Placa d'identificació del vehicle	---		
3. Fitxa d'homologació del vehicle			
4. Taula de valors de referència a vehicle aturat subministrada pel fabricant del vehicle			
5. Sense valor límit de referència (ciclomotors)			

Determinació del nivell d'emissió

Nivell de soroll residual L_{Aeq} en dB (A)

Mesurament	$L_{AFmàx}$ dB(A)	Règim del motor
Primer mesurament		
Segon mesurament		
Tercer mesurament		
Nivell d'emissió (1)		---

Observacions:

El soroll residual ha de ser com a mínim 10 dB(A) inferior al nivell de soroll de les proves.

La diferència entre els mesuraments no pot ser superior a 3 dB(A).

(1) Per al cas de vehicles de motor: el mesurament més alt

Per al cas de ciclomotors: la mitjana aritmètica dels tres mesuraments

Compliment

Favorable	<input type="checkbox"/>	No hi ha infracció (no supera límits)
Desfavorable	<input type="checkbox"/>	Infracció lleu o greu (supera de 1 a 10 dB(A))
Molt desfavorable	<input type="checkbox"/>	Infracció molt greu (supera més de 10 dB(A)) Intervenció permís circulació

Marca, model, número de sèrie i data de verificació del:

Sonòmetre:

Calibrador:

Agent:
Signatura de l'agent

Dia: Hora: Lloc:"

Es sotmet l'assumpte a deliberació.

No es presa la paraula per cap Regidor.

Sotmès l'assumpte a votació constituït el Ple de l'Ajuntament amb el quòrum de més d'un terç de membres, en votació ordinària i per unanimitat de 20 Regidors del total de 21 Regidors, que de dret i fet componen la Corporació S'APROVA la proposta en els seus termes.

7.2 CONTRACTACIÓ DE LA CONCESSIÓ SOBRE DIVERSES PARADES I MAGATZEMS DEL MERCAT MUNICIPAL DE LA MASUCA D'IGUALADA. DECLARACIÓ D'ADJUDICACIÓ DESERTA D'ALGUNES PARADES I MAGATZEMS I ACORD DE CONVOCATÒRIA DE LICITACIÓ MITJANÇANT ADJUDICACIÓ DIRECTA

Per ordre de la Presidència es dóna lectura pel Sr. Secretari a la part dispositiva del dictamen següent:

Vist l'expedient de contractació de la concessió demanial de diverses parades i magatzems del Mercat Municipal de La Masuca d'Igualada (exp.17/2013).

Vist que, en data 19 de febrer de 2013, el Ple Municipal va acordar, entre d'altres, aprovar inicialment el projecte i el plec de condicions jurídiques i econòmico-administratives que regulen la concessió de referència i aprovar la convocatòria de la licitació per a l'atorgament de la concessió esmentada.

Una vegada aprovat definitivament l'expedient, es va obrir el tràmit de licitació, comprès entre els dies 9 de maig i 12 de juny de 2013. Dins d'aquest termini, s'han presentat 6 empreses.

En data 13 de juny de 2013, la Mesa de Contractació va procedir a l'obertura dels sobres 1 (documentació administrativa), en acte no públic. Dins del termini conferit, es van esmenar les errades observades.

En data 20 de juny de 2013, la Mesa de contractació va obrir els sobres 2, que conté la documentació relativa a l'oferta econòmica, el termini de la concessió sol-licitada i la identificació de la/es parada/es demanades.

Vist que, en data 21 de juny, la licitadora senyora M.Matilde Devesa Pacín va presentar escrit en el qual manifestava que la seva oferta era errònia i que no volia la parada 66 sinó la 65. Alhora, el dia 4 de juliol, manifesta per escrit la seva renúncia a la parada 66.

Vist que, en data 9 de juliol de 2013, es reuneix la Mesa de Contractació en acte no públic, determinant que, a la vista de la renúncia de la senyora M. Matilde Devesa Pacín, restaria sense efecte la proposta d'adjudicació de la parada 66, al seu favor i,

per tant, la licitadora classificada en primer lloc en relació a l'esmentada parada 66, seria la licitadora senyora Maria Riba Maza.

Vist que, en data 10 de juliol de 2013, mitjançant decret de l'Alcalde, es va acordar acceptar la renúncia de la senyora M.Matilde Devesa Pacín, en relació al parada 66, declarar els licitadors que ocupen el primer lloc en la classificació per a l'adjudicació de la concessió de diferents parades i requerir-los la presentació de la documentació exigida en el plec de condicions regulador.

Vist que, una vegada finalitzada la licitació mitjançant procediment obert; resten parades i magatzems lliures; els quals resten deserts de la licitació.

Atès que la clàusula 22a.2 del plec de condicions jurídiques i econòmico-administratives reguladores del contracte de referència, determina que, "en el cas que la licitació sigui declarada deserta o fallida per incompliment de les obligacions de l'adjudicatari, es podrà acordar l'adjudicació directa, sempre que no hagi transcorregut un any des de la licitació, d'acord amb el que disposa l'article 137.4 de la Llei 33/2003, de 3 de novembre, del Patrimoni de les Administracions Públiques.

Atès que l'article 93.1 -que té caràcter bàsic- de la Llei 33/2003, de 3 de novembre, del Patrimoni de les Administracions públiques, estableix que l'atorgament de concessions sobre béns de domini públic s'efectuarà en règim de concurrència. No obstant, podrà acordar-se l'atorgament directe, entre d'altres, en els supòsits previstos a l'article 137.4 d'aquesta llei. En particular, l'apartat d) de l'article 137.4 disposa que es podrà acordar l'adjudicació directa quan fos declarada deserta la subhasta o concurs promogut per a l'alienació, sempre que no hagi transcorregut més d'un any des de la seva celebració. Aquest darrer article no té caràcter bàsic. Això no obstant, es considera d'aplicació en la mesura que l'article 5.4 -que és d'aplicació general- del text legal de referència disposa que els béns i drets de domini públic es regiran per les lleis i disposicions especials que els siguin d'aplicació i, a manca de normes especials, per aquesta llei i les disposicions que la desenvolupen o complementen. Les normes generals del dret administratiu i, en el seu defecte, les normes del dret privat, s'aplicaran com dret supletori.

Atès que es considera convenient i oportú, cara una millor eficàcia del servei públic de mercat municipal, convocar licitació, mitjançant adjudicació directa.

Atès que la competència per a l'adopció d'aquest acord correspon al Ple, a tenor d'allò que estableix l'article 60 del Decret 336/1988, de 17 d'octubre, pel qual s'aprova el Reglament del patrimoni dels Ens Locals.

Es proposa al Ple, l'adopció de l'acord següent:

Primer.- Declarar deserta l'adjudicació de les parades i magatzems següents:

PARADES	
NUM	Tipus
34	Interior
35	Interior
36	Interior
37	Interior xamfrà
55	Interior
56	Interior
62	Interior
63	Interior
64	Interior
65	Interior
119	Interior
120	Interior
121	Interior
127	Interior
128	Interior
133	Interior
134	Interior xamfrà
135	Interior xamfrà
149	Interior
150	Interior
151	Interior
152	Interior
183	Interior
184	Interior

MAGATZEMS		
Núm.	Planta	Superfície (m ²)
8	1	7,25
9	1	7,25
21	1	7,50
3	2	18,00
4	2	36,00
5	2	18,00
15	2	15,00
20	2	7,50

Segon.- Aprovar la convocatòria de la licitació mitjançant procediment d'adjudicació directa, en relació a les parades i magatzems indicats en el punt anterior. Les parades s'adjudicaran per ordre de presentació de les sol·licituds, durant un any, a comptar de l'endemà de la data de l'última publicació de l'anunci de convocatòria pel procediment d'adjudicació directa en el Butlletí Oficial de la Província, el Tauler d'edictes de la Casa Consistorial, el Tauler d'Edictes de la seu electrònica (www.seu.cat/lqualada) i el Perfil del Contractant, amb les mateixes condicions que s'assenyalen al plec de condicions

jurídiques i econòmic administratives que regulen la concessió sobre diverses parades i magatzems del Mercat Municipal "La Masuca", d'Igualada; llevat de les clàusules que no són d'aplicació i que són les següents: 16, 19.1 (en relació al termini de 30 dies hàbils), 20, 21 punts 1,2,3,4,5 i 6, 22 i 24.2.

Tercer.- Facultar a l'Alcalde per a la realització de tots els documents i dur a terme totes aquelles actuacions que siguin necessàries, per a l'execució d'aquest acord.

Es sotmet l'assumpte a deliberació.

INTERVENCIONS

La Sra. Mateu manifesta que al Ple del mes de febrer d'aquest any es va aprovar el procediment per la concessió de parades del mercat , i el vot del seu grup serà favorable però a la intervenció van plantejar les dificultats que tenen els petits comerços, el comerç de proximitat , el que vertebra la ciutat i fa veïnatge per mantenir les persianes aixecades davant de les polítiques del anomenat austericidi que s'estan duent a terme per part dels governs conservadors sota el dictat de la Troika . El balanç després de tots els moviments ha estat de 10 parades ocupades i que queden per ocupar encara 24 parades buides, i 8 magatzems .

Diu que els fets demostren que no anaven desencaminats en la seva intervenció i que resulta molt difícil obrir nous establiments comercials en les parades buides. Reconeixen, però, l'esforç que està fent el govern de la ciutat per millorar l'aspecte del Mercat per tal que s'animi l'activitat comercial que està en franca recessió. Però lamenten que les butxaques de la ciutadania tinguin pocs recursos per incentivar un comerç de proximitat , un comerç al mercat municipal que és el que els agradaria tenir a tots plegats. Per tot el que ha expressat manifesta que el seu grup votarà favorablement.

El Sr. Castells diu que l'esforç de l'equip de govern és així, amb el suport de la resta de grups han fet la renovació interior, i avui creu que s'han penjat les noves banderoles a totes les parades que hi ha al mercat. Hi havia una satisfacció per part de l'associació i pels paradistes, i sobretot pel fet que avui creu que s'han acabat les obres d'ampliació de les voreres pel que fa al carrer de Joaquina Vedruna que eren molt estretes i que avui ha pogut veure personalment com tres o quatre persones podien passar alhora per un lloc que era un coll d'ampolla ,i que era molt perillós per la gent gran, que a vegades va amb el cotxet, per tant, pensen que estan en la línia, i que segurament han de millorar però avui ha fet una cosa molt important i és que 10 parades s'ompliran , perquè és que ompliran més segurament a partir d'avui, per tant, la satisfacció que sembla ser que aquesta aposta que fan tots plegats, també els grups de l'oposició, de potenciar el Mercat de La Masuca està generant una cosa que és el que desitjaven que era el fet que aquest mercat sigui un pol d'atracció comercial a la ciutat d'Igualada.

Estan en una situació de crisi, però és veritat que quan hi ha crisi és quan han de començar a treballar perquè el futur sigui molt millor, i per tant, hi ha una satisfacció personal que els paradistes del mercat també estan satisfets , i tots en són participants,

pensa que és una bona línia i ara el que han de fer és mirar que aquestes parades s'acabin d'omplir, i una altra cosa molt important que és un repte que es marquen, i que atabala amb molta duresa al Regidor d'Urbanisme i mobilitat perquè l'aconsegueixi i és crear més aparcaments al voltant del mercat.

Ara en set dies obriran 25 més a dos minuts i 30 segons del Mercat de la Masuca. És important, els ho demanen, ho reclamen i és un objectiu d'aquest govern però insisteix i pensa que amb la diligència que el caracteritza al Sr. Pont aviat els aconseguirà més, i l'emplaça aquí públicament a que mirin de seguir sumant en aquesta línia d'aconseguir més aparcaments gratuïts.

Sotmès l'assumpte a votació constituït el Ple de l'Ajuntament amb el quòrum de més d'un terç de membres, en votació ordinària i per unanimitat de 20 Regidors del total de 21 Regidors, que de dret i fet componen la Corporació S'APROVA la proposta en els seus termes.

7.3 CONTRACTACIÓ DEL SERVEI D'INSTAL·LACIÓ, MANTENIMENT I EXPLOTACIÓ DE 20 MARQUESINES PER A LES PARADES DEL TRANSPORT PÚBLIC URBÀ I 15 PANELLS LLUMINOSOS A DIVERSOS EMPLAÇAMENTS DE LA CIUTAT (EXP. 1064/98). APROVACIÓ DE L'ACTA DE RECEPCIÓ DE LES MARQUESINES I DELS SEUS PALS IDENTIFICATIUS DE LES PARADES DEL TRANSPORT URBÀ, DE LA LIQUIDACIÓ I DE LA DEVOLUCIÓ DE LA FIANÇA

Per ordre de la Presidència es dóna lectura pel Sr. Secretari a la part dispositiva del dictamen següent:

Vist que en data 10.03.98 el Ple de l'Ajuntament va acordar iniciar expedient per a procedir a la contractació del servei d'instal·lació, manteniment i explotació de 20 marquesines per a les parades del transport públic urbà i 15 panells lluminosos a diversos emplaçaments de la ciutat;

Vist que en data 22.05.1998, la Comissió de Govern va acordar adjudicar definitivament el contracte esmentat, a favor de l'empresa GESTIÓ DE PUBLICITAT URBANA SL.

Vist que en data 29.06.1998, es va signar el contracte amb l'adjudicatari, començant a comptar a partir d'aquesta data la durada del contracte establerta en 10 anys;

Vist que en data 18.05.1999, el Ple de l'Ajuntament va acordar accedir a la petició de l'empresa adjudicatària, ampliant el contracte a favor de la Unió Temporal d'Empreses anomenada EQUIPAMIENTOS URBANOS SA, GESTIÓ DE PUBLICITAT SL, U.T.E. LLEI 18/1982.

Vist que en data 08.05.2007, el Ple Municipal va acordar la modificació del contracte de referència en el sentit d'ampliar, en quinze, el nombre de marquesines i, en sis, el nombre de panells lluminosos publicitaris a diversos emplaçaments de la ciutat i, alhora va aprovar l'ampliació del termini de duració del contracte en cinc anys més.

Vist que en data 06.06.2007 es va signar l'annex del contracte amb l'adjudicatari;

Vist que el contracte del servei d'instal·lació, manteniment i explotació de 20 marquesines per a les parades del transport públic urbà i 15 panells lluminosos a diversos emplaçaments de la ciutat finalitzà el dia 28.06.13.

D'acord amb la clàusula 11 del plec de clàusules administratives particulars i tècniques reguladores del contracte indicat, al finalitzar el contracte, les 35 marquesines, junt amb els pals identificatius, revertiran a l'Ajuntament en ple domini i lliures de càrregues i gravàmens. Pel que fa als panells lluminosos publicitaris, aquests seran retirats pel contractista i restaran de la seva propietat.

Vist que, en data 19 de juny de 2013, l'enginyer industrial municipal, informa sobre la reversió dels béns afectats al desenvolupament del servei.

Vist que, en data 27.06.13, l'enginyer de l'Ajuntament i el legal representant de la contractista formalitzen l'acta de recepció del béns subjectes a reversió.

Vist que, en data 08.07.13, l'enginyer de l'Ajuntament ha emès informe favorable per la liquidació del contracte esmentat i informa favorablement per a la devolució de la fiança.

Atès que, de conformitat amb la disposició transitòria primera del RDL 3/2011, de 14 de novembre, pel que s'aprova el text refós de la Llei de contractes del Sector Públic, la regulació dels efectes, compliment i extinció, inclosa la seva duració i règim de pròrrogues, correspon a la normativa anterior, entenent que aquesta correspon al Reial decret Legislatiu 2/2000, de 16 de juny, pel que s'aprova el Text refós de la Llei de contractes de les Administracions Públiques, a excepció dels aspectes formals/de procediment, la regulació dels quals corresponen al RDL 3/2011, de 14 de novembre, pel que s'aprova el Text refós de la Llei de contractes del Sector Públic.

Atès el que disposa l'article 213 del Reial Decret Legislatiu 2/2000, de 16 de juny, pel que s'aprova el Text Refós de la Llei de contractes de les Administracions Públiques, en relació a la recepció de serveis i l'article 47 del mateix text legal, en relació a la devolució de la garantia definitiva.

Atès el que estableix la clàusula 29 del plec de clàusules administratives particulars i tècniques, en relació a la devolució de la fiança.

Atès el que preveu la disposició addicional segona del text refós de la llei de contractes del sector públic aprovat per Real Decret Legislatiu 3/2011, de 14 de novembre, de contractes del sector públic, la competència correspon al Ple.

Es proposa al Ple de l'Ajuntament d'adopció de l'acord següent:

Primer.- Aprovar la liquidació del contracte relatiu al servei d'instal·lació, manteniment i explotació de 20 marquesines per a les parades del transport públic urbà i 15 panells lluminosos a diversos emplaçaments de la ciutat, adjudicat a l'empresa EQUIPAMIENTOS URBANOS SA, GESTIÓ DE PUBLICITAT SL, U.T.E. LLEI 18/1982, amb un saldo de 0€.

Segon.- Donar per rebut el servei de referència segons l'acta de recepció de data 27.06.13.

Tercer.- Retornar la fiança definitiva de 9.015.15€ relativa a la contractació del servei d'instal·lació, manteniment i explotació de 20 marquesines per a les parades del transport públic urbà i 15 panells lluminosos a diversos emplaçaments de la ciutat, adjudicat a l'empresa EQUIPAMIENTOS URBANOS SA, GESTIÓ DE PUBLICITAT SL, U.T.E. LLEI 18/1982.

Quart.- Notificar aquest acord a totes les parts interessades.

Cinquè.- Facultar a l'Alcalde per a la realització de tots els documents i dur a terme totes aquelles actuacions que siguin necessàries, per a l'execució d'aquest acord.

Es sotmet l'assumpte a deliberació.

INTERVENCIONS

La Sra. Mateu manifesta que com que aquest és un tema que fa referència al transport públic ha tingut ganes d'intervenir.

Diu que el Sr. Alcalde està molt satisfet i cofoi de les zones blanques, i ella des de la coalició que representa estan més pel transport públic. Totes aquelles actuacions que poden facilitar, incentivar, fer créixer la mobilitat en transport públic mereixen el suport del seu grup, i per tant, el vot del seu grup serà favorable, ja que tal i com li ha dit són coherents amb el model de mobilitat que defensen i també perquè creuen que és el model de mobilitat respectuós amb el medi ambient.

En aquests moments, no se n'escapa ningú que la crisi econòmica és profunda, i que també estan patint una crisi democràtica molt important, però al darrera, o al davant, o amagada per les incidències d'aquestes dues crisis hi ha una crisi ecològica molt important que comença a ensenyar les seves orelles. Cada dia és fa més evident l'existència de límits físics en els materials no renovables, i en els renovables també perquè ho són a una velocitat inferior al consum que fan dels mateixos. S'imposa com una opció o com una realitat un altre ús menys intensiu dels materials i de les fons d'energia perquè el nostre planeta no aguanta una petjada ecològica com l'actual. El consum dels Estats Units és de 5 o 7 planetes cada any; el consum de Noruega és de 4 planetes per any, i el consum que es fa Espanya és l'equivalent a 2 o 3 planetes, per tant, amb això, o plantegen mesures de consum diferents o estan abocats a que el planeta no sustenti aquest model de creixement.

Per tant, totes aquelles propostes que es facin pel transport públic els hi semblen encertades i mereixen la felicitació del seu grup. Aprofita l'avinentesa per felicitar el govern per la implantació del bus exprés, i ho fa amb la mateixa vehemència o rotunditat amb la qual expressa les crítiques o posicions oposades a les que defensa el govern. Les apostes pel transport públic que es fan des de les administracions tenen efectes sobre els àmbits de mobilitat que es poden canviar o reedireccionar i les respostes encaminades a la millora dels desplaçaments col·lectius incrementen de ben segur quan són bones, el nombre de persones usuàries, per tant, com a usuària del

servei del bus exprés aprofita aquesta ocasió per felicitar el govern per la implantació d'aquesta mesura que segur millora la connectivitat amb Barcelona.

El Sr. Castells diu a la Sra. Mateu que comparteixen la sensibilitat ambiental, i que és cert que aquest món necessita un replantejament, això és evident, i no cal dir que la preocupació pels índex que avancen uns determinats estaments que mereixen tota la credibilitat fan preocupar, i per tant, és cert que comparteixen amb ella aquesta preocupació.

Per altra banda, diu que en el tema de l'expres.cat és cert que hi ha hagut una millora sostensible del servei, els ho han reconegut un munt d'usuaris, avui mateix ell s'ha reunit amb el president de la companyia de la Hispano Igualadina, ja que no volen deixar passar cap oportunitat per seguir insistint en un servei que creuen que amb més de 950.000 passatgers cada any d'Igualada a Barcelona ha de tenir un servei digne i de qualitat, i en aquest sentit li pot fer una confessió personal i és que ell és Alcalde d'Igualada perquè en el seu moment quan tenia 18 anys era estudiant i anava a Barcelona a la universitat va creure que era una vergonya el servei que s'hi donava, i gràcies a això la vinculació política va venir derivada de les actuacions molt dures i molt contundents que van fer en aquell moment amb el Sr. Regidor d'Urbanisme, que també va participar en aquestes iniciatives i que va fer molt jovent a part d'ells evidentment.

Diu que aquest tema els preocupa i que han d'estar amatents, i no poden permetre que aquest servei no segueixi millorant i molt la seva qualitat. S'estan fent unes enquestes de qualitat per la millora, i que l'han compromès algunes altres millores que es posaran aviat en marxa, i per tant, la línia és de seguir insistint.

Demana que els ajudessin, i que les bones notícies és que en base a seguir aquests controls el mes de juny de l'any 2012, fa un any, va haver unes 80 queixes pel servei de la Hispano, i aquest mes de juny de 2013 hi ha hagut 8 queixes.

Manifesta que han de seguir millorant, segur que encara hi ha problemes, incidències, segur que encara no hi ha gent ben tractada, i el que han de fer és ajudar-los a fer propostes malgrat la situació econòmica és molt complicada, i li assegura que el govern de Catalunya també els està ajudant molt en aquest tema, i per tant, creu que és una bona línia, però això no té res a veure amb el que ara aprovaran.

Sotmès l'assumpte a votació constituït el Ple de l'Ajuntament amb el quòrum de més d'un terç de membres, en votació ordinària i per unanimitat de 20 Regidors del total de 21 Regidors, que de dret i fet componen la Corporació S'APROVA la proposta en els seus termes.

8.- HISENDA I INTERIOR

8.1 MODIFICACIÓ DE LA PLANTILLA I DE LA RELACIÓ DE LLOCS DE TREBALL DE 2013 DEL PERSONAL LABORAL DE L'AJUNTAMENT D'IGUALADA I DE L'ORGANISME AUTÒNOM MUNICIPAL D'ENSENYAMENTS ARTÍSTICS D'IGUALADA.

Per ordre de la Presidència es dóna lectura pel Sr. Secretari a la part dispositiva del dictamen següent:

Atès que l'art. 15.1.a) del RD-L 1/95 de 24 de març, Estatut dels Treballadors en el nou redactat donat a aquesta norma pel RD-L 10/2010, de 16 de juny i la Llei 35/2010, de 17 de setembre de "*Medidas urgentes para la reforma del mercado laboral*" estableix un durada màxima de 3 anys per als contractes d'obra o servei determinat. D'acord amb aquesta normativa, i en el cas que el treballador continuï desenvolupant les seves tasques passats els 3 anys, aquest adquirirà la condició de treballador fix a l'empresa (indefinit no fix, pel cas de les administracions públiques).

Per altra banda, l'art. 15.5 de la mateixa normativa també estableix que els treballadors que en un període de 30 mesos hagin estat contractats durant un termini superior als 24 mesos, amb o sense solució de continuïtat per al mateix o diferent lloc de treball amb la mateixa empresa o grup d'empreses mitjançant dos o més contractes temporals adquiriran la condició de treballadors fixes.

La disposició addicional quinzena de la Llei de l'Estatut dels Treballadors determina l'aplicació d'aquesta norma per a les Administracions Públiques sense perjudici de l'aplicació dels principis d'igualtat, mèrit i capacitat en l'accés al treball públic .

Aquesta disposició també assenyala que això no serà obstacle per a la obligació de procedir a la cobertura dels llocs de treball de què es tracti a través dels procediments ordinaris, d'acord amb el que estableix la normativa aplicable. Així mateix s'assenyala que en compliment d'aquesta previsió el treballador continuarà desenvolupant el lloc que venia ocupant fins que es procedeixi a la seva cobertura pels procediments abans indicats, moment en el qual es produirà l'extinció de la relació laboral excepte que l'esmentat treballador accedeixi al lloc de treball públic superant el corresponent procés selectiu.

Per altra banda la Llei 17/2012, de 27 de desembre, Llei de Pressupostos Generals de l'Estat per a 2013, determina a l'art. 23.1 en relació als sistemes de gestió de la provisió de necessitats de personal que no es procedirà [en les corporacions locals i organismes d'elles dependents] a la incorporació de nou personal excepte la que es pugui derivar de l'execució de processos selectius corresponent a ofertes de treball públic d'exercicis anteriors.

L'art. 2.2 disposa també que durant l'any 2013 no es procedirà a la contractació de personal temporal [...] ni al nomenament de funcionaris interins, tret de casos excepcionals i per a cobrir necessitats urgents i inajornables que es restringiran als sectors, funcions i categories professionals que es considerin prioritaries o que afectin al funcionament dels sectors públics essencials.

Atès que en l'actualitat hi ha 4 contractes d'obra o servei determinat a l'Ajuntament d'Igualada i 2 de l'Organisme Autònom Municipal d'ensenyament Artístics d'Igualada, que arribaran als 3 anys de durada màxima, establerta a l'art. 15.1.a) de l'Estatut dels Treballadors, o bé superaran els 24 mesos de servei en un període de 30 mesos establerts per l'art. 15.5 de l'Estatut dels Treballadors, en el decurs de 2013. Aquests contractes van néixer amb la voluntat de prestar un servei determinat, però es considera que cal mantenir-los vigents amb posterioritat a aquests 3 anys perquè el

servei per al qual van ser concebuts ha esdevingut prioritari i necessari a l'Ajuntament d'Igualada. Per altra banda, atès que l'art. 49.1.c) del Estatut dels treballadors només preveu l'extinció d'aquests contractes de treball quan expiri el temps convingut o la realització de l'obra o servei objecte del contracte, i que es considera necessari mantenir la prestació del servei, aquests haurien d'adquirir la condició de treballadors indefinits no fixes. Per aquests motius es fa necessari crear aquestes places a la plantilla de 2013.

Atès que, en un altre ordre de coses, aprofitant la necessitat de modificar la plantilla i relació de llocs de treball, es creu convenient i oportú, d'incloure, en la plantilla de l'Ajuntament d'Igualada, una modificació en el sentit de variar la categoria d'oficial segona a peó d'una plaça (codi SMO.13), que en data 28.08.2013 serà vacant per jubilació del seu titular. Motivat per les necessitats del servei i amb criteris de reorganització interna i estalvi econòmic.

La creació d'aquestes places, doncs, es planteja derivada de la voluntat de mantenir un servei que es considera prioritari a l'Ajuntament i de l'obligació normativa dels contractes d'aquestes característiques subscrits a partir de 17 de juny de 2010 i pels quals l'obra o servei pel qual van ser concebuts encara no ha finalitzat. Aquestes places no incrementen les necessitats pressupostàries atès que aquests contractes ja han estat previstos en el capítol I de despeses de personal de la corporació des de l'any 2010 o bé disposen de subvenció externa que cobreix el seu cost.

De la mateixa manera també es creu convenient i oportú, d'incloure una modificació de jornada en relació a la plaça de la plantilla de l'organisme autònom municipal d'Ensenyaments Artístics d'Igualada, de professor llicenciat amb codi OA2.38 que ha quedat vacant per defunció del titular de la mateixa. Per reorganització interna i amb l'objectiu de racionalitzar la despesa i ajustar-la a les necessitats reals de l'escola Municipal de Música d'Igualada, aquesta plaça passa de jornada completa a jornada parcial.

Atès pel que fa a la modificació de la plantilla i relació de llocs de treball que la disposició final 4a de la Llei 2/2007, de 12 d'abril, de l'Estatut Bàsic de l'Empleat Públic (EBEP) va derogar expressament l'article 16 de la Llei 30/1984, de 2 d'agost de Mesures per a la reforma de la funció pública, el qual regulava la relació de llocs de treball de les Comunitats Autònomes i de l'Administració Local. No va derogar, en canvi, l'article 15 que regula la Relació de Llocs de Treball (RLLT) a l'Administració de l'Estat i que té caràcter bàsic el qual va ser desenvolupat, per l'Administració de l'Estat, l'Ordre de 2 de desembre de 1988.

Atès que els articles 69 a 74 de l'EBEP contempnen com a instruments de planificació i gestió de recursos humans els registres de personal, els plans per a l'ordenació dels recursos humans, les ofertes d'ocupació i les plantilles i relacions de llocs de treball i "altres instruments organitzatius similars".

Atès, en concret, l'article 74 de l'EBEP estableix que : "Les administracions públiques estructuraran la seva organització mitjançant relacions de llocs de treball o altres instruments organitzatius similars que comprendran, al menys, la denominació dels llocs, els grups de classificació professional, els cossos o escala, en el seu cas, a què

estiguin adscrits, els sistemes de provisió i les retribucions complementàries. Els esmentats instruments seran públics.”

Atès que l'art. 22.2.i de la Llei 7/ 1985, de 2 d'abril, reguladora de les bases de règim Local (LBRL) estableix que correspon al Ple “l'aprovació de la plantilla de personal i de la relació de llocs de treball, la fixació de la quantia de les retribucions complementàries fixes i periòdiques dels funcionaris i el número i règim del personal eventual.”

Atès que, en quant al contingut de les relacions de llocs de treball ens hem de remetre a l'article 92 de la LRBL que diu el següent: “Les Corporacions Locals formaran la relació de tots els llocs de treball existents en la seva organització, en els termes previstos en la legislació bàsica sobre funció pública.

Correspon a l'Estat establir les normes de conformitat a les quals hagin de confeccionar-se les relacions de llocs de treball, la descripció de llocs de treball tipus i les condicions requerides per a la seva creació, així com les normes bàsiques de la carrera administrativa, especialment pel que es refereix a la promoció dels funcionaris a nivells i grups superiors”.

Atès que l' article 126.4 del Reial Decret Legislatiu 781/1986, de 2 d'abril, pel qual s'aprova Text Refós de Règim Local (TRRL) estableix que “ les relacions de llocs de treball”, que tindran en tot cas el contingut previst a la legislació bàsica sobre funció pública, es confeccionaran de conformitat a les normes previstes a l'article 90.2”, de la Llei més amunt esmentada.

Atès que l'Estat no ha dictat la normativa bàsica prevista en el paràgraf segon de l'article 90.2 de la LBRL, la qual cosa no tanca el pas a què les Comunitats Autònomes i les Entitats Locals puguin exercir les seves competències, doncs, com ha declarat el mateix Tribunal Constitucional (entre d'altres Sentències 32/1981; 64/82) i el Tribunal Superior de Justícia (entre d'altres ST del TSJ de Múrcia de 9/11/2000) ni les entitats locals ni les comunitats autònomes poden estar condicionades en sentit cronològic a la precedència temporal de la normativa estatal. D'aquí que s'hagi de tenir molt en compte la regulació que el RPELC fa de la matèria, atès que aquesta regulació es molt àmplia.

Atès el que determina l'article 27, 28 i 31.3 del Decret 214/90 del RPSEL, pel que fa a la modificació de la plantilla i de la relació de llocs de treball.

Atès que amb la RLLT es dissenya el model organitzatiu, a nivell d'estructuració interna de les diferents unitats administratives, previst pel compliment dels objectius de l'entitat local i que responen a l'esquema competencial legalment establert i assumit per la respectiva entitat.

Atès que, de conformitat amb l'article 30 del Decret 214/1990, de 30 de juliol, pel qual s'aprova el Reglament del personal al serveis de les entitats locals de Catalunya (RPELC) “el lloc de treball constitueix la unitat mínima operativa que amb caràcter objectiu s'identifica en una estructura administrativa”. En aquest sentit, en el seu paràgraf segon estableix que “per a cada lloc de treball s'han d'indicar, al menys:

- a) La denominació del lloc i el seu enquadrament orgànic

- b) Les característiques essencials del lloc incloent, si s'escau, les funcions específiques atribuïdes
- c) Els requisits exigits per ocupar els llocs de treball
- d) El complement de destinació que tingui assignat i el seu nivell orgànic, com també, si s'escau, el complement específic corresponent. Pel que fa al complement específic, de conformitat amb l'article 4.2 del RD 861/1986, de 25 d'abril, sobre règim de retribucions dels funcionaris de l'administració local, "l'establiment o modificació del complement específic exigirà , amb caràcter previ, que per la Corporació s'efectuï una valoració del lloc de treball", atenent-se a les característiques d'aquest complement.
- e) La forma de provisió del lloc "

Atès que, d'altra banda, l'article 29.4 RPELC faculta a l'Alcalde per "en tot moment assignar, per decret, les funcions específiques de les contingudes amb caràcter genèric en la relació de llocs de treball quan raons de servei així ho requereixin"

Atès que la modificació de la RLLT, i, en el seu cas, la plantilla, en quant integrants del Pressupost, s'han de tramitar amb els mateixos requisits procedimentals que per la redacció d'aquest, amb la documentació annexa que exigeix el RLLT (art. 31 i 32 RLLT)

Atès que, de conformitat amb el paràgraf 2n de l'article 37.2.a) en relació amb l'article 37.1.b) i m) i 73.2 de l'EBEP i 39 de l'Estatut dels Treballadors, abans de l'aprovació pel ple de l'Ajuntament, en els termes que es dedueix, entre d'altres, de la STS de 2.12.2010, es necessària la negociació prèvia, de conformitat amb els Convenis Col·lectius de l'Ajuntament d' Igualada. Pel personal laboral, hauria de ser la Comissió Paritària en funcions de tal comissió i especial de valoració de llocs de treball (arts. 5, 6, 34 del Conveni) i, pel que fa al personal laboral (arts. 5, 6 i 38 del Conveni) en les mateixes ambdues funcions. En el dos casos, a més, en concepte de mesa de negociació.

Atès l'informe jurídic de la Lletrada dels Serveis Jurídic d'aquest Ajuntament de data 5 de juliol de 2013.

Atès les Memòries de data 11 de juliol de 2013 subscrietes pel regidor de personal i per la Cap de serveis del servei d'interior i per l'interventor accidental, en les quals s'explicita el contingut de la modificació de la plantilla i relació de llocs de treball proposada; les quals obren en l'expedient.

Atès que s'ha realitzat l'esmentada negociació segons consta en l'actes de negociació del personal laboral de l'Ajuntament d'Igualada i de l'Organisme Autònom Municipal d'Ensenyaments Artístics, del dia 12.7.2013.

Atès que l'ampliació de la plantilla es fa respectant els preceptes de l'article 23, U 1 i Dos de la Llei 17/2012, de 27 de desembre, de la Llei Pressupostos Generals de l'Estat de 2013.

Atès que la modificació plantilla i relació de llocs de treball de l'organisme autònom prèviament a ser sotmesa a l'aprovació del Ple, s'ha d'acordar la seva proposta per part del Consell Rector de l'organisme. Atès que no està previst la reunió del Consell

Rector fins el dia 18.7.2013, aquesta proposta a sotmetre a informe i dictamen de la comissió informativa, resta condicionada a l'aprovació de la proposta per part del Consell Rector de l'organisme autònom municipal.

Atès que els articles 54 del Decret 214/90 del RPSEL i 22.2.j) de la Llei 7/1985, de 2 d'abril, Reguladora de les bases de règim local, atribueixen al Ple la competència per aprovar la plantilla i la relació de llocs de treball del personal, correpon, també, a aquest mateix òrgan la seva modificació.

Vist els articles esmentats i altres de general aplicació, es proposa al Ple de l'Ajuntament l'adopció de l'acord següent:

PRIMER. Aprovar inicialment de la modificació de la plantilla i de la relació de llocs de treball del personal laboral de l' Ajuntament d'Igualada i l'organisme autònom Municipal d'Ensenyaments Artístics d'Igualada, d'acord amb el que figura en les memòries que s'adjunten a aquest document, en el sentit següent:

AJUNTAMENT D'IGUALADA

a) Creació de les places següents:

a) 1. **Monitor/a social**, adscrita al Servei de Serveis Socials.

a) 2. **Tècnic/a de gestió de formació**: adscrita al Servei de dinamització econòmica.

a) 3. **Tècnic/a de projectes**: adscrita al Servei de dinamització econòmica.

a) 4. **Tècnic/a d'orientació** : adscrita al servei de dinamització econòmica.

b) Modificació per transformació d'una plaça:

b) 1.- Una plaça **d'oficial de 2a.** jardiner/a adscrita al servei de serveis municipals i obres amb el **codi SMO.13.** es modifica la seva categoria i, **passarà, a partir del dia 28.8.2013** quan es produeixi la vacant per jubilació del titular, **a la categoria de peó jardiner.**

El resum que afecta a la modificació de la plantilla serà el següent:

PLANTILLA 2013			
AJUNTAMENT D'IGUALADA			
PERSONAL LABORAL			
LABORAL INDEFINIT		Jornada completa	
Nom	Categoria	Total	Vacant
Monitor/a social		1	Si
Tècnic/a de coordinació de projectes		1	Si
Tècnic/a de gestió de formació ocupacional		1	Si
Tècnic/a d'orientació		1	Si

Peó jardiner/a	1	Si
Oficial 2ª. jardiner/a	3	No

b) RELACIÓ DE LLOCS DE TREBALL

Com a conseqüència de la modificació de la plantilla, la Relació de Llocs de Treball de Ajuntament d'Igualada queda modificada en el sentit que s'inclouen els llocs següents:

c) 1.- Monitor/a social:

Codi Lloc	Denominació del lloc	T L	T P	Escala i subescala	TJ	F P	TR	AR P	FG	FE	V
SS.21	Monitor/a social	B	Li		Parcial	C	MLL		42	40.3	Si

c)2.- Tècnic/a de gestió de formació ocupacional:

Codi Lloc	Denominació del lloc	T L	T P	Escala i subescala	TJ	F P	TR	AR P	FG	FE	V
DE.10	Tècnic/a de gestió de formació	B	Li		Completa	C	A21		33.1	33.2	Si

c)3.- Tècnic/a de coordinació del projecte:

Codi Lloc	Denominació del lloc	T L	T P	Escala i subescala	TJ	F P	TR	AR P	FG	FE	V
DE.11	Tècnic/a de projectes	B	Li		Completa	C	A21		34.1	34.2	Si

c)4.- Tècnic/a d'orientació :

Codi Lloc	Denominació del lloc	T L	T P	Escala i subescala	TJ	F P	TR	AR P	FG	FE	V
DE.12	Tècnic/a d'orientació	B	Li		Completa	C	A21		34	34.3	Si

Transformació de places

c)5.- Oficial 2a. jardiner a peó jardiner

Codi Lloc	Denominació del lloc	T L	T P	Escala i subescala	TJ	F P	TR	AR P	FG	F E	V
SMO.13	Peó jardiner/a	B	Li		Completa	C	AP01		24		Si

Llegenda:

Codi Lloc: Codi per identificar el lloc

Denominació Lloc: denominació amb la qual s'identifica el lloc

TL: Tipologia del Lloc: C. Comandament/B:Base/s: singular

TP: Tipologia de personal: Li:Laboral indefinit

TJ: Tipus de jornada: C: Completa/ P:Parcial

FP: Forma de provisió: C:Concurs

TR: Titulació requerida: titulació acadèmica necessària per proveir el lloc.

FG: Funcions generals: Funcions que amb caràcter general es desenvolupa en el lloc

V: Plaça vacant: si/no

Codis titulacions:

AO21	Llicenciatura en Psicologia o pedagogia o psicopedagogia
MLL	Monitor de lleure
AP01	Sense titulació prevista en el sistema educatiu vigent, antic certificat d'escolaritat (LGE).

Codis Funcions:

42	Funcions auxiliars en relació directa a la població atesa, complint projectes dissenyats a nivell tècnic .
40.3	Tasques desenvolupades al Centre Obert Centre
33.1	Gestió de formació
33.2	Desenvolupar accions de formació mitjançant plans formatius en àrees professionals prioritàries vinculat a subvenció del Servei Català d'Ocupació
34	Orientació professional, club de feina, borsa de treball, prospecció i xarxa d'intermediació laboral
34.1	Disseny i gestió de nous projectes. Orientació professional, borsa de treball i xarxa d'intermediació local.
34.2	Coordinar plans operatius i accions de desenvolupament local i territorial de les accions integrades per l'ocupació vinculat a subvenció del Servei Català d'Ocupació.
34.3	Execució del programa d'orientació per afavorir la inserció sociolaboral dins del projecte comarcal "Pla d'execució anual de les accions ocupacionals i de desenvolupament local en el marc del pla d'iniciatives de dinamització comercial (Anoia Activa) vinculat a subvenció del Servei d'Ocupació de Catalunya.
24	Tasques pròpies de la categoria segons el conveni del sector (jardiner/a)

ORGANISME AUTÒNOM MUNICIPAL D'ENSENYAMENTS ARTÍSTICS D'IGUALADA

a) Creació de les places següents:

a) 1. Mestre/a Taller: adscrita a l'Organisme Autònom Municipal d'Ensenyaments Artístics d'Igualada amb destí a l'Escola.

a)2. Auxiliar Administrativa: adscrita a l'Organisme Autònom Municipal d'Ensenyaments Artístics d'Igualada amb destí a l'Escola

b) Canvis de jornada i modificació de plaça vacant:

La plaça de professor llicenciat amb codi OA2.38 ha quedat vacant per defunció del titular de la mateixa, i passa de jornada completa a jornada parcial.

El resum que afecta a la modificació de la plantilla serà el següent:

PLANTILLA 2013			
ENSENYAMENTS ARTÍSTICS			
PERSONAL LABORAL			
LABORAL INDEFINIT		Jornada completa	
Nom Categoria		Total	Vacant
Auxiliar administratiu		1	Si
Mestre taller		1	Si
professor llicenciat/da		15	No
LABORAL INDEFINIT		Jornada parcial	
Nom Categoria		Total	Vacant
Professor llicenciat		4	Si

a) **RELACIÓ DE LLOCS DE TREBALL**

Com a conseqüència de la modificació de la plantilla, la Relació de Llocs de Treball de Ajuntament d'Igualada queda modificada en el sentit que s'inclouen els llocs següents:

c)1.- **Mestre/a Taller**

La plaça queda definida de la següent manera:

Codi Lloc	Denominació del lloc	T L	T P	Escala i subescala	TJ	F P	TR	AR P	FG	FE	V
OA2.69	Mestre/a taller	B	Li		Parcial	C	C06		OA2.02	OA2.02.1	Si

c)2.- **Auxiliar Administrativa:**

Codi Lloc	Denominació del lloc	T L	T P	Escala i subescala	TJ	F P	TR	AR P	FG	F E	V
OA2.70	Auxiliar administrativa	B	Li		Completa	C	D01		OA2.08		Si

c)3.- **Canvis de jornada**

Codi Lloc	Denominació del lloc	T L	T P	Escala i subescala	TJ	F P	TR	AR P	FG	FE	V
OA2.38	Professor llicenciat/da	B	Li		Parcial	C	AO6.12		OA2.01	OA2.01.2	Si

Llegenda:

Codi Lloc: Codi per identificar el lloc

Denominació Lloc: denominació amb la qual s'identifica el lloc

TL: Tipologia del Lloc: C. Comandament/B:Base/s: singular

TP: Tipologia de personal: Li:Laboral indefinit

TJ: Tipus de jornada: C: Completa/ P:Parcial

FP: Forma de provisió: C:Concurs

TR: Titulació requerida: titulació acadèmica necessària per proveir el lloc.

FG: Funcions generals: Funcions que amb caràcter general es desenvolupa en el lloc

V: Plaça vacant: si/no

Codis titulacions:

C06	Graduat en Arts Aplicades i Oficis Artístic especialitat artesania en cuir o Tècnic en Arts plàstiques i disseny, en artesania en cuir
D01	Graduat escolar (LGE)/ ESO: (LOE / LOGSE). Formació professional primer grau o equivalent (LGE) / (Específic de tècnic de formació professional (LOE/LOGSE) relacionats amb la professió).

Codis Funcions:

OA2.02	Impartir classes d'ensenyaments artístics; participació en l'elaboració de les classes i avaluació i elaboració dels informes dels alumnes
OA2.02.1	Desenvolupar classes d'artesania en cuir
OA2.08	Realització material de tasques de mecanografia, manipulació de màquines i equips d'oficines, registres, despatx de correspondència, transcripció i còpia de documents, arxiu, fitxers i classificació de documents, informació i despatx al públic.
OA2.01	Impartir classes d'ensenyaments musicals, participació en les tasques de caràcter acadèmic i paraacadèmic
OA2.01.2	Impartir classes del projecte Sona Escola

SEGON.- Exposar al públic l'expedient durant un termini de quinze dies a comptar de l'endemà de la publicació de l'anunci al Butlletí Oficial de la Província, als efectes de la presentació d'al·legacions, si escau i durant el qual es podrà examinar l'expedient a la Intervenció de l'Ajuntament i es podran formular les reclamacions davant del Ple que es tinguin per convenient.

TERCER.- Els acords presos amb anterioritat s'entendran definitivament aprovats sense necessitat de nou acord si durant el termini d'exposició al públic no es presentessin reclamacions, de conformitat amb el què disposa l'article 169.1 del Reial Decret Legislatiu 2/2004, de 5 de març, pel qual s'aprova el text refós de la Llei Reguladora de les hisendes locals.

QUART.- Inserir al Butlletí Oficial de la Província, al taulell d'edictes de l'Ajuntament d'Igualada i al Taulell d'Edictes de la seu electrònica de l'Ajuntament d'Igualada, (www.seu.cat/igualada) i en el Diari de la Generalitat de Catalunya, les modificacions de la plantilla i Relació de Llocs de Treball aprovades definitivament en els apartats primer d'aquest acord.

CINQUÈ.- Trametre una còpia de les modificacions de la Plantilla i Relació de Llocs de Treball establerts als apartats primer, a l'Administració de l'Estat (Subdirecció General de la Funció Pública del Ministeri per a les Administracions Públiques) i de la Generalitat de Catalunya (Direcció General d'Administració Local de la Generalitat de Catalunya), simultàniament a la tramesa dels edictes al BOP i DOGC establert a l'apartat quart d'aquest acord, de conformitat amb l'article 169.4 del Reial Decret

Legislatiu 2/2004, de 5 de març, pel qual s'aprova el text refós de la Llei Reguladora de les hisendes locals.

SISE.- Facultar a l'alcalde per a dur a terme totes aquelles actuacions que siguin necessàries per a l'execució d'aquest acord.

Es sotmet l'assumpte a deliberació.

INTERVENCIONS

La Sra. Mateu manifesta que el vot del seu grup serà favorable perquè troba que amb les limitacions que hi ha en la contractació de personal per part de les administracions i amb una reforma laboral que empobreix, precaritza i desarma les persones treballadores, s'ha trobat una manera per evitar que es perdin llocs de treball en aquesta Casa.

El Sr. Castells agraeix la consideració de la Sra. Mateu.

Sotmès l'assumpte a votació constituït el Ple de l'Ajuntament amb el quòrum de més d'un terç de membres, en votació ordinària i per majoria absoluta obtinguda per 18 vots a favor del grup de CIU, ERC-Rcat, GMS, IC-EU i Plataforma per Catalunya, i 2 abstencions del grup del PP del total de 21 Regidors, que de dret i fet componen la Corporació S'APROVA la proposta en els seus termes.

8.2 DETERMINACIÓ DEL CÀRREC DE TINENT D'ALCALDE D'ENTORN I PROMOCIÓ CULTURAL EN RÈGIM DE DEDICACIÓ PARCIAL I MODIFICACIÓ DEL RÈGIM DE RETRIBUCIONS DELS REGIDORS AMB RÈGIM DE DEDICACIÓ EXCLUSSIVA I PARCIAL EN ELS SUPÒSITS DE BAIXA PER INCAPACITAT TEMPORAL.

Per ordre de la Presidència es dóna lectura pel Sr. Secretari a la part dispositiva del dictamen següent:

Vist que, en data 4 de juliol de 2011, el Ple Municipal va acordar el règim de retribucions i indemnitzacions dels membres de la Corporació.

Atès que, de conformitat amb el que disposa l'article 75 de la Llei 7/1985, de 2 d'abril, Reguladora de les Bases de Règim Local i l'article 166 del Decret Legislatiu 2/2003, de 28 d'abril, pel qual s'aprova el Text refós de la Llei Municipal i règim local de Catalunya i amb l'article 13 del Reglament d'Organització, funcionament i règim jurídic de les Entitats Locals, aprovat per decret 2568/1986, de 28 de novembre i 55 i ss. del reglament orgànic municipal, els membres de les corporacions locals tenen el dret de

percebre retribucions per a l'exercici dels seus càrrecs quan el desenvolupin en règim de dedicació exclusiva o parcial, així com a percebre indemnitzacions en la quantia i condicions que estableixi el Ple de la Corporació, en concepte d'assistències per la concurrència efectiva a les sessions dels òrgans col·legiats dels quals formin part, inclosos els Organismes Autònoms, així com a ser indemnitzats per les despeses realitzades en exercici del càrrec.

Atesa la necessitat i la conveniència de determinar que el càrrec de tinent d'Alcalde d'Entorn i Promoció cultural s'exerceixi en règim de dedicació parcial, atesa la dedicació i responsabilitat que requereix el seu desenvolupament.

Atès, en un altre ordre de coses, també la conveniència de determinar el règim aplicable als regidors en règim de dedicació exclusiva o parcial, en els supòsits de baixa per Incapacitat Temporal.

Atès que la competència correspon al Ple.

Per tot l'exposat, es proposa al Ple l'adopció de l'acord següent:

Primer.- Establir, amb efectes del dia 1 d'agost de 2013, que el càrrec de Tinent d'Alcalde d'Entorn i Promoció cultural, ho serà en règim de dedicació parcial.

Segon.- Establir, per al membre de la Corporació que desenvolupi el càrrec esmentat en règim de dedicació parcial una retribució de 40.607,81 euros/anuals, els quals es percebran en catorze pagues, dotze corresponents a les diferents mensualitats de l'any i les dues restants corresponents a les mensualitats de juny i desembre; donant-lo d'alta al Règim General de la Seguretat Social.

La percepció d'aquesta retribució serà inherent a l'exercici de les funcions del càrrec i una presència efectiva mínima a l'Ajuntament de 32 hores setmanals; essent compatible amb l'exercici d'altres activitats retribuïdes, públiques o privades, en els termes previstos per l'article 75 de la Llei 7/1985, de 2 d'abril, Reguladora de les bases de règim local, en concordança amb el que disposa la Llei 53/1984, de 26 de desembre, d'incompatibilitat del personal al servei de l'Administració Pública.

Tercer.- Establir que, en relació als càrrecs que es desenvolupen en règim de dedicació exclusiva o parcial, els serà d'aplicació, en relació a la situació d'Incapacitat Temporal, tot allò aprovat pel Ple Municipal del dia 20 de novembre de 2012, per al personal de l'Ajuntament d'Igualada i els seus Organismes Autònoms Municipals.

Quart.- Notificar aquest acord als portaveus dels Grups Municipals i a tots els regidors.

Cinquè.- Publicar aquests acords al BOP i al Tauler d'anuncis de l'Ajuntament d'Igualada i al tauler d'edictes de la seu electrònica de l'Ajuntament d'Igualada (www.seu.cat/igualada).

Es sotmet l'assumpte a deliberació.

No es presa la paraula per cap Regidor.

Sotmès l'assumpte a votació constituït el Ple de l'Ajuntament amb el quòrum de més d'un terç de membres, en votació ordinària i per majoria absoluta obtinguda per 11 vots a favor del grup de CIU i ERC-Rcat, i 9 abstencions dels grups del GMS, PP, IC-EU i Plataforma per Catalunya del total de 21 Regidors, que de dret i fet componen la Corporació S'APROVA la proposta en els seus termes.

9.- MOCIONS DELS GRUPS MUNICIPALS, PRÈVIA DECLARACIÓ D'URGÈNCIA

L'Alcalde pregunta als Portaveus dels grups municipals si desitgen sotmetre a decisió del Ple algun assumpte que no estigui inclòs a l'ordre del dia ni tingui cabuda en el torn de precs i preguntes

La portaveu del GRUP D'ICV-EuiA-EPM A L'AJUNTAMENT D'IGUALADA PRESENTA les següents mocions:

- MOCIÓ PER DECLARAR LA IL·LEGITIMAT D'UNA PART DEL DEUTE DE L'AJUNTAMENT D'IGUALADA

- MOCIÓ A FAVOR DE LA PREVENCIÓ DE RESIDUS, LA REIVINDICACIÓ DEL SISTEMA DE DEVOLUCIÓ DIPÒSIT I RETORN (SDDR) I LA RECLAMACIÓ A ECOEMBES D'UN PREU JUST PER RETRIBUIR LES RECOLLIDES SELECTIVES QUE FEM ELS ENS LOCALS

El portaveu del GMS presenta les següents mocions:

- MOCIÓ SOBRE LA SITUACIÓ ACTUAL DELS JOVES A CATALUNYA

Els portaveus dels grups municipals de CIU, ERC I PSC presenten la següent Moció:

- MOCIÓ DE SUPORT ALS CLUBS I ENTITATS ESPORTIVES CATALANES DAVANT L'ACCIÓ D'INSPECCIÓ DE TREBALL

Els portaveus dels grups municipals D'ICV-EuiA-EPM i d'ERC-Rcat presenten la següent moció:

- MOCIÓ EN DEFENSA DEL MANTENIMENT DE CORREUS EN L'EDIFICI DEL PASSEIG VERDAGUER

El Portaveu del grup municipal D'ERC-Rcat presenta la següent moció:

- MOCIÓ DE RECONeixEMENT A LA TASCA DE LES ENTITATS I ASSOCIACIONS JUVENILS IGUALADINES I EN ESPECIAL A LA [COLL@NADA](#) EN EL SEU 10è ANIVERSARI EN MOTIU DEL DIA INTERNACIONAL DE LA JOVENTUT

El Portaveu del grup municipal de Plataforma per Catalunya presenta la següent moció:

- MOCIÓ DE SUPORT A LA MOCIÓ APROVADA AL PARLAMENT DE CATALUNYA PER A LA PROHIBICIÓ DEL BURCA

- En aquests moments quan són les 22:30 h es produeix un recés en la sessió plenària.
- En aquests moments quan són les 22:55 h es reprèn la sessió plenària.

Les persones reunides en votació ordinària i per unanimitat dels membres assistents resta aprovada la urgència de les mocions presentades.

. La Sra. Mateu manifesta que el seu grup ha presentat una moció referent a correus, que han compartit amb els grups municipals que així ho han demanat, i donat que ERC ara ha presentat una que incorpora dos elements històrics el seu grup retira la seva.

. El Sr. Castells manifesta que en nom d'Alcalde de la ciutat d'Igualada i atès que hi ha un compromís de radicalitat democràtica per part dels grups de CIU i ERC i d'altres grups que també formen part d'aquest Consistori respecte d'exercir el dret a decidir sobre el futur del país, i atesa la petició que va fer en el seu moment el President de la Generalitat de Catalunya conjuntament amb un munt d'entitats i de la societat civil, de partits polítics, i del món local, el fet de mostrar la disposició d'aquest consistori que representa la ciutat d'Igualada, en quant a formar part d'aquest Pacte Nacional pel Dret a decidir.

9.1 MOCIÓ DEL GRUP DE CIU I EL GRUP D'ERC-Rcat DE SUPORT AL PACTE NACIONAL PEL DRET A DECIDIR

El Sr. Castells fa la presentació de la moció:

Al llarg dels darrers mesos han estat múltiples i diverses les manifestacions del poble de Catalunya a favor de la necessitat d'exercir el dret a decidir, entès com a instrument per decidir quin és el futur polític que es vol per al poble e Catalunya.

La manifestació de l'11 de setembre de 2012, la configuració del Parlament de Catalunya resultant de les eleccions celebrades el 25 de novembre de 2012, i tots els treballs parlamentaris i governamentals que s'han desenvolupat amb la finalitat de donar compliment al mandat majoritari expressat pel poble de Catalunya, acompanyat

per diverses mostres de suport de la societat civil organitzada, en són alguns exemples.

S'ha iniciat un procés de transició nacional pacífic, democràtic i que té com a objectiu celebrar una consulta sobre el futur polític de Catalunya i donar millors respostes a les dificultats que Catalunya pateix, a les moltes dificultats socials que requereixen una resposta des de l'estat del benestar que tan amenaçat està avui.

En aquest camí que s'està traçant, el dia 6 de maig d'enguany es va celebrar una cimera de partits a la Generalitat de Catalunya sobre el dret a decidir i un dels resultats que se'n deriven és la constitució del Pacte Nacional pel Dret a Decidir, la primera reunió del qual es va celebrar el passat 26 de juny al Parlament de Catalunya. L'acte va aplegar una quarantena d'entitats de la societat civil, inclosos els principals agents econòmics i socials del país, a més d'una àmplia majoria política.

Posteriorment, en compliment de l'acord del Parlament de Catalunya pel qua es va aprovar la creació de la comissió parlamentària d'estudi del dret a decidir, el 4 de juliol ha quedat constituïda aquesta comissió, amb la finalitat d'estudiar i impulsar les iniciatives polítiques i legislatives que ha d'adoptar el Parlament de Catalunya en relació amb el dret a decidir i les vies possibles per poder-lo exercir.

Ens trobem immersos, doncs, en un procés democràtic cabdal i extraordinari, que requereix aplegar els màxims suports. Cal enfortir el procés que ha de culminar amb l'exercici del dret a decidir el futur polític del poble de Catalunya amb la implicació d'una majoria democràtica, social i ciutadana.

Amb aquest objectiu i convenciment, i per a tots els motius explicats anteriorment, es proposa al Ple municipal l'adopció dels acords següents:

PRIMER.- Manifestar l'adhesió de l'Ajuntament d'Igualada al Pacte Nacional pel Dret a Decidir, com a mostra de suport a l'exercici de la democràcia i a l'exercici del dret a decidir del poble de Catalunya, i inscriure la corporació al registre d'institucions adherides a l'esmentat Pacte, a la pàgina www.dretadecidir.cat.

SEGON.- Promoure l'adhesió de les entitats civils, culturals, econòmiques, socials, empresarials del municipi al Pacte Nacional pel Dret a Decidir, amb la finalitat d'ampliar el suport de la societat civil al procés cap a l'exercici del dret a decidir.

TERCER.- Fer arribar aquest acord a la Presidència del Parlament de Catalunya i a tots els grups amb representació en aquesta cambra, i a la Presidència del Govern de la Generalitat de Catalunya.

Es sotmet l'assumpte a deliberació.

INTERVENCIONS

El Sr. Requesens manifesta que en aquests moments el país està en aquest procés de transició nacional, que esperen que els porti a la constitució d'un nou estat català, i tot això porta un procés i un dels moments d'aquest procés és aquest Pacte

nacional pel dret a decidir , i creuen que és una part molt important perquè entenen que aquest procés ha de ser tota la societat catalana que el porti a terme . Aquest procés és tot un i el formen unes entitats al darrera i és la societat civil la que ha tirat endavant tot aquest procés de transició nacional, i per tant, el Pacte Nacional pel dret a decidir aporta i crea tota aquesta base social de tot el que és el país, i per tant, creuen que és bo que l'Ajuntament d'Igualada també s'hi adhereixi, com ja ha fet en darreres sessions del Ple municipal que s'han votat moltes mocions que fan que la ciutat d'Igualada estigui en part d'aquest procés, com va ser el moment en el qual es va a Madrid amb l'Associació de municipis per la independència , o diferents mocions que s'han anat presentant , per tant, aquesta vegada també creuen que és bo que l'Ajuntament d'Igualada s'expressi i manifesti l'adhesió al Pacte Nacional pel Dret a Decidir.

El Sr. Riba manifesta en primer lloc que el dret a decidir del GMS l'executaran amb llibertat de vot, com ve sent habitual , o ja comença a ser habitual en el seu grup amb elements d'aquestes característiques , però malgrat això i que cada un dels membres del GMS exercirà el vot en funció del seu pensament, de la seva consciència, sí que en termes generals volen dir que malgrat la complexitat que això representa al seu partit com és àmpliament i abastament sabut a Igualada de forma majoritària , sinó unànime, podrien dir que hi ha una aposta pel dret a decidir no només com un exercici puntual que es produeix en un moment o cada quatre anys sinó com una pràctica continua i quotidiana . Es tracta doncs de decidir el futur social, econòmic i col·lectiu i establir un sistema de llibertats individuals i també col·lectives amb el que dotar-se per desenvolupar l'experiència vital de cada un de nosaltres , i la forma d'articular la comunitat que tots conformen. Per aquest motiu aposten per la possibilitat d'una consulta o referèndum per decidir col·lectivament els catalans la nostra relació amb el conjunt de l'estat , per aquest motiu, com els deia que han vingut fent en aquest Ple donen llibertat perquè cada un dels Regidors i Regidores exerceixi el seu vot d'acord amb els seus criteris.

El Sr. Calbó diu que la moció comença fent referència al resultat de les passades eleccions al Parlament de Catalunya, obviant un aspecte que per al seu grup consideren rellevant , i és que el President de la Generalitat , candidat de CIU es va presentar a les eleccions demanant una majoria àmplia per dur a terme el seu projecte polític , que no els descriuran perquè ja és prou conegut , i el resultat d'aquelles eleccions va ser que va perdre 12 diputats. Per tant, a l'hora de fer l'anàlisi cal tenir en compte també aquest fet. 12 Diputats menys quan el President de la Generalitat es presenta a les eleccions al Parlament de Catalunya demanant una majoria històrica .

Diu que el grup municipal del PP neguen la major , és a dir, el procés que descriuen no té per objectiu celebrar una consulta sobre el futur polític de Catalunya , això no és cert, i cal desmentir-ho perquè l'objectiu és celebrar formalment una consulta, que és

diferent, per declarar la independència a Catalunya, que és diferent el matís. No volen una consulta per saber que opinen els ciutadans de Catalunya sobre el futur, sinó que formalment volen celebrar una consulta per declarar la independència de Catalunya, ja que si realment fos creïble el que diuen formalment, que volen celebrar una consulta, i volen conèixer l'opinió dels ciutadans, això requeriria que el govern i les institucions públiques mantinguessin una posició neutra respecte a aquest procés, i això no està succeint perquè un procés veritablement democràtic exigeix que els poders públics actuïn de forma neutra i no de forma partidista, per tant, determinats partits utilitzen les institucions prenent part a favor de la independència de Catalunya i podrien posar molts exemples, però es centraran a l'Ajuntament d'Igualada.

Ho poden veure en el que està escrit a la façana d'aquest Ajuntament, ho poden comprovar quan es pren la decisió de pertànyer a l'Associació de municipis per la independència, també quan el govern autoritza la instal·lació d'una estelada a un espai públic o diverses mocions que han aprovat.

Respecte al fitxer d'adhesions diu que el seu grup ha presentat al·legacions en el període d'informació pública, a aquest fitxer d'adhesions del govern, perquè entenen que no compleix amb la llei i en el fons pretenen fer un llistat de bons catalans i dolents catalans, en funció de si s'adhereixen o no als projectes governamentals, per tant, el grup municipal del PP votarà en contra perquè han de denunciar que no volen una consulta, no volen conèixer l'opinió dels ciutadans, el que volen és declarar la independència de Catalunya i això no ho comparteixen.

La Sra. Mateu manifesta que el grup d'Iniciativa el qual representa votarà favorablement la moció sobre el dret a decidir, així com ho van fer amb la declaració de sobirania que es va votar al Parlament de Catalunya conjuntament amb ERC i CIU, i que al seu grup els hagués agradat que la moció hagués incorporat alguns elements que fessin referència al conjunt de retallades i de desmantellament de l'estat del benestar i en aquests moments també del municipalisme, que ha demostrat al llarg de 30 anys de recuperació de la democràcia que és una institució que des de la proximitat dona resposta a les necessitats de la ciutadania. Ara tenen de manera imminent una reforma de la llei de Règim Local per part del govern de l'Estat i una llei de la Generalitat de Catalunya que aprimaran i posaran també amb crisi els serveis que es donen des de l'Ajuntament, per tant, el seu grup creu que el municipalisme és indispensable, el paper dels Ajuntaments per la reconstrucció nacional, i per això els agradaria que la moció ho hagués incorporat, però de tota manera el seu grup hi donarà suport tal i com van fer-ho al Parlament de Catalunya, i aprofita per demanar al govern de la ciutat que també retiri la pancarta de la façana de l'Ajuntament.

També diu que el Sr. Riba parlava de radicalitat democràtica, i comparteixen aquesta terminologia, i en la declaració que es va fer al Parlament i que van subscriure conjuntament les dues forces polítiques que estan al govern de la ciutat i la que ella representa, l'aportació del grup parlamentari d'Iniciativa –EU va representar eliminar el determinisme de la declaració a favor de l'estat propi.

L'impuls decidit que ha de fer possible el dret a decidir només pot ser democràtic si és plural , i ha de permetre el debat i la proposta de totes les opcions, el recolzament d'aquest Ajuntament cap a una opció com és l'estat propi que es fa des de la façana des de fa molt temps no la troben correcta perquè és poc democràtica i perquè no va en la línia del que van votar a favor del dret a decidir.

El Sr. Hernando diu que el que el govern anomena dret a decidir no és més que un eufemisme per amagar els seus veritables objectius , secessionismes, separació, ruptura, en definitiva provocar una fractura entre germans , entre amics, fins i tot entre famílies, i el pitjor de tot això és que molts de vostès ni tant sols ho fan per sentiment . CIU fins novembre no era un partit independentista , curiós que la seva falera per la causa hagi coincidit amb l'actualitat de múltiples casos de corrupció que esquixen la federació.

Des de Plataforma estan a favor del dret a decidir, però del que no estan a favor, és d'una consulta secessionista fugint de separadors i de separatistes . Està a favor de decidir si amb els seus diners s'han de rescatar banquers que fan fora de casa a milers de famílies o estafen els nostres avis. Si vull que amb els meus diners es donin beques a sanitat a emigrants sense papers. Estic a favor de decidir si vull que els polítics corruptes es podreixin de per vida a la presó , estic a favor de decidir si s'ha de penjar una bandera com l'estelada al meu municipi, perquè aquest govern que ha col.locat una bandera sectària al nucli urbà de la meua ciutat per Decret, a dit i sense sotmetre-ho a votació , ni tant sols en aquest Ple escollit democràticament pels nostres veïns els volen venir avui a donar lliçons de dret a decidir , i que ells ja han decidit, i han decidit liquidar la unió de Catalunya i Espanya , i amb aquest pacte el que volen és que altres els hi comprin la pistola, però alguns no seran tant idiotes de posal-s'hi en safata .

Diu que ell personalment es sent català com es sent espanyol , igual que es sent del seu pare i de la seva mare , i ells no són absolutament ningú per fer-li decidir a ell si vol ser una cosa o una altra quan són així des de fa més de 500 anys . Pregunta qui s'ha cregut que són per trencar un lligam històric entre la terra catalana i la comunitat hispànica que ve molt més enllà de les repúbliques, les constitucions i per suposat de la lamentable corona borbònica. No són ningú per obligar-lo a ell a escollir entre la seva mà dreta o la seva mà esquerra , i millor dit, els seus superiors només volen fer un país pels "Pujol", però que ni amb ell ni amb el seu partit no hi comptin ja que no seran palmeros de la seva cortina de fum. El que han de fer els governants són més hospitals, més escoles, més llocs de treball i menys banderes, menys propaganda partidista i sobretot el que han de fer és menys posar la mà a la caixa. El vot del seu grup serà contrari.

El Sr. Requesens manifesta que els companys de l'extrema dreta de l'hemicicle comentaven que Esquerra el que vol és proclamar l'estat català , i que evidentment que sí que el que defensen és tenir un estat català independent, i evidentment i a més, a més si hi ha aquesta consulta tindran l'oportunitat , i ho fan perquè puguin votar que no, i no passa res.

Evidentment que ERC defensen el sí i per això volen que hi hagi una consulta , però a més, a més, tindran l'oportunitat amb aquesta consulta de votar que no, i què hi ha més democràtic que els donin l'oportunitat que puguin votar que no, i ERC evidentment votaran sí per un estat català.

El Sr. Calbó diu que per respondre a l'extrema esquerra radical , ja que si el Sr. Requesens fa aquest tipus de descalificatius absolutament absurds , li contestaran el mateix.

Manifesta que la democràcia parteix de la base de que els poders públics actuen de forma neutral , i deixen escollir als ciutadans en llibertat, i quan això no es fa s'està davant d'una dictadura , i quan ja el poder públic incideix en la voluntat dels ciutadans se li diu dictadura, no se li diu democràcia , i el que no es pot fer és un procés on es predetermina el resultat . ERC nou diuen que els ciutadans decideixin què volen. ERC diuen que els ciutadans volen decidir la independència, i aquest és el gran matís perquè sinó actuarien amb neutralitat , i no actuen amb neutralitat com han vist aquí de forma per activa i per passiva, és evident que estan incidint en el procés, i no hi ha pitjor acte antidemocràtic que en un procés democràtic el poder públic digui al ciutadà què ha de votar, que és el que està fent ERC , per tant, lliçons de democràcia ERC, ni una.

El Sr. Hernando manifesta que creu que ha quedat clara la seva postura envers aquesta moció per demanar-li com ja han fet en altres ocasions al Sr. Alcalde que retiri aquesta pancarta partidista i que consideren sectària , que no dóna cap dret a decidir als ciutadans d'Igualada, de la façana de l'Ajuntament , però també demanarà una cosa que ja ha demanat públicament i és que doni tots els passos possibles perquè l'estelada que hi ha a l'avinguda Catalunya es canviï per una senyera catalana perquè faria feliç a molts ciutadans d'Igualada.

Si ell s'aixequés demà al matí, o demà passat al matí i en comptes d'una estelada allà es trobés una senyera catalana el faria molt feliç, i faria molt feliços a molts igualadins ja que no sap quin mal ha fet la senyera perquè ara la vulguin amagar d'aquesta forma .

Seria una forma que tots els igualadins estiguessin contents amb una bandera que els representa a tots i atès que el Sr. Castells els dóna un dret a decidir , en aquest cas, ell decideix a fer-li aquest prec perquè hi hagi un consens més ampli a la ciutadania d'Igualada envers aquesta bandera.

El Sr. Castells diu que ells no són ningú , ells volen que el poble decideixi , i no hi ha res més democràtic que això. Per ells la democràcia és la solució , no és el problema, i què més que el nostre poble pugui decidir lliure, amb tota la llibertat , i que podran votar que no, i seran molt feliços, i intentaran convèncer a quanta més gent millor perquè ho siguin, i és legítim que ho facin, però la diferència entre vostès i nosaltres, és que nosaltres fem l'impossible perquè vostès puguin votar, i vostès fan

l'impossible perquè nosaltres no puguem votar , aquesta és la diferència entre uns grups amb una determinada ideologia i la resta de grups.

Les determinacions que pren aquest govern , les pren perquè són una majoria , són tres Regidors els que s'han queixat , i són 12 Regidors sobiranistes, i en aquest sentit governen la ciutat d'Igualada , i el fet que siguin tres potser els hauria de fer reflexionar aquest fet. Estan en minoria, molt respectable, i ell celebra que defensin les seves postures però en aquests moments per a ells la democràcia és la solució i no el problema.

Sotmès l'assumpte a votació constituït el Ple de l'Ajuntament amb el quòrum de més d'un terç de membres, en votació ordinària i per majoria absoluta obtinguda per 17 vots a favor del grup de CIU, ERC-Rcat, GMS, i IC-EU i 3 vots en contra dels grups del PP i de Plataforma per Catalunya del total de 21 Regidors, que de dret i fet componen la Corporació S'APROVA la proposta en els seus termes.

9.2 MOCIÓ DEL GRUP D'ICV-EUiA-EPM A L'AJUNTAMENT D'IGUALADA PER DECLARAR LA IL·LEGITIMAT D'UNA PART DEL DEUTE DE L'AJUNTAMENT D'IGUALADA

La Sra. Mateu fa la presentació de la moció:

Atès que els grups Parlamentaris del Congrés de Diputats de PSOE i PP van presentar conjuntament una proposta de reforma constitucional el dia 30 d'agost de 2011 en lectura única i deixant només de termini per presentar esmenes fins les 14h del dia 1 de setembre. Aquesta reforma va consagrar la obligatorietat del pagament del deute de les institucions per sobre de qualsevol política pública per garantir el benestar de la ciutadania.

Atès que, el deute públic representa avui un dels principals problemes de les institucions públiques i que aquest avui afecta quotidianament a la vida de la ciutadania i als serveis públics degut a la obligatorietat de les institucions de fer front prioritàriament al deute per damunt dels serveis públics i el manteniment de les estructures de solidaritat i benestar.

Atès que a Igualada el compliment de la obligatorietat del pagament del dèficit, consagrat constitucionalment pel bipartidisme espanyol impulsor de l'austericidi, esta comportant patiment a la ciutadania i que només cal passejar pels carrers de la nostra ciutat per comprovar que la pobresa és també present en el nostre municipi.

Atès que part d'aquest deute nou es deu al Pla de Pagament de Proveïdors 2012 impulsat pel Ministeri d'Economia i d'Hisenda, pla que ICV-EUiA ja va denunciar en el seu dia al Ple municipal per seguir beneficiant la banca privada, ja que el govern central va donar diners públics a la banca privada, i aquesta n'ha cedit després a les administracions públiques cobrant elevats interessos del 5,939% per uns diners públics als quals la banca privada ha accedit a un interès inferior a l'1%. En el cas d'Igualada són **2.486.943,48** milions d'euros públics que, enlloc d'haver estat prestats directament a l'ajuntament, venen a través de la banca privada.

Atès que, com ha reconegut l'Expert Independent de les Nacions Unides sobre els efectes del deute extern en el seu informe de 2012.08.13, "*les càrregues excessives de deute extern tenen un impacte negatiu en la realització dels drets humans i el*

desenvolupament en els països deutors a través de la desviació de recursos dels serveis socials bàsics i a través de les condicions adjuntes als mecanismes internacionals d'alleugeriment del deute". I així mateix, la Resolució aprovada pel Consell de Drets Humans del les Nacions Unides en sessió de 5 de juliol de 2012 "Recorda que tot Estat té la responsabilitat primordial de promoure el desenvolupament econòmic, social i cultural de la població i, a aquest efecte, té el dret i l'obligació de triar els seus objectius i mitjans de desenvolupament i no s'ha de veure condicionat per fórmules específiques de política econòmica externes" i "Afirma que, des del punt de vista dels drets humans, la liquidació de deute amb fons oportunistes en condicions abusives té un efecte negatiu directe en la capacitat dels governs per a complir les seves obligacions en matèria de drets humans, especialment els drets econòmics, socials i culturals".

Atès que la reestructuració del deute i les quitances són pràctiques reconegudes en la legislació internacional, sabem que la cancel·lació dels deutes il·legítics han estat possibles en el passat, tant a Europa com a països en vies de desenvolupament, i que aquesta cancel·lació es relaciona amb un alleujament immediat de les necessitats bàsiques de la població.

Atès que, tot i no estar reconegut pel dret internacional, sí que NNUU recomana que les legislacions nacionals contemplin les causes d'il·legimitat del deute, i els casos recents del govern noruec i equatorià ens demostren que els poders públics poden fonamentar-se en aquesta il·legimitat per negociar o anul·lar part del seu deute contret.

Atès que per part dels moviments socials, juristes, organismes internacionals etc. està consensuat reconèixer com a causa d'il·legimitat del deute el fet d'utilitzar mecanismes polítics i econòmics que facilitin de forma deliberada l'augment del deute o les decisions polítiques que augmenten aquest en contra de l'interès general de la població.

El Grup Municipal d'ICV-EUiA a l'ajuntament d'Igualada al ple l'adopció dels següents acords:

1.- El ple Municipal considera il·legítics els interessos contret amb l'entitat financera privades Banco Santander **de 2.486.943,48€** prestats en el marc del Plan de Pago de Proveedores 2012 del MEF on s'han aplicat interessos del 5,939% per a pagar amb diners públics, que aquestes entitats financeres han obtingut a interessos inferiors a l'1%.

. La Sra. Mateu diu que a l'estiu del 2011 es va fer una modificació , una reforma constitucional que posava per sobre el retorn dels diners als bancs que no pas la de garantir el dret a les persones . Després al mes de març de 2012 el govern del PP de l'Estat va obligar als Ajuntaments que tenien deutes amb proveïdors a saldar aquest deute de manera immediata. Ho va fer beneficiant la banca privada, obligant als ajuntaments a adquirir un préstec per pagar aquests proveïdors i a adquirir-lo de mans de bancs privats, en el cas d'Igualada el Banc Santander. El posicionament d'Iniciativa , EU- APM, en aquell Ple va ser d'abstenció , i la intervenció molt crítica i amb la mateixa línia que va aquesta moció que avui presenten , i per fer un seguiment

d'aquest tema, van fer una pregunta per escrit sobre les condicions d'aquest crèdit, que han fet contreure el que el seu grup anomena un deute il·legítim.

Des d'IC-EU volen tornar a denunciar que aquest préstec s'hagués pogut obtenir a través de l'Institut de Crèdit Oficial dependent de l'Estat a un interès molt més baix.

Iniciativa volen denunciar que la diferència entre l'interès que l'Ajuntament hauria d'haver pagat a l'ICO i el que finalment ha de pagar al banc de Santander, és més d'un 4%. El banc europeu dóna crèdit als bancs privats a un interès d'un 1%, i nosaltres estem pagant l'interès a gairebé un 6% d'interès. Aquests gairebé 2.500.000 € que van haver de subscriure per pagar proveïdors els estan pagant a un gairebé 6%, un 5,93 % i això representa el que el seu grup entén com un deute il·legítim, perquè l'Ajuntament l'ha contret amb obligatorietat i en benefici d'uns interessos de la banca.

El deute il·legítim està reconegut per experts internacionals i vinculats a les Nacions Unides, i demanen a l'Ajuntament i a tots els grups municipals que s'hi sumin a aquesta moció per tal de tenir una majoria democràtica que legitimi els passos jurídics que l'Ajuntament hauria de fer per declarar veritablement aquest deute il·legítim.

El Sr. Riba manifesta el vot favorable del GMS a la moció, i que més enllà dels matisos que segurament trobarien en la terminologia i en els efectes del mateix, els hi sembla que hi ha un element de bulto, que efectivament aquests diners els deixa el Banc Central Europeu que es financia amb recursos provinents dels estats membres de la Unió Europea, els presta a entitats privades que els tornen a prestar a institucions públiques, i meravellosament pel camí, aquests diners dels estats que van al Banc Central Europeu acaben sent prestats a les administracions públiques amb uns interessos que voregen el 5%, quan a les entitats se'ls presten a l'1%, i li sembla que això és bo que es sàpiga, que s'expliqui, que se'n faci pública difusió per no dir públic escarni, perquè efectivament els hi sembla que amb la situació actual de necessitat de finançament de tots plegats, de famílies, d'empreses, d'administracions públiques, que el sistema permeti que entitats financeres es financin a través d'aquests mecanismes els hi sembla que com a mínim és bo, és necessari que sigui objecte de denúncia, d'explicació, de transparència i que tots aquests elements siguin públicament coneguts. Aprofitar-se de les necessitats de finançament efectives, reals, punyents de famílies, persones i administracions té un nom, que es diu usura, i el que limita que s'utilitzi és el tipus d'interès que no arriba al 20 i escaig per cent, que es tipifica al codi penal com a delictes, però efectivament al concepte genèric de l'etimologia de la paraula, aprofitar-se de les necessitats de famílies, persones o administracions per cobrar tipus abusius, que ho són clarament, quan són obtinguts a l'1% i es presten al 6% els hi sembla que és objecte de necessària difusió, transparència i explicació del conjunt de la ciutadania.

El Sr. Calbó diu que és una mica greu, i una mica irresponsable que faci la Sra. Mateu aquest discurs i s'oblidi del que realment és important, i hi ha una cosa molt important a la qual no ha fet esment en la seva intervenció que és precisament que aquesta mesura anava al pagament de proveïdors, vol dir que l'Ajuntament havia contractat serveis a empreses i no els havia pagat, i vol dir que a casa nostra moltes empreses han tancat perquè les administracions públiques no els han pagat quan havien de pagar, i d'aquesta pèrdua de llocs de treball, d'aquest tancament d'empreses la Sra. Mateu al seu anàlisi li és indiferent perquè ni l'ha mencionat, per tant, una mesura que reclamaven precisament les empreses per garantir els llocs de treball era que les administracions públiques paguessin el que devien, i amb això no es fa cap referència a la moció. La manera de fer de l'esquerra es gastem, gastem, gastem que ja vindrà un altre i ho pagarà, per tant, la Sra. Mateu no té interès en aquestes qüestions perquè és evident que la manera de fer és que ja pagaran els que vinguin i després no fa cap referència, però si el govern no hagués fet aquesta mesura hi hauria més atur, i més tancament d'empreses, i aquesta és la primera reflexió que cal fer respecte aquesta qüestió.

No és cert que el govern de l'Estat obligués a ningú, aquí hi va haver un acord de Ple que es va adherir a aquest Pla, ja que el que demanen les empreses és que si presten un servei que els hi paguin, per tant, si l'Ajuntament demana a una empresa que li presti un servei l'ha de pagar.

Diu que la gran pregunta que la Sra. Mateu tampoc no els respon en la seva intervenció és a quin preu hagués obtingut el crèdit l'Ajuntament si hagués anat al mercat a buscar-lo, i li pregunta si li haguessin tornat aquest crèdit de 2.500.000 €, i a quin tipus d'interès s'hagués pagat, i aquesta és una gran pregunta que hauria de respondre per tal de veure si el seu anàlisi és correcte, o no.

Finalitza la seva intervenció dient que els demanen que declarin il·legítim aquest deute, i que ja té el titular, però que ara com es concreta això, si fan una amortització anticipada del deute i no paguen interessos i què és el que està proposant, ja que a banda d'aquest titular que més hi ha.

Pregunta a la Sra. Mateu si no s'adona que està actuant amb una gran irresponsabilitat amb el missatge que està donant avui, per tant, insisteix que creu que la Sra. Mateu actua amb una gran irresponsabilitat i el grup municipal del PP no li donarà suport en aquesta moció.

El Sr. Hernando diu que si hi ha un partit o algun dels partits que ha presentat aquí mocions en contra dels abusos de la banca al poble, les preferents, els desnonaments, les comissions per descobert, és el seu grup. Evidentment, diu que creu que el rerafons de la qüestió no és pel que van servir aquests diners sinó com s'ha dit aquí és que aquests diners que són públics, van passar per l'intermediari d'una banca privada que el que ha fet ha sigut negoci amb aquests diners públics, i

eren per pagar proveïdors i evidentment això és positiu, però aquests diners com que eren públics pensen que haurien d'haver sigut sense cap tipus d'intermediari .

De tota manera diu que no comparteixen algunes apreciacions d'aquesta moció , no la poden compartir tota sencera, i entenen que en el fons hi estan d'acord, per tant, s'abstindran en la mateixa perquè tot i que consideren que el fons és bo, hi ha algunes apreciacions que no consideren oportunes perquè com s'ha dit aquí un cop fet això , s'ha fet malament, estan d'acord , i el que s'hagués hagut de demanar en el seu dia és que es fes una reforma ,però un cop fet, el que ha de fer l'Ajuntament és complir amb els seus compromisos , els seus pagaments i evidentment s'abstindran en la votació d'aquesta moció.

El Sr. Torras manifesta que inicialment el motiu pel qual es va contractar aquest crèdit va ser fonamentalment ,i amb això coincideix amb el que ha dit el Sr. Calbó, perquè devien uns diners a tot un munt d'empresaris igualadins molts d'ells, petits empresaris que havien prestat els serveis en aquest Ajuntament, i en aquell moment estaven en un temps de demora de pagament proper a 150 dies la qual cosa, podia ocasionar en alguns casos greus problemes de tresoreria en aquestes empreses . És evident que , i ho diu en aquest cas com a part del govern, perquè a més, a més ho han d'entomar d'aquesta manera, que el cor els deia una cosa i la realitat els ensenyava una altra. El cor els deia que tenien una obligació vers tots els proveïdors , només faltaria, sinó qui voldrà treballar per l'Ajuntament, però per altra banda el que deien era que el govern central que s'havia dedicat a salvar la banca donant-los tot un seguit de diners a un 1% , a partir d'una decisió del propi govern, la banca deixava els diners a l'Ajuntament , i ell creu que en aquest cas el que hi va haver és una deixació de responsabilitats del govern, del Sr. Montoro, que aquest era el crèdit que tots plegats anomenaven crèdit Montoro, que en lloc de fer-ho el govern i prestar-li a les administracions públiques els diners al mateix preu que ells aconseguen d'Europa, perquè en el fons aquest 1% era el cost que tenia el govern de l'Estat espanyol per aquest diner obtingut, els ho donava la banca lliure, i als Ajuntaments els obligava a prendre una decisió , o una de dues, o eren rigorosos amb els compromisos i pagaven als nostres proveïdors , i amb això no creu que hi hagi cap Regidor , que pugui dir que no estava disposat a fer-ho , o no ho agafaven, i quins dies passa anys empeny.

Diu que el que diu en aquesta moció és manifestar que consideren il·legítim el procés, i que ell pot considerar que aquest interès és il·legítim però el que no pot obviar de cap de les maneres és que la única possibilitat que tenien era la d'aquest crèdit, per tant, per intentar congeniar aquestes dues coses ,i conscients que el grup d'ERC va votar favorablement aquest crèdit, en aquest moment, i perquè el que demana la Sra. Mateu és que manifestin l'opinió , l'opinió del grup d'ERC en aquest cas és que consideren il·legítim aquest interès, per tant, s'abstindran . No votaran a favor , perquè votar a favor fora anar en contra d'allò que van decidir en el passat.

El Sr. Segura diu que hi ha coses que entén que no són reals, ja que la Sra. Mateu ha parlat que podien haver anat a buscar el préstec a l'ICO, però la única opció que hi havia per aquest Ajuntament en concret, i degut al seu alt nivell d'endeutament era aquest préstec, no hi havia cap altra opció, per tant, entén que aquí una mica s'està faltant a la veritat. Diu que a ell que li agrada ser una mica pràctic, no sap quin és el resultat pràctic de declarar aquests interessos il·legítims de cara als cinc mil i escaig euros que cada dia aquest Ajuntament, inclosos festius i festes de guardar, paga d'interessos, és a dir, si ara es declara aquests interessos il·legítims, ell diria que la tresoreria d'aquesta casa per molt il·legítims que puguin ser els interessos entén que no es veurà afectada, i malauradament s'hauran de seguir pagant.

En el cas d'aquest Ajuntament o ho feien d'aquesta manera, o no feien aquest préstec perquè les portes del banc per aquest Ajuntament estan tancades, com a mínim, sinó canvien les normes fins al 2015, que serà quan teòricament segons el pla que hi ha de retorn de deute es podrà baixar d'aquest 75% d'endeutament, i si canvia el criteri d'aquest 75 % pot ser podran anar abans, per tant, entén que altres ajuntaments menys endeutats sí que podien escollir l'opció de fer aquest préstec o d'accedir a altres en condicions més favorables, però en el cas nostre, no. Insisteix en el fet que va ser una decisió voluntària, per tant, que el que és voluntari sigui il·legítim li costa una mica d'entendre.

La Sra. Mateu diu que aquí hi ha diferències ideològiques profundes i que ella pensa que la presentació d'aquesta moció no és fruit de cap irresponsabilitat per molt que el Sr. Calbó així li vulgui dir, sinó que és la manifestació d'unes prioritats que responen a criteris ideològics de cadascuna de les forces polítiques. Per al seu grup és indecent, immoral, i il·legítim que les administracions públiques hagin de fer uns retorns abusius d'uns crèdits bancaris i que per altra banda, hagin d'aplicar retallades als serveis bàsics que permeten que moltes persones no puguin dur en aquests moments una vida digna.

És incompreensible que la ciutat d'Igualada hagi de tancar escoles bressol, hagi de pujar taxes a serveis bàsics i per altra banda tingui com a prioritat el retorn de diners a un banc amb un preu dels diners que són d'escàndol, i que podran defensar altres postures, la modificació que van fer de la Constitució, per tal que el retorn del deute fos la prioritat per retornar els diners, i no pas la lluita contra l'atur o dotar de serveis a les persones amb el manteniment de l'estat del benestar, i les discrepàncies ho deia fa un moment, en la defensa de la democràcia formen part del joc democràtic, però el que no forma part és l'atac personal i titllar d'irresponsabilitat la proposta que ella presenta, i que si no li agrada al Sr. Calbó que no la voti.

El Sr. Riba manifesta que en relació a moltes de les intervencions que hi ha hagut que aquí el que es vota és una manifestació en relació a una opinió sobre el com, i l'import sobretot del volum d'uns interessos. No es considera si va ser encertada o no, que segurament va ser-ho, la decisió de l'Ajuntament DE contreure aquest préstec, ni tant sols es considera la virtut o no del pla de pagaments, en tot cas, es considera una part d'aquest pla de pagaments la que fa referència a permetre que els bancs cobrin aquests interessos per uns diners que han obtingut sense cap tipus d'esforç perquè recorda, el banc central Europeu a un 1% per obtenir-los i després els presten a un interès proper del 6%, i el que considera el seu grup, i torna a repetir és més que digne d'anunciar-ho, d'explicar-ho, de que la gent que ja ho sap, sàpiga quina és l'opinió, malgrat segurament no podrien fer una altra cosa, és bo que es sàpiga, que manifestin la seva opinió al respecte, no del crèdit, sinó del tipus, entenen, abusi dels interessos vinculat.

El Sr. Calbó diu que el que és immoral és que l'Ajuntament contracti pel valor de 2.486.000 € a empreses i no els paguin, això és absolutament una indecència perquè això vol dir tancament d'empreses i gent a l'atur, això vol dir això. Si haguessin agafat la tesi de la Sra. Mateu, no haguessin pagat aquests diners, tancament d'empreses i gent a l'atur, i que la Sra. Mateu que és tant d'esquerres que què li explica a la gent a l'atur perquè les administracions públiques no els paga els seus serveis, i que ara ja saben el que defensa la Sra. Mateu, i si aquest és el seu model evidentment que li vota en contra perquè les seves polítiques porten a l'atur, i per tant, és una indecència i una immoralitat, per tant, el que han de fer les administracions públiques és pagar els serveis que els presten les empreses, els proveïdors. En segon lloc, diu que és una indecència fer aquest discurs sense respondre la pregunta: A quin preu els haguessin donat els crèdits si haguessin anat al mercat.

Sotmès l'assumpte a votació constituït el Ple de l'Ajuntament amb el quòrum de més d'un terç de membres, resta DESESTIMADA la Moció ja que s'obtenen 11 vots en contra dels grups de CIU i del PP, 6 vots a favor dels grups GMS i IC-EU i 3 abstencions dels grups d'ERC-Rcat i Plataforma per Catalunya del total de 21 Regidors, que de dret i fet componen la Corporació S'APROVA la proposta en els seus termes.

. El Sr. Castells manifesta que la següent Moció en no ser una moció vinculada estrictament a la ciutat d'Igualada té un debat de dos minuts per grup municipal.

9.3 MOCIÓ DEL GRUP MUNICIPAL D'ICV-EUIA-EPM A L'AJUNTAMENT D'IGUALADA A FAVOR DE LA PREVENCIÓ DE RESIDUS, LA REIVINDICACIÓ DEL SISTEMA DE DEVOLUCIÓ DIPÒSIT I RETORN (SDDR) I LA RECLAMACIÓ A ECOEMBES D'UN PREU JUST PER RETRIBUIR LES RECOLLIDES SELECTIVES QUE FEM ELS ENS LOCALS

La Sra. Mateu fa la presentació de la Moció:

En el moment de la signatura d'un nou conveni entre l'Agència de Residus de Catalunya (ARC) i "Ecoembes" que establiria durant 5 anys les condicions de valoració i retribució de recollides, transport, selecció i recuperació d'envasos i embalatges.

Atès que a aquest conveni s'hi haurien d'adherir les entitats municipalistes FMC (Federació de Municipis de Catalunya), ACM (Associació Catalana de Municipis) i AMB (Àrea Metropolitana de Barcelona) i posteriorment els ens locals. Aquest conveni s'adjunta a l'autorització que fa l'ARC perquè "Ecoembes" -Sistema Integrat de Gestió (SIG)- operi en el territori.

Atès que la primera proposta presentada per part d'Ecoembes disminueix, en termes generals, la retribució als ens locals en aproximadament un 15% respecte del darrer acord signat l'any 2009.

Atès que la situació econòmica de molts municipis és de recursos escassos. S'afronten moltes dificultats, fins i tot, per exercir les competències obligatòries -com la recollida i el tractament dels residus municipals-. En aquest context, entenem que no és el marc idoni per disminuir la retribució per a la recollida, el transport i la selecció dels envasos i els embalatges.

Atès que la campanya entorn als residus, el reciclatge i la reutilització han d'orientar-se a la responsabilitat compartida, el foment d'una política adient sobre els residus i a la sensibilització ambiental i de consums.

Atès que aquesta situació fa que el món local, ara més que mai, treballem de manera conjunta. Hem d'aprofundir en les polítiques de prevenció en la generació de residus. Hem de demanar suport per impulsar la prevenció i el reciclatge a l'ARC, ateses les seves competències i l'excel·lent equip professional de que disposa.

Atès que les darreres dades mostren, any 2012, una significativa reducció de la generació de residus sent de 1,19 Kg/hab/dia quan l'any 2004 eren de 1'48 Kg/hab/dia.

Atès que el compromís de la ciutadania amb la reducció de la generació de residus, l'encert de les polítiques de prevenció desenvolupades i l'actual crisi econòmica fan possible avançar amb més decisió cap a polítiques de reducció, reciclatge i recuperació.

Atès que ens correspon insistir en la necessitat d'estudiar la possible implantació també en el model de recollida selectiva d'envasos, el SDDR (Sistema de Dipòsit Devolució i Retorn). L'Estatut de Catalunya ens dota de competències per fer possible la implantació d'aquest sistema a Catalunya. En aquests sentit, l'ARC pot promoure modificacions normatives.

Atès que considerem just i necessari que l'ARC, comptant amb els ens locals, presenti una alternativa al conveni proposat amb Ecoembes que serveixi per l'acompliment dels objectius de prevenció i reciclatge, sense minorar els recursos de la retribució als ens locals.

Per tot això, els Grup Municipal d'ICV-EUiA-EPM, proposa al Ple de l'AMB l'adopció dels següents acords:

ACORDS

PRIMER.- Manifestar el nostre compromís amb la implementació de sistemes de gestió i recollida de residus més sostenible. Avançar en la reducció, reciclatge, reutilització i recuperació.

SEGON.- Manifestar el nostre rebuig a qualsevol rebaixa en el finançament d'Ecoembes als ens locals per a la recollida, transport i selecció d'envasos i d'embalatges, així com als que es recuperen a les plantes de tractament.

TERCER- Demanar a l'Agència de Residus de Catalunya (ARC) que prorrogui el conveni vigent amb Ecoembes, mentre no s'assoleixi un acord que permeti la prestació del servei amb el finançament necessari als Ens Locals.

QUART.- Recolzar el treball de la FMC, l'ACM i l'AMB en la negociació amb Ecoembes. La voluntat del món local és treballar junts amb l'Agència de Residus de Catalunya (ARC) una proposta favorable a la millora de la recollida selectiva i al servei que presten els Ajuntaments.

CINQUÈ.- Demanar que en el nou Programa de Gestió de Residus Municipals de Catalunya (PROGEMIC 2013-2018) s'incorporin nous objectius més ambiciosos de prevenció.

SISÈ.- Instar al Govern de la Generalitat de Catalunya que en el marc del nou Programa, estudiï la possible elaboració d'una llei que permeti implantar a Catalunya el Sistema de Dipòsit, Devolució i Retorn (SDDR), així com en el disseny i anàlisi del cicle de vida dels envasos i en la prevenció del sobreenvasat.

SETÈ.- Demanar a l'Agència de Residus de Catalunya (ARC) que cooperi amb el món local donant suport tècnic per elaborar i promoure els Plans locals de Prevenció en matèria de generació de residus.

VUITÈ.- Donar trasllat dels acords a l'Agència de Residus de Catalunya (ARC), al Conseller de Territori i Sostenibilitat de la Generalitat de Catalunya, a la Presidenta del Parlament de Catalunya i als grups parlamentaris, a la FMC, a l'ACM, als grups de l'AMB, a Ecoembes, Ecovidrio.

. La Sra. Mateu manifesta que en aquest moment s'està negociant un nou conveni entre l'empresa ECOEMBES, de gestió d'envasos, i l'Agència de Residus de Catalunya i sembla que amb aquesta nova negociació de conveni es disminueix la retribució que es fa als ens locals per la quantitat d'envasos recollits en un 15%. La voluntat de presentar aquesta moció és forçar que en aquest nou conveni no es retalli l'import que es paga pels envasos recollits a cada Ajuntament perquè en aquests moments pensa que els Ajuntaments ja tenen unes finances prou precàries com perquè a més de patir les retallades de la Generalitat o del govern de l'Estat, encara pateixin retallades afegides per l'empresa que gestiona els residus com la fracció d'envasos de l'Ajuntament, per tant, és una mesura de pressió en les negociacions que en aquests moments està portant l'empresa ECOEMBES amb l'Agència de Residus de Catalunya. A part també hi ha una voluntat d'estudiar la possible implantació del model de recollida selectiva d'envasos, sistema de dipòsit, devolució i retorn.

Fa pocs dies en un noticiari , li sembla que a una població del litoral de Catalunya no sap si és Palamós o Calella l'han implantant , i han assolit una quantitat d'envasos recollida molt elevada, i pensa que totes aquelles mesures que representin portar menys rebuig a l'abocador i treure d'aquests materials un nou us, i que siguin valoritzables, és una mesura que va a favor.

El Sr. Agramunt diu que en tot cas, admetre i reconèixer que una vegada llegida aquesta moció del grup municipal d'Iniciativa , el que diu tant en la seva part expositiva com resolutiva és molt maco, i en principi estarien tots d'acord. És en el moment que s'analitza una mica amb una mínima profunditat quan et dones compte que segons el que es demana no es garanteix l'equilibri econòmic financer del model actual de recollida de residus, per tant, el grup municipal del Partit Popular estaria d'acord amb tots els punts , amb tots els acords de la part resolutiva a excepció del punt segon i punt tercer .

Matisa pel que fa al punt segon: A la moció diu: "Manifestar el nostre rebuig a qualsevol rebaixa en el finançament d'Ecoembes ". I que sap la Sra. Mateu que l'actual model de recollida, transport i selecció d'envasos i residus estan subjectes a preus revisables anualment i en conseqüència a preus variables en cada moment. En tot cas, en el moment que la Sra. Mateu ja encaixa que no pot existir qualsevol mena de rebaixa el que fa és no permetre l'equilibri econòmic financer de l'actual sistema, en conseqüència , en tot cas s'hauria de plantejar al govern de la ciutat que instal·li el model del porta a porta al que feia referència la Sra. Mateu fa un moment i pot ser abaratirien costos.

Li sembla que l'avantatge de l'eficàcia i eficiència del sistema és que com més quantitats a més municipis, i per això es fa a nivell pràcticament a tot Catalunya més fàcil i més rendible és garantir aquest servei.

Diu que amb el tercer punt, tampoc no estarien d'acord ja que diu: "Demandar a l'Agència de Residus de Catalunya (ARC) que prorrogui el conveni vigent amb Ecoembes, mentre no s'assoleixi.." però, que en tot cas, aquest punt és conseqüència del segon.

Conclou la intervenció dient que si la Sra. Mateu deixés de banda , i eliminés els punts segon i tercer ell creu que ningú en aquest Consistori tindria inconvenient en votar favorablement aquesta moció que presenta , en cas contrari, de no retirar els punts segon i tercer esmentats el vot del grup municipal del PP no podrà ser favorable , precisament per garantir el sistema, ja que se'n van de "Guatemala a Guatepeor".

El Sr. Hernando anuncia que el grup de la Plataforma per Catalunya votarà a favor d'aquesta moció perquè la consideren justa , i per tant, el seu vot serà favorable.

El Sr. Castells manifesta que el posicionament de CIU en aquest tema, ja els avança, és el fet que s'abstindran en la votació perquè en part comparteixen el que diu el Sr. Agramunt, que moltes de les coses que aquí proposa la Sra. Mateu malgrat l'esperit el comparteixen al 100 % , podria ser incompatible amb la realitat., per tant, li ha de dir que amb la proposta que feia el Sr. Agramunt s'haguessin sentit tots més còmodes.

Diu que segurament no els costaria votar a favor la moció però han de ser coherents amb el que pensen , i pensen que votant-la a favor segurament quedarien molt bé de cara a la galeria però aniria en contra del que realment pensen, que això ha de ser sostenible, i que és molt senzill i molt fàcil , i segurament contentaran a les parròquies respectives votant coses que segurament no són viables , no són compatibles amb la realitat, per tant, des del grup municipal de CIU s'abstindran.

Sotmès l'assumpte a votació constituït el Ple de l'Ajuntament amb el quòrum de més d'un terç de membres, en votació ordinària i per majoria simple obtinguda per 9 vots a favor dels grups d'ERC-Rcat, GMS, IC-EU i Plataforma per Catalunya i 11 abstencions dels grups de CIU i PP del total de 21 Regidors, que de dret i fet componen la Corporació S'APROVA la proposta en els seus termes.

. La Sra. Mateu manifesta que el Sr. Secretari els ha repartit la modificació del ROM publicada al BOP , i si la Moció està vinculada directament amb competències de l'Ajuntament d'Igualada , després d'un torn de paraula de tres minuts hi ha un torn de replica d'un minut , i si no està vinculada directament amb la competència de l'Ajuntament després d'un torn de paraula de dos minuts hi ha un temps de dos minuts .

. El Sr. Castells respon que a la Moció no surt ni una vegada el tema Igualada , per tant, la interpretació és que es una moció genèrica que podia servir per qui, i podia servir per Matadepera. Per tant, entenen que és un debat molt interessant , el debat sobre les polítiques de recuperació de residus al nostre país, però no s'ajusta al criteri que entenen que és estrictament d'Igualada.

Continua dient que la Moció que ha presentat la Sra. Mateu conjuntament amb ERC respecte l'edifici de Correus de la ciutat d'Igualada és una moció sobre Igualada , per tant, aquest és el criteri ja que si la Sra. Mateu parlés de les tones de residus que es recuperen a la ciutat d'Igualada , li diria que ella ha sigut prou hàbil com per incorporar això , però en aquest sentit no ho és, i qui ordena el debat sobre el ROM és l'Alcalde , creu que per fer viable també aquest debat interpreta que és així.

Diu que l'ordre de les mocions és estrictament el que se li ha donat, per tant, no vegin cap criteri de preferència.

▪ El Sr. Castells diu que la següent Moció també es genèrica i malgrat es proposa al Ple d'Igualada interpreten que no hi ha cap dada sobre la ciutat d'Igualada, per tant, és genèrica i té el Sr. Riba dos minuts.

- El Sr. Secretari manifesta que el primer apartat de la següent Moció seria un prec, i per tant, restarà fora si es manté la proposta, i també hi ha una modificació que on diu “Reclamar al Govern de la Generalitat de Catalunya que recuperi l'impost de successions i destinar els recursos recaptats anualment a través d'aquest impost a la creació d'un fons destinat.....”.

Hauria de dir: Reclamar al Govern de la Generalitat de Catalunya destinar més recursos per a la creació d'un fons destinat a l'anomenada “herència universal, que es dedicaria a cada jove que hagués acabat amb èxit els seus estudis obligatoris i que presentés un projecte acadèmic, professional o personal, que serà finançat amb criteris progressius.”

El Sr. Roca manifesta que el primer punt de la part dispositiva de la moció serà un prec:

“Impulsar des de l'Ajuntament mesures contra l'atur juvenil que de manera transversal impliquin totes les àrees de l'ajuntament, prioritzant les polítiques de promoció econòmica i creació d'ocupació adreçades especialment als i les joves.”

9.4 MOCIÓ DEL GRUP MUNICIPAL DEL PSC A IGUALADA SOBRE LA SITUACIÓ ACTUAL DELS JOVES A CATALUNYA

El Sr. Roca fa la presentació de la Moció:

Les dades sobre la situació laboral de les persones joves a Catalunya posa de manifest la precària situació que pateix la joventut, convertint-los en un dels col·lectius més vulnerables enfront la dramàtica situació que ha generat la crisi econòmica.

La taxa d'atur entre els i les joves de 16 a 24 anys actualment a Catalunya és d'un 52,7%, arribant a un nou màxim històric. L'atur entre la població de 16 a 19 anys arriba fins al 77,3%. A Catalunya hi ha 264.200 joves d'entre 16 i 29 anys a l'atur. L'atur de llarga durada pels joves de 16 a 29 anys és del 18,8%, el que representa només una mica menys de la meitat del total de joves aturats (39,9%). L'atur de llarga durada afecta més als joves (18,8%) que als adults (12,7%), deixant de ser un fenomen exclusiu dels majors de 45 anys.

Però l'anàlisi de la realitat va més enllà de les dades periòdiques de l'Enquesta de la Població Activa (EPA) i és que darrere d'aquestes dades hi ha joves en risc d'exclusió laboral desencadenant en exclusió social, veient minvades les seves possibilitats d'emancipació. Segurament la generació millor preparada és una generació hipotecada de per vida davant la inactivitat dels actuals governs per a trobar solucions i treballar pel present i el futur del país.

Davant d'aquesta situació d'emergència nacional, el Parlament de Catalunya ha acordat la celebració un ple monogràfic sobre la situació de la joventut a Catalunya. Aquesta petició va ser refermada, també, a través d'una resolució aprovada per unanimitat el passat 2 de març a l'Assemblea General Ordinària del Consell Nacional de la Joventut de Catalunya,, la plataforma que aplega a 95 entitats juvenils d'àmbit nacional i consells locals de joventut d'arreu del país.

La situació requereix que les administracions adoptin mesures urgents per a la reforma del mercat laboral, especialment la situació laboral entre els i les joves, la taxa d'atur i la taxa d'ocupació. Les persones joves que s'amaguen darrere les dades no poden ser oblidades pels governs. Cal concentrar els esforços de tot un país en la lluita contra l'atur juvenil. No invertir en la joventut implica no invertir en el país, esdevenint un problema col·lectiu que necessita solucions reals si no volem que Catalunya deixi de ser un país per a joves.

Per tot això, es proposa al Ple de l'Ajuntament d'Igualada l'adopció dels següents acords:

- Reclamar al Govern de la Generalitat de Catalunya a que posi en marxa un pla de xoc contra l'atur juvenil amb polítiques específiques respecte la creació de nova ocupació i les condicions de treball dels joves, amb indicadors i eines que permetin avaluar el seu compliment.
- Instar a les administracions a fomentar un canvi en el model productiu incrementant els recursos destinats a investigació.
- Demanar al Govern de la Generalitat de Catalunya que convoqui una taula de diàleg amb sindicats, associacions empresarials, sectors socials, forces polítiques i entitats municipalistes per pactar mesures per a la dinamització de l'economia i la reducció de l'atur juvenil.
- Reclamar al Govern de la Generalitat de Catalunya destinar més recursos per a la creació d'un fons destinat a l'anomenada "herència universal, que es dedicaria a cada jove que hagués acabat amb èxit els seus estudis obligatoris i que presentés un projecte acadèmic, professional o personal, que serà finançat amb criteris progressius.
- Instar al Govern de la Generalitat de Catalunya a garantir la suficiència de recursos econòmics i humans per fer front a totes les necessitats de formació, orientació i intermediació laboral dels aturats/des, donant continuïtat laboral als orientadors del SOC.
- Comunicar aquests acords al Govern de la Generalitat de Catalunya i als grups parlamentaris del Parlament de Catalunya.

Es sotmet l'assumpte a deliberació.

INTERVENCIONS

El Sr. Calbó manifesta que el grup municipal del PP donarà suport a la moció amb els canvis que s'han introduït , i tenint en compte que també demà al Parlament de Catalunya s'iniciarà un debat monogràfic sobre els joves i especialment sobre l'atur juvenil . Creuen que era també necessari un debat una mica més ampli, de la sortida

de la crisi i on es fixessin en l'atur juvenil evidentment de forma prioritaria però que també tinguessin en compte altres col·lectius, que també estan patint de forma colpidora la situació d'atur, i s'han trobat un govern més preocupat amb consultes, estelades, i drets a decidir i gens preocupat per sortir de la crisi econòmica perquè es troben un govern de la Generalitat que no actua en aquesta matèria, un govern de la Generalitat i uns grups parlamentaris com són CIU i ERC que van impedir que pogués haver al Ple del Parlament de Catalunya un Ple monogràfic sobre la sortida de la crisi i quines mesures impulsaria el govern en aquesta matèria, i en canvi sí que va trobar que era molt més prioritari la declaració de sobirania, per tant, a tot el que és declaracions de sobirania es presta molta atenció per part del govern, i tot el que fa referència a la sortida de la crisi es queda en un segon terme, i avui mateix han pogut comprovar després de la reunió de l'executiu que realment mesures legislatives per sortir de la crisi no aporta el govern al Parlament, i en canvi sí que constantment aprova resolucions.

Això s'afegeix a incompliments del govern de la Generalitat de CIU en aquesta matèria, és a dir, la reforma per exemple del servei d'ocupació, que és una peça capdal i fonamental en les polítiques actives d'ocupació que pot dur a terme el govern de la Generalitat s'havia d'haver abordat la passada legislatura, i no va ser així, i el grup municipal del PP entenia que aquesta era una de les prioritats en aquesta legislatura, i al dia d'avui el Conseller Puig ha estat incapaç de presentar un projecte de llei al Parlament de Catalunya. Per tant, estan davant d'un govern que no governa, que no prioritza la sortida de la crisi i es preocupa molt per les declaracions de sobirania.

La Sra. Mateu manifesta que el vot del seu grup també serà favorable a aquesta moció per coherència amb totes les actuacions que van reclamant que es faci front a aquesta situació d'atur que pateixen els joves de casa nostra, que per moltes persones es dona ja com una generació perduda.

Diu que la coherència que es reclama és la coherència que havien de demostrar, perquè la moció de recollida selectiva es va votar amb l'acord de totes les forces polítiques al Consell de l'Àrea Metropolitana del 2 de juliol. L'Alcalde Trias representant de CIU va votar a favor, el representant del PP va votar a favor i totes les forces polítiques del Consell Metropolità van donar el seu vot a favor, per tant, coherència, la de la seva forma política que intenta mantenir i no fer gestos com deia el Sr. Castells, per contentar la parròquia presentant mocions. Aquesta moció ha estat votada favorablement, com també ho ha estat votada favorablement la del deute il·legítim que va estar presentada a Badalona on CIU també va donar suport, que no és el cas de l'Ajuntament d'Igualada.

El Sr. Hernando manifesta que el seu grup votarà a favor aquest Moció, però malauradament la voten a favor amb poca esperança que aquest Ple monogràfic pugui servir d'alguna cosa. Tant el govern anterior, el govern tripartit, com el govern del Sr. Zapatero van demostrar que eren incapaços de crear feina en quant al

problema de l'atur juvenil, el govern del Partit Popular actual del govern central ha demostrat que la seva reforma laboral ha sigut incapaç de crear feina, el govern de CIU d'aquesta legislatura també ha demostrat que ha sigut incapaç, per tant, el seu grup té molt poques esperances que els partits tradicionals, de sempre, siguin capaços de tenir propostes valentes, propostes decidides per realment sortir d'aquest problema tant gran com és l'atur juvenil.

Que hi hagi un 52'7 % d'atur juvenil entre els joves de 16 a 24 anys, i un 77'3 % entre els joves de 16 i 29 anys li sembla un drama molt fort, i que el grup de la Plataforma per Catalunya sempre ha dit que el que fa falta són polítiques valentes, polítics valents. Des de Plataforma per Catalunya no entenen com pot ser que encara estiguin entrant immigrants al nostre país, immigrants joves sense cap qualificació de feina, quan hi ha altres joves d'aquí, d'Igualada que estan preparats i han hagut d'anar a treballar a Suïssa d'enginyers, a Alemanya, per tant, pensen que el que s'ha de fer és una política valenta.

Diu que hi ha molts joves d'aquí que hauran de marxar a treballar fora i això el grup de la Plataforma per Catalunya pensa que és un drama per la nostra població, per la nostra societat, per tant, aprovaran aquesta moció perquè tot el que diu és un brindis al sol amb el que estan molt d'acord, però amb molt poques esperances que aquest monogràfic serveixi per res, i espera equivocar-se.

El Sr. Requesens manifesta que el grup d'ERC-Rcat també votarà a favor, i també recollir aquesta voluntat per actuar des del Departament de Joventut amb els instruments que disposen per avançar en aquest aspecte, i també en el marc del Pla Local de Joventut en el qual aquest eix també hi era. Per tant, també intentaran aplicar els instruments que tenen cap a aquesta banda, perquè realment aquesta xacra que tenen de l'atur juvenil, que deixa sense futur, sense projecte vital els joves d'aquest país realment s'ha d'atacar.

També diu que una d'aquestes propostes en la qual estan intentant treballar és un dels projectes de Formula Jove, Programa de formació i inserció laboral pels joves 2013, i que intentaran que el Departament de Joventut pugui actuar-hi i properament ja diran si poden tirar endavant aquest projecte.

La Sra. Chacón per comentaris a aquesta moció confirma que des del Departament de Dinamització Econòmica s'està prioritzant un dels col·lectius que són els joves amb mesures com el Programa Ulises referent a bones pràctiques, a tota la província de Barcelona, pel que fa als joves, i altres programes com Reempresa, etc i treballen de manera transversal també amb la Regidoria de Universitats per donar també més sortides, més oferta formativa, que això vol dir també més sortides, a tots els nivells, des del nivell d'Universitats fins al nivell de formació professional, ja que com tots coneixen a partir de fa poc l'Institut Milà i Fontanals té també una major oferta formativa.

Manifesta que el grup de CIU votarà a favor d'aquesta moció perquè l'esperit de la llei el comparteixen totalment, però hi ha un punt en el qual s'insta al govern de la Generalitat a garantir la suficiència de recursos en aquests temes, i senzillament els hagués agradat que constés i per clarificar les coses, que en matèria de polítiques actives d'ocupació els recursos de la Generalitat venen en una gran part de la Conferència Sectorial d'ocupació i afers laborals i voldria donar només un parell de xifres. Al 2011 es destinen a Catalunya 443 milions d'euros en polítiques actives d'ocupació. L'any 2012, 191 milions d'euros, amb una retallada del 57% dels recursos en polítiques actives d'ocupació, a la Generalitat de Catalunya s'està treballant amb les mans lligades, i no hi havia cap més cap partida pressupostària per orientadors ni prospectors.

Per tot el tema de centres especials de treball quan les necessitats són de 70 milions d'euros només es transfereix a Catalunya 44 milions d'euros, és a dir, el SOC, el servei d'ocupació de Catalunya pot fer de segur moltes coses però amb aquestes limitacions evidentment té el que té.

Sotmès l'assumpte a votació constituït el Ple de l'Ajuntament amb el quòrum de més d'un terç de membres, en votació ordinària i per unanimitat de 20 Regidors del total de 21 Regidors, que de dret i fet componen la Corporació S'APROVA la proposta en els seus termes.

9.5 MOCIÓ DELS GRUPS MUNICIPALS DE CIU, ERC I PSC DE SUPORT ALS CLUBS I ENTITATS ESPORTIVES CATALANES DAVANT L'ACCIÓ D'INSPECCIÓ DE TREBALL

El Sr. Requesens fa la presentació de la Moció:

El teixit esportiu català té una de les seves bases en el "voluntariat", sense el qual no es podria entendre l'existència de més de 8.200 clubs, 69 federacions (amb 600.000 llicències federatives) i 47 consells esportius només a Catalunya, que constitueixen la més ampla xarxa sectorial existent i articula un tram de entitats escampat per tot el país que, darrera l'activitat específicament esportiva aplega i desenvolupa en el sentit més ampli, valors humans, socials, culturals, l'adquisició d'hàbits saludables, la integració i cohesió social que constitueixen un patrimoni de valor immensurable.

La significació del voluntariat en el sector esportiu està legalment reconeguda a l'article 4 de la llei 6/1996 de 15 de gener del Voluntariat al identificar les activitats esportives com d'interès general. A la vegada, les federacions esportives i els Consells Esportius esdevenen la màxima expressió qualitativa d'aquesta xarxa esportiva i, com a tals, són legalment entitats d'utilitat pública i d'interès social. També els membres associats d'aquesta gran xarxa esportiva, bé a títol individual bé com entitats comparteixen pel fet d'associar-se la voluntat altruista i d'interès general que defineix el moviment esportiu.

Darrerament, actuacions de la Inspecció de Treball i de la Seguretat Social sobre entitats esportives catalanes han aixecat una gran preocupació, tant per la greu repercussió econòmica que amenaça la supervivència de les mateixes entitats, com –i sobretot per la generalització de les mateixes al conjunt del sistema esportiu al no tenir en compte una clara divisió entre activitats voluntàries i activitats professionals.

Cal dir que, malgrat l'aprovació de la Llei 6/1996 de 15 de gener de Voluntariat les previsions legals existents d'exclusions del règim de la seguretat social de l'Estatut dels Treballadors i de la Llei General de la Seguretat Social són genèriques, quan no indeterminades, i permeten les més variades interpretacions d'acord amb la casuística de cada situació.

Més enllà d'actuacions aïllades o esporàdiques determinades per esdeveniments esportius puntuals, no existeixen criteris clars, ni legals ni administratius, per a determinar amb seguretat quan comença una relació laboral o professional, de la qual es derivi l'obligació d'estar afiliat a un o altre règim de la Seguretat Social o quan, pel contrari, es donen els requisits per entendre's que hi ha una clara exclusió d'aquesta obligació d'afiliació atès el caràcter benèvol del servei.

Aquesta manca de criteris clars fa que l'exclusió al règim de la Seguretat Social deixi de ser sistemàtica i esdevingui casuística pertorbadora. Així el que seria l'aplicació d'un sistema normatiu format per un conjunt de factors determinats legalment es redueix pràcticament a l'existència o no d'un sol criteri: la retribució pel servei prestat. Aquesta manera d'actuar suposa deixar de costat i no tenir en compte els altres criteris legals – llibertat, actuació altruista i solidària, subscripció d'un contracte de voluntariat. Que en la seva accepció més general constitueixen les bases de les relacions de les persones i entitats que formen el sistema esportiu.

Un sistema esportiu que té innegablement un valor social i cívic que els ajuntaments no podem deixar perdre. En el dia a dia dels municipis es comproven els efectes positius que s'aconsegueixen aplicant la justícia social que es deriva de la tasca universalitzadora realitzada des d'aquests clubs i entitats, que posteriorment es trasllada a les xarxes socials de barris i, sobretot, en els segments desafavorits de la societat. L'esport base, més enllà dels motius purament saludables, competitiu o relacionals, aconsegueix un efecte sorprenent per compensar les desigualtats econòmiques o socials dels infants i, per tant, té un efecte reparador i normalitzador que, a la llarga, contribueix a configurar societats més madures i més equilibrades.

Mantenir viva aquesta estructura d'esport de base és el que permet situar l'esport català com un dels eixos centrals i referencials que defineixen i configuren el país, a través de tot l'entramat municipal adreçat sobretot a infants i joves, i a través de tot l'engranatge de les Federacions i altres entitats esportives que coordinen i aglutinen les diverses possibilitats d'aquestes pràctiques de base.

Per tots els motius exposats anteriorment, es proposa l'adopció dels següents acords:

PRIMER.- Instar el Govern de l'Estat a adoptar les mesures administratives i interpretatives necessàries a fi que, d'acord amb les previsions de l'art. 1.3 d de l'Estatut dels Treballadors, l'article 98. a de la Llei de la Seguretat Social y la Llei 6/1996 de 15 de gener de Voluntariat, es delimitin amb claredat les exclusions als règims d'afiliació a la seguretat social de les persones que presten serveis en entitats

sense ànim de lucre que persegueixen objectius d'interès general i són membres de les mateixes, per entendre's de caràcter benèvol o de voluntariat.

SEGON.- Instar el Govern de l'estat a establir un diàleg amb els principals subjectes del món esportiu, representat per clubs, federacions, altres entitats esportives i als representants institucionals, a fi d'arbitrar l'aplicació del conjunt de criteris legals que siguin d'aplicació a la realitat del món de l'esport fonamentat en el voluntariat, més enllà de les relacions professionals existents, tant en el món de l'esport professional com en el de les entitats multiesportives que, amb una repercussió econòmica significativa, presten una gran diversitat de serveis.

TERCER.- Instar el Govern de l'Estat a ampliar la moratòria en les actuacions inspectores als clubs i altres entitats esportives sense ànim de lucre, en l'àmbit de l'esport no professional, fins que s'hagi aclarit la normativa i establert un sistema especial de la Seguretat Social per a les mateixes.

QUART.- Instar al Govern de l'Estat a atorgar caràcter informatiu i no sancionador a qualsevol acta oberta a entitats esportives sense ànim de lucre, en l'àmbit de l'esport no professional, quan hagi disconformat entre les actuacions del club o entitat esportiva i la Inspecció de Treball i de la Seguretat Social, sempre que la tipologia d'aquestes disconformitats sigui coincident o habitual respecte a les detectades per la inspecció en altres clubs i entitats esportives, podent ser deguda a una insuficient claredat a la normativa aplicable.

CINQUÈ.- Fer arribar aquest acord a tots els grups parlamentaris del Parlament de Catalunya i del Congrés espanyol, a la Secretaria General de l'Esport de la Generalitat de Catalunya, a l'Associació Catalana de Municipis i Comarques i a la Federació de Municipis de Catalunya, així com a la Presidència del Govern espanyol, al Ministerio de Empleo i Seguridad Social i al Ministerio de Educación, Cultura y Deporte.

. El Sr. Requesens diu que Catalunya és un país amb un gran teixit esportiu que no seria possible sense una base de voluntariat que permet l'existència de 8.200 clubs , 69 federacions i 47 Consells esportius . L'esport és un pilar bàsic de l'estat del benestar , com a eina de la salut, de cohesió social , com a foment de valors com l'esforç o el treball en equip .

A les darreres setmanes alguns clubs esportius de Catalunya sense ànim de lucre han patit com des de la inspecció de treball i seguretat social de l'estat es fiscalitza d'una manera totalment desproporcionada que està generant gran preocupació en el sector i que pot ser un perill i amenaça per la supervivència de les mateixes entitats , per això, porten aquí al Ple que s'adoptin els acords que hi figuren a la Moció, que resumidament son:

.- Instar el Govern de l'Estat a adoptar les mesures administratives i interpretatives necessàries a fi que es delimitin amb claredat les exclusions als règims d'afiliació a la seguretat social de les persones que presten serveis en entitats sense ànim de lucre que persegueixen objectius d'interès general.

.- Instar el Govern de l'estat a establir un diàleg amb els principals subjectes del món esportiu.

.- Instar el Govern de l'Estat a ampliar la moratòria en les actuacions inspectores als clubs i altres entitats esportives sense ànim de lucre, en l'àmbit de l'esport no professional, fins que s'hagi aclarit la normativa i establert un sistema especial de la Seguretat Social per a les mateixes.

.- Instar al Govern de l'Estat a atorgar caràcter informatiu i no sancionador a qualsevol acta oberta a entitats esportives sense ànim de lucre.

El Sr. Figueras manifesta el vot favorable del GMS en aquesta moció i demanar adherir-se com a grup impulsor de la mateixa, ja que no l'havien presentat entenent que cada grup municipal té limitada a una la moció que afecta a temes generals.

Els hi sembla que és una moció necessària, en tant en quant estan en desacord amb les formes i el fons que la Inspecció de treball porta a terme aixecant actes i fent inspecció en diferents clubs i entitats esportives que posen en risc d'una manera com cap altra, com mai abans el model esportiu català.

Diu que a casa nostra l'esport, que compleix una funció com ha dit el company que l'ha precedit, clarament educadora, cohesionadora, el model esportiu s'aguanta en bona mesura gràcies al voluntariat, i creuen que això cal preservar-lo. El govern de l'Estat és un govern fort amb els febles, i feble amb els forts, i es refereix que el tracte que està tenint amb el món esportiu català i especialment amb el món esportiu amateur i educatiu és excessivament dur, i en canvi avui en dia tots plegats conviuen amb el deute històric, que els clubs esportius de primera divisió, la lliga de futbol professional té un deute històric amb l'estat.

El deute de tots els clubs de futbol és elevadíssim i en canvi estan atacant la part més feble del model esportiu que aquest país no es pot permetre.

Conclou dient que els hi sembla que és un tracte desigual i injust, creuen que el model esportiu català i també al conjunt de l'Estat és un model que es basa a través de les complicitats i del compromís. Insten al govern i demanen que el govern de l'Estat concerti i acordi amb el conjunt de clubs i el teixit esportiu del país com arribar a aquesta finalitat, però que en cap cas sigui una imposició i demanen sobretot que es preservi el model esportiu del país.

El Sr. Calbó manifesta que tant en la moció però sobretot en la defensa veuen que hi ha unes certes inexactituds i que alguns aspectes no estan actualitzats i intentaràn fer llum.

Diu que el grup municipal del PP votarà favorablement aquesta moció en el sentit que expressaran del que ha succeït i del que es pretén. Per una banda, l'actuació de la Seguretat Social el que pretén és garantir que els treballadors que prestin una relació laboral de facto estiguin d'alta al sistema de seguretat social, això és el que es pretén. No es pretén cap altra cosa que aquesta que garanteixin els drets del treballador.

Com a segona consideració, la seva activitat s'inicia per les denúncies de treballadors , de gent que prestava aquesta relació , i a partir d'aquí és cert que inicia i prossegueix les actuacions inspectores.

En tercer lloc, els clubs de primera divisió ja havien sigut inspeccionats i en una primera fase aquesta inspecció en els clubs de futbol de segona A i segona B i els clubs de natació de waterpolo que havien estat o estan a la divisió d'honor ,per tant, des del 2010 uns 12 clubs.

Diu que per tant, el que es pretén aquí és que allà on hi hagi una relació laboral com qualsevol altre treballador , que estigui donat d'alta aquest treballador i per això es té en compte el salari mínim interprofessional en proporció a la jornada que es presta d'una forma efectiva , i no es té en compte les indemnitzacions que poden ser per raons de trasllat o similars. Per tant, és important clarificar aquests aspectes.

En la majoria de casos no hi ha hagut sanció ni s'ha aixecat acta perquè hi ha hagut una regulació voluntària per part del club esportiu.

També hi ha hagut un acord entre la Generalitat, que aquí no s'esmenta i la Seguretat Social on es dona un període fins el 30 de setembre, on els clubs de forma voluntària podran regularitzar la seva situació.

Finalment de les actuacions fetes només entre un 20 i un 25% s'ha confirmat que hi ha relació laboral , per tant, els altres 75% dels casos no es conclou aquesta relació laboral, per tant, en aquest sentit que acaba d'esmentar i entenent que en el punt tercer i quart pel que acaba d'explicar ja s'està fent el que indica a la moció , i el segon punt parcialment s'està fent, la votaran a favor en els termes que han explicitat.

El Sr. Hernando manifesta que el grup de la Plataforma per Catalunya també anuncia que votaran a favor d'aquesta moció, i pensen que costa prou portar un club esportiu de barri, de ciutat , un club esportiu petit com perquè a més a més estiguin ofegats per inspeccions de treball quan hi ha altres llocs on s'haurien de fer aquestes inspeccions molt abans que als clubs esportius.

Conclou dient que està molt bé el que s'ha dit aquí , li sembla perfecte, però el que sí que vol recordar aprofitant l'avinentsa d'aquesta moció en aquest Ple, que està molt bé recolzar els clubs esportius però que aquest Ajuntament aquest any ha rebaixat la subvenció de pràcticament tots els clubs esportius de la ciutat ,per tant, s'hauria de predicar també una mica amb l'exemple i recolzar més l'esport amateur , l'esport que moltes vegades hi ha a les ciutats, als pobles , als barris gràcies precisament als voluntaris que deixen moltes hores de la seva vida perquè aquests clubs puguin tirar endavant ,per tant, aquesta moció la votaran a favor.

Sotmès l'assumpte a votació constituït el Ple de l'Ajuntament amb el quòrum de més d'un terç de membres, en votació ordinària i per unanimitat de 20 Regidors del total de 21 Regidors, que de dret i fet componen la Corporació S'APROVA la proposta en els seus termes.

. El Sr. Secretari manifesta que la següent moció el punt segon és un prec , i per tant, no es votaria : SEGON: El Ple Municipal insta al govern de la ciutat a iniciar converses amb Correus per esbrinar quines són les seves intencions respecte de l'edifici del passeig Verdaguer i a emprendre totes les accions possibles per defensar el manteniment del servei de Correus en les oficines del Passeig Verdaguer i a reclamar que es procedeixi a la seva rehabilitació el més aviat possible, i que en cas que això no sigui possible aquest edifici fer els tràmits possibles per a què reverteixi en el Patrimoni de la Ciutat.

Pel que fa al tercer punt on diu: "El ple insta al govern municipal a traslladar al Govern"...Ha de ser: Traslladar al Govern... directament.

9.6 MOCIÓ EN DEFENSA DELS GRUPS MUNICIPALS D'ICV-EuIA-EPM i d'ERC-Rcat EN DEFENSA DEL MANTENIMENT DE CORREUS EN L'EDIFICI DEL PASSEIG VERDAGUER

El Sr. Requesens fa la presentació de la moció:

Atès que el passat 30 de juny, Correus va anunciar a bombo i platerets, un pla de desinversió immobiliària que comporta la venda de 112 immobles de patrimoni públic (solars, oficines, locals comercials, habitatges i edificis) a tot Espanya, per un total de gairebé 60.000 metres quadrats i u valor de 36.460.000 d'euros, i que entre aquests edificis es troba el local del Passeig Verdaguer d'Igualada.

Atès que aquest edifici va ser durant la República seu del Casal Republicà i propietat d'Esquerra Republicana de Catalunya, i va ser requisat pel govern il·legítim del General Francisco Franco, i en aquest sentit l'edifici forma part del patrimoni popular, història i cultural d'Igualada.

Atès que la mesura, que s'emmarca en un programa de maig de 2012 aprovat i impulsat des del Ministeri d'Hisenda i Administracions Públiques per la "posada en valor dels actius immobiliaris de l'Estat" amb l'objectiu de reduir el dèficit, es regeix per valors economicistes d'aconseguir ingressos a curt termini i deixa de banda els valors que aquests actius tenen en la prestació adequada del servei públic, com són la capillaritat, la proximitat al ciutadà o el posicionament local de l'operador.

Atès que aquest programa de desinversions immobiliàries està seguint el mateix procediment que en altres empreses públiques (RTVE, Renfe, ADIF) en un procés ràpid a culminar abans del 31 DE GENER 2014, i sota l'argument recurrent i no explicat de què es tracta d' "actius no estratègics, en desús, o sense ús actual".

Atès que el seu ús com a equipament públic els darrers anys i que la seu del Passeig Verdaguer va ser un patrimoni públic que la ciutat d'Igualada va cedir a Correus i que si es troba fora d'ús és perquè està a l'espera d'una reforma/rehabilitació, perquè el trasllat de les oficines al carrer Piera era una mesura temporal tel com encara a hores

d'ara es fa evident, per la precarietat de les instal·lacions, que pateixen les persones que hi treballen i la ciutadania que en fa ús.

Els Grups Municipals d'ICV-EuiA EPM i ERC-Rcat a l'Ajuntament d'Igualada proposa al ple l'adopció dels següents acords:

PRIMER.- El Ple Municipal considera que a causa de l'origen històric de l'edifici que formava part del patrimoni del poble a la ciutat d'Igualada, i que les raons que van dur a la ciutat d'Igualada a l'hora de cedir patrimoni públic a Correus per a l'establiment d'aquest servei continuen sent vigents per defensar a hores d'ara el seu manteniment.

SEGON.- Traslladar al Govern de la Generalitat la intenció que té correus de vendre la seu d'Igualada, així com les d'altres 6 poblacions catalanes, per tal de treballar de manera conjunta per evitar-ho.

TERCER.- Donar trasllat d'aquests acords als grups parlamentaris del Parlament de Catalunya i del Congrés dels Diputats.

. El Sr. Requesens manifesta que davant la proposta que va presentar a la Junta de Portaveus la Montserrat Mateu, portaveu del grup municipal d'IC-Verds en defensa de mantenir l'edifici de Correus, ERC va mostrar –se interessat a adherir-se per la coincidència amb la voluntat de la moció, i també amb la relació històrica que té ERC amb l'edifici, ja que durant la República va ser la seu del Casal republicà, i també es dugueren a terme activitats d'ERC, i d'allà van sortir també alcaldes de la ciutat d'ERC durant el període de la República, i aquest edifici situat on en aquests moments hi ha l'edifici de correus que parla la moció, va ser requisat pel govern il·legítim del General Franco. I es remet a articles de punt d'història del Centre republicà d'Igualada publicat a la Revista d'Igualada núm. 27 del 27 de desembre de 2007 fet pel sociòleg Joan Domingo.

El centre republicà d'Igualada va ser una entitat activa que va donar cabuda a una part del republicanisme local de la ciutat. Tot i que el centre va tenir els seus orígens a la primera meitat del segle XX va ser a partir de la proclamació de la República l'any 31, quan va assolir una major notorietat i activitat en la societat igualadina, i sobretot amb la inauguració de la nova seu el 14 d'abril del 1933. Una seu que val a dir-ho va ser finançada per aportacions dels socis. El centre va ser un dels punts neuràlgics pel que fa a la política igualadina durant aquella època, i a més a més moltes entitats van utilitzar les seves infraestructures per realitzar reunions i trobades.

El 20 de gener de 1939 es va produir l'entrada de les tropes feixistes a la ciutat i el centre republicà va ser immediatament clausurat per les autoritats franquistes i confiscat als seus legítims propietaris. La seva funció va ser a partir de llavors com de presó comarcal, després també va ser un magatzem de la fira, i l'any 1967 va ser derrocat per construir-hi l'actual edifici de correus. Si bé és cert que ERC va ser indemnitzada arran de la llei 43/1998 de restitució i compensació dels partits polítics dels béns incautats en l'aplicació de normativa sobre les responsabilitats polítiques

del període 1936-39 per totes les incautacions que van haver durant la guerra civil entenen que cap compensació pecuniària pot restituir el mal efectuat, i per tant, per aquestes raons històriques fonamentades d'un edifici que va pertànyer al poble, a la ciutat d'Igualada s'hi adhereixen a favor d'aquesta moció.

El Sr. Agramunt diu que el vot del grup municipal del PP serà contrari, i que en tot cas està molt bé la vessant històrica que els ha comentat el Sr. Requesens, i òbviament és un tema nostàlgic en aquest cas del seu partit ERC, que com molt bé ha dit la llei 43/1998 d'un govern del Partit Popular a Espanya i en concret sota la presidència del Sr. José M. Aznar López va indemnitzar els partits com és el que representa el Sr. Requesens, i entenen que en primer lloc que Correus va prestar un servei a la ciutat d'Igualada, durant 30 anys fruit de l'acord precisament amb l'Ajuntament d'Igualada al cap de 30 anys la propietat registral passa a ser de Correus, són es segon lloc els signataris registrals legítims.

En tercer lloc és un servei que en aquesta moció sembla que es dubti de la seva prestació, però que el servei de Correus es seguirà prestant amb la mateixa qualitat i/o més amb millor qualitat.

En quart lloc es garanteixen perquè això és degut a uns principis bàsics de rendibilitat, eficiència i sostenibilitat del servei postal després de la liberalització que va entrar a terme al nostre país, al conjunt d'Espanya, i que Correus va anunciar que és al que es fa referència a la moció, les primeres i més ambicioses mesures contingudes en aquest Pla. La venda de 111 immobles actualment en desús, repartits per tot el país, repeteix per Espanya, i que sumen una total superfície de 52.418 metres, i que òbviament sortiran a subhasta els immobles o edificis que es troben desocupats i podrien ingressar més de 50 milions a les arques de Correus.

Aquests diners serviran per finançar part de les accions del Pla estratègic que preveu una inversió total al voltant de 500 milions d'euros que s'obtidrien a partir de recursos propis sense acudir a cap tipus d'endeutament extern.

Pregunta quants Ajuntaments o administracions públiques els agradaria trobar-se amb la situació d'obtenir aquests recursos precisament per garantir el futur de 58.000 treballadors que té el servei de correus.

Diu que és molt maco parlar del passat però anant al que és pràctic, anant al que és funcional, aquesta empresa degut a la liberalització que va entrar al conjunt d'Espanya el que fa és dotar-se de 500 milions d'euros per ser més competitiu, per innovar més, per tenir més tema empresarial en la vessant organitzativa i tecnològica, i repeteix, garantir els llocs de treball de més de 58.000 persones, perquè tots saben que aquest edifici del qual parlen no és funcional, estructuralment està danyat, té aluminosi. És molt maco a vegades fer certs discursos però entén que s'ha de ser pràctic, funcional i en tot cas no tallar les ales a una empresa que té beneficis, no és que tingui molts, però estan en el seu legítim dret per poder portar a terme el pla econòmic, financer que abans comentaven en altres punts anteriors.

El Sr. Castells diu al Sr. Agramunt que sap que la laxitud d'aquest Alcalde i més amb ell al qual li té un apressi personal és enorme, però que és molt llest.

La Sra. Mateu diu que el seu grup ha retirat la seva proposta i l'han presentat conjuntament . A la intervenció del Sr. Requesens ha fet tant èmfasi a la història d'aquest edifici que pensa que s'ha diluït una mica la voluntat que hi havia de presentar aquesta Moció.

Diu que el seu grup no està gens d'acord amb la intenció que té l'empresa de Correus, de vendre's 112 immobles del patrimoni públic en un Pla de desinversió immobiliària. No comparteixen que l'edifici del Passeig estigui en desús , l'edifici del Passeig es va traslladar per procedir a una reforma o rehabilitació que encara estan esperant . Creuen que la ciutat d'Igualada va cedir a Correus aquest espai públic de tots per tal que fes un servei públic , i en aquests moments la venda o la subhasta convertirà aquest terreny , servei públic de la ciutat d'Igualada, a un espai per un benefici privat, per tant, el seu grup no està gens d'acord amb el fons de la qüestió i per tant, aquesta moció té la voluntat d'instar al govern de la ciutat perquè es posi en contacte amb Correus per tal de veure quina és la veracitat del tema per intentar frenar la venda del solar del Passeig , i per tornar a posar fil a l'agulla per tal que es procedeixi a la rehabilitació de l'edifici.

La situació actual del despatx de Correus és precària tant pels treballadors com pels usuaris, i pensa que aquest tema s'està allargant massa i que el govern de la ciutat ha de posar-s'hi a treballar per millorar aquest servei.

El Sr. Hernando manifesta que la Sra. Mateu gairebé l'ha convençut perquè té un problema greu el Sr. Requesens ja que està en política per defensar unes idees , i no està per defensar el poble . Diu que creu que Igualada no mereix un regidor com el Sr. Requesens , ja que podia haver fet una moció demanant que s'arribés a un acord amb correus per fer un Centre Cívic, per fer un centre pels joves , i que se li han colat uns joves a la piscina de El Casal, i el Sr. Requesens demana això i resulta que han de parlar amb Correus perquè això era la seu d'ERC abans de la guerra.

Creu que no totes les mocions les han de portar al tema ideològic , i poden fer alguna que no ho sigui, ja que estan governant la ciutat , i poden dir que volen aquest local pels joves d'Igualada , pels avis d'Igualada, per fer un Centre Cívic , per fer un Banc d'aliments, però ERC volen aquest local per sentiment, perquè resulta que abans de la guerra allò era dels republicans de l'època que el que més a prop està déu estar enterrat ves a saber quants metres sota terra.

Diu que aquestes coses desmereixen la feina que hauria de fer el Sr. Requesens com a Regidor de Joventut, el que hauria de fer és demanar aquest local si realment es pot arribar a un pacte amb correus perquè aquest local passi a ser municipal, i facin una moció realment perquè aquest local sigui per alguna cosa positiva per Igualada, i no fer una moció per demanar que aquest local passi a ser de l'Ajuntament d'Igualada perquè era la seu d'ERC.

Conclou la seva intervenció dient que creu que el Sr. Requesens com a Regidor de Joventut de l'Ajuntament d'Igualada deixa molt a desitjar

El Sr. Castells diu que les desqualificacions estan fora de lloc en aquest sentit.

Des del grup de CIU diu que poden entendre el fet que al centre de la ciutat hi ha un edifici com aquest, que no han d'oblidar que van aturar les obres pel fet que havia un greu problema d'aluminosi, per tant, hi ha un perill important que algú pugui prendre mal.

També diu a la Sra. Mateu que a l'Ajuntament de Badalona els grups municipals de l'oposició, entre els quals creu que hi ha el seu, han demanat que s'incorpori en aquest paquet que està a punt de vendre's correus, l'oficina de correus que té Badalona perquè diuen que és la única manera de donar-li una viabilitat a un edifici que està rònc i està en molt mal estat. Per tant, de matisos hi ha molts, i per això aquesta moció s'equivoca en el fet de demanar a la Generalitat ja que la Generalitat aquí no hi pinta res, perquè aquest edifici és propietat d'una empresa estatal, 100% pública, i la Generalitat aquí no té res a veure. Creu que tenen l'obsessió del desgast continu contra el govern de Catalunya, i en aquests moments, no s'adonen a qui han de reclamar.

Demana si aquesta moció s'aprova i ha de fer gestions que evidentment no les farà amb la Generalitat ja que el prendran pel que no és, ja que li diran que vagi al titular, i reclami i demani-ho allà. En tot cas, poden fer una moció conjunta a través dels seus respectius grups al Congrés de Diputats a Madrid i exigir una resposta i una reunió immediata per saber com està aquest tema, ja que en aquest sentit el grup de CIU s'abstindrà en aquesta moció.

El Sr. Requesens diu que no entrarà en la part de desqualificacions personals perquè és desautoritzen per elles mateixes, però sí que voldria dir que evidentment que aquí s'ha banalitzat una guerra civil, s'ha menyspreat un govern legítim republicà, i per tant, a aquells republicans que van lluitar aquí a Igualada. El Sr. Hernando hauria de demanar disculpes perquè el Ple d'Igualada i la ciutat d'Igualada no pot permetre que això passi aquí davant.

El Sr. Hernando diu que no entén a què ve el que ha dit el Sr. Requesens sobre les desqualificacions personals, i si va per ell, que ell no ha fet cap desqualificació personal, sinó que ha dit que Igualada no mereix un Regidor com aquest senyor, i que això no és una desqualificació personal. Una desqualificació personal és un insult, i ell ha fet una crítica política. Ell com a ciutadà d'Igualada pensa que no mereixen un Regidor de Joventut de la forma que ell actua. Insisteix que això no és cap

desqualificació personal , per tant, no vol que es digui que ha fet coses que no ha fet de cap de les maneres.

Sotmès l'assumpte a votació constituït el Ple de l'Ajuntament amb el quòrum de més d'un terç de membres, en votació ordinària i per majoria simple obtinguda per 8 vots a favor dels grups d'ERC-Cat, GMS, i IC-EU, 9 vots d'abstenció del grup de CIU, i 3 vots en contra dels grups del PP i de Plataforma per Catalunya del total de 21 Regidors, que de dret i fet componen la Corporació S'APROVA la proposta en els seus termes.

9.7 MOCIÓ DEL GRUP D'ERC-Rcat de RECONeixEMENT A LA TASCA DE LES ENTITATS I ASSOCIACIONS JUVENILS IGUALADINES I EN ESPECIAL A LA [COLL@NADA](#) EN EL SEU 10è ANIVERSARI EN MOTIU DEL DIA INTERNACIONAL DE LA JOVENTUT

El Sr. Requesens fa la presentació de la Moció:

El 17 de desembre de 1999, l'Assemblea General de Nacions Unides, mitjançant la resolució 54/120, va aprovar que el dia 12 d'agost fos declarat el Dia Internacional de la Joventut i, des de llavors, es celebra en aquest dia.

La promoció d'aquest dia recolza mesures nacionals i internacionals, per millorar la participació dels joves a la societat. També es pretén desenvolupar polítiques en temes que es consideren prioritaris com l'educació, el treball, la pobresa, el consum de drogues o la delinqüència a l'àmbit juvenil.

L'article 6.1 de la Llei 33/2010, d'1 d'octubre, de polítiques de joventut, assenyala que la participació és un dels principis d'actuació prioritaris, i que "l'actuació administrativa en matèria de joventut ha de construir una cultura participativa i facilitar que les persones joves, en els diferents àmbits socials, es puguin vincular als processos de presa de decisions i a les entitats juvenils i formar-ne part."

Al mateix article 6, punt 2 de la Llei 33/2010 disposa el paper important de suport i participació "de la societat civil, de les entitats i dels interlocutors lliurement establerts". A l'hora de desenvolupar les polítiques de joventut gràcies a "la iniciativa social i del tercer sector".

A l'article 38.1 de la llei esmentada, defineix participació juvenil com "el conjunt d'accions i de processos que generen entre les persones joves la capacitat per decidir el seu entorn, relacions i desenvolupament personal i col·lectiu, per intervenir-hi i transformar-los". I repeteix el deure dels poders públics "de fomentar la participació juvenil, tant des de la perspectiva que els joves han d'enfortir la seva cultura democràtica i ciutadana, com des de la perspectiva que la participació ha de servir per aproximar les necessitats dels joves a la definició i l'aplicació de les polítiques públiques que els hi afectin com a ciutadans."

El Ple Municipal d'Igualada del passat 15 de maig de 2012 va aprovar per unanimitat el Pla Local de Joventut 2012-2015 (PLJ) on fixava com a eix prioritari, l'apoderament, entenent-lo com a donar eines i recursos als joves i a les joves per a que

aconsegueixin una major visualització, promovent el seu protagonisme cívic i, en conseqüència, fer-los partícips de les possibilitats de transformació social.

El foment de la participació juvenil incideix en la forma d'entendre la funció pública i les polítiques dirigides als joves, ja que aquestes no són només per als joves sinó també amb els joves.

D'altra banda, en el marc del Consell Municipal de Joves, l'any 2003 s'elaborà una proposta per tal que els joves fossin els protagonistes directes de la Festa Major, naixent la idea de la [Coll@nada](#), en què els joves, agrupats en colles, participaven de la festa tot organitzant diferents activitats. No fou però fins l'any 2004, i després d'intenses negociacions amb l'Ajuntament que es va poder celebrar la primera edició de la [Coll@nada](#).

Enguany l'entitat juvenil "La [Coll@nada](#)" celebra el seu 10è aniversari, fent una dècada d'activitat que ha transformat la Festa Major d'Igualada en un model participatiu i de voluntariat.

Per tot això, es proposa al Ple l'adopció dels següents acords:

Primer.- DONAR SUPORT a les iniciatives de participació promogudes per entitats juvenils o grups de joves de la ciutat encaminades a realitzar accions i processos que generen capacitat en els joves per a decidir llur entorn, llurs relacions i llurs possibilitats de desenvolupament personal i col·lectiu, per a intervenir-hi i per a transformar-los.

Segon.- DONAR SUPORT a l'entitat Juvenil La [Coll@nada](#) en el seu 10è aniversari i RECONÈIXER l'aportació a la ciutat com a referent de participació juvenil i de transformació de la Festa Major.

Tercer.- FER PÚBLICA aquesta iniciativa i estendre-la a tots els àmbits que siguin propis d'aquesta corporació.

Quart.- Fer arribar aquest acord a l'Associació Juvenil "La [Coll@nada](#)."

. El Sr. Requesens manifesta que en aquests moments l'entitat La [Coll@nada](#) malgrat en inici és una entitat independent que treballa de forma fora de l'Ajuntament, amb la seva independència, és evident que ha tingut un impacte molt gran a la societat igualadina, en els joves i en la transformació de la manera d'entendre les celebracions de la Festa Major sobretot i també altres festes que han anat impulsant, i per tant, creuen que és bo i per això han portat aquesta moció, perquè el Ple acordi el que es proposa a la part resolutiva de la Moció.

El Sr. Agramunt diu que no esgotarà el seu temps, tot i que agraeix el tarannà del Sr. Alcalde en aquest sentit. Entenen que una moció amb aquests paràmetres, parlant de l'Assemblea General de les Nacions Unides, del Dia Internacional de la Joventut, del

Consell Municipal de Joves del 2003, i lligant-ho única i exclusivament a l'entitat a la qual fa referència el Sr. Requesens i que és La [coll@nada](#), amb tots els respectes li diu al Sr. Requesens que ell és regidor de totes les entitats de joves d'aquest municipi, i en part pot compartir el discurs que acaba de fer el Sr. Hernando, ja que a vegades el Sr. Requesens sembla que només sigui Regidor d'entitats de joves que van amb determinats símbols, banderes fora del marc constitucional o legal i vigent en aquest moment.

Diu que al Sr. Requesens que és regidor de totes les entitats de joves de la ciutat d'Igualada, tinguin la ideologia política que tinguin i entén d'una falta de respecte que aquí només parli d'una sola entitat, quan parla del Consell municipal de joves, a més, a més diu que és perillós els termes que utilitzen, o en tot cas algunes entitats de joves, perquè al primer punt de la part resolutiva diu *“DONAR SUPORT a les iniciatives de participació promogudes per entitats juvenils o grups de joves de la ciutat encaminades a realitzar accions i processos que generen capacitat en els joves per a decidir llur entorn, llurs relacions i llurs possibilitats de desenvolupament personal i col·lectiu, per a intervenir-hi i per a transformar-los.”*

Conclou la seva intervenció dient que ell té molt clar que vol dir això, però molt es tem que moltes entitats de joves no ho tenen clar perquè precisament i abans han fet referència a alguna entitat de joves que ha fet una ocupació il·legal o com a mínim al·legal amb aquestes mateixes paraules, i reitera que votaran abstenció. No entraran més al detall, però l'insisteix al Sr. Requesens que és regidor de totes les entitats de joves, ja que a vegades sembla que ho sigui només d'aquesta entitat, que amb tots els respectes es dedica a fer la Festa Major alternativa, que està molt bé i ningú no els ha posat cap pal a les rodes, però que treballi també pels demés.

El Sr. Hernando comenta que no entén perquè es barreja la moció amb el reconeixement de la tasca de les entitats i associacions, en especial a la [coll@nada](#), i que suposa que déu ser perquè és l'associació que porta aquí el Cesk Freixas, el Titot i tots aquests pseudocantants que fan de tot menys cantar, fan només que mítings polítics, i aquesta associació el que fa és promoure això, portant cantants que són tots independentistes, que fan discursos independentistes, i el que fan al cap i a la fi és adoctrinar a la joventut perquè després hi hagi aquest dret a decidir que ERC tant demana i tant volen expressar.

Diu que el grup de la Plataforma per Catalunya creu que aquesta associació és una associació que treballa únicament per una part de la ciutat, que és evidentment independentista amb tendència fins i tot d'ultraesquerra, per tant, no recolzaran aquesta moció i la votaran en contra.

Finalitza la seva intervenció dient que no entén perquè no s'ha fet una moció tal i com deia abans com a Regidor de Joventut que és el Sr. Requesens per recolzar totes les entitats igualadines, si hagués sigut per totes fins i tot ho haguessin votat a favor, encara que també hi fos la [coll@nada](#) però el sectarisme en aquest sentit i més fent una moció d'aquest tipus no els hi sembla correcte, i està clar que volen fer aquest reconeixement a la [coll@nada](#) perquè és una entitat que malgrat digui el Sr. Requesens de la seva independència, és afí a les seves idees, és afí als seus ideals, i per tant, que no compti amb el grup de la Plataforma per Catalunya per fer aquest

“paripé”.

El Sr. Requesens diu que no és casual, suposa, que una vegada més l'extrema dreta d'aquí, de l'hemicicle, coincideixi plenament, i que podrien repetir, i tots plegats llegir el primer punt que diu *“DONAR SUPORT a les iniciatives de participació promogudes per entitats juvenils o grups de joves de la ciutat encaminades a realitzar accions i processos que generen capacitat en els joves per a decidir llur entorn, llurs relacions i llurs possibilitats de desenvolupament personal i col·lectiu, per a intervenir-hi i per a transformar-los.”*

Diu que això no és sectarisme ja que estan donant suport a les iniciatives de participació promogudes per entitats juvenils, i pensa que aquí hi poden ser totes, i pregunta quantes vegades han fet un reconeixement a alguna entitat, i diu que moltes vegades. O que també es demana que es posi el nom d'una persona concreta a un carrer d'Igualada, i això no vol dir sectarisme.

Insisteix que a la moció es diu molt clar que es dona suport a les iniciatives de participació promogudes per entitats juvenils, per tant, no permetran que diguin mentides.

El Sr. Castells manifesta que coneix la tasca que fa el Sr. Requesens, despatxen continuament amb ell, és un Regidor que a part que personalment es volca amb totes les entitats, ho sap perquè ho coneix directament, i això ho troba un punt injust. Diu que d'acord que estan representant un govern i són de forces polítiques molt diferents, però vol fer un reconeixement públic a la tasca del Regidor de Joventut i Cooperació, una persona que els assegura, que caps de setmana està a les entitats, a la nit s'hi reuneix, i cap entitat d'Igualada podrà dir que ha demanat hora al Sr. Requesens que no li ha donat, o que li han fet una proposta i no li ha contestat, per escrit fins i tot. Per tant, ell pensa que aquest Regidor fa la feina com l'ha de fer i poden discutir si els agrada més o menys, si és encertat que pels deu anys s'hagi de felicitar o no, que ell creu que sí, és una feina que va ser un revulsiu en el seu moment, la coll@nada a la Festa Major, un a festa Major que s'esllanguia, i va ser un revulsiu que ell va trobar molt interessant, i del que en gaudeix tothom amb un bon ambient.

Pensa que han d'estar cofois tots de la Festa Major que es fa a la nostra ciutat, i per tant, ell vol fer públicament un reconeixement a la tasca del Regidor.

El Sr. Hernando diu que no dubta que hi ha coses que el Sr. Requesens les fa bé, i coses que les fa malament, i quan les fa bé se'ls diu, i aquesta moció no els hi sembla bé i ho han de dir.

Continua dient que no sap si realment es volca molt amb les entitats i els joves. Ja que ell creu que aquests joves que han ocupat la piscina del Casal precisament no

creu que votin Plataforma per Catalunya , ho dubta, creu que són més aviat de la seva corda , i si els de la seva corda ja no estan tant contents com per ocupar un espai privat d'aquesta manera, que després en parlaran d'aquest tema, doncs que deixi que tingui el benefici del dubte .

Sotmès l'assumpte a votació constituït el Ple de l'Ajuntament amb el quòrum de més d'un terç de membres, en votació ordinària i per majoria absoluta obtinguda per 17 vots a favor dels grups de CIU, ERC-Cat, GMS, i IC-EU, 2 abstencions del grup del PP i 1 vot en contra del grup de la Plataforma per Catalunya del total de 21 Regidors, que de dret i fet componen la Corporació S'APROVA la proposta en els seus termes.

9.8 MOCIÓ DEL GRUP MUNICIPAL DE PLATAFORMA PER CATALUNYA A L'AJUNTAMENT D'IGUALADA DE SUPORT A LA MOCIÓ APROVADA AL PARLAMENT DE CATALUNYA PER A LA PROHIBICIÓ DEL BURCA

El Sr. Hernando fa la presentació de la Moció:

El nostre grup municipal de Plataforma per Catalunya ja va presentar ara farà dos anys una moció en aquest consistori que alertava sobre la necessitat de la prohibició del burca per motius de seguretat.

Fa dos anys ja assenyalàvem que el burca era una forma de repressió, una falta de respecte envers les dones i que atemptava greument contra la seva dignitat.

Atès que l'ús de la burca denigra a la dona perquè l'obliga a amagar la seva identitat de cap a peus i per tant podria considerar-se com una forma de violència de gènere.

Atès que el passat 18 de juliol, el Parlament de Catalunya va aprovat una moció en què s'instava la Conselleria d'Interior a prohibir per llei el burca i el niqab als espais públics. Petició que encara que la trobem insuficient, és sens dubte un pas endavant donat a una reivindicació històrica del nostre partit que ve demanant la seva prohibició des de l'any 2003.

Per tot això, el grup municipal de Plataforma per Catalunya, sol·licita al Ple l'adopció del següents acords:

PRIMER. Manifestar l'adhesió de l'Ajuntament d'Igualada a la moció 43/X del Parlament de Catalunya sobre l'ocultació, o dissimulació del rostre en l'espai públic i les mesures que s'han d'adoptar en matèria de seguretat pública.

SEGON. Fer arribar aquest acord a la Presidència del Parlament de Catalunya, a tots els grups amb representació en aquesta cambra, i a la Presidència del Govern de la Generalitat de Catalunya.

TERCER. Donar trasllat dels acords a les associacions de veïns del nostre municipi.

. El Sr. Hernando diu que es tracta de donar suport a la Moció que va presentar CIU al Parlament , i que el grup municipal de la Plataforma per Catalunya ja va presentar fa dos anys a l'Ajuntament d'Igualada, una moció pràcticament idèntica i que no es va aprovar. No es va aprovar perquè en aquell moment alguns dels grups presents aquí creien que no era necessari , i ara que CIU va amb uns anys de retard del que porta anys demanant Plataforma per Catalunya i que es va aprovar amb els vots a favor del PSC, del Partit Popular i l'abstenció d'ERC , el que volen és ratificar el suport a aquesta moció per part de l'Ajuntament d'Igualada .

Diu que fa molt temps que Plataforma per Catalunya des de l'any 2003 ja va presentar una moció per prohibir el burca als espais públics . Pensen que aquesta moció és insuficient ja que pensen que es tracta d'una peça de roba que denigra totalment a la dona i que per tant, no només s'hauria de prohibir als espais públics , però consideren que aquesta moció aprovada pel Parlament és un pas endavant en una reivindicació històrica del seu partit, i per tant, el que demanen és:

PRIMER. Manifestar l'adhesió de l'Ajuntament d'Igualada a la moció aprovada el passat 18 de juliol, al Parlament de Catalunya, en que s'instava a la Conselleria d'Interior a prohibir per llei el burca i el niqab als espais públics.

SEGON. Fer arribar aquest acord a la Presidència del Parlament de Catalunya, a tots els grups amb representació en aquesta cambra, i a la Presidència del Govern de la Generalitat de Catalunya.

TERCER. Donar trasllat dels acords a les associacions de veïns del nostre municipi.

Reitera que es tracta de donar suport a aquesta moció que ja va aprovar el Parlament amb els únics vots contraris sorprenentment dels que més van de feministes, com són els pseudocomunistes de la CUP i d'Iniciativa per Catalunya.

El Sr. Calbó fa una precisió, i diu que en la forma que està redactada la moció no reflecteix exactament al que s'estan adherint. És a dir, de fet en la moció en cap moment es parla del nicab, ni del burca, a la moció que es va aprovar, i del que es parla a la moció és respecte a la prohibició, limitació, ocultació del rostre a l'espai públic , i això té dues vessants, una és aquesta que seria la nicab i el burca evidentment, però després hi ha un altra, que si aproven la moció en els termes que explicita el Sr. Hernando , s'obliden i creu que és molt important en el debat que s'està generant, que és el fet si s'ha de permetre o no en desordres públics, que hi hagi gent que vagi amb el seu rostre ocult per evitar la seva identificació posterior. Aquest també és un tema que els preocupa molt , per tant, creu que han de fer referència a les dues vessants de la Moció, i per tant, ell proposaria des de la humilitat, poder fer referència a què s'adhereixen a la Moció 43/X del Parlament de Catalunya, seguint la nomenclatura que utilitza la nomenclatura de la pàgina web del Parlament de Catalunya sobre l'ocultació, o dissimulació del rostre en l'espai públic i les mesures que s'han d'adoptar en matèria de seguretat pública.

Que és com apareix el títol a la pàgina web i es pot comprovar, ja que sinó, no s'estan adherint exactament al que es va aprovar , i deixen de banda un aspecte que per a

ells és substancial fonamentalment perquè el Partit Popular va votar a favor d'aquesta moció perquè entenien que les dues qüestions s'han de regular sobretot la que fa referència al nicab i al burka , a diferència de CIU que només la justificava per un motiu de seguretat. Pel Partit Popular a més de la fonamentació de la seguretat hi ha un aspecte molt més important que és la dignitat de la dona, que cal garantir, i per tant, cal també fer aquesta regulació , i des d'aquest punt de vista el Partit Popular al Ple del Parlament de Catalunya ja havia presentat aquesta moció i aquest contingut . Fins ara CIU l'havia votat en contra utilitzant paraules gruixudes sobre el que proposaven, i celebren aquest canvi d'actitud de CIU en aquest sentit , i ERC es va mantenir en l'abstenció.

Demana des de la humilitat fer aquesta referència a la moció per adherir-se realment al que van aprovar al Parlament de Catalunya.

El Sr. Riba manifesta que en idèntiques conclusions que acaba de manifestar el Sr. Calbó , que si el que fan és adherir-se a una moció del Parlament votarien una cosa, i si el que fa és votar el contingut d'aquesta faran una altra.

El Sr. Castells diu al Sr. Hernando que ell decideix el que vol fer amb la moció, i que en tot cas li avança que des de CIU per ser coherents també anirien en la mateixa línia que s'ha expressat.

El Sr. Hernando diu que el seu grup no té cap problema perquè de fet aquesta moció el que pretén és donar suport a la moció aprovada pel Parlament , així ho manifesten , i a ho millor no s'ha acabat de fer idèntica a la del Parlament, evidentment cada partit posa el seu gra de sorra , la seva opinió.
Conclou que no té cap problema en afegir el que ha demanat el Sr. Pere Calbó.

El Sr. Calbó manifesta que el redactat seria a l'apartat PRIMER:“Manifestar l'adhesió de l'Ajuntament d'Igualada a la moció 43/X del Parlament de Catalunya sobre l'ocultació, o dissimulació del rostre en l'espai públic i les mesures que s'han d'adoptar en matèria de seguretat pública. “

El Sr. Hernando diu que entén que només en canviaria el punt primer .

El Sr. Castells diu que sí, la modificació només fa referència al punt primer, i la resta continuaria igual.

Sotmès l'assumpte a votació constituït el Ple de l'Ajuntament amb el quòrum de més d'un terç de membres, en votació ordinària i per majoria absoluta obtinguda per 17 vots a favor dels grups de CIU, GMS, PP i Plataforma per Catalunya, 2 abstencions del grup d'ERC-Rcat i 1 vot en contra del grup d'IC-EU del total de 21 Regidors, que de dret i fet componen la Corporació S'APROVA la proposta en els seus termes.

10.- PRECS I PREGUNTES

El Sr. Figueras formula una pregunta i un prec que diu suposa que anirà enllaçat un rere altre. El passat diumenge 15 de juliol a Catalunya es va dur a terme una nova edició del "Mulla't", una activitat que promou i organitza la Fundació per l'esclerosi múltiple, és una jornada solidària que es desenvolupa a les piscines de Catalunya. Des de fa molts anys aquesta activitat es duia a terme a Igualada, i aquest any aquesta activitat s'ha dut a terme a moltes piscines de Catalunya, entre altres el Molt Honorable President de la Generalitat de Catalunya i altres càrrecs institucionals del país van acudir a una piscina pública a nedar per l'esclerosi múltiple i en aquest cas a Igualada no es va fer el Mulla't aquest any, i la pregunta és: Perquè no es va fer?

També instar el govern a promoure noves edicions perquè l'any que ve aquesta activitat torni a Igualada com s'ha fet sempre, perquè li sembla que l'esport també els permet projectar un valor com és el valor de la solidaritat i de la salut, i en aquest sentit Igualada va ser capdavantera en el seu moment en adherir-se al Mulla't i creuen que no s'ha de perdre aquesta oportunitat, per això, insten al govern a que el Mulla't es dugui a terme en noves edicions de cara a propers anys.

El Sr. Capdevila dóna la raó al Sr. Figueras, i diu que estaven en contacte amb l'organització, tenen diversos canals de comunicació però és cert que no va ser possible, pren absolutament la pregunta i el prec que li fa el Sr. Figueras i està totalment d'acord en què han de vetllar perquè es mantingui, i l'any que ve reprenguin el camí que no s'ha de perdre. Està absolutament d'acord.

El Sr. Hernando pregunta amb referència a l'ocupació de les antigues piscines Casal, ja que segons han relatat els mitjans de comunicació, i farà referència concretament a l'Info Anòia, diu que tota aquesta ocupació va començar amb una seixantena de persones que s'hi van congregar i van recórrer diversos carrers del centre d'Igualada denunciant la manca d'espais per projectes juvenils tal i com estava prevista.

Pregunta al Regidor de Governació si aquesta manifestació que es va fer a Igualada , i que va recórrer varis carrers, 60 persones, si tenien permís per fer aquesta manifestació. I si no el tenien, quina actuació va tenir la policia local d'Igualada ja que el que s'hauria d'haver fet és identificar les persones , ja que quan es fa una manifestació s'ha de demanar un permís amb 10 dies d'antelació.

El Sr. Castells diu que respondrà ell atès que té tota la informació. Diu que a l'Ajuntament no li constava cap manifestació, és més, no va constar fins i tot el fet , de que va ser una manifestació amb un espai tant ample , i amb tant poca gent, perquè no era massiva, que fins i tot no va causar cap problema, i per tant, no els va arribar , és com si ara s'ajunten 100 persones a la Plaça de l'Ajuntament , que segurament podria ser una manifestació però que si no passa res a l'Ajuntament no els arriba cap informació , ni els arriba cap proposta de la policia, ni els arriba res, per tant, en aquest sentit l'Ajuntament no va fer res perquè ni en tenia constància, ni hi va haver cap aldarull, ni cap problema, que els indiqués que l'Ajuntament havia d'actuar. Si ho haguessin sabut evidentment no ho haguessin fet.

El Sr. Hernando pregunta al Sr. Castells si li està dient que 60 persones amb una pancarta es passegen per Igualada , i el Sr. Alcalde no té cap constància , ni el Regidor de Governació, ni la Policia local.

Diu que ell creu que si hi ha una manifestació il·legal a la nostra ciutat, que la Policia està al carrer , i algú s'ha d'assabentar quan això succeeix . No sap si és pitjor que ho sabessin i ho deixessin córrer o que li digui el Sr. Alcalde que no tenia ni idea , ja que s'hi ajunten 100 persones a la porta de l'Ajuntament també serà una manifestació il·legal , i més quan no és una concentració que es queda en un lloc concret , sinó que travessa diferents carrers de la ciutat , per tant, el que havia d'haver fet la policia és identificar aquestes persones i denunciar-les per fer una manifestació il·legal .

Dit això, li agradaria saber quina actuació va fer la Policia de la nostra ciutat quan aquestes persones van entrar dintre d'una propietat privada , i segons relaten els mitjans de comunicació van fer coses tant interessants com un sopar popular i un concert sense els pertinents permisos , insisteix en una propietat privada, en unes piscines, i que no entén el fet d'ocupar unes piscines que estan buides, però que això podia haver portat alguna desgràcia ja que alguna persona es podia haver fet mal. El relat dels fets és que van travessar mitja Igualada 60 persones amb una pancarta , van entrar en un local privat , que eren unes antigues piscines , van fer un sopar i un concert i el Sr. Alcalde no es va assabentar de res fins que va sortir publicat a la premsa el dilluns.

El Sr. Castells demana al Sr. Hernando que concreti si aquest és el seu últim prec i pregunta, ja que això no és un debat, estan a l'apartat de prec i preguntes.

Diu al Sr. Hernando que si vol més informació sap que té línia directa amb ell i que el truqui. Algun Regidor d'aquesta Casa, algun portaveu ho ha fet, aquella mateixa nit el va trucar demanant que li expliqués, i ell li va donar tota la informació de la qual disposava, però aquí no entraran en un debat que al Sr. Hernando sap que l'interessa.

Insisteix que si el Sr. Hernando vol informació ell li dóna tota, i ell li pregunta el que creu que li ha de preguntar.

Diu que ell s'ha reunit amb la seva família i eren més de 60 persones, i no era una manifestació, era una trobada. La concepció que té el Sr. Hernando sobre la legalitat pot ser que no s'ajusti perquè en aquests moments pot ser molt diferent a la seva, i en aquest sentit dir-li que a l'Ajuntament no li constava, que a l'Ajuntament no li ha arribat cap queixa d'aquesta manifestació, l'Ajuntament és coneixedor que un grup de persones ha entrat al les piscines del Casal a través dels mitjans de comunicació.

Continua dient que no poden entrar en cap propietat privada, i pel que fa a si això és un delictes, diu que això no ho decidirà ni ell ni aquest Consistori, ho decidirà un Jutge, si s'escau, i si la part de la propietat privada creu que ho ha de denunciar, que és com s'han de fer les coses en un estat de dret.

Diu que si el Sr. Hernando l'hagués trucat preguntant si havien rebut cap queixa de cap veí, veïna d'aquella zona que s'ha queixat per soroll, li hagués respost que no, si no li diria, però no hi ha hagut cap queixa. Si li pregunta si està bé el que han fet, aquí hi ha opinions per tots els gustos, i ell no està d'acord amb aquestes coses, per tant, ell no hi creu perquè ocupar la propietat privada pensa que no està bé, hagi els motius que hi hagi al darrera, l'importa molt poc, perquè creu que això és sagrat, i no s'ha de fer, però en aquest sentit dir-li que això no és un problema estrictament municipal pel que fa a l'ocupació que és un problema de la justícia, perquè creu que s'ha presentat una denúncia, i per tant, està en mà de la justícia, i tant el Sr. Hernando com ell que han de respectar l'estat de dret, han de ser respectuosos, i en aquests moments li consta que els Mossos d'Esquadra hi van comparèixer i van assabentar-se que hi feia més de 48 hores que aquella gent eren allà, i segons la llei amb 48 hores d'haver ocupat una finca particular no se'ls pot fer fora, sinó que el cas ha d'entrar en un procés judicial que creu que és el que la propietat ha fet, pensa que amb bon criteri, per intentar solucionar aquest tema.

Diu al Sr. Hernando que si vol, demà el truqui i ell li explica amb tot detall totes les informacions que té tant per part dels Mossos d'Esquadra, com per part de la Policia Local, però no li podrà dir massa coses més del que li ha dit.

Insisteix, que personalment no li agrada per la manera de fer i per com personalment creu que s'han de fer les coses, en aquest sentit creu que no està bé, i pot respectar totes les opinions però hi ha fronteres que entén que no s'han de traspassar, i això és el que li ha de dir.

Finalitza la intervenció dient que pel que fa a tota la informació, la que vulgui, al Sr. Hernando i a tots els portaveus si li ho demanen, però el que hi ha és el que ell li ha dit, que en aquests moments ni li consta que es pugui fer res més que esperar que un

Jutge dictamini. Pensa que en aquests moments el sentit comú i el criteri de la institució municipal és que en aquests moments no és jutge ni part en aquest sentit perquè si fos una propietat municipal ja parlarien d'una altra manera. Es tracta d'una propietat privada amb uns ocupants que es creuen amb dret d'entrar-hi i d'ocupar-la, però un Jutge decidirà. En aquest sentit, només li pot dir al Sr. Hernando això.

El Sr. Agramunt amb relació a la mateixa temàtica fa un prec instant el govern en general, i en particular a la Regidoria de Joventut, i comparteix el que acaba de comentar el Sr. Alcalde, que és un tema en el qual hi ha el poder judicial per prendre determinacions, però sí entén que des de l'Ajuntament d'Igualada com a administració pública podrien des del govern i des de la Regidoria de Joventut mediar, instar, dialogar amb aquest col·lectiu per tal de facilitar el diàleg entre la part propietària i la part ocupant que és aquest col·lectiu, per tal d'evitar el conflicte d'una manera amistosa, extrajudicial, i alhora des de les eines, i amb els instruments que té una Regidoria del govern municipal, mirar de reubicar aquest col·lectiu amb la complicitat i la corresponsabilitat del govern en general, i de la Regidoria de Joventut en particular per buscar una ubicació i resoldre diferents temàtiques en la mateixa jugada, en el sentit d'intentar, ja que creu que estaria bé, però a més creu i entén que fora l'obligació d'aquest Ajuntament, facilitar el diàleg, i intentar l'acord, i aconseguir un resultat satisfactori per a totes les parts.

El Sr. Castells manifesta que el Sr. Agramunt que en la seva vida professional és gestor de finques, no el veu explicant-li als seus clients si passa una cosa d'aquestes, que ara negociaran amb l'Ajuntament, però aquest és un altre tema.

Diu que ell creu que per respondre la pregunta del Sr. Agramunt li passaria la paraula al Sr. Requesens, que pensa té més criteri en el sentit que ell coneix de primera mà el pas previ a aquesta ocupació, i per tant, li demanaria que els pogués explicar una mica com ha anat tot plegat.

El Sr. Requesens diu que està totalment d'acord que amb la funció del diàleg i d'arribar a una entesa amb les parts afectades en aquest cas, però aquí es remet una mica a la història, en el sentit que el Departament en el seu dia ja va començar a fer aquest procés de diàleg amb els joves, d'interlocució, que és un dels elements que posen sobre la taula sempre com a models de polítiques de joventut, perquè de fet uns joves els van venir a veure fa uns mesos, i van portar un projecte certament molt ben treballat i molt potent, i sí que els demanaven un espai, per tant, això ha passat diverses vegades que venen col·lectius de joves associats o no associats i que demanen espais o llocs per desenvolupar la seva activitat, i llavors evidentment el Departament de Joventut els rep, i per tant, escolten les seves demandes.

En aquest cas, aquests joves que van venir els van demanar un espai , i el Departament de Joventut evidentment els van oferir els espais que tenien municipals, que en aquest cas és l'equipament de la Kaserna en els horaris que estan establerts i també de la Galleda que és un altre espai. Van poder oferir uns espais , i aquesta funció de diàleg com a Departament de joventut la duen a terme , per tant, no deixaran de dur-la a terme amb cap circumstància .

En el cas que es troben ara i que comentaven la funció que han de fer és tot allò que pugui permetre el diàleg i la bona entesa perquè les parts afectades en aquest cas, es posin d'acord de la millor manera .

Pel que fa al diàleg pels joves i respostes diu que hi treballen avui, ara i després també ho faran.

EL Sr. Castells diu que farà arribar als Portaveus tota la informació de la qual disposa , que no és massa més que la que ha explicat .

I no havent-t'hi més assumptes a tractar quan són les 00:48 hores del dia 24 de juliol de 2013 l'Alcalde aixeca la sessió de la qual s'estén aquesta acta que signen l'Alcalde i el Secretari.

El Secretari

L'Alcalde