



Expedient núm.	Òrgan col·legiat
JGL/2024/21	La junta de govern local

DADES DE CELEBRACIÓ DE LA SESSIÓ

Tipus de convocatòria: Ordinària

Data i hora: 17 / d'octubre / 2024

Durada: Des de les 18:06 fins a les 18:50

Lloc: Sala de Juntes de la Casa de la Vila

Presidida per: XAVIER CANADELL OLIVÉ

Secretària: FRANCISCO JOSE PUEYO GRACIA

ASSISTÈNCIA A LA SESSIÓ

Núm. d'identificació	Nom i Cognoms	Assisteix
39673785G	ANTONIO LÓPEZ LÓPEZ	NO
48009884Y	Alba López Domínguez	SÍ
39703274F	FRANCESC SAIGÍ NÚÑEZ	SÍ
46342346Z	JORDI RUIZ DOMÈNECH	SÍ
47755047D	MERCÈ GAVALDÀ SALORT	SÍ
39701252D	Mariano Ortiz Brull	SÍ
39678627Q	XAVIER CANADELL OLIVÉ	SÍ

Excuses d'assistència presentades:

- ANTONIO LÓPEZ LÓPEZ:
«Vacances fora del municipi»





Una vegada verificada per la Secretària la constitució vàlida de l'òrgan, el President obre la sessió, procedint a la deliberació sobre els assumptes inclosos en l'ordre del dia

A) PART RESOLUTIVA

Assumptes urgents

Favorable	Tipus de votació: Unanimitat/Assentiment
------------------	---

Resolució:

Oberta la sessió pel Sr. alcalde, aquest proposa incloure a l'ordre del dia per raó d'urgència i amb la finalitat de no aturar la seva tramitació fins a la celebració de la propera sessió l'assumpte següent:

1. Expedient 2082/2024 Obra de millora Seguretat Cartell Lluminos informatiu Urb. Pinalbert
2. Exp. 2113/2024 Aprovació de la convocatòria i de les bases reguladores del procés de selecció per a la promoció, mitjançant nomenament de caràcter interí, de la plaça de secretaria intervenció de l'Ajuntament del Catllar, amb formació de Llista de reserva
3. Expedient 2087/2024 Aprovació inicial del projecte tècnic de reparació dels danys causats per les mèlies al paviment de la urbanització Parc de Llevant.

Hi voten a favor l'alcalde, Xavier Canadell Olivé i els regidors Mariano Ortiz Brull, Jordi Ruiz Domènech.

Abstencions: cap

Vots en contra: cap

Amb la qual cosa, la incorporació de les propostes per raó d'urgència és aprovada per unanimitat

Aprovació de l'acta de la sessió 26.09.2024

Favorable	Tipus de votació: Unanimitat/Assentiment
------------------	---

Resolució:





Es dona compte de l'esborrany de l'acta de la Junta de govern local corresponent a la sessió ordinària de data 26 de setembre de 2024, la qual havia estat tramesa juntament amb la convocatòria i l'ordre del dia d'aquesta sessió.

Acte seguit se sotmet a votació l'esborrany de l'acta amb el resultat següent:

Hi voten a favor l'alcalde, Xavier Canadell Olivé i els regidors Mariano Ortiz Brull i Jordi Ruiz Domènech.

Abstencions: cap

Vots en contra: cap

Amb la qual cosa, l'acta és aprovada per unanimitat

Expedient 2013/2024. Contractacions -SERVEI D'ESPLAI TEMPS PER CURES - ASSOCIACIÓ EDUCATIVA VIULLEURE

Favorable

Tipus de votació: Unanimitat/Assentiment

Fets i fonaments de dret:

PROPOSTA A JGL PER LA CONTRACTACIÓ DEL SERVEI D'ESPLAI PER A INFANTS DE 3 A 16 ANYS, ELS DISSABTES DE SETEMBRE A DESEMBRE DE 2024, DE 16 A 19 H.

Vista la resolució IFE/3681/2023, de 31 d'octubre, per la qual s'apravà la transferència destinada a finançar la prestació del servei de cura per a nenes i nens de 0 a 16 anys als ajuntaments de més de 20.000 habitants i als consells comarcals, la qual dona suport als ens locals pel reforç i ampliació de Serveis ja existents o la creació de nous serveis de cura infantil de proximitat.

De conformitat amb allò que ve fixat en la resolució IFE/3681/2023 seran subvencionables les actuacions realitzades en l'exercici 2023 i 2024.

El 30 de gener de 2024, mitjançant registre d'entrada 2024-E-RC-352, la unitat d'infància i família de Benestar Social del Consell Comarcal del Tarragonès ens facilita la carta de Serveis i els criteris per gaudir d'aquesta finançament.

El 8 de febrer de 2024, amb registre d'entrada 2024-E-RC-488, el Consell Comarcal del Tarragonès ens tramet el certificat de l'acord de la Junta de Govern de 19.12.2023, en relació a l'aprovació d'acceptació del finançament i de l'import





individualitzat per a la prestació del servei de cura puntual per a nenes i nens dels 0 a 16 anys, de la Resolució IFE/3681/2023, i acceptació de les activitats de les sol·licituds dels municipis interessats.

De conformitat amb l'indicat, l'ajuntament va presentar la corresponent sol·licitud de l'ajut i ha obtingut la condició d'entitat beneficiària, atès que es troba en la situació que fonamenta la concessió de la subvenció i té interès en realitzar l'actuació que tot seguit es detalla:

1- Servei d'esplai per a infants de 3 a 16 anys, dissabtes de setembre a desembre de 2024, de 16 a 19 h.

Per realitzar els serveis esmentats s'ha demanat pressupost a l'Associació Educativa ViuLleure que ha presentat oferta per import de sis mil vuit-cents vuitanta euros amb vint cèntims d'euro (6.880,20 €) exempts d'IVA.

En l'expedient figura el certificat en el qual s'acredita l'existència de crèdit suficient i adequat per finançar la despesa que comporta la celebració del contracte, així com el percentatge que suposa la contractació en relació amb els recursos ordinaris del pressupost vigent, als efectes de determinar l'òrgan competent per a contractar.

Vist que la Junta de Govern Local és competent per a l'adopció del present acord en virtut de la delegació de competències efectuada per l'alcaldia mitjançant Decret d'alcaldia 2023/1240, de 29 de juny.

D'acord amb l'article 118 de la Llei 9/2017, de 8 de novembre, de Contractes del Sector Públic, per la qual es transposen a l'ordenament jurídic espanyol les Directives del Parlament Europeu i del Consell 2014/23 / UE i 2014/24 / UE, de 26 de febrer de 2014, es consideren contractes menors els contractes de serveis d'import inferior a 15.000 euros i que en aquest supòsit es podran adjudicar directament. Alhora estableix que la tramitació de l'expedient incorporarà informe de l'òrgan de contractació motivant la necessitat del contracte, l'aprovació de la despesa i la incorporació de la factura corresponent.

Es manifesta que no s'està alterant l'objecte del contracte per evitar l'aplicació de les regles generals de contractació.

En conseqüència, proposo que la Junta de Govern local adopti el següent acord:

Vista la proposta de resolució PR/2024/1925 de 7 / d'octubre / 2024.

Resolució:





Primer. Adjudicar la contractació del servei detallat en la part expositiva d'aquesta proposta, mitjançant el procediment del contracte menor, a l'Associació Educativa ViuLleure, amb CIF G55774517, per un import total sis mil vuit-cents vuitanta euros amb vint cèntims d'euro (6.880,20 €) exempts d'IVA.

Segon. Aprovar la despesa per import de sis mil vuit-cents vuitanta euros amb vint cèntims d'euro (6.880,20 €), amb càrrec a la partida 320-22709 del pressupost municipal per l'exercici 2024.

Tercer. Advertir a l'adjudicatària que en les factures presentades corresponents a aquest servei hi haurà de constar, explícitament, el número d'expedient **2013-2024**, a la que caldrà adjuntar també un certificat de titularitat de compte bancari, requisit indispensable per poder efectuar-ne el pagament, en cas contrari aquesta serà retornada per la seva correcta rectificació.

Nota: La factura s'enviarà mitjançant la seu electrònica de l'Ajuntament (– Apartat Serveis Electrònics – Factura Electrònica) o bé es podrà crear la factura electrònica i presentar-la a través de l'E-Fact.

Als efectes de la factura electrònica, s'informen dels codis DIR: L01430430 (unitat tramitadora), L01430430 (òrgan gestor) i L01430430 (oficina comptable).

Quart. Que una vegada realitzada la prestació, s'incorpori la factura a l'expedient i es tramiti el pagament, si és el cas.

Cinquè. Notificar aquesta resolució a l'adjudicatari fent constar que si es vol impugnar aquesta resolució, que posa fi a la via administrativa, procedeix interposar els recursos que s'expressen al peu d'aquesta notificació.

Sisè. Comunicar al Registre Públic de Contractes de la Generalitat de Catalunya, per a la seva inscripció, les dades bàsiques del contracte, segons el que preveu l'article 346 de la LCSP.

Acte seguit se sotmet a votació la proposta d'alcaldia amb el següent resultat:

Hi voten a favor l'alcalde, Xavier Canadell Olivé i els regidors Mariano Ortiz Brull i Jordi Ruiz Domènech.

Abstencions: cap

Vots en contra: cap

Amb la qual cosa la proposta és aprovada per unanimitat.

Expedient 2002/2024. Contractacions - SERVEI ASSESSORIA JURÍDICA EN





MATÈRIA D'URBANISME

Favorable

Tipus de votació: Unanimitat/Assentiment

Fets i fonaments de dret:

PROPOSTA A JUNTA DE GOVERN LOCAL PER LA CONTRACTACIÓ DEL SERVEI D'ASSESSORAMENT JURÍDIC EN MATÈRIA D'URBANISME.

Justificat en l'informe, que consta a emès per la regidoria d'urbanisme, que consta en l'expedient, i en el que es fa esment a la necessitat de contractar els serveis d'assessorament jurídic en matèria urbanística així com la redacció d'informes urbanístics relatius a:

- Planejament
- Gestió urbanística
- Restauració de la legalitat
- Matèria sancionadora urbanística
- Altres

Atès que l'Ajuntament no disposa de personal tècnic especialitzat en aquesta matèria.

S'ha demanat oferta econòmica per la prestació dels serveis esmentats a l'advocada Anna Paixà Matas que presenta pressupost per import de 14.500,00 €, IVA exclòs i 3.045,00 € d'IVA .

Consta a l'expedient el certificat d'existència de crèdit emes per la intervenció.

Consta a l'expedient informe desfavorable de la Secretaria-Interventora emès en data 4 d'octubre de 2024, i els secretari accidental present en la sessió es ratifica en aquest sentit.

Es manifesta que no s'està alterant l'objecte del contracte per evitar l'aplicació de les regles generals de contractació.

Fonaments de dret

- L'art. 131 de la Llei 9/2017, de 8 de novembre, que aprova la Llei de contractes del sector públic (en endavant LCSP) preveu que els contractes menors es poden adjudicar directament a qualsevol empresari amb capacitat d'obrar i que disposi de l'





habilitació professional necessària per fer la prestació, complint les normes que estableix l'article 118.

- L'art. 29.8 de la LCSP, regula la durada dels contractes menors.
- L'art. 118 de la LCSP regula l'expedient de contractació en contractes menors. En interpretació que fa d'aquest l'Informe de la Junta Consultiva de Contractació de la Generalitat de Catalunya 1/2018.
- L'art. 63.4 de la LCSP determina la informació a publicar en el perfil de contractant
- L'art. 346 de la LCSP requereix la comunicació de les dades bàsiques del contracte al Registre de Contractes del Sector Públic.

Competència: la Junta de Govern Local és competent per a l'adopció del present acord en virtut de la delegació de competències efectuada per l'alcaldia mitjançant Decret d'alcaldia 2023/1240, de 29 de juny.

Vista la proposta de resolució PR/2024/1917 de 4 / d'octubre / 2024.

Resolució:

PART DISPOSITIVA

Primer.- Adjudicar la contractació dels serveis detallats en la part expositiva d'aquesta proposta a l'advocada Anna Paixà Matas, amb DNI ***9421**, per un import de catorze mil cinc-cents euros (14.500,00 €), mes tres mil quaranta-cinc euros (3.045,00 €) en concepte d'IVA (al tipus del 21%), el que importa un total de disset mil cinc-cents quaranta-cinc euros (17.545,00 €), de conformitat amb les següents condicions:

- L'execució del contracte es realitzarà amb subjecció a l'informe de necessitats.
- Codi CPV: 79111000-5
- El termini 1 any.
- Es facturarà per hores del servei a 105 €/h.
- El pagament es realitzarà un cop presentada la factura al registre electrònic de factures de conformitat amb l'art. 198 de la LCSP.
- En les factures presentades corresponents a aquest servei hi haurà de constar, explícitament, el número d'expedient **2002-2024**, a la que caldrà adjuntar també un certificat de titularitat de compte bancari, requisit indispensable per poder efectuar-





ne el pagament, en cas contrari aquesta serà retornada per la seva correcta rectificació.

· *Nota: La factura s'enviarà mitjançant la seu electrònica de l'Ajuntament (– Aparta Serveis Electrònics – Factura Electrònica) o bé es podrà crear la factura electrònica i presentar-la a través de l'E-Fact.*

· *Als efectes de la factura electrònica, s'informen dels codis DIR: L01430430 (unitat tramitadora), L01430430 (òrgan gestor) i L01430430 (oficina comptable).*

· El contracte s'entén complert pel contractista quan aquest hagi realitzat a satisfacció de l'Ajuntament la totalitat de la prestació.

· A la finalització del contracte no es produirà la consolidació de les persones que han realitzat els treballs objecte del contracte com personal de l'Ajuntament.

· El contractista és responsable de la qualitat tècnica dels treballs que desenvolupi i de les prestacions i serveis realitzats, així com de les conseqüències que es dedueixin per a l'Ajuntament o per tercers de les omissions, errors, mètodes inadequats o conclusions incorrectes en l'execució del contracte.

Segon.- Autoritzar la despesa per import de 17.545,00 €, IVA inclòs, amb càrrec a l'aplicació pressupostària 920-22723 del pressupost vigent, i, si escau, comprometre el crèdit necessari en el pressupost posterior de conformitat amb l'art. 174 del Reial Decret Legislatiu 2/2004, de 5 de març, pel qual s'aprova el Text refós de la Llei reguladora de les Hisendes Locals.

Tercer.- Nomenar responsable del contracte a Carlota Poquet Martínez Ballesteros.

Quart. Que una vegada realitzada la prestació, s'incorpori la factura a l'expedient i es tramiti el pagament, si és el cas.

Cinquè. Notificar aquesta resolució a l'adjudicatari fent constar que si es vol impugnar aquesta resolució, que posa fi a la via administrativa, procedeix interposar els recursos que s'expressen al peu d'aquesta notificació.

Sisè. Comunicar al Registre Públic de Contractes de la Generalitat de Catalunya, per a la seva inscripció, les dades bàsiques del contracte, segons el que preveu l'article 346 de la LCSP.

Previ a sotmetre l'assumpte a votació, el secretari accidental present a la sessió ratifica el sentit de l'informe desfavorable de la Secretaria-Interventora emès el 4 d'octubre de 2024.





Acte seguit se sotmet a votació la proposta d'alcaldia amb el següent resultat:

Hi voten a favor l'alcalde, Xavier Canadell Olivé i els regidors Mariano Ortiz Brull i Jordi Ruiz Domènech.

Abstencions: cap

Vots en contra: cap

Amb la qual cosa la proposta és aprovada per unanimitat.

Expedient 2506/2023. Encàrrecs de gestió- APROVACIÓ CERTIFICACIÓ CINQUENA I FINAL OBRA VESTIDORS CAMP DE FUTBOL

Favorable

Tipus de votació: Unanimitat/Assentiment

Fets i fonaments de dret:

PROPOSTA D'APROVACIÓ DE LA CERTIFICACIÓ NÚM. 5 I FINAL DE L'OBRA MUNICIPAL PER L'AMPLIACIÓ DELS VESTIDORS DEL CAMP DE FUTBOL MUNICIPAL.

L'Ajuntament considerarà escaient efectuar l'ampliació dels vestidors del camp de futbol municipal mitjançant una nova construcció annexa a la façana oest dels vestidors existents, d'una única planta, amb coberta plana no transitable i solera en contacte amb el terreny, el que permetrà obtenir equipaments municipals amb òptimes condicions d'ús pels usuaris.

Mitjançant acord de la Junta de Govern Local de data 30 de novembre de 2023, es va adjudicar la contractació de les obres esmentades a l'empresa Opera Catalonia SLU, per import de vuitanta-un mil quatre-cents setanta-set euros amb quaranta cèntims d'euro (81.477,40 €), més disset mil cent deu euros amb vint-i-cinc cèntims d'euro (17.110,25 €) en concepte d'IVA al tipus del 21%.

Per part de la direcció facultativa de les obres, l'arquitecte municipal, Sr. Jonathan López Skoog, s'ha lliurat la certificació cinquena i final de l'obra corresponent als treballs realitzats des del dia 1 de maig a 28 de juny de 2024, que importen la quantitat de divuit mil quatre-cents quatre euros amb noranta-quatre cèntims d'euro (18.404,94 €) i tres mil vuit-cents seixanta-cinc euros amb quatre cèntims d'euro (3.865,04 €) en concepte d'IVA.

Fonaments de dret:





Llei 9/2017, de 8 de novembre, de Contractes del Sector Públic, per la qual es transposen a l'ordenament jurídic espanyol les Directives del Parlament Europeu i del Consell 2014/23/UE i 2014/24/UE, de 26 de febrer de 2014 (LCSP).

Llei 19/14, de 29 de desembre, de transparència, accés a la informació i bon govern.

Llei 39/2015, d'1 d'octubre, del Procediment Administratiu Comú de les Administracions Públiques

Reial Decret 1098/2001, de 12 d'octubre, pel qual s'aprova el Reglament general de la Llei de contractes de les administracions públiques, en tot allò que no contradigui a la LCSP.

L'òrgan de contractació competent per l'adopció del present acord, tal com estableix la Disposició Addicional Tercera de la Llei 9/2017, de 8 de novembre de contractes del sector públic, per la qual es transposen a l'ordenament jurídic espanyol les Directives del Parlament Europeu i del Consell 2014/23/UE i 2014/24/UE, de 26 de febrer de 2014, és l'alcaldia però, en virtut de la delegació efectuada mitjançant decret d'alcaldia 2023/1240, de 29 de juny, l'òrgan competent per l'adopció d'aquest acord és la Junta de Govern Local.

En conseqüència, proposo que la Junta de Govern local adopti el següent

Vista la proposta de resolució PR/2024/1921 de 4 / d'octubre / 2024.

Resolució:

ACORD

PRIMER. Aprovar la certificació quinta i final corresponent a l'obra municipal ordinària per l'ampliació dels vestidors del camp de futbol municipal, per un import total de divuit mil quatre-cents quatre euros amb noranta-quatre cèntims d'euro (18.404,94 €) i tres mil vuit-cents seixanta-cinc euros amb quatre cèntims d'euro (3.865,04 €) en concepte d'IVA, i autoritzar-ne el seu pagament.

SEGON. Notificar en legal forma a l'empresa adjudicatària, OPERA CATALONIA SLU, fent constar que, si es vol impugnar la present resolució, que posa fi a la via administrativa, procedeix interposar els recursos que s'expressen al peu d'aquesta notificació.

Acte seguit se sotmet a votació la proposta d'alcaldia amb el següent resultat:

Hi voten a favor l'alcalde, Xavier Canadell Olivé i els regidors Mariano Ortiz Brull i Jordi Ruiz Domènech.





Abstencions: cap

Vots en contra: cap

Amb la qual cosa la proposta és aprovada per unanimitat.

Expedient 1836/2024. Convocatòria i bases procés selectiu plaça enginyer/a tècnic/a	
Favorable	Tipus de votació: Unanimitat/Assentiment

Fets i fonaments de dret:

D'APROVACIÓ DE LA CONVOCATÒRIA I DE LES BASES REGULADORES QUE REGEIXEN LA CONVOCATÒRIA DEL PROCÉS SELECTIU PER COBRIR UNA PLAÇA D'ENGINYER/A TÈCNIC/A, MITJANÇANT CONCURS-OPOSICIÓ, TORN LLIURE, COM A FUNCIONARI/ÀRIA DE CARRERA, VACANT A L' AJUNTAMENT DEL CATLLAR, I FORMACIÓ DE BORSA DE TREBALL.

Per acord de Junta de Govern Local de data 2 de juny de 2022, es va aprovar l' oferta pública d'ocupació corresponent a l'any 2022, en la qual hi consta un lloc de treball, en règim de funcionari de carrera, grup A, subgrup A2, classificació administració especial, vacant, denominada enginyer tècnic; tot publicant-se els corresponents anuncis al Butlletí Oficial de la Província de Tarragona, de data 15 de juny de 2022, amb codi CVE2022-05090 i al Diari Oficial de la Generalitat de Catalunya, de data 19 de juliol de 2022, núm. 88712.

Característiques de la plaça vacant objecte de la convocatòria:

Servei/Dependència	Serveis Territorials
Id. Lloc	SSTT03
Denominació del lloc	Enginyer/a Tècnic/a
Nomenament	Funcionari de carrera
Escala	Especial
Subescala	Gestió
Grup/Subgrup	A2
Nivell	20
Jornada	Ordinària
Horari	Dll, dc, dm i dv de 8 a 15 h i dj de 8 a 14.30 i de 16 a 19 h.





Complement específic	1.620 €/mes
Complement de destinació	de Si
Núm. de vacants	1

Per acord de Ple Municipal de data 13 de desembre de 2023 es va aprovar la plantilla de personal de l'any 2024.

Per part de la secretaria intervenció s'han elaborat les bases que han de regir el procés de selecció i provisió d'un Enginyer/a Tècnic/a amb formació de borsa de treball, i en règim funcionari.

Un cop vist l'informe favorable de la interventora emès sobre la fiscalització, així com l'informe emès per part de secretaria.

Atès que la Junta de Govern Local és competent per a l'adopció del present acord en virtut de les delegacions de competències efectuades pel ple de l'ajuntament a la seva sessió de data 4 de juliol de 2023 i mitjançant decret de l'alcaldia 2023/1240, de 29 de juny de 2023.

Vista la proposta de resolució PR/2024/1916 de 4 / d'octubre / 2024.

Resolució:

En conseqüència, proposo que la Junta de govern local adopti el següent acord:

Primer. Obrir la convocatòria del procés de selecció per a la provisió mitjançant el sistema de concurs oposició lliure, d'una plaça d'Enginyer/a Tècnic/a, escala d'administració especial, subescala de gestió, grup A, subgrup A2 i en règim funcionari de carrera, amb formació de borsa de treball.

Segon. Aprovar les Bases reguladores de les proves selectives per a la provisió en propietat de la plaça vacant anteriorment referenciada i constitució de borsa de treball.

Tercer. Comunicar als organismes corresponents que han de formar part del Tribunal a l'efecte de que designin el personal titular i suplent com a membres per formar part de l'òrgan de selecció de la referida convocatòria.

Quart. Publicar el text íntegre de les bases reguladores de les proves selectives en el Butlletí Oficial de la Província, i a la seu electrònica d'aquest ajuntament [<http://elcatllar.eadministracio.cat>].





Cinquè. Publicar un extracte de la convocatòria en el Butlletí Oficial de l'Estat, en el qual constaran les dades que estableix l'article 76 del Reglament del Personal al Servei de les Entitats Locals aprovat pel Decret 214/1990, de 30 de juliol i en el Diari Oficial de la Generalitat de Catalunya.

Sisè. Expirat el termini de presentació de sol·licituds d'admissió en les proves de selecció, aprovar la relació provisional de persones aspirants admeses i excloses, i publicar la relació en el Butlletí Oficial de la Província, al tauler d'edictes i altres anuncis oficials de la corporació, a la seu electrònica d'aquest ajuntament [<http://elcatllar.eadministracio.cat>], atorgant a les persones aspirants excloses un termini de deu dies hàbils, a partir de la publicació de l'anunci en el BOPT, per formular reclamacions o esmenar els defectes que hagin motivat la seva exclusió.

Acte seguit se sotmet a votació la proposta d'alcaldia amb el següent resultat:

Hi voten a favor l'alcalde, Xavier Canadell Olivé i els regidors Mariano Ortiz Brull i Jordi Ruiz Domènech.

Abstencions: cap

Vots en contra: cap

Amb la qual cosa la proposta és aprovada per unanimitat.

Documents annexos:

- Annex 1. 4- Bases redactades definitives enginyer

Expedient 1868/2024. Seleccions de Personal i Provisions de Llocs de treball	
Favorable	Tipus de votació: Unanimitat/Assentiment

Fets i fonaments de dret:

D'APROVACIÓ DE LA CONVOCATÒRIA I DE LES BASES DE SELECCIÓ PER A LA PROVISIÓ MITJANÇANT EL SISTEMA DE CONCURS OPOSICIÓ LLIURE D'UNA PLAÇA DE VIGILANT/A (V5) MUNICIPAL COM A FUNCIONARI/ÀRIA DE CARRERA, VACANT A LA PLANTILLA DE PERSONAL FUNCIONARI DE L'AJUNTAMENT DEL CATLLAR, AMB FORMACIÓ DE BORSA DE TREBALL.

Per acord de Ple Municipal de data 14 de desembre de 2023 es va aprovar la plantilla de personal de l'any 2024. A la plantilla de personal funcionari hi consta com a vacant una plaça de vigilant V5.





Per acord de Junta de Govern Local de data 13 de juny de 2024, es va aprovar l'oferta pública d'ocupació corresponent a l'any 2024, en la qual hi consta un lloc de treball, en règim funcionari de carrera, grup AP, classificació administració especial, subescala serveis especials, vacant, denominada vigilant municipal; tot publicant-se els corresponents anuncis al Butlletí Oficial de la Província de Tarragona, de data 26 de juny de 2024, amb codi CVE2024-05425 i al Diari Oficial de la Generalitat de Catalunya, de data 25 de juny de 2024, núm. 9190.

Per part de la secretaria intervenció s'han elaborat les bases que han de regir el procés de selecció d'una plaça de vigilant/a municipal amb formació de borsa de treball, i en règim funcionari.

Un cop vist l'informe favorable de la interventora emès sobre la fiscalització, així com l'informe emès per part de secretaria.

Atès que la Junta de Govern Local és competent per a l'adopció del present acord en virtut de les delegacions de competències efectuades pel ple de l'ajuntament a la seva sessió de data 4 de juliol de 2023 i mitjançant decret de l'alcaldia 2023/1240, de 29 de juny de 2023.

Vista la proposta de resolució PR/2024/1905 de 3 / d'octubre / 2024.

Resolució:

En conseqüència, proposo que la Junta de govern local adopti el següent acord:

Primer. Obrir la convocatòria del procés de selecció per a la provisió mitjançant el sistema de concurs oposició lliure, d'una plaça de vigilant/a municipal V5 de l'escala administració especial, subescala serveis especials, subgrup AP i en règim funcionari de carrera, amb formació de borsa de treball.

Segon. Aprovar les bases d'aquesta convocatòria.

Tercer. Publicar el text íntegre de les bases reguladores de les proves selectives en el Butlletí Oficial de la Província, i a la seu electrònica d'aquest ajuntament [<http://elcatllar.eadministracio.cat>].

Quart. Publicar un extracte de la convocatòria en el Butlletí Oficial de l'Estat, en el qual constaran les dades que estableix l'article 76 del Reglament del Personal al Servei de les Entitats Locals aprovat pel Decret 214/1990, de 30 de juliol i en el Diari Oficial de la Generalitat de Catalunya.

Cinquè. Comunicació als organismes corresponents que han de formar part del Tribunal, que designin els membres del Tribunal que han de jutjar les





corresponents proves, tot notificant-los la resolució de designació, perquè en prengui coneixement, i publicar-ne la composició del Tribunal.

Sisè. Expirat el termini de presentació de sol·licituds d'admissió en les proves de selecció, aprovar la relació provisional de persones aspirants admeses i excloses, i publicar la relació en el Butlletí Oficial de la Província, al tauler d'edictes i altres anuncis oficials de la corporació, a la seu electrònica d'aquest ajuntament [<http://elcatllar.eadministracio.cat>], atorgant a les persones aspirants excloses un termini de deu dies hàbils, a partir de la publicació de l'anunci en el BOPT, per formular reclamacions o esmenar els defectes que hagin motivat la seva exclusió.

Acte seguit se sotmet a votació la proposta d'alcaldia amb el següent resultat:

Hi voten a favor l'alcalde, Xavier Canadell Olivé i els regidors Mariano Ortiz Brull i Jordi Ruiz Domènech.

Abstencions: cap

Vots en contra: cap

Amb la qual cosa la proposta és aprovada per unanimitat.

Expedient 1846/2024. Justificació de Subvenció Concedida - REINTEGRAMENT PARCIAL DE LA SUBVENCIÓ NOMINATIVA 2023 ATORGADA A LA FUNDACIÓ CASTELL DEL CATLLAR.

Favorable	Tipus de votació: Unanimitat/Assentiment
------------------	---

Fets i fonaments de dret:

REINTEGRAMENT PARCIAL DE LA SUBVENCIÓ NOMINATIVA 2023 ATORGADA A LA FUNDACIÓ CASTELL DEL CATLLAR.

A la vista dels següents antecedents:

Document	Data /Núm.	Observacions
Acord de JGL de concessió de la subvenció	16.11.2023	2023-0395
Informe de l'òrgan de seguiment de la justificació	8.8.2024	Desfavorable parcialment
Informe del regidor de l'Àrea de Subvencions	16.8.2024	Requerir el reintegrament





Resolució d'Alcaldia justificació i incoació reintegrament exp. 1322/2024	12.09.2024	2024-1436
Notificació als Interessats	12.09.2024	2024-S-RE-4378
Certificat de Secretaria de les Al·legacions Presentades	04.10.2024	Sense al·legacions
Informe-proposta de Secretaria	04.10.2024	

LEGISLACIÓ APLICABLE

La Legislació aplicable a l'assumpte és la següent:

- Els articles 36 a 43 de la Llei 38/2003, de 17 de novembre, General de Subvencions, d'acord amb la Disposició Final Primera.
- Els articles 91 a 94 del Reglament de la Llei 38/2003, de 17 de novembre, General de Subvencions aprovat per Reial decret 887/2006, de 21 de juliol, d'acord amb la Disposició Final Primera.
- Els articles 54 i següents de la de la Llei 39/2015, d'1 d'octubre, del Procediment Administratiu Comú de les Administracions Públiques.

Així doncs, conforme allò que s'ha fixat en l'article 21.1 f) i 21.3 de la Llei 7/1985, de 2 abril, Reguladora de les Bases de Règim Local i d'acord el Decret d'alcaldia 2023-1240, de data 29 de juny de 2023, de delegacions de competències, la Junta de Govern Local és competent per a l'adopció del present acord.

En conseqüència, proposo que la Junta de Govern Local acordi:

Vista la proposta de resolució PR/2024/1926 de 7 / d'octubre / 2024.

Resolució:

PRIMER. Transcorregut el període d'al·legacions concedit a la Fundació Castell del Catllar en relació amb l'expedient de justificació i reintegrament de la subvenció nominativa exercici 2023 (Exp. 1322/2024) es consideren provats els següents fets:

D'acord amb la documentació justificativa presentada per la Fundació Castell del Catllar respecte a la subvenció nominativa, exercici 2023, es conclou el següent:

Projecte:	Edició del llibre d'història del Catllar, realització d'activitats i visites didàctiques i pedagògiques i donar publicitat el Castell del Catllar i el
-----------	--





	municipi.		
Import justificat	46.269,81€		
Import total de la subvenció	46.500,00€	Import degudament justificat i acceptat	45.145,17€
Import factures excloses	1.124,64€		
Import a reintegrar	1.354,83€		

Despeses excloses:

Número de la relació	Import (€)	Motiu d'exclusió
10	6,29	La fra. Es genèrica no va a nom de la Fundació.
11	4,09	La fra.es genèrica no va a nom de la Fundació.
13	6,95	La fra.es genèrica no va a nom de la Fundació.
16	8,97	Es tiquet no factura
17	29,99	La factura no va a nom de la Fundació, va a nom de M. Joana Virgili
18	35	La fra.es genèrica no va a nom de la Fundació.
19	3	La fra.es genèrica no va a nom de la Fundació.
20	30	La fra.es genèrica no va a nom de la Fundació.
21	9,75	La fra.es genèrica no va a nom de la Fundació.
22	1,13	La fra.es genèrica no va a nom de la Fundació.
36	20,23	Factura duplicada, es la mateixa que la indicada en el número 32 de la relació
55	13	La fra.es genèrica no va a nom de la Fundació.
56	4,80	La fra.es genèrica no va a nom de la Fundació.
66	0,86	La fra.es genèrica no va a nom de la Fundació.
67	30,25	Presenten la comanda i no la factura.
71	3,64	La fra.es genèrica no va a nom de la Fundació.





72	9,29	La fra.es genèrica no va a nom de la Fundació.
87	266,20	Factura corresponent a l'any 2024
88	641,20	Factura corresponent a l'any 2024
TOTAL	1.124, 64	

La Fundació Castell del Catllar ha inclòs un logotip del Catllar en el material didàctic i pedagògic creat, però ha omès fer publicitat de la subvenció rebuda en tots els mitjans promocionals i de difusió que utilitza. (fullets, cartells, facebook, instagram...). La manca de publicitat es una de les causes de reintegrament d'acord a l'article 37 de la Llei 38/2003, de 17 de novembre, General de subvencions, tot i així, es considera que no es qüestió suficient en aquest exercici per a no acceptar la liquidació de la subvenció dels imports degudament justificats.

SEGON. Declarar que els fets provats són causa de reintegrament de la subvenció concedida, de conformitat amb l'article 37 de la Llei 38/2003, de 17 de novembre, General de Subvencions, sent **la quantitat a reintegrar de 1.393,33€** interessos de demora inclosos. (1.354,83€ + 38,50 euros com a interessos).

TERCER. Declarar com a principal obligat al reintegrament de la subvenció a: LA FUNDACIO CASTELL DEL CATLLAR. Respondran subsidiàriament de l'obligació de reintegrament els Administradors de les Societats Mercantils o aquells que ostentin la representació legal d'altres persones jurídiques, que no realitzessin els actes necessaris que anessin del seu incumbència per al compliment de les obligacions infringides, adoptessin Acords que fessin possibles els incompliments o consentissin el dels qui d'ells depenguin.

Així mateix, els que ostentin la representació legal de les persones jurídiques, d'acord amb les disposicions legals o estatutàries que els resultin d'aplicació, que hagin cessat en les seves activitats respondran subsidiàriament en tot cas de les obligacions de reintegrament d'aquestes.

QUART. Ordenar que la quantitat objecto de reintegrament s'ingressi en el termini de **10 dies**, en el número de compte **ES05 0182 5634 1100 1009 5593** de l'Entitat bancària BBVA. En el supòsit de no verificar-se l'ingrés en el termini convingut es procedirà al seu requeriment per la via de constrenyiment, de conformitat amb allò que s'ha fixat en el Reglament General de Recaptació, aprovat pel Reial decret 939 /2005, de 29 de juliol.

CINQUÈ. Notificar als interessats aquesta resolució juntament amb els recursos procedents.





SISÈ. Comunicar la resolució al departament de Tresoreria, Intervenció i incloure la informació a la BDNS.

Acte seguit se sotmet a votació la proposta d'alcaldia amb el següent resultat:

Hi voten a favor l'alcalde, Xavier Canadell Olivé i els regidors Mariano Ortiz Brull i Jordi Ruiz Domènech.

Abstencions: cap

Vots en contra: cap

Amb la qual cosa la proposta és aprovada per unanimitat.

Expedient 1835/2024. Aprovació acord regulador preu públic pel subministrament de recàrrega elèctrica en punts de recàrrega municipals de l' Ajuntament del Catllar

Favorable

Tipus de votació: Unanimitat/Assentiment

Fets i fonaments de dret:

En ús de les atribucions atorgades pels articles 41 i 127 del Text Refós de la Llei Reguladora de les Hisendes Locals, aprovat per Reial decret Legislatiu 2/2004, de 5 de març, aquest Ajuntament considera necessari i oportú establir i ordenar determinats preus públics per finançar el subministre de recàrrega elèctrica en punts de recàrrega municipals, que realitza en el Municipi, competència de les Entitats Locals, amb la finalitat de reunir fons per al sosteniment o manteniment d'aquests i atès que no concorre cap de les circumstàncies especificades en la lletra B) de l'article 20.1 del Text Refós de la Llei Reguladora de les Hisendes Locals, aprovat pel Reial decret Legislatiu 2/2004, de 5 de març.

LEGISLACIÓ APLICABLE

La Legislació aplicable a l'assumpte és la següent:

- Els articles 15 al 19, 41 a 47 i 127 del Text Refós de la Llei Reguladora de les Hisendes Locals, aprovat pel Reial decret Legislatiu 2/2004, de 5 de març.
- Els articles 22.2.e), 47.1, 49, 70.2 i 107 de la Llei 7/1985, de 2 d'abril, Reguladora de les Bases del Règim Local.
- Els articles 24 al 27 de la Llei 8/1989, de 13 d'abril, de Taxes i Preus Públics.





PRIMER. De conformitat amb l'article 172 del Reglament d'organització, funcionament i règim jurídic de les Entitats Locals, aprovat per Reial decret 2568 /1986, de 28 de novembre, els expedients hauran de ser informats pel cap de dependència a la qual correspongui tramitar-los, exposant els antecedents i les disposicions legals o reglamentàries en què fon el seu criteri.

D'acord amb això, l'article 5.2 del Reial decret 128/2018, de 16 de març, pel qual es regula el règim jurídic dels funcionaris de l'Administració Local amb habilitació de caràcter nacional, atribueix a la Tresoreria municipal la funció de gestió i recaptació, que, entre altres comprèn la prefectura dels serveis de gestió d'ingressos i recaptació.

L'article 41 del Text Refós de la Llei Reguladora de les Hisendes Locals, aprovat per Reial decret Legislatiu 2/2004, de 5 de març, disposa que les Entitats Locals podran establir preus públics per la prestació de serveis o la realització d'activitats de la competència de l'Entitat Local, sempre que no concorri cap de les circumstàncies especificades en l'article 20.1.B) del citat Text Refós.

Quant al procediment a seguir, és clar que no requereix la tramitació d'aquest expedient seguit per a l'aprovació d'una ordenança fiscal, per la qual cosa no és necessari acord d'aprovació inicial, exposició pública, acord definitiu, etc. però en qualsevol cas, l'expedient d'aprovació dels preus públics haurà d'incorporar estudi econòmic del cost i rendiment del servei, que acrediti la cobertura financera del servei o, en el cas de què hi hagi raons socials, benèfiques, culturals o d'interès públic que aconsellin preus públics per sota del cost, haurà d'acreditar-se que s'han consignat als pressupostos de l'entitat les dotacions oportunes per a la cobertura del dèficit resultant si ho hi hagués.

SEGON. Vistes les circumstàncies que esdevenen i per raons d'interès general es fa necessari a l'establiment i ordenació de preus públics per finançar el subministre de recàrrega elèctrica en punts de recàrrega municipals i l'aprovació del corresponent Acord regulador d'aquest.

Amb aquesta iniciativa es pretenen aconseguir els següents objectius i donar solució a les manques o problemes que a continuació s'exposen: Cobrir el cost de servei que constitueix el fet imposable.

A aquest efecte, s'annexa com a document final, el projecte proposat per aquesta Prefectura.

L'òrgan competent per l'adopció del present acord és la Junta de Govern Local en virtut les delegacions de competències efectuades pel Ple de l'ajuntament a la seva sessió de data 4 de juliol de 2023.





Vista la proposta de resolució PR/2024/1936 de 8 / d'octubre / 2024.

Resolució:

PRIMER. Aprovar l'establiment de preu públic pel subministre de recàrrega elèctrica en punts de recàrrega municipals de l'Ajuntament del Catllar, segons consten en l'expedient.

Preu subministre de recàrrega elèctrica - 0,28 euros/kWh (aquest preu es desglossa en 0,2314 €/kWh + 0,0486 €/kWh del 21% IVA).

SEGON. Incloure el preu públic pel subministre de recàrrega elèctrica en punts de recàrrega municipals en un acord regulador de preu públic de l'Ajuntament del Catllar, on s'incloguin tots els preus públics i acords reguladors que s'hagin aprovat fins al moment present.

TERCER. Aprovar l'acord regulador de preu públic pel subministre de recàrrega elèctrica en punts de recàrrega municipals de l'Ajuntament del Catllar que es presenta com a document annex a aquesta proposta de resolució.

QUART. Publicar el present Acord en el tauler d'anuncis de l'Ajuntament i en el Butlletí Oficial de la Província a l'efecte del seu general coneixement.

Així mateix, estarà a la disposició dels interessats a la seu electrònica d'aquest Ajuntament www.elcatllar.cat

Acte seguit se sotmet a votació la proposta d'alcaldia amb el següent resultat:

Hi voten a favor l'alcalde, Xavier Canadell Olivé i els regidors Mariano Ortiz Brull i Jordi Ruiz Domènech.

Abstencions: cap

Vots en contra: cap

Amb la qual cosa la proposta és aprovada per unanimitat.

Documents annexos:

- Annex 2. 6. ACORD REGULADOR PREU PÚBLIC SUBMINISTRAMENT DE RECÀRREGA ELÈCTRICA EN PUNTS DE RECÀRREGA MUNICIPALS

Expedient 1090/2024. Subvencions per Concurrencia Competitiva - CONCESSIÓ PROVISIONAL D'AJUTS ECONÒMICS DE CARÀCTER INDIVIDUAL, ANY 2024, PER A L'ADQUISICIÓ DE LLIBRES DE TEXT PER





ALS ALUMNES DE L'INSTITUT-ESCOLA L'AGULLA DEL CATLLAR – CURS 2023/2024.

Favorable

Tipus de votació: Unanimitat/Assentiment

Fets i fonaments de dret:

CONCESSIÓ PROVISIONAL D'AJUTS ECONÒMICS DE CARÀCTER INDIVIDUAL, ANY 2024, PER A L'ADQUISICIÓ DE LLIBRES DE TEXT PER ALS ALUMNES DE L'INSTITUT-ESCOLA L'AGULLA DEL CATLLAR – CURS 2023 /2024.

A la vista dels següents antecedents:

Document	Data /Núm.	Observacions
Proposta de L'Àrea d'ensenyament	22.5.2024	
Provisió d'Alcaldia	23.5.2024	
Informe de Secretaria	24.5.2024	
Resolució d'Alcaldia	4.7.2024	2024-1057
Informe de Fiscalització (Fase A)	4.7.2024	Favorable amb observacions no suspensives
Resolució d'Alcaldia - convocatòria	5.7.2024	2024-1076
Anunci en el BOP i en la BDNS	12.7.2024	CVE 2024-06123
Publicació al e-tauler	5.7.2024	
Certificat de Secretaria de les Sol·licituds Presentades	8.10.2024	
Informe d'avaluació de les sol·licituds	9.10.2024	





Vist les bases per a la concessió d'ajuts econòmics, de caràcter individual, per a l'adquisició de llibres de text per als alumnes de l'Institut-Escola l'Agulla del Catllar, curs 2023/2024.

Vist el que disposen els articles 52 i següents del RD 500/1990, de 20 d'abril, pel qual es desenvolupa el Capital I del Títol sisè del Reial Decret Legislatiu 2/2004, de 5 de març; pel que s'aprova el text refós de la Llei Reguladora de les Hisendes Locals, en matèria de pressupostos.

Vist el que estableixen les Bases d'execució del Pressupost municipal vigent en quant a l'autorització, disposició i reconeixement previ de la despesa.

Vist el Pla estratègic de Subvencions de l'Ajuntament.

D'acord amb el que s'ha fixat en l'article 25 de la Llei 38/2003, de 17 de novembre, General de Subvencions.

Atesa l'existència de consignació pressupostaria a les partides 320/48002 i 320/48003.

Vist el resultat de l'informe d'avaluació, el qual consta a l'expedient i es dona per reproduït, de les sol·licituds presentades a l'ajuntament per part de la direcció del centre escolar les quals han estat revisades individualment d'acord amb el que s'indica a les Bases reguladores i la convocatòria per a la concessió d'aquesta subvenció.

Així doncs, conforme allò que s'ha fixat en l'article 21.1 f) i 21.3 de la Llei 7/1985, de 2 d'abril, Reguladora de les Bases de Règim Local i d'acord el Decret d'alcaldia 2023-1240, de data 29 de juny de 2023, de delegacions de competències, la Junta de Govern Local és competent per a l'adopció del present acord.

En conseqüència, proposo que la Junta de Govern Local acordi:

Vista la proposta de resolució PR/2024/1946 de 9 / d'octubre / 2024.

Resolució:

PRIMER. Aprovar provisionalment la concessió de les subvencions en matèria d'ajut econòmic de caràcter individual, any 2024, per a l'adquisició de llibres de text per als alumnes de l'Institut-Escola l'Agulla del Catllar, curs 2023-2024, a les sol·licituds que tot seguit es relacionen, segons la pseudodominació següent, la qual consta detallada en l'expedient administratiu, i per l'import indicat en la següent taula.

Cost llibres curs 2023-2024	Nivell	70% subvencionat





75,00€	I3, I4, i I5	52,50€
85,00€	1r – 6è de Primària	59,50€
130,00€	1r – 4rt ESO	91,00€

número	inicials	curs
1	EVC	I3
2	RVA	I3
3	JSC	I3
4	JOA	I3
5	SMA	I3
6	LMT	I3
7	AMM	I3
8	DFM	I3
9	LCB	I3
11	LGA	I4
12	MDG	I4
13	ASD	I4
14	MVA	I5
15	NVC	I5
16	MRB	I5
17	MPG	I5
18	LPM	I5
19	DPF	I5
21	LMP	I5
22	DMS	I5
23	JAH	I5
24	GGD	I5
25	MGM	I5
26	NDR	I5
28	JAR	I5





29	ÁPI	I5
30	ÈGE	I5
31	CGL	I5
32	LGR	I5
35	IPP	1ER
36	NOA	1ER
37	AMM	1ER
38	AMS	1ER
39	JGC	1ER
40	AGD	1ER
41	LFM	1ER
42	AFS	1ER
43	JEK	1ER
44	BDR	1ER
50	LMA	1ER
51	ACM	1ER
53	MFF	2N
54	AVP	2N
55	ESD	2N
56	ERS	2N
57	ARL	2N
61	ABC	2N
62	ABM	2N
64	DTO	2N
65	MSS	2N
66	ACM	2N
67	ICM	2N
68	PCP	2N
69	MAC	2N
70	MPE	3R





71	LTL	3R
72	ISS	3R
73	ARP	3R
75	JPM	3R
76	OOR	3R
77	NMP	3R
78	MMM	3R
79	ÈMA	3R
80	EMS	3R
81	AMS	3R
82	CMG	3R
83	MMT	3R
84	BMR	3R
85	EMS	3R
86	NGM	3R
87	GFM	3R
89	LAR	3R
90	ÈSE	4RT
91	ZRT	4RT
92	NRT	4RT
93	ÈPP	4RT
94	PPA	4RT
95	EMB	4RT
96	ÀLC	4RT
97	MH	4RT
98	SFM	4RT
99	JCD	4RT
100	LCA	4RT
101	MBC	4RT
104	AGP	4RT





106	BSM	4RT
107	DVP	5È
108	BTL	5È
109	SRA	5È
110	XPV	5È
111	POC	5È
112	AOR	5È
113	BMM	5È
114	TMR	5È
115	GMR	5È
116	AMS	5È
117	MLQ	5È
118	LLI	5È
119	MGM	5È
120	VDG	5È
121	FD	5È
122	PDV	5È
123	ADB	5È
124	HC	5È
126	MBG	5È
127	JLC	5È
128	BCP	5È
129	BAC	5È
130	ISH	5È
131	ISM	5È
132	MSM	6È
134	VRS	6È
135	BRA	6È
136	JRS	6È
139	MMA	6È





140	AMB	6È
141	DLR	6È
142	DGR	6È
143	AFM	6È
145	GBC	6È
147	MAC	6È
148	AGG	6È
149	GGG	6È
150	MVP	6È
151	NCR	6È
152	ICR	6È
154	DGM	6È
155	USS	1ESO
156	ASI	1ESO
158	AGP	1ESO
159	LBM	1ESO
160	SAB	1ESO
161	BDV	2ESO
162	MDG	2ESO
163	MFR	2ESO
164	PGM	2ESO
165	AGG	2ESO
166	XGO	2ESO
167	SHH	2ESO
168	SOC	2ESO
169	MPE	2ESO
170	SRS	2ESO
171	STL	2ESO
172	LCD	2ESO
173	IBG	2ESO





175	ACL	2ESO
177	JCS	3ESO
178	HGD	3ESO
180	ELP	3ESO
181	PMG	3ESO
182	CRS	3ESO
183	ASF	3ESO
184	OVM	3ESO
186	MCM	3ESO
187	MBK	3ESO
188	NBM	3ESO
189	IGU	3ESO
190	NDG	4ESO
191	ALB	4ESO
192	ILC	4ESO
193	MMH	4ESO
194	PMG	4ESO
195	NPA	4ESO
196	APC	4ESO
198	VRL	4ESO
199	ESC	4ESO
200	AAG	4ESO
201	MVP	4ESO
202	ADS	4ESO
205	NC	4ESO

SEGON. Denegar provisionalment l'ajut als següents alumnes, segons la pseudodominació següent, pel fet de no estar empadronats al municipi, i en el cas de la sol·licitud de MHI, per incompliment de la base segona.

número	inicials	curs
157	MHI	1ESO





179	CI	3ESO
-----	----	------

TERCER. Denegar provisionalment la concessió de subvenció als sol·licitants que figuren a continuació, segons la pseudodominació següent, pels motius que s'indiquen,

número	inicials	curs	motiu
10	GFP	I3	Incompliment 2n paràgraf base quarta
20	NMS	I5	Incompliment 2n paràgraf base quarta
27	LBR	I5	Incompliment 2n paràgraf base quarta
33	EPM	1ER	Incompliment 2n paràgraf base quarta
34	ÁPS	1ER	Incompliment 2n paràgraf base quarta
45	ECL	1ER	Incompliment 2n paràgraf base quarta
46	CVD	1ER	Incompliment 2n paràgraf base quarta
47	NCP	1ER	Incompliment 2n paràgraf base quarta
48	ABM	1ER	Incompliment 2n paràgraf base quarta
49	MLM	1ER	Incompliment 2n paràgraf base quarta
52	NGA	1ER	Incompliment 2n paràgraf base quarta
58	DMM	2N	Incompliment 2n paràgraf base quarta
59	SMS	2N	Incompliment 2n paràgraf base quarta
60	JCQ	2N	Incompliment 2n paràgraf base quarta
63	NAP	2N	Incompliment 2n paràgraf base quarta
74	MMM	3R	Incompliment 2n paràgraf base quarta
88	LBS	3R	Incompliment 2n paràgraf base quarta
102	EBR	4RT	Incompliment 2n paràgraf base quarta
103	EBM	4RT	Incompliment 2n paràgraf base quarta
105	AFP	4RT	Incompliment 2n paràgraf base quarta
125	SB	5È	Incompliment 2n paràgraf base quarta
133	SSC	6È	Incompliment 2n paràgraf base quarta
137	LYL	6È	Incompliment 2n paràgraf base quarta
138	EMM	6È	Incompliment 2n paràgraf base quarta





144	RBS	6È	Incompliment 2n paràgraf base quarta
146	DAM	6È	Incompliment 2n paràgraf base quarta
153	GLM	6È	Incompliment 2n paràgraf base quarta
174	ASC	2ESO	Incompliment 2n paràgraf base quarta
176	PRA	2ESO	Incompliment 2n paràgraf base quarta
185	TCG	3ESO	Incompliment 2n paràgraf base quarta
197	LRA	4ESO	Incompliment 2n paràgraf base quarta
203	SSC	4ESO	Incompliment 2n paràgraf base quarta
204	SPK	4ESO	Incompliment 2n paràgraf base quarta

QUART. Requerir als pares/mares o tutors/es legals dels alumnes relacionats en l' apartat tercer que pel fet de tenir deutes pendents amb aquest ajuntament, esmenin i regularitzin la situació i la notifiquin a l'Ajuntament en el termini màxim de 10 dies hàbils a comptar des de l'endemà de rebre la notificació de requeriment i en el ben entès que si no ho fan es tindran per desistits de la seva sol·licitud i no podran rebre l'ajut esmentat.

CINQUÈ. Notificar la present Resolució a l'Institut-Escola l'Agulla del Catllar per a la seva deguda difusió entre els sol·licitants.

SISÈ.- Donar trasllat d'aquesta resolució al departament d'intervenció i tresoreria als efectes oportuns.

Acte seguit se sotmet a votació la proposta d'alcaldia amb el següent resultat:

Hi voten a favor l'alcalde, Xavier Canadell Olivé i els regidors Mariano Ortiz Brull i Jordi Ruiz Domènech.

Abstencions: cap

Vots en contra: cap

Amb la qual cosa la proposta és aprovada per unanimitat.

Expedient 3383/2022. Seleccions de Personal i Provisions de Llocs de treball D'APROVACIÓ DEL RESULTAT FINAL DEL PROCÉS DE SELECCIÓ D'UNA PLAÇA D'OPERARI/ÀRIA DE TREBALLS DIVERSOS (07), MITJANÇANT CONCURS OPOSICIÓ, TORN LLIURE, EN RÈGIM LABORAL FIX I





CONSTITUCIÓ DE BORSA DE TREBALL, D'ACORD AMB LES BASES REGULADORES PER A L'ESTABILITZACIÓ DE L'OCUPACIÓ TEMPORAL AFECTADES PER LA DISPOSICIÓ ADDICIONAL 6A DE LA LLEI 20/2021.

Favorable

Tipus de votació: Unanimitat/Assentiment

Fets i fonaments de dret:

D'APROVACIÓ DEL RESULTAT FINAL DEL PROCÉS DE SELECCIÓ D'UNA PLAÇA D'OPERARI/ÀRIA DE TREBALLS DIVERSOS (07), MITJANÇANT CONCURS OPOSICIÓ, TORN LLIURE, EN RÈGIM LABORAL FIX I CONSTITUCIÓ DE BORSA DE TREBALL, D'ACORD AMB LES BASES REGULADORES PER A L'ESTABILITZACIÓ DE L'OCUPACIÓ TEMPORAL AFECTADES PER LA DISPOSICIÓ ADDICIONAL 6A DE LA LLEI 20/2021.

Es dona compte de la següent proposta:

Havent finalitzat les proves de selecció de la convocatòria excepcional per a la provisió d'una plaça d'operari/ària de treballs diversos, com a personal laboral fix, i amb formació de borsa de treball, mitjançant concurs, torn lliure, amb núm. d'exp. 3383/2022, i d'acord amb les bases reguladores del procés d'estabilització en el marc de la disposició addicional sisena i/o vuitena de la Llei 20/2021, el tribunal de valoració del concurs oposició, d'acord amb l'acta emesa pel Tribunal al respecte, ha proposat a aquesta alcaldia contractar al sr. Juan Ramon Margalef Vizcarri, amb DNI ***7685**, com a personal laboral fix i amb una jornada del 100 %; i declarar la borsa de treball deserta, atès que no s'ha presentat cap altra persona aspirant a les proves establertes.

D'acord amb el que estableix l'art. 93 del Decret 214/1990, de 30 de juliol, pel qual s'aprova el Reglament del personal al servei de les Entitats Locals, les Bases de la convocatòria, i l'art. 21 de la Llei 7/1985, de 2 d'abril Reguladora de les Bases de Règim Local.

Atès que la Junta de Govern Local és competent per a l'adopció del present acord en virtut de les delegacions de competències efectuades pel ple de l'ajuntament a la seva sessió de data 4 de juliol de 2023 i mitjançant decret de l'alcaldia 2023/1240, de 29 de juny de 2023.

Vista la proposta de resolució PR/2024/1944 de 9 / d'octubre / 2024.

Resolució:

Per tot l'exposat, proposo a la Junta de Govern Local l'adopció del següent acord:





Primer. Aprovar la proposta del Tribunal respecte a la contractació de la següent persona candidata, amb assignació al lloc de treball d'acord amb la plaça ofertada:

	NOM I COGNOMS	DNI/NIE	PUNTUACIÓ	PLAÇA
1	Juan Ramon Margalef Vizcarri	***7685**	90,50	O7

Segon. Declarar deserta la borsa de treball d'operari de treballs diversos, atès que no s'ha presentat cap altra persona aspirant a les proves establertes.

Tercer. Publicar el present acord a la seu electrònica de l'ajuntament, per al seu coneixement i efectes.

Quart. Notificar el present acord a la persona aspirant a ser contractada, el sr. Juan Ramon Margalef Vizcarri, per tal que en el termini màxim de 20 dies hàbils, comptats a partir del següent dia en què es fa pública la llista de les persones aspirants a la seu electrònica, presenti la documentació relacionada a la base novena.

Cinquè. Procedir a la formalització per escrit del contracte amb la persona aspirant assenyalada en el punt primer d'aquesta resolució en el termini màxim d'un mes comptat des de l'expiració del termini fixat per presentar els documents requerits d'acord amb la base novena, i sempre que dins d'aquest termini es presenti la documentació degudament correcta i complexi els requisits establerts.

Sisè. Contra aquest acord, que posa fi a la via administrativa, i de conformitat amb allò que disposen els articles 123 i 124 de la Llei 39/2015, d'1 d'octubre, i 8, 45 i 46 de la Llei 29/1998, de 13 de juliol, es podrà interposar un dels recursos següents:

a) Amb caràcter potestatiu, recurs de reposició davant el mateix òrgan que ha dictat l'acte recorregut (tret que es tracti d'un acte dictat per delegació, cas en el qual correspondrà la resolució a l'òrgan delegant), en el termini d'un mes, a comptar des del dia següent al de la recepció de la seva notificació.

La interposició del recurs, excepte en els casos en els quals una disposició estableixi el contrari, no suspèn l'execució de l'acte impugnat, de conformitat amb allò que disposa l'article 117 de la Llei 39/2015, d'1 d'octubre. Si transcorregués un mes des del dia següent al de la interposició del recurs de reposició sense que aquest hagi estat resolt, podrà entendre que ha estat desestimat i interposar recurs contenciós administratiu davant del Jutjat Contenciós Administratiu de Tarragona.

b) Recurs contenciós administratiu davant del Jutjat Contenciós Administratiu de Tarragona, dins del termini de dos mesos comptats des del dia següent al de la





recepció de la seva notificació. En cas d'optar pel recurs potestatiu de reposició no es podrà interposar el recurs contenciós administratiu fins que aquell no sigui resolt expressament o s'hagi produït la seva desestimació per silenci administratiu.

Tot això sense perjudici de qualsevol altre recurs o acció que estimi procedent.

Acte seguit se sotmet a votació la proposta d'alcaldia amb el següent resultat:

Hi voten a favor l'alcalde, Xavier Canadell Olivé i els regidors Mariano Ortiz Brull i Jordi Ruiz Domènech.

Abstencions: cap

Vots en contra: cap

Amb la qual cosa la proposta és aprovada per unanimitat.

Expedient 1984/2024. Aprovació inicial del projecte tècnic d'instal·lació d'un sistema de lectura de matrícules (OCR/ANPR) al municipi.

Favorable

Tipus de votació: Unanimitat/Assentiment

Fets i fonaments de dret:

PROPOSTA D'APROVACIÓ INICIAL DEL PROJECTE TÈCNIC D'INSTAL·LACIÓ D'UN SISTEMA DE LECTURA DE MATRÍCULES (OCR/ANPR) AL MUNICIPI DEL CATLLAR.

L'Ajuntament del Catllar té la intenció d'incrementar el control de les vies d'accés als nuclis poblacionals del municipi. En aquest sentit, es projecta la instal·lació de vint-i-una (21) càmeres de control i lectura de matrícules de vehicles en diversos punts estratègics del municipi. Els punts escollits per fer la instal·lació són:





Punt	Emplacament
PdC-01	Sant Roc
PdC-02	Mas de Gerembí
PdC-03	Mas Pallarès
PdC-04	El Mèdol
PdC-05	Esplai Tarragoní – Entrada pel camí del Mas de Tol
PdC-06	Esplai Tarragoní – Entrada pel carrer del Pinetell
PdC-07	Esplai Tarragoní – Mas de Moregons, sortida
PdC-08	Esplai Tarragoní – Mas de Moregons, entrada
PdC-09	Bonaire
PdC-10	Manous
PdC-11	Pins Manous
PdC-12	Mas de Panxé
PdC-13	Deixalleria municipal
PdC-14	Bonaigua
PdC-15	Cementiri
PdC-16	Nucli del Catllar
PdC-17	Masia Boronat
PdC-18	Els Cocons
PdC-19	Pinalbert
PdC-20	Parc de Llevant – Camí del Mas de la Creu
PdC-21	La Cativera

En data 23 de maig de 2024 mitjançant Decret d'alcaldia núm. 2024-0862 es va adjudicar el contracte de redacció del projecte per la instal·lació de sistemes de lectura de matrícules, basat en el lot 1 de l'acord marc del Consorci Localret de sistemes de lectura de matrícules (OCR/ANPR) (Exp. 1431-0017/2022), a l'empresa BCN PROJECTA ASSOCIATS, per import de 14.973,75 € (catorze mil nou-cents setanta-tres euros amb setanta-cinc cèntims) IVA inclòs.

En data 18 de setembre de 2024, amb registre d'entrada 2578, el Sr. Raimon Renau Permanyer en representació de l'empresa BCN Projecta Associats, SL, va presentar el projecte bàsic i executiu d'instal·lació d'un sistema de lectura de matrícules (OCR/ANPR) redactat per l'enginyer de Telecomunicacions Carlos Maroto Belmonte i l'estudi bàsic de seguretat i salut, d'acord amb l'expedient de contractació 622/2024.

Revisat el projecte, l'arquitecte tècnic municipal en data 9 de d'octubre de 2024 va emetre el següent informe:

[...] *“Mitjançant el projecte es proposa un sistema de detecció i lectura de matrícules que permeti la captura de la matrícula del vehicle i altres dades d'interès com la*





marca, model, color i tipus de vehicle. Aquesta informació es transmetrà a la plataforma de la DGP en el cas dels 21 punts. S'instal·laran unitats de lectura de matrícules amb càmeres fixes, que s'ubicaran als punts dels accessos al municipi detallats anteriorment. Les unitats de lectura detectaran el pas dels vehicles, llegiran la matrícula i les altres dades d'interès anteriorment mencionades, i enviaran les dades a la plataforma de la DGP. Cada unitat de lectura haurà de tenir el programari necessari per l'anàlisi de les matrícules registrades, comparant-les automàticament amb una llista de vehicles inclosos en la base de dades d'interès policial, de forma que generi alertes en cas de detecció d'accés per part d'algun vehicle inclòs. Els avisos han d'arribar a la plataforma de la DGP.

El sistema ha d'estar en funcionament les 24 hores, 365 dies a l'any i ha de permetre la lectura automàtica de les plaques de matrícula dels vehicles que circulin dins del seu àmbit de control, tant de dia com de nit. La unitat de lectura del sistema ha d'incloure: càmera per a lectura de plaques sensible a l'infraroig, càmera per a la captura d'imatges a color, unitat de control amb l'electrònica de procés, il·luminació IR, unitat d'alimentació per al subministrament d'energia elèctrica, i unitat de transmissió per processar les comunicacions. La càmera per a la captura d'imatges a color ha de tenir qualitat suficient que permeti distingir el color i la marca del vehicle. El sistema d'enviament de dades serà en línia i no generarà cap base de dades o magatzem de dades intermedi entre el lector de matrícules i el servidor de la DGP, excepte el necessari per emmagatzemar un màxim de 15 (quinze) minuts de dades per fer front a talls puntuals a les comunicacions, i la capacitat d'enviar aquestes dades tan aviat com aquesta comunicació es restableixi. El sistema ha de ser accessible exclusivament a les persones autoritzades i ha de garantir l'enviament d'informació a la plataforma de la DGP. Per tal de connectar les càmeres amb el servidor de la DGP, el plantejament serà fer la connexió a través de la xarxa de telefonia mòbil 4G/3G d'un operador. Les càmeres es muntaran, si és possible, sobre fanals de l'enllumenat públic i/o bàculs semafòrics. En els punts que no sigui possible, s'instal·laran sobre bàculs instal·lats a tal efecte.

Un cop revisat el projecte presentat, es constata que compleix la normativa que li és d'aplicació i compleix amb les prescripcions que regulen aquest tipus de projectes, i en concret els articles 24-33 del Decret 179/1995, de 13 de juny, pel qual s'aprova el Reglament d'obres, activitats i serveis dels ens locals. Per això, s'emet informe favorable al projecte presentat per la instal·lació d'un sistema de 21 càmeres de lectura de matrícules OCR/ANPR al municipi del Catllar. El pressupost de les obres i el posterior manteniment durant 4 anys ascendeix a la quantia de 402.453,42 € (IVA inclòs)."

Fonaments.





El projecte conté tots els documents exigits i s'observa coherència entre aquests d'acord amb allò que disposen els articles 24 a 33 del Decret 179/1995, de 13 de juny, pel qual s'aprova el Reglament d'obres i serveis dels ens locals (ROAS), l'article 233 de la Llei estatal 9/2017, de 8 de novembre, de Contractes del Sector Públic, per la que es transposen a l'ordenament jurídic espanyol les directives del Parlament Europeu i del Consell 2014/23/UE i 2014/24/UE, de 26 de febrer de 2014, i l'article 235.1 del Decret Legislatiu 2/2003 de 28 d'abril, pel qual s'aprova el Text Refós de la Llei Municipal i de Règim Local de Catalunya (TRLMRLC).

D'acord amb el que disposen els apartats 1 i 2 de l'article 37 del Decret 179/1995, de 13 de juny, Reglament d'obres, activitats i serveis dels ens locals, posats en relació amb l'article 52.2 de la Llei 26/2010, de 3 d'agost, de règim jurídic i de procediment de les administracions públiques de Catalunya, la tramitació del projecte exigeix la seva aprovació inicial i el tràmit d'informació pública durant el termini de trenta dies hàbils a comptar des de l'endemà de la publicació de l'últim anunci al Butlletí Oficial de la Província de Tarragona, al tauler d'anuncis de l'Ajuntament i a la seu electrònica de l'Ajuntament.

D'acord amb el que disposen els articles 52.2 o) i 274 del Decret Legislatiu 2/2003, de 28 d'abril, Text refós de la Llei municipal i de règim local de Catalunya, correspon l'aprovació dels projectes d'obres i de serveis a l'òrgan de l'ajuntament que en sigui competent per a la seva contractació o concessió.

La Junta de Govern Local és competent per a l'adopció del present acord en virtut de les delegacions de competències efectuades mitjançant decret d'alcaldia núm. 2023-1240 de data 29 de juny de 2023.

Vista la proposta de resolució PR/2024/1950 de 9 / d'octubre / 2024.

Resolució:

Primer. Aprovar inicialment el projecte tècnic d'instal·lació d'un sistema de lectura de matrícules (OCR/ANPR) al municipi del Catllar, redactat per l'enginyeria BCN Projecta Associats, SL, amb un pressupost de les obres i el posterior manteniment durant 4 anys de 402.453,42 € (quatre-cents dos mil quatre-cents cinquanta-tres euros amb quaranta-dos cèntims) IVA inclòs.

Segon. Sotmetre el projecte al tràmit d'informació pública pel termini de trenta dies hàbils des de l'endemà de la publicació al Butlletí Oficial de la Província de Tarragona, al tauler d'anuncis i a la seu electrònica de l'Ajuntament, a fi que qualsevol interessat pugui presentar al·legacions. Amb el benentès que si durant el període d'informació pública no es presentessin al·legacions esdevindrà definitivament aprovat sense necessitat de posterior acord.





Tercer. Pel seu caràcter d'acte de tràmit no qualificat i de simple impuls de la tramitació, contra el present acord no és procedent cap tipus de recurs.

Enllaç de descàrrega del projecte: <https://descarrega.elcatllar.cat/f.php?h=0bBuwVvS&d=1>

Acte seguit se sotmet a votació la proposta d'alcaldia amb el següent resultat:

Hi voten a favor l'alcalde, Xavier Canadell Olivé i els regidors Mariano Ortiz Brull i Jordi Ruiz Domènech.

Abstencions: cap

Vots en contra: cap

Amb la qual cosa la proposta és aprovada per unanimitat.

Expedient 3292/2022. Aprovació inicial de l'actualització del projecte bàsic i executiu de la renovació del bombament de la urb. Parc de Llevant 2.

Favorable

Tipus de votació: Unanimitat/Assentiment

Fets i fonaments de dret:

PROPOSTA D'APROVACIÓ INICIAL DE L'ACTUALITZACIÓ DEL PROJECTE BÀSIC I EXECUTIU DE LA RENOVACIÓ DEL BOMBAMENT DE LA URB. PARC DE LLEVANT 2.

En data 15 de desembre de 2022 mitjançant acord de la Junta de govern local es va aprovar inicialment el projecte de reparació i restabliment del funcionament de l'EBAR de Parc de Llevant, redactada per l'Enginyer Tècnic Industrial el Sr. Isidre Renuncio Mondragón, de l'empresa SERIS ENGINYERS, SL, amb un pressupost d'execució per contracta de 48.343,26 € (quaranta-vuit mil tres-cents quaranta-tres euros amb vint-i-sis cèntims), IVA inclòs.

En data 9 d'octubre de 2024, amb registre d'entrada 2882, el Sr. Isidre Renuncio Modragón en representació de l'empresa SERIS ENGINYERS, SL va presentar una actualització del projecte bàsic i executiu i l'estudi bàsic de seguretat i salut de la renovació del bombament d'aigües fecals de la urbanització Parc de Llevant, redactat per ell mateix com a enginyer tècnic industrial, amb núm. de col·legiat 17296-T, amb un pressupost d'execució de les obres de 69.163,14 € (seixanta-nou mil cent seixanta-tres euros amb catorze cèntims).





Revisat el projecte, l'arquitecte tècnic municipal en data 10 de d'octubre de 2024 va emetre el següent informe:

[...] *“D'acord amb l'article 36 del Decret 179/1995, de 13 de juny, pel qual s'aprova el Reglament d'obres, activitats i serveis dels ens locals, quan els projectes d'obres no hagin estat elaborats pels serveis tècnics del mateix ens local o d'una altra administració, aquells els han d'examinar i emetre un informe sobre el compliment de la normativa i les prescripcions que regulin la matèria.*

El projecte defineix les actuacions necessàries per tal de garantir l'evacuació de les aigües fecals de la part baixa de la urbanització Parc de Llevant 2 mitjançant un sistema de recollida i bombeig de les aigües fins a cotes mes elevades que permetin l'evacuació per decantació fins a l'estació depuradora actual ubicada al carrer Miquel Martí i Pol.

Un cop revisat el projecte d'actualització de preus presentat, es constata que compleix la normativa que li és d'aplicació i compleix amb les prescripcions que regulen aquest tipus de projectes, i en concret els articles 24-33 del Decret 179 /1995, de 13 de juny, pel qual s'aprova el Reglament d'obres, activitats i serveis dels ens locals. Per això, s'emet informe favorable al projecte presentat pel bombament d'aigües fecals en urbanització Llevant. El pressupost de les obres ascendeix a la quantia de 69.163,14 € (IVA inclòs).”

Fonaments.

El projecte conté tots els documents exigits i s'observa coherència entre aquests d'acord amb allò que disposen els articles 24 a 33 del Decret 179/1995, de 13 de juny, pel qual s'aprova el Reglament d'obres i serveis dels ens locals (ROAS), l'article 233 de la Llei estatal 9/2017, de 8 de novembre, de Contractes del Sector Públic, per la que es transposen a l'ordenament jurídic espanyol les directives del Parlament Europeu i del Consell 2014/23/UE i 2014/24/UE, de 26 de febrer de 2014, i l'article 235.1 del Decret Legislatiu 2/2003 de 28 d'abril, pel qual s'aprova el Text Refós de la Llei Municipal i de Règim Local de Catalunya (TRLMRLC).

D'acord amb el que disposen els apartats 1 i 2 de l'article 37 del Decret 179/1995, de 13 de juny, Reglament d'obres, activitats i serveis dels ens locals, posats en relació amb l'article 52.2 de la Llei 26/2010, de 3 d'agost, de règim jurídic i de procediment de les administracions públiques de Catalunya, la tramitació del projecte exigeix la seva aprovació inicial i el tràmit d'informació pública durant el termini de trenta dies hàbils a comptar des de l'endemà de la publicació de l'últim anunci al Butlletí Oficial de la Província de Tarragona, al tauler d'anuncis de l'Ajuntament i a la seu electrònica de l'Ajuntament.





D'acord amb el que disposen els articles 52.2 o) i 274 del Decret Legislatiu 2/2003, de 28 d'abril, Text refós de la Llei municipal i de règim local de Catalunya, correspon l'aprovació dels projectes d'obres i de serveis a l'òrgan de l'ajuntament que en sigui competent per a la seva contractació o concessió.

La Junta de Govern Local és competent per a l'adopció del present acord en virtut de les delegacions de competències efectuades mitjançant decret d'alcaldia núm. 2023-1240 de data 29 de juny de 2023.

Vista la proposta de resolució PR/2024/1957 de 10 / d'octubre / 2024.

Resolució:

Primer. Aprovar inicialment el projecte tècnic de l'actualització del projecte bàsic i executiu de la renovació del bombament de la urbanització Parc de Llevant 2, redactat per l'empresa SERIS ENGINYERS, SL, amb un pressupost de les obres de 69.163,14 € (seixanta-nou mil cent seixanta-tres euros amb catorze cèntims) IVA inclòs.

Segon. Sotmetre el projecte al tràmit d'informació pública pel termini de trenta dies hàbils des de l'endemà de la publicació al Butlletí Oficial de la Província de Tarragona, al tauler d'anuncis i a la seu electrònica de l'Ajuntament, a fi que qualsevol interessat pugui presentar al·legacions. Amb el benentès que si durant el període d'informació pública no es presentessin al·legacions esdevindrà definitivament aprovat sense necessitat de posterior acord.

Tercer. Pel seu caràcter d'acte de tràmit no qualificat i de simple impuls de la tramitació, contra el present acord no és procedent cap tipus de recurs.

Enllaç de descàrrega de la documentació: <https://descarrega.elcatllar.cat/f.php?h=2M3fcN9u&d=1>

Acte seguit se sotmet a votació la proposta d'alcaldia amb el següent resultat:

Hi voten a favor l'alcalde, Xavier Canadell Olivé i els regidors Mariano Ortiz Brull i Jordi Ruiz Domènech.

Abstencions: cap

Vots en contra: cap

Amb la qual cosa la proposta és aprovada per unanimitat.

Expedient 2051/2024. Bestreta de Caixa Fixa (3r. Trimestre 2024)





Favorable

Tipus de votació: Unanimitat/Assentiment

Fets i fonaments de dret:

PROPOSTA APROVACIÓ COMPTE JUSTIFICATIU BESTRETES DE CAIXA FIXA

FETS

1. Per decret d'alcaldia núm. 2024-0250 de data 23 de febrer de 2024 es va acordar constituir una bestreta de caixa fixa per atendre les despeses corrents de caràcter periòdic o repetitiu per un import de 3.000 €, habilitant-se a JRD per la seva gestió.
2. Els habilitats han presentat el compte justificatiu de la bestreta, sol·licitant es procedeixi a la reposició dels fons justificats. S'adjunta a l'expedient la relació de factures pagades mitjançant bestreta de caixa fixa.
3. Per part de la Intervenció d'aquest Ajuntament en relació amb la fiscalització prèvia de les ordres de pagament d'avançaments de caixa fixa ha emès informe de fiscalització de conformitat.

FONAMENTS DE DRET

1. L'article 74.1 del 500/1990, de 20 d'abril, pel que es desenvolupa el capítol I del Títol VI de la Llei 39/1988, de 28 de desembre, reguladora de les hisendes locals, en matèria de pressupostos (en endavant RD 500/90) estableix que els caixers, pagadors i habilitats que rebin bestretes de caixa fixa, rendiran comptes per les despeses ateses amb els mateixos, a mesura que les seves necessitats de tresoreria aconsellin la reposició dels fons utilitzats, sempre d'acord amb les normes que, a aquest efecte, es dictin pel Ple de l'Entitat.
2. La proposta aprovada per decret de l'alcaldia 2024-0250 de data 23/02/2024 del règim de funcionament de les bestretes de caixa fixa per a l'exercici de 2024 estableix una despesa màxima assignada de 3.000 €
3. RD 424/2017, de 28 d'abril, que regula el règim jurídic de control intern en les entitats del sector públic local.
4. Acord de Ple de l'entitat local de data 16 de gener de 2020 pel qual s'aprova el règim de fiscalització i intervenció limitada prèvia i els requisits a comprovar en funció de la naturalesa de l'expedient.

Vista la proposta de resolució PR/2024/1952 de 9 / d'octubre / 2024.

Resolució:





PRIMER. Aprovar el compte justificatiu de les bestretes de caixa fixa 3r. trimestre 2024 per import de 209,73 € corresponents a la Bestreta de caixa fixa aprovada per Decret d'alcaldia núm. 2024-0250 de data 23 de febrer de 2024.

SEGON. Reposar el fons per import de 184,73 € euros per atendre despeses de la remesa de factures corresponents a les bestretes de caixa fixa del 4t. trimestre que s'haurà de liquidar abans que finalitzi el 1r. trimestre de 2025.

Rendir comptes justificatius de les despeses abans de finalitzar el 1r. trimestre de 2025.

TERCER. Comunicar la present resolució a l'Àrea promotora, a Intervenció i Tresoreria, i a la persona habilitada per la gestió dels fons

QUART. Si es vol impugnar la present resolució, que posa fi a la via administrativa, és procedent interposar recurs contenciós administratiu davant el Jutjat Contenciós Administratiu de Tarragona, en el termini de dos mesos a comptar de l'endemà de la seva notificació.

Alternativament i de forma potestativa, es pot interposar recurs de reposició davant el mateix òrgan que l'ha dictat, en el termini d'un mes a comptar de l'endemà de la seva notificació.

Acte seguit se sotmet a votació la proposta d'alcaldia amb el següent resultat:

Hi voten a favor l'alcalde, Xavier Canadell Olivé i els regidors Mariano Ortiz Brull i Jordi Ruiz Domènech.

Abstencions: cap

Vots en contra: cap

Amb la qual cosa la proposta és aprovada per unanimitat.

Expedient 2082/2024. Contractacions - OBRA DE MILLORA SEGURETAT CARTELL LLUMINÓS INFORMATIU URB. PINALBERT	
Favorable	Tipus de votació: Unanimitat/Assentiment

Fets i fonaments de dret:

PROPOSTA A JGL PER LA CONTRACTACIÓ DE LES OBRES NECESSÀRIES PER LA MILLORA DE LA SEGURETAT DE L'ENLLUMENAT DEL CARTELL SITUAT A L'ENTRADA DE LA URBANITZACIÓ PINALBERT.





Fets

L'Ajuntament del Catllar es disposa a dur a terme la contractació de l'execució de les obres consistents en la formació de pas d'instal·lacions sota el vial de sortida de la urbanització Pinalbert.

L'actuació consisteix en l'excavació d'una rasa, subministrament i col·locació de nou cablejat i tub, i l'execució de dues arquetes noves a banda i banda i reblert de rasa amb formigó amb el mateix acabat que l'actual.

Aquesta reparació esdevé necessària per tal de millorar la seguretat de l'enllumenat del cartell d'entrada a la urbanització.

S'ha sol·licitat pressupost a diverses empreses de la zona, no obstant degut a la complexitat dels treballs, la maquinària específica necessària per dur-los a terme i el fet de tractar-se d'una superfície reduïda d'actuació, hi ha hagut una única empresa que ha mostrat interès presentant pressupost per fer les actuacions.

EMPRESA	PEC	IVA	PEC + IVA
EXCAVACIONS CASANOVA BERTRAN SL	1.580,32 €	331,87 €	1.912,19 €

Un cop revisada la oferta presentada es comprova que es troba d'acord amb el preu de mercat per aquest tipus de treballs i, tractant-se d'una empresa especialitzada en el sector que ha realitzat diversos treballs similars per l'Ajuntament amb anterioritat de forma totalment satisfactòria, es considera adequada la seva contractació.

D'acord amb l'article 118 de la Llei 9/2017, de 8 de novembre, de Contractes del Sector Públic, per la qual es transposen a l'ordenament jurídic espanyol les Directives del Parlament Europeu i del Consell 2014/23 / UE i 2014/24 / UE, de 26 de febrer de 2014, es consideren contractes menors els contractes d'obres d'import inferior a 40.000 euros i que, en aquest supòsit, es podran adjudicar directament. Alhora estableix que la tramitació de l'expedient incorporarà informe de l'òrgan de contractació motivant la necessitat del contracte, l'aprovació de la despesa i la incorporació de la factura corresponent.

Es manifesta que no s'està alterant l'objecte del contracte per evitar l'aplicació de les regles generals de contractació.

Fonaments de dret

- L'art. 131 de la Llei 9/2017, de 8 de novembre, que aprova la Llei de contractes del sector públic (en endavant LCSP) preveu que els contractes menors es poden adjudicar directament a qualsevol empresari amb capacitat d'obrar i que disposi de l'





habilitació professional necessària per fer la prestació, complint les normes que estableix l'article 118.

- L'art. 29.8 de la LCSP, regula la durada dels contractes menors.
- L'art. 118 de la LCSP regula l'expedient de contractació en contractes menors. En interpretació que fa d'aquest l'Informe de la Junta Consultiva de Contractació de la Generalitat de Catalunya 1/2018.
- L'art. 63.4 de la LCSP determina la informació a publicar en el perfil de contractant
- L'art. 346 de la LCSP requereix la comunicació de les dades bàsiques del contracte al Registre de Contractes del Sector Públic.

En conseqüència, proposo que la Junta de Govern local adopti el següent acord:

Vista la proposta de resolució PR/2024/1990 de 16 / d'octubre / 2024.

Resolució:

Primer. - Adjudicar la contractació de les obres detallades en la part expositiva d'aquesta proposta, mitjançant el procediment del contracte menor, a la societat CASANOVA BERTRAN SL, amb NIF B43697309, per un import de mil cinc-cents vuitanta euros amb trenta-dos cèntims d'euro (1.580,32 €), més tres-cents trenta-un euros amb vuitanta-set cèntims d'euro (331,87 €) en concepte d'IVA (al tipus del 21%).

Segon.- Aprovar la despesa per import de mil nou-cents dotze euros amb dinou cèntims d'euro (1.912,19 €), amb càrrec a la partida 165-2102 del pressupost municipal per l'exercici 2024.

Tercer.- Advertir a l'adjudicatari que en la factura corresponent als treballs efectuats hi haurà de constar, explícitament, el número d'expedient **2082/2024**, a la que caldrà adjuntar també un certificat de titularitat de compte bancari, requisit indispensable per poder efectuar-ne el pagament, en cas contrari serà retornada per la seva correcta rectificació.

Nota: La factura s'enviarà mitjançant la seu electrònica de l'Ajuntament (– Aparta Serveis Electrònics – Factura Electrònica) o bé es podrà crear la factura electrònica i presentar-la a través de l'E-Fact.

Als efectes de la factura electrònica, s'informen dels codis DIR: L01430430 (unitat tramitadora), L01430430 (òrgan gestor) i L01430430 (oficina comptable).





Quart.- Nomenar responsable del contracte a Xavier Esteve Sosa, arquitecte tècnic de l'Ajuntament..

Cinquè.- Que una vegada realitzada la prestació, s'incorpori la factura a l'expedient i es tramiti el pagament, si és el cas.

Sisè.- Notificar aquesta resolució a l'adjudicatari i al responsable del contracte i comunicar-la a les àrees promotora i d'Intervenció, fent constar que, si es vol impugnar aquesta resolució, que posa fi a la via administrativa, procedeix interposar els recursos que s'expressen al peu d'aquesta notificació.

Setè.- Publicar l'extracte de les dades bàsiques del present contracte al Portal de la transparència i al perfil del contractant.

Vuitè.- Comunicar al Registre Públic de Contractes de la Generalitat de Catalunya, per a la seva inscripció, les dades bàsiques del contracte, segons el que preveu l'article 346 de la LCSP.

Acte seguit se sotmet a votació la proposta d'alcaldia amb el següent resultat:

Hi voten a favor l'alcalde, Xavier Canadell Olivé i els regidors Mariano Ortiz Brull i Jordi Ruiz Domènech.

Abstencions: cap

Vots en contra: cap

Amb la qual cosa la proposta és aprovada per unanimitat.

Expedient 2113/2024. Seleccions de Personal i Provisions de Llocs de treball interinatge plaça secretaria intervenció

Favorable

Tipus de votació: Unanimitat/Assentiment

Fets i fonaments de dret:

D'APROVACIÓ DE LA CONVOCATÒRIA I DE LES bases reguladores DEL PROCÉS DE SELECCIÓ PER A LA PROVISIÓ, MITJANÇANT NOMENAMENT DE CARÀCTER INTERÍ, DE LA PLAÇA DE SECRETARIA INTERVENCIÓ DE L' AJUNTAMENT DEL CATLLAR, AMB FORMACIÓ DE LLISTA DE RESERVA.

Antecedents:

1. La plaça de Secretaria Intervenció d'aquest ajuntament es troba en situació legal de vacant per trasllat de la seva titular.





2. El lloc de treball vinculat a aquesta plaça està classificat en classe 3a, de l'escala de funcionaris amb habilitació de caràcter nacional, subescala Secretaria Intervenció, i forma de provisió per concurs, amb les retribucions bàsiques i complementàries consignades en la vigent Relació de Llocs de Treball o Plantilla del Personal aprovada pel vigent exercici 2024.

3. Compleix la seva provisió conforme el caràcter necessari de les funcions reservades atribuïdes en exclusiva al Lloc de Treball.

4. Per cessament formalitzat en Acta de 3 d'octubre de 2024, el Lloc de treball de Secretaria Intervenció d'aquest Ajuntament va passar a estar legalment vacant des del 4 d'octubre 2024.

Fonaments de dret:

1. El Reial Decret 128/2018, de 16 de març, pel qual es regula el règim jurídic dels funcionaris d'Administració local amb habilitació de caràcter nacional, i el Decret 195 /2008, de 7 d'octubre, pel qual es regulen determinats aspectes del règim jurídic dels funcionaris amb habilitació de caràcter estatal de les entitats locals de Catalunya, preveuen als seus articles 53 i 31, respectivament, la possibilitat de nomenaments interins, en favor de persones que estiguin en possessió de la titulació exigida per a l'accés a cossos i escales del Subgrup de funció A 1, per a llocs de treball reservats quan no fos possible la seva provisió per altres formes preferents de provisió no definitiva, i prèvia selecció efectuada conforme als principis d'igualtat, mèrit, capacitat i publicitat.

2. Els mateixos preceptes atribueixen la competència per efectuar aquests nomenaments a la Direcció General d'Administració Local del Departament de Presidència Generalitat, a proposta de la respectiva Entitat, i acreditada en l'Expedient la impossibilitat de provisió del lloc de treball reservat per persona funcionària amb habilitació de caràcter nacional.

3. Respecte de l'esmentada acreditació, la Nota informativa de la DGAL de 11 de febrer de 2021 estableix els requisits de la publicitat oficial de la vacant al Tauler d'anuncis electrònic de la Corporació, i de la intervenció com a col·laborador informatiu del respectiu Col·legi professional a través de la difusió en la seua web corporativa, per termini de 5 dies en tots dos casos.

4. Sense perjudici de les fórmules previstes als articles 48 i següents del Reial Decret 128/2018, de 16 de març, pel qual es regula el règim jurídic dels funcionaris d'Administració local amb habilitació de caràcter nacional, per a la provisió del lloc de treball, i del recurs a la Borsa d'interins formada per la Direcció General d'Administració Local Departament de Presidència de la Generalitat, la Corporació





considera convenient exercir la facultat habilitada a l'article 43.1.d) de la norma esmentada, en el sentit de sol·licitar de la Direcció General de la Funció Pública del Ministeri de Transformació Digital i Funció Pública, per la inclusió del lloc de treball de Secretaria Intervenció d'aquest Ajuntament del Catllar, vacant des del proppassat 4 d'octubre de 2024, al Concurs Unitari de provisió de llocs de treball de funcionaris d'Administració local amb habilitació de caràcter nacional corresponent a l'any corrent 2024

En raó dels anteriors antecedents i fonaments, i atès que la Junta de Govern Local és competent per a l'adopció del present acord en virtut de les delegacions de competències efectuades pel ple de l'ajuntament a la seva sessió de data 4 de juliol de 2023 i mitjançant decret de l'alcaldia 2023/1240, de 29 de juny de 2023.

Vista la proposta de resolució PR/2024/2021 de 17 / d'octubre / 2024.

Resolució:

En conseqüència, proposo que la Junta de govern local adopti el següent **acord**:

Primer. Aprovació de les Bases i convocatòria del procés de selecció per a la provisió interina de la plaça de Secretaria Intervenció d'aquest ajuntament, condicionada aquesta última al compliment i resultat del tràmit d'acreditació de la impossibilitat de provisió del lloc de treball reservat per persona funcionària amb habilitació de caràcter nacional, conforme la Nota de la DGAL de 11 de febrer de 2021.

Segon. Publicitar la convocatòria de forma íntegra al Butlletí Oficial de la Província, Seu Electrònica i e – Tauler, i en extracte al Diari Oficial de la Generalitat de Catalunya.

Tercer. Comunicar als organismes corresponents que han de formar part del Tribunal a l'efecte de que designin el personal titular i suplent com a membres per formar part de l'òrgan de selecció de la referida convocatòria.

Quart. Sense perjudici de l'anterior convocatòria, exercir la facultat habilitada a l'article 43.1.d) del Reial decret 128/2018, de 16 de març, i sol·licitar de la Direcció General de la Funció Pública del Ministeri de Transformació Digital i Funció Pública la inclusió del lloc de treball de Secretaria Intervenció d'aquest Ajuntament del Catllar, vacant des del proppassat 4 d'octubre de 2024, al Concurs Unitari de provisió de llocs de treball de funcionaris d'Administració local amb habilitació de caràcter nacional corresponent a l'any corrent 2024.

Acte seguit se sotmet a votació la proposta d'alcaldia amb el següent resultat:





Hi voten a favor l'alcalde, Xavier Canadell Olivé i els regidors Mariano Ortiz Brull i Jordi Ruiz Domènech.

Abstencions: cap

Vots en contra: cap

Amb la qual cosa la proposta és aprovada per unanimitat.

Expedient 2087/2024. Proposta d'aprovació inicial del projecte tècnic de reparació dels danys causats per les mèlies al paviment de la urb. Parc de Llevant.

Favorable

Tipus de votació: Unanimitat/Assentiment

Fets i fonaments de dret:

PROPOSTA D'APROVACIÓ INICIAL DEL PROJECTE TÈCNIC DE REPARACIÓ DELS DANYS CAUSATS PER LES MÈLIES AL PAVIMENT DE LA URBANITZACIÓ PARC DE LLEVANT

Antecedents.

La urbanització de Parc de Llevant, diferenciada en Parc de Llevant 1 i Parc de Llevant 2, es situa al sud del terme municipal del Catllar, penjant de la carretera TP-2039 que connecta aquest terme amb el Tarragonès.

Els carrers que conformen aquesta urbanització compten amb plantacions arbòries de diferents espècies que creixen dins els escocells de les voreres. Les espècies arbòries plantades a la urbanització es tracten d'arbres de fulla caduca i perenne, consistents en mèlies (*melia azeradach*), palmeres (*arecaceae*) i oliveres (*olea europaea*).

Les mèlies han provocat danys a la pavimentació dels carrers, degut al seu creixement radicular, el qual sol ser superficial quan les característiques del sòl no les permeten desenvolupar-se. També pot ser degut a la poda de mutilació o curta, ja que pot provocar que els arbres es revigoritzin més i el tronc i les arrels creixin amb més agressivitat. Tot plegat ha fet que el paviment al voltant d'alguns dels escocells s'hagi trencat i aixecat.

Cal eliminar els arbres que provoquen aquests danys a l'espai públic de la urbanització, i reparar les patologies que presenta el paviment, per tal de garantir que l'espai públic sigui segur i permeti la correcta accessibilitat a cada una de les parcel·les.





Per aquest motiu, els Serveis municipals d'arquitectura i urbanisme de l'Ajuntament han redactat el projecte tècnic de reparació dels danys causats per les mèlies al paviment de la urbanització Parc de Llevant, amb un pressupost per contracta de 118.294,27 € (cent divuit mil dos-cents noranta- quatre euros amb vint-i-set cèntims) (IVA inclòs).

L'objectiu d'aquest projecte és l'estudi, justificació tècnica i valoració de la solució adoptada per a realitzar les obres de: demolicions i moviment de terres, pavimentació i gestió de residus.

Fonaments.

El projecte conté tots els documents exigits i s'observa coherència entre aquests d'acord amb allò que disposen els articles 24 a 33 del Decret 179/1995, de 13 de juny, pel qual s'aprova el Reglament d'obres i serveis dels ens locals (ROAS), l'article 233 de la Llei estatal 9/2017, de 8 de novembre, de Contractes del Sector Públic, per la que es transposen a l'ordenament jurídic espanyol les directives del Parlament Europeu i del Consell 2014/23/UE i 2014/24/UE, de 26 de febrer de 2014, i l'article 235.1 del Decret Legislatiu 2/2003 de 28 d'abril, pel qual s'aprova el Text Refós de la Llei Municipal i de Règim Local de Catalunya (TRLMRLC).

D'acord amb el que disposen els apartats 1 i 2 de l'article 37 del Decret 179/1995, de 13 de juny, Reglament d'obres, activitats i serveis dels ens locals, posats en relació amb l'article 52.2 de la Llei 26/2010, de 3 d'agost, de règim jurídic i de procediment de les administracions públiques de Catalunya, la tramitació del projecte exigeix la seva aprovació inicial i el tràmit d'informació pública durant el termini de trenta dies hàbils a comptar des de l'endemà de la publicació de l'últim anunci al Butlletí Oficial de la Província de Tarragona, al tauler d'anuncis de l'Ajuntament i a la seu electrònica de l'Ajuntament.

D'acord amb el que disposen els articles 52.2 o) i 274 del Decret Legislatiu 2/2003, de 28 d'abril, Text refós de la Llei municipal i de règim local de Catalunya, correspon l'aprovació dels projectes d'obres i de serveis a l'òrgan de l'ajuntament que en sigui competent per a la seva contractació o concessió.

La Junta de Govern Local és competent per a l'adopció del present acord en virtut de les delegacions de competències efectuades mitjançant decret d'alcaldia núm. 2023-1240 de data 29 de juny de 2023.

Vista la proposta de resolució PR/2024/2022 de 17 / d'octubre / 2024.

Resolució:





Primer. Aprovar inicialment el projecte tècnic de reparació dels danys causats per les mèlies al paviment de la urbanització Parc de Llevant, redactat pels Serveis municipals d'arquitectura i urbanisme de l'Ajuntament amb un pressupost de contracta de 118.294,27 € (cent divuit mil dos-cents noranta-quatre euros amb vint-i-set cèntims) IVA inclòs.

Segon. Sotmetre el projecte al tràmit d'informació pública pel termini de trenta dies hàbils des de l'endemà de la publicació al Butlletí Oficial de la Província de Tarragona, al tauler d'anuncis i a la seu electrònica de l'Ajuntament, a fi que qualsevol interessat pugui presentar al·legacions. Amb el benentès que si durant el període d'informació pública no es presentessin al·legacions esdevindrà definitivament aprovat sense necessitat de posterior acord.

Tercer. Pel seu caràcter d'acte de tràmit no qualificat i de simple impuls de la tramitació, contra el present acord no és procedent cap tipus de recurs.

Acte seguit se sotmet a votació la proposta d'alcaldia amb el següent resultat:

Hi voten a favor l'alcalde, Xavier Canadell Olivé i els regidors Mariano Ortiz Brull i Jordi Ruiz Domènech.

Abstencions: cap

Vots en contra: cap

Amb la qual cosa la proposta és aprovada per unanimitat.

Documents annexos:

- Annex 3. 2087-2024 Projecte reparació Parc de Llevant

B) ACTIVITAT DE CONTROL

Gestió ordinària d'alcaldia

- Contractació d'empresa de comunicació que ens englobi els serveis dispersos que tenim ara: Premsa, comunicació, xarxes, cartelleria.....
- Previsió pressupostària, treball per regidories de les inversions previstes.

Els/les assistents es donen per assabentats/es.

C) PRECS I PREGUNTES





Torn obert de paraula

No n'hi han.

DOCUMENT SIGNAT ELECTRÒNICAMENT





ÍNDEX D'ANNEXOS ACTA JGL/2024/21

A) PART RESOLUTIVA

1. Expedient 1836/2024. Convocatòria i bases procés selectiu plaça enginyer/a tècnic/a

- Annex 1. 4- Bases redactades definitives enginyer

2. Expedient 1835/2024. Aprovació acord regulador preu públic pel subministrament de recàrrega elèctrica en punts de recàrrega municipals de l' Ajuntament del Catllar

- Annex 2. 6. ACORD REGULADOR PREU PÚBLIC SUBMINISTRAMENT DE RECÀRREGA ELÈCTRICA EN PUNTS DE RECÀRREGA MUNICIPALS

3. Expedient 2087/2024. Proposta d'aprovació inicial del projecte tècnic de reparació dels danys causats per les mèlies al paviment de la urb. Parc de Llevant.

- Annex 3. 2087-2024 Projecte reparació Parc de Llevant





AJUNTAMENT DEL CATLLAR

Expedient núm.: 1836/2024

Bases que han de regir la convocatòria i el procés de selecció

Procediment: Seleccions de personal i provisions de llocs de treball

Data d'iniciació: 15/05/2024

BASES REGULADORES QUE REGEIXIEN LA CONVOCATÒRIA DEL PROCÉS SELECTIU PER COBRIR UNA PLAÇA D'ENGINYER/A TÈCNIC/A, MITJANÇAN CONCURS-OPOSICIÓ, TORN LLIURE, COM A FUNCIONARI/ÀRIA DE CARRERA, VACANT A L'AJUNTAMENT DEL CATLLAR, I FORMACIÓ DE BORSAS DE TREBALL.

PRIMERA. Objecte de la convocatòria

És objecte de la present convocatòria la selecció d'una persona per cobrir un lloc de treball vacant d'enginyer/a tècnic/a, en règim funcionari de carrera, de l'escala d'administració especial, adscrita a Serveis al Territori, amb codi a la RLT SSTT03 i creació de borsa.

La plaça ha estat inclosa en l'oferta pública d'ocupació extraordinària per a l'any 2022, i publicada al BOPT amb codi CVE2022-05090 de 15 de juny de 2022 i a DOGC núm. 88712, de 19 de juliol de 2022.

La vigència de la borsa de treball serà de 3 anys. Tot això a excepció d'exhaurir-se la llista de persones aspirants seleccionats en un termini inferior o que se'n constitueixi una de nova.

La persona amb major puntuació se li adjudicarà la plaça definitiva d'enginyer/a tècnic/a, i la resta de persones que superin el procés selectiu formaran part de la borsa de treball, segons l'ordre de la puntuació total obtinguda.

SEGONA. Característiques de la plaça

Denominació: enginyer/a tècnic/a

Règim: funcionari/ària de carrera

Escala: Especial

Grup de classificació: A

Subgrup de classificació: A2

Nivell de destí: 20

Complement específic brut mensual: 1.620 €

Jornada laboral: ordinària a temps complet, i partida amb un màxim de dues tardes

Les funcions del lloc de treball d'enginyer/a tècnic/a, adscrit a serveis al territori, amb codi a la RLT SSTT03 són les següents:

- Coordinar, supervisar i avaluar les activitats que s'efectuen per part de la brigada municipal.





AJUNTAMENT DEL CATLLAR

- Elaborar informes tècnics en l'àmbit de la seva especialitat realitzant les inspeccions corresponents, així com realitzar les inspeccions per inicia expedients sancionadors, tant per fets denunciats com per iniciativa pròpia.
- Elaborar permisos d'obra d'instal·lacions a companyies de serveis.
- Dirigir, redactar i informar projectes de construcció, reforma, conservació, demolició, instal·lació, muntatge i/o explotació a les instal·lacions dels edificis municipals, en relació a la seva titulació.
- Realitzar amidaments, càlculs, valoracions, taxacions, peritatges, plànols etc necessaris per als seus informes i projectes.
- Redactar i subscriure projectes d'aprovisionament, sanejament, pavimentació, canalització de rambles i camins, etc.
- Informar en relació a rases de serveis i d'altres assumptes relacionats, quals torres grua desmuntables, devolucions de fiances, etc.
- Atendre i proposar resolucions sobre qüestions relacionades amb el servei d'aigües, verificant i proposar millores en la xarxa de clavegueram.
- Realitzar l'inventari de les instal·lacions a mantenir a la via pública i d'edificis municipals, així com fer la gestió del manteniment de les mateixes (el seu estat, les necessitats de canvis o millores, etc.).
- Informar les sol·licituds d'actuacions a la via o espais públics, informe previ i l'autorització d'ocupacions de la via pública.
- Informe pericial en expedients de reclamació de responsabilitat patrimonial de l'Administració, ordres o manaments individuals d'execució.
- Col·laborar en la realització de projectes d'instal·lacions i d'urbanitzacions.
- Col·laborar en l'elaboració dels plecs de condicions tècniques del seu àmbit competencial així com supervisar els serveis externalitzats d'acord amb els objectius fixats en aquests plecs.
- Coordinar amb les companyies subministradores, les obres a realitzar per aquestes en el terme municipal així com supervisar el seu planejament.
- Realitzar el seguiment de les obres i el seguiment de les coordinacions de seguretat i salut d'empreses subcontractades.
- Assessorar i donar suport tècnic tant a nivell intern (la Corporació en general) com a nivell extern (institucions i usuaris en general) proporcionant informació sobre la matèria de la seva especialitat.
- Assistir i participar en els actes públics, comissions, reunions o grups de treball als quals sigui designat/ada en la seva matèria competencial.
- Mantenir els contactes necessaris amb altres organismes, administracions, empreses, etc. Així com amb altres departaments de la Corporació per tal de realitzar adequadament les tasques assignades.
- Acomplir les directrius sobre prevenció de riscos i salut laboral, supervisar l'aplicació de les mesures preventives i l'ús correcte dels materials, equips i productes, d'acord amb els procediments establerts i la normativa vigent en matèria de prevenció de riscos laborals.
- Vetllar per la seguretat i salut en el seu lloc de treball, utilitzant adequadament els equips relacionats amb la seva activitat, d'acord amb els procediments establerts i la normativa vigent en matèria de prevenció de riscos laborals.





AJUNTAMENT DEL CATLLAR

- Adoptar en el tractament de dades de caràcter personal les mesures d'índole tècnica i organitzativa establertes per la Corporació i acomplir la normativa vigent en matèria de protecció de dades de caràcter personal, així com mantenir el deure de secret i confidencialitat en relació a les mateixes, que subsistirà fins i tot una vegada acabada la seva relació laboral/funcionarial amb la Corporació. I, en general, totes aquelles de caràcter similar que li siguin atribuïdes.

TERCERA. Requisits de les persones aspirants

Per prendre part en aquesta convocatòria, les persones aspirants han de complir els requisits següents, amb anterioritat a la finalització del termini de presentació de sol·licituds:

- a) Ser ciutadà/na espanyol/a, de conformitat amb la legislació vigent.
- b) Posseir la capacitat funcional per a realitzar les tasques.
- c) Haver complert setze anys i no excedir, en el seu cas, de l'edat màxima de jubilació forçosa. Només per llei podrà establir-se una altra edat màxima, diferent de l'edat de jubilació forçosa per a l'accés a l'ocupació pública.
- d) No haver estat separat mitjançant expedient disciplinari del servei de qualsevol de les Administracions Públiques o dels òrgans constitucionals o estatutaris de les Comunitats Autònomes, ni trobar-se en inhabilitació absoluta o especial per a ocupacions o càrrecs públics per resolució judicial, per a l'accés al cos o escala de funcionari, o per exercir funcions similars a les quals exercien en el cas del personal laboral, en el qual hagués estat separat o inhabilitat. En el cas de ser nacional d'un altre Estat, no trobar-se inhabilitat o en situació equivalent ni haver estat sotmès a sanció disciplinària o equivalent que impedeixi, en el seu Estat, en aquests termes, l'accés a l'ocupació pública.
- e) Estar en possessió del títol de grau en enginyeria industrial, enginyeria tècnica industrial o en l'àmbit de coneixement de l'enginyeria o estar en condicions d'obtenir-lo en la data de finalització del termini de presentació de sol·licituds. En cas d'equivalència l'haurà d'aportar la persona aspirant mitjançant un certificat expedit a aquest efecte per l'administració competent en cada cas.
- f) Permís de conduir B vigent.
- g) Posseir el certificat de coneixements de nivell de suficiència de llengua catalana: orals i escrits (certificat C1 -coneixements de nivell de suficiència, antic nivell C) de la Direcció General de política Lingüística o Junta Permanent de Català o alguna de les titulacions equivalents d'acord amb el Decret 152/2001, de 29 de maig, sobre avaluació i certificació de coneixements de català, modificat pel Decret 3/2014, de 17 de gener, i l'Ordre 491/2009, de 12 de novembre, per la qual es refonen i s'actualitzen els títols, diplomes i certificats equivalents als certificats de coneixements de català de la Secretaria de Política Lingüística. Així mateix, és





AJUNTAMENT DEL CATLLAR

d'aplicació el Decret 161/2002, d'11 de juny, sobre l'acreditació del coneixement de català i l'aranès en els processos de selecció de personal i de provisió de llocs de treball de les administracions públiques de Catalunya.

En el cas que les persones aspirants no puguin acreditar documentalment la possessió del nivell de català exigint, hauran de sotmetre's a una prova específica prèvia de coneixements de llengua catalana de mateix nivell al requerit a la convocatòria.

No obstant l'anterior, i d'acord amb l'establert en l'art. 5 del Decret 161/2002, d'11 de juny, sobre l'acreditació del coneixement del català i l'aranès en els processos de selecció de personal i de provisió de llocs de treball de les administracions públiques de Catalunya, resten exempts de realitzar la prova de coneixements de la llengua catalana:

- Les persones aspirants que hagin participat i obtingut plaça en processos anteriors de selecció de personal per accedir a l'ajuntament del Catllar, en què hi hagués establert una prova de català del mateix nivell o superior a l'exigint a la convocatòria.
- Les persones aspirants que hagin superat la prova esmentada en altres processos de selecció realitzats per l'ajuntament del Catllar dins la mateixa oferta pública d'ocupació.

Aquests requisits s'han de complir l'últim dia del termini de presentació de sol·licituds.

QUARTA. Drets d'examen

Juntament amb la sol·licitud, les persones aspirants han de presentar el justificatiu d'haver satisfet la taxa de drets d'examen. D'acord amb l'Ordenança Fiscal núm. 1 reguladora de la Taxa per Expedició de Documents Administratius, es fixa en la quantitat de vint-i-cinc euros (25 €).

El pagament es pot fer efectiu a la Tresoreria de la Corporació en el moment de la presentació de la sol·licitud en efectiu o targeta bancària, o a través de transferència bancària en el compte corrent ES56 3183 6551 9420 0465 3123.

Quan el pagament s'efectuï mitjançant transferència bancària s'ha de fer constar com a remitent el nom i els cognoms de la persona aspirant i el nom de la convocatòria, i s'haurà d'adjuntar a la sol·licitud el resguard de la imposició si es presenta la documentació mitjançant la seu electrònica.

De conformitat amb l'article 12 de la Llei 8/1989, de 13 d'abril, de Taxes i Preus Públics, procedirà la devolució de la taxa per drets d'examen quan no es realitzi el seu fet imposable per causes no imputables al subjecte passiu. Per tant, no procedirà cap devolució dels drets d'examen en els supòsits d'exclusió de les proves selectives per causa imputable a la persona interessada. La manca de pagament, o pagament incomplet de la taxa, la no acreditació de l'abonament de la taxa





AJUNTAMENT DEL CATLLAR

corresponent o la no acreditació documental a efectes de l'exempció de pagament determinaran l'exclusió de la persona aspirant.

Estan exemptes del pagament de la taxa:

- Les persones desocupades que no percebin cap prestació econòmica. Situació que s'acreditarà mitjançant certificació emesa pel SOC o entitat equivalent.
- Les persones desocupades que romanguin en aquesta situació per un termini superior a sis mesos. Situació que s'acreditarà mitjançant certificació emesa pel SOC o entitat equivalent.
- Les persones amb un grau de discapacitat reconegut igual o superior al 33% acreditat mitjançant certificació expedida per la institució que en faci el reconeixement.

CINQUENA. Forma i termini de presentació de sol·licituds

Les sol·licituds per participar en el procés selectiu s'han de presentar en el mode normalitzat disponible a l'efecte en la seu electrònica (<https://www.seu-e.cat/ca/web/elcatllar/govern-obert-i-transparencia/informacio-institucional-i-organitzativa/empleats-publics/convocatories-de-personal>), o bé a registre d'entrada de l'ajuntament del Catllar, pl. de la Vila, 1, en horari d'atenció al públic, de dilluns a divendres.

Així mateix, les sol·licituds també es poden presentar en qualsevol de les formes previstes a l'art. 16.4 de la Llei 39/2015, d'1 d'octubre, de procediment administratiu comú de les administracions públiques.

El termini per a la presentació de sol·licituds comença l'endemà de la publicació de la convocatòria en el Butlletí Oficial de la Província i finalitza als vint dies comptats a partir de l'endemà de l'última publicació en el Diari Oficial de la Generalitat de Catalunya i/o en el Butlletí Oficial de l'Estat, de l'extracte de la convocatòria.

Les sol·licituds que es presentin des de la publicació de la convocatòria a la seu electrònica de l'ens o al BOPT, abans que es publiqui al DOGC o al BOE, es tindran per presentades el primer dia del termini assenyalat per a la presentació de sol·licituds.

Les bases i la convocatòria d'aquesta selecció es publicaran al Butlletí Oficial de la Província de Tarragona (BOPT) i a la seu electrònica de l'ajuntament, al taulell d'anuncis de la corporació, i publicant-se un extracte de la convocatòria al Diari Oficial de la Generalitat de Catalunya (DOGC) i al BOE. La resta de notificacions i publicacions es faran únicament a la seu electrònica de l'ajuntament.

Les persones aspirants han de manifestar en la sol·licitud que compleixen tots i cadascun dels requisits exigits en aquestes bases, referits a la data d'expiració de termini assenyalat per a la presentació de sol·licituds, sens perjudici de la seva posterior acreditació en finalitzar el procés selectiu.





AJUNTAMENT DEL CATLLAR

La documentació que s'ha d'adjuntar amb la sol·licitud específica és:

- Fotocòpia del DNI o NIE.
- Documentació acreditativa de la titulació requerida.
- Acreditació dels coneixements de llengua catalana: fotocòpia de la documentació acreditativa d'estar en possessió de coneixements de llengua catalana del nivell C1 o superior de la Secretaria de Política Lingüística o d'un dels altres títols, diplomes i certificats equivalents per l'Ordre PRE/225/2004, de 21 de juny.
El coneixement de la llengua catalana al nivell C1 exigít es podrà acreditar documentalment des de l'obertura del termini de presentació de sol·licitud i fins al moment mateix d'inici de la prova de català.
- En el seu cas, acreditació dels coneixements de llengua castellana segons el que s'indica a la base novena 1.2.
- Currículum vitae de la persona aspirant.
- Permís de conduir B.
- Document acreditatiu d'haver abonat la taxa per concórrer a les proves d'accés o d'estar-ne exempt.

La documentació justificativa del mèrits per ser valorats en la fase de concurs, així com una relació detalla d'aquests, l'hauran de presentar només les persones aspirants que hagin superat la fase d'oposició; durant els 5 dies naturals següents i comptar des de l'endemà de la publicació final de la fase d'oposició a la seu electrònica mitjançant registre general de l'ajuntament (presencial o electrònic).

Amb la presentació de la sol·licitud, les persones aspirants:

- Donen el seu consentiment a la recollida i tractament de les dades de caràcter personal que són necessaris per prendre part en aquesta convocatòria i per la tramitació del procés selectiu d'acord amb la normativa vigent.
- D'acord amb la normativa vigent en matèria de protecció de dades de caràcter personal, les dades personals subministrades per les persones aspirants en emplenar la sol·licitud, així com les contingudes en la documentació adjunta per tal de participar en els processos selectius de l'Ajuntament del Catllar, seran tractades de manera lleial i transparent, atenent a la finalitat per la qual han estat recollides sent el responsable del tractament de l'Ajuntament del Catllar.

SISENA. Admissió de les persones aspirants

Expirat el termini de presentació de sol·licituds, l'alcaldia dictarà resolució en el termini d'un mes, declarant aprovada la llista provisional d'admesos i exclosos, amb indicació de la causa d'inadmissió. En aquesta resolució, que es publicarà al taulell d'edictes i altres anuncis oficials de la corporació, a la seu electrònica d'aquest ajuntament i al BOPT, s'assenyalarà un termini de deu dies hàbils per a esmenes possibles reclamacions, d'acord amb el que disposa l'art. 68 de la Llei 39/2015, d'1 d'octubre, del procediment administratiu comú de les administracions públiques. En el cas que les persones aspirants no esmenin dins d'aquest termini el defecte a ell:





AJUNTAMENT DEL CATLLAR

imputable que hagi motivat la seva exclusió, es considerarà que desisteixen de la seva petició.

En l'esmentada resolució s'ha d'indicar el lloc on es troben exposades al públic les llistes completes certificades de les persones aspirants admeses i excloses, s'ha de determinar el lloc, la data i l'hora de començament de les proves, l'ordre d'actuació de les persones aspirants i la composició del tribunal.

Aquesta publicació substitueix la notificació individual a les persones interessades d'acord amb l'art. 45 de la Llei 39/2015, d'1 d'octubre, del procediment administratiu de les administracions públiques.

Si no es presenten reclamacions, les llistes de persones admeses i excloses es consideraran elevades a definitives sense necessitat de nova resolució. Si se'n presenten seran resoltes en el termini màxim de 30 dies des de la finalització de termini per a presentació per l'alcaldia. Transcorregut aquest termini sense que s'hagués dictat resolució, les al·legacions s'entendran desestimades.

SETENA. Tribunal qualificador

D'acord amb l'establert a l'article 60 del Text Refós de la Llei de l'Estatut Bàsic de l'Empleat Públic, aprovat per Reial Decret Legislatiu 5/2015, de 30 d'octubre, l'òrgan de selecció serà col·legiat i la seva composició s'haurà d'ajustar als principis d'imparcialitat i professionalitat dels seus membres i es tendirà a la paritat entre dones i homes.

La pertinença als òrgans de selecció serà sempre a títol individual, i no es podrà ostentar aquesta pertinença en representació o per compte d'altri.

El tribunal qualificador de les proves selectives estarà format per:

- **President/a:** una persona funcionària o laboral fix designada per l'alcaldia (titular i suplent).
- **Vocals:** 3 persones funcionàries o laboral fix designades per l'alcaldia, una de les quals ho serà a proposta de l'Escola d'Administració Pública de Catalunya i una altra a proposta del Servei d'Assistència Municipal de la Diputació de Tarragona (titulars i suplents).
- **Secretari/ària:** una persona funcionària de l'Ajuntament del Catllar.

El tribunal podrà disposar la incorporació de persones assessores especialistes per a totes o alguna de les proves, les quals, en l'exercici de les seves funcions actuaran amb veu però sense vot.

La composició de l'òrgan de selecció s'ha d'ajustar al principi d'especialitat i la presidència i la vocalia han de tenir una titulació igual o superior a l'exigida per a l'accés a les places de la convocatòria.





AJUNTAMENT DEL CATLLAR

El tribunal no podrà constituir-se ni actuar sense l'assistència com a mínim de la meitat dels seus membres, bé siguin titulars, bé suplents, i sempre amb l'assistència de la presidència i la persona secretària. Les decisions s'han d'adoptar per majoria de vots dels presents i, en cas d'empat, resoldrà el vot de qualitat de la presidència. Tots els membres actuen amb veu i vot, tret de la persona secretària, l'actuació de la qual és de fedatària. No obstant, aquesta tindrà veu i vot quan alhora sigui membre de l'òrgan de selecció.

El Tribunal qualificador es podrà constituir, convocar, realitzar les sessions, adoptar acords i remetre actes tant en forma presencial com a distància, sempre i quan, en aquest darrer cas, organitzativament i tècnicament sigui possible. Es podran dur a terme sessions on el personal membre del tribunal qualificador, i en el seu cas les persones assessores corresponents, estiguin en part presencialment i en part a distància.

En relació amb les sessions que siguin totalment o parcialment a distància, el personal membre titular o suplents podran trobar-se en diferents llocs sempre i quan s'asseguri la seva identitat, el contingut de les manifestacions, el moment en que es produeixen, així com la interactivitat i intercomunicació a temps real i la disponibilitat dels mitjans durant tota la sessió. Es consideren mitjans vàlids el correu electrònic, les audioconferències i les videoconferències.

Els membres de l'òrgan de selecció es podran abstenir i les persones aspirants els poden recusar si concorre algun dels motius dels articles 23 i 24 de la Llei 40/2015 d'1 d'octubre, del Règim Jurídic del Sector Públic.

De cada sessió que faci l'òrgan de selecció, se n'haurà d'estendre l'acta corresponent, signada per la persona secretària, que n'ha de donar fe, amb el vist i plau de la presidència. També podrà ser signada per la resta de membres de l'òrgan de selecció, si així s'estableix per acord del mateix.

El tribunal resoldrà per majoria tots els dubtes que puguin sorgir en relació amb l'aplicació i la interpretació d'aquestes bases, així com la forma d'actuació en els casos no previstos en les mateixes.

El tribunal podrà excloure del procés selectiu qualsevol persona participant que realitzi alguna conducta contrària a la bona fe o orientada a desvirtuar els principis d'equitat i igualtat o altres comportaments que alterin el normal desenvolupament de qualsevol de les fases establertes a la convocatòria.

VUITENA. Sistema de selecció i desenvolupament del procés.

El procediment de selecció serà el de concurs oposició.

El procés de concurs oposició constarà de dues fases diferenciades: la d'oposició i la de concurs. Només accediran a la fase de concurs les persones aspirants que superin la fase d'oposició.





AJUNTAMENT DEL CATLLAR

El lloc, la data i hora de començament de la primera prova de l'oposició serà anunciat a la seu electrònica de l'ajuntament, a l'apartat de convocatòries de personal, a l'igual que per a les proves successives, que podran o no coincidir amb la data assenyalada per a la primera prova. Igualment, les puntuacions es faran públiques pel mateix mitjà esmentat.

Les proves selectives que es realitzaran per a l'accés a la plaça convocada i la corresponent distribució de la puntuació són les següents:

1. Fase d'oposició (fins a 25 punts)

Primer exercici:

- 1- Prova de coneixements de llengua catalana: apte/a o no apte/a.
- 2- Prova de coneixements de llengua castellana: apte/a o no apte/a.

Segon exercici:

- 1- Prova teòrica (fins a 12 punts) tindrà dos exercicis:
 - 1.1 Test (fins a 6 punts)
 - 1.2 Desenvolupament (fins a 6 punts)

Tercer exercici:

- 1- Prova pràctica: fins a 13 punts

2. Fase de concurs (fins a 10 punts)

- a) Experiència professional: fins a 3 punts
- b) Formació i perfeccionament: fins a 3 punts
- c) Titulacions superiors i/o altres: fins a 3 punts
- d) Coneixements de llengua catalana: fins a 1 punt

NOVENA. Fase d'oposició

La fase d'oposició constarà de les proves que es relacionen a continuació, totes elles obligatòries.

Quedaran exempts de realitzar la prova de català les persones aspirants que aportin un certificat del nivell corresponent.

La prova de llengua castellana serà obligatòria només per a les persones aspirants que no tinguin la nacionalitat espanyola.

La puntuació definitiva en la fase d'oposició vindrà determinada per la suma de puntuacions obtingudes per les persones aspirants en els diferents exercicis.

Les persones opositores seran cridades per a cada exercici en crida única i seran excloses aquelles que no compareguin, llevat dels casos degudament justificats apreciats lliurement pel Tribunal.





AJUNTAMENT DEL CATLLAR

En qualsevol moment del procés selectiu les persones aspirants podran ser requerides pels membres del tribunal amb la finalitat d'acreditar la seva identitat.

Els exercicis de la fase oposició seran els següents:

Primer exercici: Competència lingüística.

1.2. Prova de llengua catalana:

Consistirà en la realització d'una prova de nivell de suficiència C de català equivalent al nivell C1 del Marc europeu comú de referència (MECR) segons estableix el Decret 161/2002, d'11 de juny, sobre l'acreditació del coneixement del català i l'aranès en els processos de selecció de personal i de provisió de llocs de treball de les administracions públiques a Catalunya.

Quedaran exemptes d'aquesta prova les persones que presentin un certificat de coneixement del català del nivell corresponent a la plaça convocada expedit per la Direcció General de Política Lingüística (DGPL) o algun dels altres títols, diplomes o certificats considerats equivalents en la Llista de titulacions equivalents als certificats de coneixements de català de la DGPL, elaborada a partir de l'Ordre VCP/491/2009 de 12 de novembre, modificada per l'Ordre VCP/233/2010, de 12 d'abril.

Aquest exercici serà eliminatori i serà valorat d'apte/a o no apte/a.

Per a la realització d'aquesta prova el tribunal comptarà amb l'assessorament de persones tècniques especialitzades en normalització lingüística.

1.2. Prova de llengua castellana:

Els coneixements de llengua castellana s'hauran d'acreditar per aquelles persones aspirants que no tinguin la nacionalitat espanyola i que no siguin originaris/àries de països en què el castellà en sigui llengua oficial.

La prova consistirà en mantenir una conversa amb les persones assessores que el tribunal de selecció nomeni, de manera que quedi demostrat un domini suficient de l'idioma per a la persona aspirant.

Restaran exemptes de realitzar aquesta prova les persones aspirants que tinguin la nacionalitat d'un estat on la llengua castellana sigui idioma oficial o que hagin presentat, juntament amb la instància sol·licitant prendre part en el procés de selecció, algun dels documents següents:

- Certificat que acrediti que s'ha cursat la primària, la secundària o el batxillerat a l'Estat espanyol.
- Diploma de nivell superior d'espanyol o certificació acadèmica que acrediti que s'han superat totes les proves adreçades a la seva obtenció.
- Certificat d'aptitud en espanyol per a estrangers, expedit per les escoles oficials d'idiomes.

Segon exercici: Prova teòrica (màxim 12 punts).





AJUNTAMENT DEL CATLLAR

Consistirà en la realització de dues proves, una tipus test i una altra de desenvolupament.

2.1. Prova teòrica-test (màxim 6 punts):

El primer exercici consistirà en respondre un qüestionari tipus test de 20 preguntes relacionades amb la part del temari comú annex a aquestes bases. Les preguntes seran determinades pel tribunal immediatament abans de començar l'exercici.

El temps de realització de la prova serà determinat pel tribunal.

Cada resposta vàlida serà qualificada amb 0,30 punts. Cada resposta incorrecta restarà 0,15 punts i les respostes en blanc no puntuaran.

Per superar aquesta prova serà necessari un mínim de 3 punts, per la qual cosa, si no s'obté aquest mínim, el tribunal quedarà exonerat de corregir el següent exercici, la persona aspirant serà qualificada com a "no supera" i quedarà eliminada.

Aquesta prova és obligatòria i eliminatòria.

2.2. Prova teòrica-desenvolupament (màxim 6 punts):

El segon exercici consistirà en desenvolupar per escrit dos temes/preguntes i desenvolupar a escollir d'entre tres proposats pel tribunal abans de començar l'exercici, de la part específica annex a aquestes bases. Es valorarà el coneixement sobre els temes, la claredat i l'ordre d'idees, la precisió i rigor en l'exposició, la capacitat de síntesi i la qualitat de l'expressió escrita.

El temps de realització de la prova serà determinat pel tribunal.

Es valorarà fins a un màxim de 6 punts, 3 per exercici. Per superar aquest exercici s'haurà d'obtenir una puntuació mínima de 3 punts (1,5 punt per tema). Les persones candidates que no superin aquesta prova no podran realitzar la següent prova.

Aquesta prova és obligatòria i eliminatòria.

Tercer exercici: Prova pràctica (màxim 13 punts).

Consistirà en realitzar per escrit dos supòsits pràctics relacionats amb les funcions pròpies del lloc de treball i amb el temari d'aquestes bases. El tribunal determinarà el contingut de l'exercici o exercicis, la seva durada i la limitació de l'espai disponible per la resposta, també podrà determinar si procedeix la presentació oral de la prova i podrà formular les preguntes i aclariments que consideri oportuns sobre el seu contingut.

Aquest exercici serà qualificat fins a un màxim de 13 punts. Les persones candidates que no superin la puntuació mínima de 6,5 punts (3,25 per supòsit) seran declarades no superen.





AJUNTAMENT DEL CATLLAR

Es valorarà principalment la capacitat de raciocini, la sistemàtica en el plantejament la formulació de conclusions i el coneixement i adequada interpretació de la normativa aplicable.

Aquesta prova és obligatòria i eliminatòria.

L'ordre de les proves és orientatiu i el tribunal pot modificar-lo sota el principi d'agilitat, sense perjudici de l'objectivitat i sempre respectant la resta de principis rectoris d'accés a l'ocupació pública.

DESENA. Fase de concurs

La fase de concurs es valorarà fins a un màxim de 10 punts, consisteix en la valoració dels mèrits aportats per les persones aspirants dins el termini indicat en la base cinquena i que han superat la fase d'oposició.

Les persones aspirants tindran un termini de 3 dies hàbils a comptar des de l'endemà de la publicació de la llista provisional de mèrits per presentar les al·legacions que considerin oportunes.

La puntuació obtinguda en el concurs de mèrits se sumarà a la puntuació obtinguda en la fase d'oposició, i determinarà la puntuació final del procés de selecció i de la borsa de treball de les persones aspirants. No seran valorats els mèrits al·legats que no siguin acreditats degudament, manqui informació o no quedi concretada.

L'escala de valoració dels mèrits acreditats documentalment serà:

a) Experiència professional, màxim 3 punts.

- Serveis prestats a l'administració pública local com a funcionari de carrera o interí amb la categoria de tècnic/a mitjà/na o superior (subgrups A1 o A2) realitzant tasques pròpies del lloc de treball objecte de la convocatòria i/o relacionades: 0,00 punts per dia treballat.
- Serveis prestats a altres administracions públiques com a funcionari de carrera o interí, amb la categoria de tècnic/a mitjà/na o superior (subgrups A1 o A2) realitzant tasques pròpies del lloc de treball objecte de la convocatòria i/o relacionades: 0,00 punts per dia treballat.

Caldrà acreditar-ho mitjançant informe de la vida laboral estès per la Tresoreria de la Seguretat Social, i d'un certificat emès l'administració pública amb indicació expressa de la subescala o categoria professional desenvolupada, el període de temps i el règim de dedicació. En el cas de persones aspirants participants que hagin prestat serveis en aquesta administració no caldrà que ho acreditin documentalment i s'admetran i valoraran en base a les dades que obrin en els seus expedients personals.





AJUNTAMENT DEL CATLLAR

Els serveis prestats en la mateixa corporació convocant s'acreditaran d'ofici i l'expedient de selecció per la pròpia administració.

- Serveis prestats al sector privat realitzant funcions coincidents o anàlogues en contingut professional i nivell tècnic amb les del lloc de treball objecte de la convocatòria: 0,001 punts per dia treballat.

Caldrà acreditar-ho mitjançant informe de la vida laboral estès per la Tresoreria de la Seguretat Social, i d'un certificat emès per l'empresa que indiqui els serveis prestats la categoria professional, el període de temps i el règim de dedicació o mitjançant l'acreditació de fotocòpies del/s contracte/s de treball i/o nòmines.

No es valoraran les pràctiques realitzades en el marc de convenis de cooperació educativa o anàlegs. Per altra banda, els serveis prestats simultàniament només es computaran una vegada i les jornades parcials es valoraran proporcionalment.

b) Formació i perfeccionament: fins a 3 punts

Cursos de formació o perfeccionament impartits per les escoles d'administració pública, per les mateixes administracions públiques o per centres d'ensenyament públics, així com per centres privats sempre que els cursos formin part de programes de formació subvencionats per organismes públics o estiguin oficialment reconeguts sobre matèries directament relacionades amb les funcions del lloc de treball; durant els darrers 10 anys i del nivell més alt obtingut per cada curs, segons el barem següent:

Cursos de formació, jornades o seminaris:	Barem.
Fins a 10 hores	0,15 punts
D'11 a 20 hores	0,30 punts
De 21 a 30 hores	0,40 punts
De 31 a 40 hores	0,50 punts
De més de 41 hores	0,60 punts

Les persones aspirants caldrà que aportin fotocòpia compulsada del títol o certificació que acrediti aquesta formació, així com el nombre d'hores, i en el cas que no hi consti es computaran com cursos de durada fins a 10 hores.

És criteri del tribunal de selecció determinar la formació rebuda que es valorarà en els cas que sigui repetitiva.

c) Titulacions superiors i/o altres: fins a 3 punts

Titulacions acadèmiques impartides per organismes oficials i sobre matèries directament relacionades amb les funcions del lloc de treball (excepte la que dona accés a la participació en el procés de selecció), segons el barem següent:

Titulació acadèmica:	Barem.
Llicenciatura universitària superior industrial o equivalent	1,50 punts





AJUNTAMENT DEL CATLLAR

Acreditació per elaborar Plans d'autoprotecció civil a nivell local	1 punt
Postgrau	1,50 punts
Màster	1,50 punts

d) Coneixements de llengua catalana: fins a 1 punt

- Acreditació de nivell de català superior a l'exigit com a requisit a la convocatòria: 1 punt

ONZENA. Llista de persones aprovades i funcionament de la borsa

Finalitzat el procés de selecció, el tribunal publicarà la llista de persones aspirants que l'han superat per ordre de puntuació a la seu electrònica de l'ajuntament. La persona aspirant amb major puntuació obtinguda serà proposada pel Tribunal per ser nomenada de forma definitiva.

La resta de persones aspirants que hagin superat el procés de selecció passaran a constituir la borsa de treball que l'ajuntament podrà utilitzar per totes aquelles baixes vacants temporals que es produeixin en la mateixa escala i subescala, per rigorós ordre de puntuació globalment obtinguda, la qual serà utilitzada fins que no es produeixi una nova convocatòria i, en tot cas, per un període màxim de 3 anys.

En cas d'empat, l'ordre s'establirà atenent, en primer lloc, a la persona aspirant que hagi obtingut la major puntuació en la fase d'oposició. De persistir l'empat, segons la puntuació obtinguda en la prova pràctica. Si encara persisteix, es facultarà a l'òrgan de selecció per ordenar una prova relacionada amb les funcions pròpies de les places convocades que determinarà la persona aspirant.

El funcionament de la borsa:

- Des de l'àrea de recursos humans, es contactarà amb la persona que ocupi el primer lloc de la relació realitzant dues trucades telefòniques en franges horàries diferents, a intervals no inferiors a 1 hora, en el mateix dia o diferent (en un termini màxim de 24 hores)

En el cas de no poder contactar telefònicament amb la persona aspirant, s'enviarà un correu electrònic, el qual caldrà contestar abans de les 9 hores del dia següent; si no es rep contestació al correu electrònic, es procedirà a la crida de la persona aspirant següent, i així successivament.

- Tota comunicació entre l'Administració i les persones aspirants que derivi de l'aplicació d'aquest procés s'efectuarà emprant l'adreça de correu electrònic i el telèfon facilitat a tal efecte, sent d'exclusiva responsabilitat de les persones candidates la seva inclusió a la sol·licitud de participació en aquest provés selectiu així com, en el seu cas, la seva actualització (amb comunicació escrita adreçada a l'ajuntament).





AJUNTAMENT DEL CATLLAR

- En el moment que finalitzi la contractació per la qual va ser cridada la persona s'incorporarà de nou a la borsa en la mateixa posició que tenia sempre que la valoració de l'ajuntament hagi estat favorable.
- El rebuig d'una crida dues vegades per part de les persones aspirants, suposarà que la persona cridada passi al darrer lloc de la borsa de treball, llevat que sigui en situació de suspensió que haurà acreditar-se degudament.
- Les causes de suspensió són les següents:
 - La incapacitat temporal, el part, adopció o acolliment tant preadoptiu com permanent o simple, paternitat i naixement de fills/es prematurs/es o que en qualsevol altra causa hagin de romandre hospitalitzats a continuació del part.
 - Defunció de familiars fins al segon grau de consanguinitat o afinitat, a partir del quart dia.
 - Compliment d'un deure inexcusable de caràcter públic pel temps que sigui indispensable per donar compliment al deure.
 - Matrimoni propi si la celebració ha tingut lloc dins dels vint dies naturals anteriors a l'oferiment de la proposta de contractació o ha de tenir lloc dins dels vint dies naturals següents.

En el cas que la persona interessada acrediti la concurrència d'alguna de les causes esmentades no es modificarà la seva posició dins de la borsa. La persona interessada ho ha de justificar documentalment en els 10 dies naturals següents a la data en què es realitzi la crida. En cas de no justificar-se dins d'aquest termini passarà a ocupar el darrer lloc de la llista. En els supòsits en què no es conegui inicialment quan finalitza la situació que provoca la suspensió una vegada finalitzada la mateixa, la persona interessada haurà de justificar-ho en el termini de 10 dies mitjançant instància, en cas contrari també passarà a ocupar l'últim lloc de la llista.

- Seran causes d'exclusió de la borsa:
 - La no presentació de la documentació exigida dins del termini establert.
 - Estar sancionat/da per resolució ferma en via administrativa d'un expedient disciplinari incoat per la comissió d'una falta greu o molt greu.
 - Rebutjar, encara que sigui justificadament, tres ofertes de treball, llevat que sigui una causa de suspensió de les anteriorment establertes. Tal com s'ha indicat, el rebuig de la primera i la segona oferta comportarà que la persona se situï a l'última posició de la borsa.
 - Haver estat impossible la localització de la persona en tres propostes de contractació diferents amb el benentès que és d'exclusiva responsabilitat d'aquesta facilitar una adreça de correu electrònic i telèfon, i comunicar els canvis que s'hi produeixen.
 - La manca de capacitat manifestada per un rendiment insuficient de la persona contractada que impedeixi realitzar amb eficàcia les funcions atribuïdes al lloc de treball així com l'informe desfavorable per part de l'alcaldia.
 - Renunciar a una contractació vigent, ja iniciada.
 - La voluntat expressada del treballador/a de ser exclòs de la borsa.
 - Falsedat en la documentació presentada o en les dades consignades.





AJUNTAMENT DEL CATLLAR

- Mentre una persona integrant a la borsa tingui vigent una contractació, no se oferirà cap altre nova contractació que pugui generar-se encara que sigui de durada superior, exceptuant que es tracti de cobrir una vacant fins a convocatòria definitiva o sigui per ampliar la jornada de treball.

DOTZENA. Acreditació de requisits, nomenament i període de prova

La persona aspirant proposada haurà de presentar a l'ajuntament, en el termini màxim de 10 dies naturals, a partir de l'endemà de la data de la publicació dels resultats definitius, per qualsevol dels mitjans admesos en la seva sol·licitud, sense requeriment previ, els documents acreditatius -originals o fotocòpia compulsada- de les condicions que es detallen a continuació:

- a) DNI
- b) Certificat mèdic
- c) Declaració jurada de no haver estat separat mitjançant expedient disciplinari del servei de l'Administració pública, ni haver estat inhabilitat per condemna penal per exercir càrrecs públics.
- d) Declaració d'incompatibilitats
- e) Targeta d'afiliació a la Seguretat Social, si en disposa.
- f) Número de compte corrent, mitjançant certificat bancari de titularitat.
- g) Autorització a favor de l'ajuntament, a que la persona candidata autoritza a l'ajuntament a que sol·liciti a l'organisme competent el certificat de no tenir antecedents penals.

La persona aspirant que, dins el termini fixat, exceptuant els casos de força major no presenti la documentació requerida o bé que, un cop examinada, es comprovi que no compleix alguns dels requisits en la base tercera, no podrà ser nomenat/ada i s'anul·laran les seves actuacions. En aquest cas, el tribunal proposarà la persona següent o següents aspirants que hagin obtingut la major puntuació, per ordre estricte de puntuació, sense perjudici de les possibles responsabilitats penals en les quals hagi pogut eventualment incórrer.

La persona aspirant nomenada tindrà un període de prova de 6 mesos. Duran aquest període caldrà emetre's informe per part del departament de recursos humans i/o l'àrea assignada, en el qual haurà de constar expressament si l'empleat/ada públic/a és apte o no, i per tant supera o no el període de prova, en el qual en el supòsit d'informe desfavorable es donarà a conèixer a la persona interessada, que hi podrà fer les alegacions oportunes, en el termini màxim de 10 dies d'audiència que li atorgarà la corresponent resolució d'alcaldia. Tota aquesta documentació s'inclourà, de forma motivada, la superació o no d'aquest període de prova, la qual cosa donarà lloc a la revocació del nomenament com a funcionari/ària i a la pèrdua de qualsevol dret que li pugui correspondre en virtut del procés selectiu.

TRETZENA. Incidències

El President de la corporació, a petició pròpia o a proposta de la presidència de tribunal qualificador, pot demanar, als efectes procedents, l'acreditació dels requisits:





AJUNTAMENT DEL CATLLAR

i mèrits quan cregui que hi ha inexactituds o falsedats en les quals hagin pogut incórrer les persones aspirants.

Mentre estigui constituït, el tribunal qualificador està facultat per resoldre els dubtes que sorgeixin en l'aplicació d'aquestes bases i podrà adoptar els acords que corresponguin en tots els supòsits no previstos en elles, per tal de facilitar el desenvolupament normal del procés selectiu, els quals podran ser objecte de recurs d'alçada davant de l'alcalde, en el termini màxim d'un mes a comptar des de l'endemà a la data de la seva notificació o publicació. Abans de la constitució del tribunal i després que aquest hagi efectuat la seva proposta aquesta facultat correspondrà a l'alcaldia.

CATORZENA. Disposicions finals

Primera. En tot allò no previst en aquestes bases, s'ha d'aplicar la normativa següent:

- Llei 7/1985, de 2 d'abril, Reguladora de les Bases de Règim Local.
- Reial Decret Legislatiu 781/1986, de 18 d'abril, pel qual s'aprova el text refós de les disposicions legals vigents en matèria de règim local.
- Reial decret legislatiu 5/2015, de 30 d'octubre, pel qual s'aprova el Text refós de l'estatut bàsic de l'empleat públic.
- Decret legislatiu 2/2003, de 28 d'abril pel qual s'aprova el text refós de la Llei municipal i de règim local de Catalunya.
- Decret legislatiu 1/1997, de 31 d'octubre, pel qual s'aprova la refosa en un Text únic dels preceptes de determinats textos legals vigents a Catalunya en matèria de funció pública.
- Decret 214/1990, de 30 de juliol, pel qual s'aprova el Reglament del personal a servei de les entitats locals.
- Reial decret 128/2018, de 16 de març, pel qual re regula el règim jurídic dels funcionaris d'Administració local amb habilitació de caràcter nacional.
- Llei 39/2015, d'1 d'octubre, del procediment administratiu comú de les administracions públiques.
- Llei 40/2015, d'1 d'octubre, del règim jurídic del sector públic.
- Resta de normes i disposicions complementàries i concordants d'aplicació.

Segona. Recursos:

La convocatòria i les seves bases, així com la llista per persones aspirants admeses i excloses, poden ser impugnats per les persones interessades, mitjançant la interposició d'un recurs contenciós administratiu davant la jurisdicció contenciós administrativa, en el termini de dos mesos a comptar des de l'endemà de la seva notificació o publicació, sens perjudici del recurs potestatiu de reposició que es pot interposar en el termini d'un mes des de la data de notificació o publicació de l'acte davant l'alcalde.

El resultat del concurs que emeti el tribunal qualificador pot ser recorregut en alçada davant l'alcalde en el termini d'un mes des de la data en què s'hagi publicat i notificat.





AJUNTAMENT DEL CATLLAR

Els actes de tràmit del tribunal qualificador no podran ser objecte de recurs, sense perjudici que s'hi puguin interposar reclamacions quan es tracti d'esmenar possibles errors materials en la confecció de la llista d'aprovatats, errors en la transcripció de publicacions, errors aritmètics en les qualificacions o errors observables a simple vista.

Aquests errors també podran ser corregits d'ofici pels òrgans de selecció.

L'alcalde, Xavier Canadell Olivé.

El Catllar, a data de la signatura electrònica.

ANNEX 1: TEMARI

PART GENERAL

1. La constitució espanyola de 1978. Procediment d'elaboració i aprovació principis generals i estructura. La reforma de la Constitució.
2. La Corona. Les Corts Generals: organització i competències. La potestat legislativa: classes de lleis. La delegació legislativa en favor del Govern.
3. El Govern: organització i competències. La potestat executiva. Organització i funcionament de l'administració general de l'estat.
4. Poder judicial: l'organització judicial espanyola.
5. L'ordenament jurídic comunitari: dret originari i dret derivat. Aplicació i eficàcia del dret comunitari en els estats membres. El sistema institucional comunitari.
6. Les comunitats autònomes: vies d'accés a l'autonomia. Règim competencial. Els estatus d'autonomia. Referència a l'estatut d'autonomia de Catalunya: vies d'accés, competències, institucions. L'estatut d'autonomia de Catalunya.
7. El règim local espanyol: origen i evolució històrica. Principis constitucionals. Principal normativa en matèria de règim local. El municipi: concepte i elements. La província: concepte, elements.
8. La Llei 39/2015, d'1 d'octubre, del procediment administratiu comú: objecte i àmbit d'aplicació i estructura. L'interessat en el procediment administratiu.
9. La Llei 40/2015, d'1 d'octubre, de règim jurídic del sector públic: objecte i àmbit d'aplicació i estructura dels òrgans de l'administració pública.
10. La llei reguladora de les hisendes locals: objecte, àmbit d'aplicació, principis generals, estructura. Els recursos de les hisendes locals.
11. La protecció de dades de caràcter personal: normativa reguladora i principis de la protecció de dades.
12. La normativa reguladora d'accés electrònic dels ciutadans als serveis públics. El funcionament electrònic del sector públic. Les relacions electròniques entre les administracions públiques.

PART ESPECÍFICA

1. El Codi tècnic de l'edificació (CTE). Document bàsic HE estalvi d'energia.
2. El Codi tècnic de l'edificació (CTE). Document bàsic HS salubritat.





AJUNTAMENT DEL CATLLAR

3. El Codi tècnic de l'edificació (CTE). Document bàsic SI seguretat en cas d'incendi.
4. Reglament d'instal·lacions de protecció contra incendis. RD 513/2017 de 20 de maig pel qual s'aprova el reglament d'instal·lacions de protecció contra incendis.
5. Reglament d'instal·lacions tèrmiques als edificis (RITE), i les seves instruccions tècniques complementàries.
6. La legionel·la i la seva problemàtica. Instal·lacions i el seu risc potencial.
7. Manteniment preventiu en edificis i les seves instal·lacions. Manual d'ús de l'edifici. El llibre de l'edifici.
8. Els projectes d'obra pública. Avantprojectes i estudis previs. Estructura de projecte. Memòria, plànols i plecs de condicions. El plec de clàusules administratives, generals i particulars.
9. La direcció d'obra pública. Actuacions prèvies a l'inici de l'obra, gestió de serveis afectats i gestió amb altres administracions. El replanteig. Control econòmic de l'obra: certificacions, peus, contradictoris recepció, certificació final i liquidació.
10. Seguretat i Salut en les obres. Obligacions, responsabilitats i actuacions principals durant l'etapa de projecte i d'execució de l'obra. Coordinació de seguretat i salut de l'obra.
11. Instal·lacions d'enllumenat, necessitats i nivells d'il·luminació. Càlculs i dissenys. Elements de la instal·lació. Criteris de disseny.
12. Manteniment d'instal·lacions d'enllumenat. Inspeccions periòdiques i normativa.
13. Energies renovables. Classificació i tipus.
14. Eficiència energètica. Gestió i comptabilitat energètica. Auditories energètiques. Certificacions energètiques. Eficiència energètica en edificis. L'estalvi energètic en edificis de l'Administració.
15. Ascensors. Reglament d'aparells elevadors (RD 88/2013 de 8 de febrer).
16. Llei 16/2015, de 21 de juliol, de simplificació de l'activitat administrativa de la Generalitat de Catalunya, dels governs locals i d'impuls de l'activitat econòmica.
17. Llei 18/2020, de 21 de juliol, de facilitació de l'activitat econòmica.
18. Llei 20/2009, del 4 de desembre, de prevenció i control ambiental de les activitats.
19. Llei 3/2010, de 18 de febrer, de prevenció i seguretat en matèria d'incendis en establiments, activitats, infraestructures i edificis.
20. Llei 11/2009, del 6 de juliol, de regulació administrativa dels espectacles públics i les activitats recreatives.
21. Decret Llei 1/2009, del 25 de desembre, d'ordenació dels equipaments comercials.
22. Decret 112/2010, de 31 d'agost, pel qual s'aprova el Reglament d'espectacles públics i activitats recreatives.
23. Decret 155/2014, de 25 de novembre, pel qual s'aprova el contingut mínim per a l'elaboració i l'homologació dels plans de protecció civils municipals i s'estableix el procediment per a la seva tramitació conjunta.





AJUNTAMENT DEL CATLLAR

24. Decret 30/2015, de 3 de març, pel qual s'aprova el catàleg d'activitats centres obligats a adoptar mesures d'autoprotecció i es fixa el contingut d'aquestes mesures.
25. Llei 16/2002, de 28 de juny, de protecció contra la contaminació acústica.
26. Decret 176/2009, de 10 de novembre, pel qual s'aprova el Reglament de la Llei 16/2002, de 28 de juny, de protecció contra la contaminació acústica.
27. Llei 6/2001, de 31 de maig, d'ordenació ambiental de l'enllumenament per a la protecció del medi nocturn.
28. Decret 190/2015, de 25 d'agost, de desplegament de la Llei 6/2001, de 31 de maig, d'ordenació ambiental de l'enllumenament per a la protecció del medi nocturn.
29. Sistemes d'il·luminació. Enllumenat públic. Mesures d'estalvi i eficiència energètica.
30. Reial Decret 1890/2008, de 14 de novembre, pel qual s'aprova el reglament d'eficiència energètica en instal·lacions d'enllumenat exterior i les seves instruccions tècniques complementàries.
31. El sistema de distribució elèctric. El mercat elèctric. Tipus de tarifes de contractació del subministrament elèctric. Estructura de la factura de subministrament elèctric en baixa tensió.
32. Energia reactiva. Causes i conseqüències tècniques i econòmiques. Compensació del factor de potència.
33. Reial Decret 842/2002, de 2 d'agost, pel qual s'aprova el Reglament electrotècnic de baixa tensió. Instrucció tècnica complementària ITC -BT -09 d'enllumenat exterior.
34. Reial Decret 998/2015, de 30 d'octubre, pel qual s'aprova el Reglament d'articles pirotècnics i cartutxeria. ITC -8 espectacles amb artificis pirotècnics realitzats per experts. ITC -18 ús de pirotècnia en manifestacions festives religioses culturals i tradicionals. Procediment d'autorització de casetes de venda d'articles pirotècnics.
35. Pla d'usos dels serveis de temporada a les platges. Tramitació.
36. El subministrament energètic de les instal·lacions municipals. Procediment administratiu per a la instal·lació de nous subministraments. Estructura de mercat energètic. Tarifes d'accés en funció de la compra agregada de l'ACM. Procediment de contractació. Propostes d'actuació.
37. La prestació del servei de manteniment de l'enllumenat públic mitjançant empresa externa. Procediment de licitació del servei, control de la prestació i control de la despesa. Supervisió i control de les obres d'ampliació i millora.
38. Bases concessió subvencions a particulars per a la instal·lació de sistemes d'aprofitament de l'energia solar tèrmica i fotovoltaica a l'Ajuntament de Catllar.
39. Ordenança reguladora de la instal·lació d'aparell de climatització, de condicionament d'aire i antenes.
40. Ordenança per a la instal·lació i funcionament d'instal·lacions de radiocomunicació.
41. Ordenança de convivència ciutadana.
42. Ordenança reguladora de l'ús d'edificis municipals.





AJUNTAMENT DEL CATLLAR

43. Ordenança reguladora d'ús d'instal·lacions esportives.
44. Ordenança fiscal de la taxa per a l'atorgament de llicències urbanístiques i per la comprovació d'actes o actuacions comunicades en matèria d'urbanisme.
45. Ordenança fiscal reguladora de la taxa per l'ocupació de terrenys d'ús públic amb taules i cadires amb finalitat lucrativa.
46. Ordenança fiscal reguladora de la taxa per obertura d'establiments.
47. Ordenança fiscal reguladora de la taxa per l'ús dels espais municipals.
48. Els contractes del sector públic: objecte i àmbit de la Llei 9/2017, de 8 de novembre de contractes del sector públic. Tipus de contractes del sector públic. Contractes subjectes a regulació harmonitzada. Règim jurídic dels contractes administratius i els de dret privat.
49. Contractes d'obres a la Llei 9/2017, de 8 de novembre, de Contractes de Sector públic. Justificació tècnica de la necessitat, idoneïtat, i eficiència dels contractes d'obres.
50. Contractes de serveis a la Llei 9/2017, de 8 de novembre, de contractes de Sector Públic. Justificació tècnica de la necessitat, idoneïtat i eficiència dels contractes de serveis.
51. Contractes de subministraments a la Llei 9/2017, de 8 de novembre, de Contractes del Sector Públic. Justificació tècnica de la necessitat, idoneïtat i eficiència dels contractes de subministraments.
52. Taula d'Accessibilitat a les Activitats a Catalunya (documents TAAC).
53. Els plans d'autoprotecció. Normativa i tramitació. Organització dels plans d'implantació.
54. Piscines públiques. Instal·lacions i manteniment.
55. Gestió municipal de residus. Tipus de residus. El catàleg europeu de residus.



Expedient núm.: 1835/2024

Acord regulador del preu públic pel subministrament de recàrrega elèctrica en punts de recàrrega municipals

Procediment: Acord Regulador

Assumpte: Preu públic per a subministrament de recàrrega elèctrica en punts de recàrrega municipals de l'Ajuntament del Catllar

Document signat per: Alcalde

ACORD REGULADOR DEL PREU PÚBLIC PEL SUBMINISTRAMENT DE RECÀRREGA ELÈCTRICA EN PUNTS DE RECÀRREGA MUNICIPALS DE L'AJUNTAMENT DEL CATLLAR

ARTICLE 1. Fonament i Objecte

Aquesta Entitat Local, en ús de les facultats contingudes en els articles 41 a 47 i 127 del Text Refós de la Llei Reguladora de les Hisendes Locals aprovat per Reial decret Legislatiu 2/2004, de 5 de març, estableix el present acord regulador del preu públic pel subministrament de recàrrega elèctrica, per als usuaris interessats a recarregar el seu vehicle de motor elèctric, en punts o estacions de recàrrega municipals situats al Catllar, ubicats en llocs d'importància estratègica dins del territori urbà.

ARTICLE 2. Habilitació de places d'estacionament dotades d'estacions de recàrrega reservades a vehicles elèctrics

La senyalització de les places dotades d'estacions de recàrrega en la via pública compleixen almenys les següents característiques:

- a) El perímetre de cada plaça està clarament delimitat a través de senyalització horitzontal consistent en una línia de traç continu o discontinu.
- b) A l'interior d'aquest perímetre s'indica de forma visible i llegible des d'almenys 5 metres que es tracta d'una plaça reservada per a vehicles elèctrics. Aquesta indicació podrà realitzar-se bé mitjançant la frase "Només vehicles elèctrics", bé mitjançant el símbol de vehicle elèctric.
- c) Les places d'estacionament estan clarament senyalitzades també per mitjà d'un senyal vertical informatiu que indica com a mínim:
 - Que es tracta d'una plaça reservada exclusivament per realitzar la recàrrega de vehicles elèctrics.
 - El temps màxim permès de permanència.

ARTICLE 3. - Fet imposable

Constitueix el fet imposable del preu públic, la prestació del servei de recàrrega elèctrica, entenent-se la prestació com la connexió i consum d'electricitat en aquestes estacions així com la utilització de la via pública i la infraestructura (dispositius físics) necessària.





ARTICLE 4. Obligats al pagament

Estaran obligats al pagament dels preus públics els qui realitzin la càrrega dels seus vehicles elèctrics en els punts de recàrrega municipals.

ARTICLE 5. Responsables

En relació amb la responsabilitat solidària i subsidiària del preu públic, s'estarà a allò que s'ha fixat en els articles 41, 42 i 43, respectivament, de la Llei 58/2003, de 17 de desembre, General Tributària.

ARTICLE 6. - Quantia

La quantia del preu públic de les contraprestacions econòmiques a satisfer per la prestació del servei dels punts de recàrrega serà de 0,28 euros/kWh (aquest preu es desglossa en 0,2314 €/kWh + 0,0486 €/kWh del 21% IVA). Així doncs el cost de cada recàrrega serà variable en funció del consum elèctric real efectuat.

ARTICLE 7. Exempcions i bonificacions

Quedaran exempts d'aquest preu públic els vehicles destinats a assistència sanitària i ambulàncies així com la resta relacionats amb altres tipus d'emergències. Igualment estaran exempts tots els vehicles de titularitat municipal.

ARTICLE 8. Meritació

La meritació del preu públic neix en el moment en què se sol·licita l'accés al servei o al moment en què es realitzi la recàrrega.

ARTICLE 9. Accés i modalitats de funcionament del servei de recàrrega

1. Accés al servei.

Deponent de les especificacions dels equips de recàrrega instal·lats, l'accés al servei de recàrrega elèctrica es facilitarà mitjançant una aplicació mòbil disponible online o bé podria ser també amb una targeta específica habilitada per a tal fi.

Segons aquesta modalitat d'accés, per a la realització del servei de recàrrega l'usuari haurà d'estacionar el seu vehicle en qualsevol plaça d'estacionament públic habilitat i senyalitzat a aquest efecte i identificar-se a l'aplicació citada que el connectarà a la corresponent plataforma per activar i/o desactivar en cada cas l'estació de recàrrega. Si fos el cas i s'implanta el sistema, podrà utilitzar la seva targeta per activar i/o desactivar en cada cas l'estació de recàrrega.

2. Modalitats de funcionament del servei de recàrrega.

L'accés al servei de recàrrega elèctrica ho facilitarà l'aplicació mòbil amb la identificació dels usuaris. Si el sistema de targetes fos actiu, es farà amb la inserció o aproximació al punt de recàrrega de la targeta magnètica o de tipus RFID.

En principi, es podran habilitar dues modalitats de pagament:





AJUNTAMENT DEL CATLLAR

a) Pagament exacte i simultani a cada recàrrega efectuada. La plataforma i l'aplicació seran les que validaran les dades i emetran el càrrec amb les condicions de cobrament estipulades en dit aplicatiu, dins els termes i condicions d'ús de l'accés establertes i que tots els usuaris/es hauran hagut de validar prèviament.

b) Saldo recarregable. L'aplicació permetrà carregar un saldo determinat i les càrregues aniran descomptant-se mentre es disposi de crèdit. Les condicions d'ús i d'accés seran les mateixes que s'han descrit a l'apartat anterior.

ARTICLE 10. Normes de gestió.

Les persones interessades a recarregar el seu vehicle elèctric en els punts de recàrrega municipals hauran d'accedir a la sol·licitud a través de la plataforma habilitada a l'aplicació mòbil, identificant-se i utilitzant la passarel·la de pagament d'aquest Ajuntament o entitats col·laboradores de la recaptació municipal, o del gestor de càrrega, si fos el cas.

Aquesta aplicació es podrà descarregar d'acord amb les instruccions disponibles al punt de recàrrega.

El pagament del preu públic s'abonarà mitjançant aquesta passarel·la de pagament, on hi haurà associades les dades de cada usuari/a per procedir als cobraments, ja sigui amb targeta de crèdit/dèbit o amb compte bancari informat.

Una vegada acabada la càrrega, és obligatori retirar el vehicle, permetent la càrrega d'un altre vehicle i en cas de no fer-ho, es podrà multar per autoritat competent, atès que la reserva d'aparcament és només per a vehicles en procés de càrrega o que no hagin excedit el temps màxim marcat.

Els usuaris hauran de fer un ús correcte de les instal·lacions en els punts de recàrrega elèctrics. Si no és així, i en cas que es produeixin danys, deterioracions i perjudicis en els equips i les seves prestacions, l'Ajuntament del Catllar es reserva el dret a emprendre les mesures que consideri adequades contra el propietari o conductor responsable dels danys, com ara la reclamació del pagament del cost de reparació de la instal·lació i la reclamació dels danys i perjudicis que hagi ocasionat.

L'Ajuntament del Catllar no es farà responsable de cap causa que suposi un impediment de la recàrrega del vehicle de la persona usuària, ja sigui per motius tècnics o per actes vandàlics o incívics.

Quan per causes no imputables a l'obligat el servei no es presti, procedirà la devolució de l'import corresponent, conforme a allò que s'ha fixat en l'article 46.2 del Text Refós de la Llei Reguladora de les Hisendes Locals, aprovat pel Reial decret Legislatiu 2/2004, de 5 de març.

S'entendrà causa imputable a l'Ajuntament l'originada exclusivament per voluntat municipal que no vengui motivada, promoguda, ocasionada o provocada per actuacions, fets, obres conductes o comportaments dels interessats.

Article 11. Legislació Aplicable

En tot el no previst en el present Acord s'estarà al que es disposa en el Text Refós de la Llei Reguladora de les Hisendes Locals, aprovat per Reial decret 2/2004, de 5



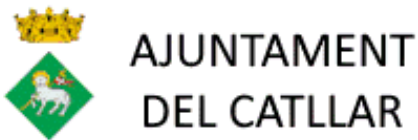

de març, la Llei 8/1989, de 13 d'abril, de Taxes i Preus Públics, així com en l'Ordenança General aprovada per aquest Ajuntament.

DISPOSICIÓ FINAL

El present Acord regulador, que va ser aprovat per la Junta de Govern Local d'aquest Ajuntament en sessió celebrada el dia 10 d'octubre de 2024, entrarà en vigor el mateix dia de la seva publicació en el *Butlletí Oficial de la Província* i continuarà vigent mentre no se n'acordi la modificació o derogació.

DOCUMENT SIGNAT ELECTRÒNICAMENT





AJUNTAMENT DEL CATLLAR



AJUNTAMENT DEL CATLLAR

Projecte de reparació dels danys causats per les mèlies al paviment de la urbanització Parc de Llevant

Data
Octubre 2024

Redacció
Serveis tècnics de l'Ajuntament del Catllar





AJUNTAMENT DEL CATLLAR

ÍNDEX

DOCUMENT 1 MEMÒRIA	3
1. Antecedents	4
2. Estructura del sector	4
3. Objectiu	4
4. Situació	5
5. Normativa vigent	5
6. Justificació de la solució adoptada	9
7. Descripció de les obres	9
8. Condicions d'execució	10
9. Termini de garantia	11
10. Classificació del contractista	11
11. Codi d'accessibilitat	11
12. Regulació d'enderrocs i residus	11
13. Estudi bàsic de seguretat i salut	11
14. Documents projecte	11
15. Pressupost	12
Annex 1. Codi d'Accessibilitat	13
Annex 2. Control de Qualitat	14
DOCUMENT 2 PLEC DE CONDICIONS	44
Plec de condicions tècniques generals	45
Plec de condicions tècniques particulars	65
DOCUMENT 3 ESTUDI BÀSIC DE SEGURETAT I SALUT	101
DOCUMENT 4 PRESSUPOST	118
Justificació de preus	119
Quadre de preus	139
Amidaments	143
Pressupost	147
Resum de pressupost	149
Últim full	150
DOCUMENT 5 PLÀNOLS	151





AJUNTAMENT DEL CATLLAR

DOCUMENT 1 - MEMÒRIA

Projecte de reparació dels danys causats per les mèlies al paviment de la urbanització Parc de Llevant.





AJUNTAMENT DEL CATLLAR

1. ANTECEDENTS

La urbanització de Parc de Llevant, diferenciada en Parc de Llevant 1 i Parc de Llevant 2, es situa al sud del terme municipal del Catllar, penjant de la carretera TP-2039 que connecta aquest terme amb el Tarragonès.

Els carrers que conformen aquesta urbanització compten amb plantacions arbòries de diferents espècies que creixen dins els escocells de les voreres.

Les espècies arbòries plantades a la urbanització es tracten d'arbres de fulla caduca i perenne, consistents en mèlies (*melia azeradach*), palmeres (*arecaceae*) i oliveres (*olea europaea*).

Les mèlies han provocat danys a la pavimentació dels carrers, degut al seu creixement radicular, el qual sol ser superficial quan les característiques del sòl no les permeten desenvolupar-se. També pot ser degut a la poda de mutilació o curta, ja que pot provocar que els arbres es revigoritzin més i el tronc i les arrels creixin amb més agressivitat. Tot plegat ha fet que el paviment al voltant d'alguns dels escocells s'hagi trencat i aixecat.

Cal eliminar els arbres que provoquen aquests danys a l'espai públic de la urbanització, i reparar les patologies que presenta el paviment, per tal de garantir que l'espai públic sigui segur i permeti la correcta accessibilitat a cada una de les parcel·les.

Per tot això, els Serveis Municipals d'Arquitectura i Urbanisme de l'Ajuntament del Catllar redactem el present projecte, per tal de poder licitar i adjudicar les obres a una empresa especialitzada.

2. ESTRUCTURA DEL SECTOR

El projecte es desenvolupa en les urbanitzacions de Parc de Llevant 1 i Parc de Llevant 2, més concretament en els carrers on l'arbrat consisteix en mèlies:

- Parc de Llevant 1:
 - Carrer de la Generalitat
 - Carrer de Pere III el Cerimoniós
 - Carrer de Valentí Almirall
 - Carrer de Berenguer de Requesens
 - Carrer de Joan Fuster

Projecte de reparació dels danys causats per les mèlies al paviment de la urbanització Parc de Llevant.





AJUNTAMENT DEL CATLLAR

- Carrer de Joan Salvat Papasseit
- Parc de Llevant 2:
 - Carrer de Miquel Martí i Pol
 - Carrer de Rovira i Virgili

Es pretén retirar les mèlies conflictives, reparar el paviment trencat i formigonar els escocells per tal de garantir la seguretat de l'espai públic i la correcta accessibilitat en tota la urbanització.

Mentre s'estiguin executant les obres, s'haurà de garantir l'accés en tot moment als immobles existents, fent servir planxes de ferro o taulons de fusta en cas necessari.

En quant als serveis, caldrà garantir el correcte funcionament dels serveis existents a l'àmbit d'actuació, com són la xarxa d'aigua, sanejament de pluvials, electricitat i enllumenat.

3. OBJECTIU

L'objectiu del present projecte és l'estudi, justificació tècnica i valoració de la solució adoptada per a realitzar les obres de:

- Demolicions i moviment de terres
- Pavimentació
- Gestió de residus

I seguint en tot moment el prescriptiu control de qualitat de l'obra i les bases de salut i seguretat fixades al present projecte.

4. SITUACIÓ

Les obres de reparació es duran a terme a les urbanitzacions Parc de Llevant 1 i Parc de Llevant 2, al terme del Catllar. Els punts d'actuació es concretaran en els plànols segons la distinció de l'estat en el que es troben d'acord a tres tipologies classificades per colors:

- Color vermell: paviment amb danys greus
- Color groc: paviment amb danys intermedis
- Color verd: paviment en bon estat

5. NORMATIVA VIGENT APLICABLE AL PRESENT PROJECTE

Per la redacció del present projecte s'ha tingut en compte la següent normativa i reglamentació:

Projecte de reparació dels danys causats per les mèlies al paviment de la urbanització Parc de Llevant.





AJUNTAMENT DEL CATLLAR

NORMATIVA GENERAL D'URBANITZACIÓ

GENERAL

Decret Legislatiu 1/2010, de 3 d'agost, pel qual s'aprova el Text refós de la Llei d'urbanisme.

(DOGC núm. 5686 de 5/08/2010), text consolidat amb les modificacions introduïdes per la Llei 3/2012

Llei 3/2010, del 18 de febrer, de prevenció i seguretat en matèria d'incendis en establiments, activitats, infraestructures i edificis.

(DOGC núm. 5584 de 10/03/2010).

Ordre VIV/561/2010, de 1 de febrer, per la que es desenvolupa el document tècnic de condicions bàsiques d'accessibilitat i no discriminació per a l'accés i utilització dels espais públics urbanitzats.

(BOE núm. 61 de 11/03/2010).

VIALITAT

Ordre FOM/3460/2003, de 28 de novembre, per la que s'aprova la norma 6.1-IC. "Seccions de fermes", de la instrucció de Carreteres

(BOE núm. 297 de 12/12/2003).

Ordre FOM/3459/2003, de 28 de novembre, per la que s'aprova la norma 6.3-IC. "Rehabilitació de fermes" de la instrucció de Carreteres

(BOE núm. 297 de 12/12/2003).

Ordre 27/12/1999. Norma 3.1-IC. "Traçat de la Instrucció de carreteres"

(BOE núm.,.28 de 02/02/2000).

Ordre 14/05/1990 per la que s'aprova la Instrucció de carreteres 5.2-IC "Drenatge superficial"

(BOE 17/09/19990).

UNE-EN-124-1995 Dispositius de cobriment i de tancament per a zones de circulació utilitzades pera vianants i vehicles. Principis de construcció, assajos de tipus, marcat, control de qualitat





AJUNTAMENT DEL CATLLAR

Ordre 02/07/1976, "PG-3/88, Plec de Prescripcions Tècniques Generals per a obres de carreteres" i posteriors modificacions

(BOE núm. 162 i 175 de 02/07/1976 i 07/07/1976 respectivament)

GENÈRIC D'INSTAL·LACIONS URBANES

Decret 120/1992 del Departament d'Indústria i Energia de la Generalitat de Catalunya: Característiques que han de complir les proteccions a instal·lar entre les xarxes dels diferents subministraments públics que discorren pel subsòl

(DOGC núm. 1606 de 12/06/1992).

Decret 196/1992 del Departament d'Indústria i Energia de la Generalitat de Catalunya pel que es modifica l'apartat a) del preàmbul i el punt 1.2 de l'article 1 del Decret 120/1992

(DOGC núm. 1649 de 25/09/1992).

Especificacions Tècniques de les companyies subministradores dels diferents serveis

Normes UNE de materials, sistemes o mètodes de col·locació i càlcul

XARXES DE PROVEÏMENT D'AIGUA POTABLE

Reial Decret 606/2003, de 23 de maig de 2003, modificació del Reglament de domini públic hidràulic

(BOE 6/6/2003).

Decret Legislatiu 3/2003, de 4 de novembre de 2003, Text refós legislació en matèria d'aigües de Catalunya

(DOGC 21/11/2003).

Real Decret 140/2003, de 7 de febrer, pel que s'estableixen els criteris sanitaris de la qualitat d'aigua i consum humà

(BOE 21/02/2003).

Real Decret Legislatiu 1/2001 de 20 de juliol, pel que s'aprova el text refós de la Llei d'aigües

(BOE 24/07/2001).





AJUNTAMENT DEL CATLLAR

Llei 6/1999, de 12 de juliol, d'ordenació, gestió i tributació de l'aigua

(DOGC 22/07/1999)

Ordre 28/07/1974, s'aprova el "Plec de prescripcions tècniques generals per a canonades de proveïment d'aigua

(BOE núm. 236 i 237 de 2/10/1974 i 3/10/1974 respectivament).

Norma Tecnològica NTE-IFA/1976, "Instal·lacions de fontaneria: Proveïment"

XARXES DE SANEJAMENT

Decret 130/2003, de 13 de maig, pel qual s'aprova el Reglament dels serveis públics de sanejament (DOGC núm. 3894 de 29/05/2003).

Reial Decret-Llei 11/1995, de 28 de desembre, pel qual s'estableixen les normes aplicables al tractament de les aigües residuals urbanes

(BOE núm. 312 de 20/12/1995).

Ordre 15/09/1986. "Canonades. Plec de Prescripcions Tècniques Generals per a Canonades de Sanejament de Poblacions"

(BOE núm. 228 de 23/09/1986).

XARXES DE DISTRIBUCIÓ D'ENERGIA ELÈCTRICA

Llei 54/1997 del Sector elèctric

Reial Decret 1955/2000, pel que es regulen les activitats de transport, distribució comercialització d'instal·lacions d'energia elèctrica

(BOE núm. 310 de 27/12/2000) correcció d'errates (BOE13/03/2001).

Decret 329/2001, de 4 de desembre, pel qual s'aprova el Reglament de subministrament elèctric

(DOGC 18/12/2001).

Reial Decret 842/2002 pel que s'aprova el Reglament Electrotècnic de Baixa Tensió i les seves instruccions tècniques complementaries

(BOE núm. 224 de 18/09/2002).

XARXES DE DISTRIBUCIÓ D'ENERGIA ELÈCTRICA

Especificacions tècniques de les Companyies:





AJUNTAMENT DEL CATLLAR

NP-PI-001/1991 C.T.N.E. “Xarxes Telefòniques en Urbanitzacions i Polígons Industrials”

NT-f1-003/1986 C.T.N.E. “Canalitzacions subterrànies en Urbanitzacions i Polígons Industrials”

Acord UNESA-C.T.N.E. del 19 d’abril de 1976

Plec de Condicions de LOCALRET

6. JUSTIFICACIÓ DE LA SOLUCIÓ ADOPTADA

6.1.- Treballs previs i moviment de terres

Un cop senyalitzades les obres correctament, es procedirà a la tala i retirada de les mèlies conflictives, així com el tall de paviment i l’enderroc de la solera de formigó i l’escocell. Posteriorment, l’excavació manual necessària per sanejar la zona i el reblert i compactació per tal d’anivellar el ferm. Caldrà assegurar la no afectació dels serveis existents soterrats.

Totes aquestes obres queden definides a les partides del document 4 del present projecte.

6.2.- Pavimentació

La pavimentació respectarà l’actual de tot l’àmbit, i s’executarà amb formigó HM-25 de les mateixes característiques que l’existent. Caldrà garantir la traça del paviment imprès utilitzant el mateix motlle i colors actuals.

Totes aquestes obres queden definides a les partides del document 4 del present projecte.

6.3.- Gestió de residus

Tots els residus d’obra s’hauran de portar a un gestor autoritzat, d’acord amb la normativa vigent.

7. DESCRIPCIÓ DE LES OBRES

Les obres objecte comprenen:

7.1.- Treballs previs

Senyalització de la zona afectada per les obres. S’haurà de perimetrar l’espai necessari per poder dur a terme l’actuació amb seguretat i evitant l’accés del





AJUNTAMENT DEL CATLLAR

veïnat. La senyalització haurà de ser visible tant de dia com de nit amb la utilització de reflectants i llums.

7.2.- Demolició i moviments de terres

- Tall de paviment amb serra de disc per paviment per formació de juntes.
- Enderroc de solera de formigó en massa de fins a 15 cm de gruix, amb martell elèctric i càrrega manual de runa sobre camió o contenidor.
- Tala, càrrega i transport dels arbres.
- Excavació manual, inclosa la retirada i càrrega sobre contenidor o camió, per tal d'anivellar el ferm.
- Reblert i compactació amb terres d'aportació en cas necessari, compactació, mitjançant picó vibrant manual.

7.3.- Pavimentació

- Paviment continu de formigó imprès, de 15 cm de gruix, per ús peatonal, realitzat amb formigó HM-25, acabar imprès en relleu i tractat superficialment amb motiu decoratiu i capa de segellat amb resina impermeabilitzant d'acabat.
- Paviment continu de formigó en massa amb fibres de propilè, de 15 cm de gruix, executat amb formigó HM-25/B/12/I fabricat en central i tirat des de camió, estesa i vibrat manual, amb acabat fratassat mecànic.

7.4.- Gestió de residus

- Càrrega i transport de runa a l'abocador autoritzat, amb camió, inclou cànon d'abocament i certificat d'abocament
- Deposició controlada en dipòsit autoritzat inclòs el cànon sobre la deposició controlada dels residus de la construcció, segons la LLEI 8/2008, de residus barrejats no perillosos amb una densitat 0,43 t/m³, procedents de construcció o demolició, amb codi 170904 segons la Llista Europea de Residus (ORDEN MAM/304/2002)

8. CONDICIONS D'EXECUCIÓ

En l'execució de les obres caldrà tenir en compte que s'ha de continuar donant servei a les xarxes de serveis que subministren als immobles situats a la zona d'afectació i facilitar la circulació de persones i vehicles mentre durin les obres pels carrers actuals. Senyalització de la zona afectada per les obres.

Per tant, durant el temps que durin les obres, es senyalitzaran les zones perilloses i els desviaments d'acord amb les directrius donades per la Direcció Facultativa de l'obra i l'Ajuntament.

Totes aquestes operacions de manteniment de serveis, pas i accessibilitat, estan

Projecte de reparació dels danys causats per les mèlies al paviment de la urbanització Parc de Llevant.





AJUNTAMENT DEL CATLLAR

valorades als preus unitaris aplicats en la redacció del pressupost, no podent reclamar el contractista cap abonament addicional per aquests conceptes.

9. TERMINI D'EXECUCIÓ I GARANTIA

El termini d'execució de les obres serà de tres mesos a comptar des de la data de l'acta de replanteig.

El període de garantia s'estableix en un (1) any a comptar des de la data de la recepció provisional de les obres.

10. CLASSIFICACIÓ DEL CONTRACTISTA

Segons la normativa vigent de contractes del sector públic, l'execució de contractes d'obra d'import inferior a 500.000€, no requereixen que l'empresari estigui degudament classificat.

11. CODI ACCESSIBILITAT DE CATALUNYA (Annex núm. 1)

És d'aplicació el Decret 209/2023, de 28 de novembre, pel qual s'aprova el Codi d'accessibilitat de Catalunya, desenvolupant-se la seva aplicació concreta a l'annex 1 del present document.

12. REGULACIÓ D'ENDERROCS I ALTRES RESIDUS DE LA CONSTRUCCIÓ

D'acord amb la normativa actual de la Generalitat de Catalunya sobre gestió de runes d'obres, totes les runes i restes de terres sobrants de la present obra es gestionaran a través d'un abocador autoritzat.

13. ESTUDI BÀSIC DE SEGURETAT I SALUT (Annex núm. 3)

D'acord amb el "Real Decreto 1627/1997 de 24 d'Octubre", que estableix les disposicions mínimes en matèria de seguretat i salut a les obres, s'ha de procedir a la redacció del preceptiu Estudi de Seguretat i Salut, que servirà de base pel desenvolupament per part de l'empresa constructora, del Pla de Seguretat i Salut, que regirà en l'execució de les obres contemplades en el projecte. Aquest document consta al present projecte com a Annex número 3.

14. DOCUMENTS DEL PROJECTE

Projecte de reparació dels danys causats per les mèlies al paviment de la urbanització Parc de Llevant.





AJUNTAMENT DEL CATLLAR

Els documents que integren el projecte són:

- Document núm.1.- Memòria i Annexes

Part 1a.- Memòria

Part 2a.- Annexes

Núm. 1.- Codi d'accessibilitat de Catalunya

Núm. 2.- Control de qualitat

- Document núm.2.- Plànols

- Document núm.3.- Plec de condicions

- Document núm.4.- Pressupost

- Document núm.5.- Estudi Bàsic de Seguretat i Salut

15. PRESSUPOST

L'execució de les obres i instal·lacions descrites al present projecte inclou a les partides: el subministrament de materials, el trasllat d'aquests a l'Obra, la seva col·locació i muntatge d'aparells, la maquinària i els medis auxiliars adients i necessaris fins a la total finalització de l'obra; així com les proves de funcionament i les despeses de legalització.

El pressupost d'execució material ascendeix la quantitat de VUITANTA-DOS MIL CENT CINQUANTA-QUATRE EUROS AMB CINQUANTA CÈNTIMS (82.154,50 €).

El pressupost de contracta sense IVA ascendeix la quantitat de NORANTA-SET MIL SET-CENTS SEIXANTA-TRES EUROS AMB VUITANTA-SIS CÈNTIMS (97.763,86 €).

El pressupost de contracta amb IVA ascendeix la quantitat de CENT DIVUIT MIL DOS-CENTS NORANTA-QUATRE EUROS AMB VINT-I-SET CÈNTIMS (118.294,27 €).

El Catllar, octubre de 2024

SERVEIS MUNICIPALS D'ARQUITECTURA I URBANISME

Jonathan López Skoog
Arquitecte Municipal

Xavier Esteve Sosa
Arquitecte Tècnic Municipal





AJUNTAMENT DEL CATLLAR

ANNEX 1 CODI D'ACCESSIBILITAT

1. NORMATIVA

És d'aplicació el Decret 209/2023, de 28 de novembre, pel qual s'aprova el Codi d'accessibilitat de Catalunya.

2. CONDICIONS DE DISSENY

Tota la pavimentació del projecte es farà d'acord amb les característiques del paviment existent, de manera que no es perjudiqui a l'accessibilitat de l'espai públic i encaixi tant útil com estèticament.

3. CARACTERÍSTIQUES

3.1.- Itineraris de vianants

Es mantenen les dimensions, pendents i accessos de la vorera actual.

És important remarcar que hi ha uns accessos als garatges particulars dels immobles que s'han de refer en les mateixes condicions.

No es contempla l'existència d'escales ni graons aïllats a l'itinerari de vianants.

3.2.- Paviments

Els paviments s'executaran de les següents característiques:

- Paviment de formigó HM-30/B/20/IIa amb acabat textura especial de 10cm de gruix i acabat imprès amb les mateixes característiques pel que fa al color i textura que l'actual, abocat des de camió.
- Paviment de formigó HM-30/B/20/IIa + E de consistència tova, grandària màxima del granulat 20mm, amb $\geq 275\text{kg/m}^3$ de ciment, apte per a classe de posició I + E, de 15cm de gruix, amb acabat remolinat mecànic.
- Paviment de peça rectangular de formigó monocapa, gris, de 20x40 cm i 6,5cm de gruix, preu superior, per a paviment, col·locats amb morter mixt 1:0,5:4





AJUNTAMENT DEL CATLLAR

**ANNEX 2
CONTROL DE QUALITAT DE MATERIALS**

Relació i definició dels controls que s'han de fer d'acord
amb el Decret **375/88** d'1 de desembre de 1988

Adaptat a CTE i EHE-08

Projecte de reparació dels danys causats per les mèlies al paviment de la urbanització Parc de Llevant.





AJUNTAMENT DEL CATLLAR

ÍNDEX

JUSTIFICACIÓ DEL COMPLIMENT DEL DECRET 375/88

01. Formigó fabricat en central

02. Acer en barres o rotlles

- 2.1. Acer B 400 S
- 2.2. Acer B 400 SD
- 2.3. Acer B 500 S
- 2.4. Acer B 500 SD

03. Armadures elaborades ⁽¹⁾ i ferralla armada ⁽²⁾

- 3.3. Acer AP 500 S
- 3.4. Acer AP 500 SD

04. Armadures normalitzades ⁽³⁾

- 4.2. Acer ME 500 T

Llegenda:

⁽¹⁾ Armadures elaborades: les que arriben a l'obra tallades a mida

⁽²⁾ Ferralla armada: la que arriba a l'obra ja muntada

⁽³⁾ Armadures normalitzades: "mallazo"

Abreviatures utilitzades en materials estructurals (segons EHE-08):

Acer **B**: en barres

Acer **T**: de baixa ductilitat

Acer **S**: soldable, de ductilitat normal

Acer **SD**: soldable, amb característiques especials de ductilitat

Acer **AP**: armadures passives

Acer **ME**: malles electrosoldades





AJUNTAMENT DEL CATLLAR

Acer **SR**: resistent a sulfats

Acer **MR**. resistent a aigua de mar





AJUNTAMENT DEL CATLLAR

JUSTIFICACIÓ DEL COMPLIMENT DEL DECRET 375/88

El present document té la finalitat d'establir els criteris bàsics per al desenvolupament del Control de Recepció de Materials, amb la finalitat de complir el Decret 375/88 d'1 de desembre de 1988 publicat en el DOGC amb data 28/12/88, desenvolupat en l'Ordre de 13 de setembre de 1989 (DOGC 11/10/89) i ampliat per les Ordres de 16 d'abril de 1992 (DOGC 22/6/92), 18 de març de 1997 (DOGC 18/04/1997) i 12 de juliol de 1996 (DOGC 11/10/96).

L'arquitecte autor del projecte d'execució enumerarà i definirà els controls a realitzar que siguin necessaris per a la correcta execució de l'obra. Aquests controls seran, com a mínim, els especificats en les normes de compliment obligat i, en qualsevol cas, tots aquells que l'arquitecte consideri necessaris per a la seva finalitat. Pot, en conseqüència, establir criteris de control més estrictes que els establerts legalment, variant la definició dels lots o el nombre d'assajos i proves preceptius, i ordenant d'altres complementaris o l'aplicació de criteris particulars, els quals han de ser acceptats pel promotor, el constructor i la resta de la Direcció Facultativa.

L'arquitecte tècnic que intervingui en la direcció d'obres elaborarà, segons les prescripcions contingudes al Projecte d'Execució, un Programa de Control de Qualitat del qual haurà de donar coneixement al promotor. Al Programa de Control de Qualitat s'hauran d'especificar els components de l'obra que cal controlar, el tipus d'assajos, anàlisis i proves, el moment oportú de fer-los i l'avaluació econòmica dels que vagin a càrrec del promotor. El Programa de Control de Qualitat podrà preveure anàlisis i proves complementàries, i podrà ser modificat durant l'obra en funció del desenvolupament d'aquesta, prèvia aprovació de la Direcció Facultativa i del promotor.

Aniran a càrrec del promotor/propietari les despeses dels assajos, anàlisis i proves fetes per laboratoris, persones o entitats que no intervinguin directament en l'obra. El resultat de les proves encarregades haurà de ser posat a disposició de la Direcció Facultativa en el termini màxim de 7 dies des del moment en que es van encarregar. El promotor/propietari es compromet a realitzar les gestions oportunes i a complir amb les obligacions que li corresponguin per tal d'aconseguir els resultats dels laboratoris dins del termini establert. El retard en la realització de les obres motivat per la manca de disponibilitat dels resultats serà responsabilitat exclusiva del promotor/propietari, i en cap cas imputable a la Direcció Facultativa, la qual podrà ordenar la paralització de tots o part del treballs d'execució si considera que la seva realització, sense disposar de les actes de resultats, pot comprometre la qualitat de l'obra executada.

El constructor resta obligat a executar les proves de qualitat que li siguin ordenades en compliment del programa de control de qualitat; el propietari té la facultat de rescindir el contracte en cas d'incompliment o compliment defectuós comunicat per la Direcció Facultativa.

Els laboratoris i les entitats de control de qualitat de l'edificació hauran de complir amb els requisits exigits pel Reial Decret 410/2010 de 31 de març de 2010 (BOE 22/04/2010) per a poder exercir la seva activitat.





AJUNTAMENT DEL CATLLAR

4. 1

5. FORMIGÓ FABRICAT EN CENTRAL

El formigó subministrat a l'obra haurà de ser conforme amb les especificacions del projecte i amb la EHE-08.

IDENTIFICACIÓ

Material: Formigó HA amb característiques de resistència, docilitat i durabilitat segons s'especifiquen en els Plànols, Plec de Condicions, Amidaments i Memòria del projecte

Situació en projecte i obra: Segons plànols

Distintius de Qualitat i avaluacions de idoneïtat tècnica voluntaris:

Marques (inclòs marcatge CE), certificacions i altres distintius: Els reglamentaris, els establerts en aquest document, i els que s'indiquin al Programa de Control de Qualitat

PARÀMETRES A CONTROLAR (segons requeriments del material)

Requeriments de Seguretat Estructural (SE-1 Resistència i estabilitat ; SE-2 Aptitud al servei)

Característiques resistents:

Conformes amb l'indicat en projecte i amb el que s'estableix a l'EHE-08. La resistència a compressió es comprovarà sobre provetes fabricades i curades segons UNE EN 12390-2 i assajades segons UNE EN 12390-3. Les provetes seran cilíndriques de 15 x 30 o bé cúbiques de 15 cm si s'afecten els resultats pel corresponent factor de conversió segons art. 86.3.2 de l'EHE-08.

Característiques de docilitat:

Conformes amb l'indicat en projecte i amb el que s'estableix a l'EHE-08. La docilitat es comprovarà sobre el formigó fresc segons UNE EN 12350-2

Característiques de durabilitat:

Conformes amb l'indicat en projecte i amb el que s'estableix a l'EHE-08. Pels cassos de classes d'exposició III, IV o amb qualsevol classe específica cal assaig de profunditat de penetració d'aigua segons UNE EN 12390-8





AJUNTAMENT DEL CATLLAR

Coeficients parcials de seguretat del material considerats en projecte per a Estats Límits Últims:

Situació persistent o transitòria	1.50
Situació accidental	1.30

CONTROL DE RECEPCIÓ

Tipus de Control: Estadístic

Control abans del subministrament: (segons punt 1.2.6 de l'annex 21 de l'EHE-08)

- Declaració del Subministrador, signada per persona física amb poder de representació suficient que constati que, a data de la mateixa, el formigó està en possessió d'un Distintiu de Qualitat Oficialment Reconegut o els documents de conformitat i autoritzacions administratives exigides reglamentàriament.
- Certificat de dosificació (amb antiguitat màxima de 6 mesos)
- Certificat de resistència (amb antiguitat màxima de 6 mesos)
- Certificat de penetració d'aigua pels formigons amb classe general d'exposició III o IV o amb qualsevol classes específica (amb antiguitat màxima de 6 mesos)

Si no es disposa d'aquesta documentació, corresponent a experiències anteriors amb materials de la mateixa naturalesa i origen que els que s'utilitzaran a l'obra, amb la utilització de les mateixes instal·lacions i els mateixos processos de fabricació, caldrà fer els assajos previs i característics especificats a la EHE-08 per poder garantir les dosificacions i els requisits de resistència, docilitat i durabilitat necessaris segons projecte i EHE-08. El criteris d'acceptació o rebuig seran els establerts a l'art. 86.7.1 de l'EHE-08.

Control durant el subministrament:

- Full de subministrament que com a mínim contindrà les dades establertes al punt 2.4 de l'annex 21 de l'EHE-08
- Comprovació de la correspondència entre la comanda, el full de subministrament i les especificacions de projecte, comprovació de no discrepàncies amb els certificats prèviament aportats.
- Control de les característiques de docilitat segons criteris de l'art. 86.5.2 de l'EHE, control estadístic de les característiques de resistència segons l'especificació de lots, provetes, assajos i criteris d'acceptació o rebuig establerts a l'art. 86.5.4 i 86.7.3 de l'EHE-08





AJUNTAMENT DEL CATLLAR

Control després del subministrament:

Certificat de garantia final segons punt 3 de l'annex 21 de l'EHE-08, signat per persona física amb representació suficient, lliurat pel Constructor a la DF (direcció facultativa), en el que s'indiquin els tipus i quantitats dels diferents formigons subministrats durant l'obra. Si s'han subministrat formigons amb ciment SR (resistent a sulfats), el subministrador del formigó adjuntarà una còpia dels albarans o del certificat d'entrega del ciment SR a la central subministradora del formigó, corresponent al període de subministrament.

Comprovació de les instal·lacions de fabricació del formigó:

La Direcció Facultativa valorarà la conveniència d'efectuar, directament o a través d'una entitat de control de qualitat, i preferiblement abans de l'inici del subministrament, una visita d'inspecció a la instal·lació de fabricació del formigó pel tal de comprovar la seva idoneïtat. Igualment podrà realitzar assajos dels materials per garantir la seva conformitat amb el projecte i amb l'EHE-08.

Presa de mostres:

La presa de mostres es realitzarà segons UNE EN 12350-1. Excepte en els assajos previs, la presa de mostres es realitzarà en el punt d'abocat del formigó, a la sortida del corresponent element de transport i entre $\frac{1}{4}$ i $\frac{3}{4}$ de la descàrrega. L'entitat o el laboratori de control de qualitat acreditat redactarà un acta (amb el contingut mínim que s'especifica a l'annex 21 de l'EHE-08) per a cada presa de mostres, que la subscriuran totes les parts presents ⁽¹⁾ i se'n quedaran una còpia.

- (1) Poden ser presents a la Direcció Facultativa el Constructor, el representant dels subministrador del formigó i el representant del Laboratori.





AJUNTAMENT DEL CATLLAR

6. 2.1

7. ACER EN BARRES O ROTLLES B 400 S

IDENTIFICACIÓ

Material:	Acer corrugat B 400 S en barres (UNE EN 10080 – EHE-08)
Diàmetres nominals:	Els especificats a la documentació del projecte (veure plànols d'armat)
Distintius de Qualitat i avaluacions de idoneïtat tècnica voluntaris:	Es valorarà positivament la possessió d'un Distintiu de Qualitat Oficialment Reconegut (DOR) ⁽¹⁾ i si és així es podrà reduir el control per assajos (segons art. 32 de l'EHE)
Marques (inclòs marcatge CE), certificacions i altres distintius:	Els reglamentaris, els establerts en aquest document i els que s'indiquin al Programa de Control de Qualitat (recordatori: si la propietat vol aplicar criteris de sostenibilitat a l'estructura de formigó, cal que l'acer disposi d'un distintiu mediambiental, segons Annex 13 de l'EHE-08)

PARÀMETRES A CONTROLAR (segons requeriments del material)

Requeriments de Seguretat Estructural (SE-1 Resistència i estabilitat ; SE-2 Aptitud al servei)

Característiques mecàniques:

Conformes amb els valors de la Taula 32.2.a de l'EHE-08 i amb aptitud al doblegat-desdoblejat segons assaig UNE-EN ISO15630-1 amb les mandrils de la Taula 32.2.b de l'EHE ⁽²⁾

Característiques d'adherència:

Conformes amb els valors corresponents de la Taula 32.2.f de l'EHE-08 segons assaig pel mètode general de la UNE-EN 10080 ⁽³⁾

Característiques químiques:

Conformes amb els valors de la Taula 32.2.g de l'EHE-08 i coherents amb la UNE EN 10080





AJUNTAMENT DEL CATLLAR

Coeficients parcials de seguretat del material considerats en projecte per a Estats Límits Últims:

Situació persistent o transitòria	1.15
Situació accidental	1.00

CONTROL DE RECEPCIÓ

Control abans del subministrament:

- Certificat d'homologació d'adherència (amb antiguitat màxima de 3 anys)
- Declaració del Subministrador, signada per persona física amb poder de representació suficient que constati que, a data de la mateixa, el producte està en possessió dels documents de conformitat i autoritzacions administratives exigides reglamentàriament i, si s'escau, d'un Distintiu de Qualitat Oficialment Reconegut.

Control durant el subministrament:

- comprovació de la correspondència entre la comanda, el full de subministrament i les especificacions de projecte
- comprovar que la documentació subministrada compleix amb els punts 1.2.7 i 2.5 de l'annex 21 de l'EHE-08

Control organolèptic i assajos:

La definició de lots, nombre de provetes i criteris d'acceptació estaran d'acord amb l'art. 87 de la EHE-08.

Es realitzaran assajos de comprovació de, com a mínim, les següents característiques, sempre que no es considerin convenientment garantides per la documentació aportada de certificats, informes o DOR:

- tipus d'acer (UNE-EN 10080 / art. 32.2)
- secció equivalent (UNE-EN 10080 / art. 32.1 de la EHE-08)
- característiques geomètriques o alternativament índex de corruga (UNE-EN 10080 / art. 32.2 EHE-08)
- doblegat-desdoblegat o alternativament doblegat simple (UNE-EN ISO15630-1 / art. 32.2 EHE-08)
- límit elàstic, càrrega de ruptura i relació entre ells (UNE-EN 10080 / art. 32.2)
- allargament de ruptura (UNE-EN 10080 / art. 32.2)
- allargament a càrrega màxima (UNE-EN 10080 / art. 32.2)

Control després del subministrament:

Certificat de garantia final segons punt 3 de l'annex 21 de l'EHE-08





AJUNTAMENT DEL CATLLAR

Presa de mostres:

La Direcció d'Execució o una entitat o laboratori de control de qualitat farà la presa de mostres sobre les provisions destinades a l'obra i redactarà un acta (amb el contingut mínim que s'especifica a l'annex 21 de l'EHE-08) per a cada presa de mostres, que la subscriuran tots els responsables presents i se'n quedaran una còpia

- (1) La possessió d'un DOR eximeix de la realització d'assajos de totes aquelles característiques emparades en el certificat, per tant la Direcció Facultativa en podrà dispensar la seva realització i assajar únicament les característiques no certificades i, en qualsevol cas, aquelles que consideri necessàries
- (2) Alternativament es pot realitzar l'assaig de doblegat simple segons UNE-EN ISO 15630-1, amb els mandrils de la Taula 32.2.c de l'EHE-08
- (3) Alternativament es pot realitzar l'assaig de biga segons Annex C- UNE-EN 10080, amb el criteris específics establerts a l'article 32.2 de l'EHE-08





AJUNTAMENT DEL CATLLAR

8. 2.2

9. ACER EN BARRES O ROTLLES B 400 SD

IDENTIFICACIÓ

Material:	Acer corrugat B 400 SD en barres (UNE EN 10080 – EHE-08)
Diàmetres nominals:	Els especificats a la documentació del projecte (veure plànols d'armat)
Distintius de Qualitat i avaluacions de idoneïtat tècnica voluntaris:	Es valorarà positivament la possessió d'un Distintiu de Qualitat Oficialment Reconegut (DOR) ⁽¹⁾ i si és així es podrà reduir el control per assajos (segons art. 32 de l'EHE-08)
Marques (inclòs marcatge CE), certificacions i altres distintius:	Els reglamentaris, els establerts en aquest document i els que s'indiquin al Programa de Control de Qualitat (recordatori: si la propietat vol aplicar criteris de sostenibilitat a l'estructura de formigó, cal que l'acer disposi d'un distintiu mediambiental, segons Annex 13 de l'EHE-08)

PARÀMETRES A CONTROLAR (segons requeriments del material)

Requeriments de Seguretat Estructural (SE-1 Resistència i estabilitat ; SE-2 Aptitud al servei)

Característiques mecàniques:

Conformes amb els valors de la Taula 32.2.a de l'EHE-08 i amb aptitud al doblegat-desdoblejat segons assaig UNE-EN ISO15630-1 amb les mandrils de la Taula 32.2.b de l'EHE-08⁽²⁾

Pel que fa a la fatiga s'hauran de complir els requisits de la Taula 32.2.d segons assaig UNE-EN ISO 15630-1

Pel que fa a la deformació alternativa s'hauran de complir els requisits de la Taula 32.2.e de la EHE-08 segons UNE 36065 EX

Característiques d'adherència:

Conformes amb els valors corresponents de la Taula 32.2.f de l'EHE-08 segons assaig pel mètode general de la UNE-EN 10080⁽³⁾

Característiques químiques:





AJUNTAMENT DEL CATLLAR

Conformes amb els valors de la Taula 32.2.g de l'EHE-08 i coherents amb la UNE EN 10080

Coeficients parcials de seguretat del material considerats en projecte per a Estats Límits Últims:

Situació persistent o transitòria	1.15
Situació accidental	1.00

CONTROL DE RECEPCIÓ

Control abans del subministrament:

- Certificat d'homologació d'adherència (amb antiguitat màxima de 3 anys)
- Informe d'assajos que garanteixin les exigències, pel que fa a la fatiga, de l'apartat 38.10 de l'EHE-08 (amb antiguitat màxima d'1 any) realitzat per un laboratori independent i acreditat.
- Declaració del Subministrador, signada per persona física amb poder de representació suficient que constati que, a data de la mateixa, el producte està en possessió d'un Distintiu de Qualitat Oficialment Reconegut (si és el cas) o els documents de conformitat i autoritzacions administratives exigides reglamentàriament

Control durant el subministrament:

- comprovar que la documentació subministrada compleix amb els punts 1.2.7 i 2.5 de l'annex 21 de l'EHE-08
- comprovació de la correspondència entre la comanda, el full de subministrament i les especificacions de projecte

Control organolèptic i assajos:

La definició de lots, nombre de provetes i criteris d'acceptació estaran d'acord amb l'art. 87 de l'EHE-08.

Es realitzaran assajos de comprovació de, com a mínim, les següents característiques, sempre que no es considerin convenientment garantides per la documentació aportada de certificats, informes o DOR:

- tipus d'acer (UNE-EN 10080 / art. 32.2)
- secció equivalent (UNE-EN 10080 / art. 32.1 de la EHE-08)
- característiques geomètriques o alternativament índex de corruga (UNE-EN 10080 / art. 32.2 EHE-08)
- doblegat-desdoblegat o alternativament doblegat simple (UNE-EN ISO15630-1 / art. 32.2 EHE-08)
- límit elàstic, càrrega de ruptura i relació entre ells (UNE-EN 10080 / art. 32.2)
- allargament de ruptura (UNE-EN 10080 / art. 32.2)





AJUNTAMENT DEL CATLLAR

- allargament a càrrega màxima (UNE-EN 10080 / art. 32.2)
- fatiga (UNE-EN ISO 15630-1)
- deformació alternativa (UNE 36065 EX / Taula 32.2.6 EHE-08)

Control després del subministrament:

- Certificat de garantia final segons punt 3 de l'annex 21 de l'EHE-08

Presa de mostres:

La Direcció d'Execució o una entitat o laboratori de control de qualitat farà la presa de mostres sobre les provisions destinades a l'obra i redactarà un acta (amb el contingut mínim que s'especifica a l'annex 21 de l'EHE-08) per a cada presa de mostres, que la subscriuran tots els responsables presents i se'n quedaran una còpia.

- (1) La possessió d'un DOR eximeix de la realització d'assajos de totes aquelles característiques emparades en el certificat, per tant la Direcció Facultativa en podrà dispensar la seva realització i assajar únicament les característiques no certificades i, en qualsevol cas, aquelles que consideri necessàries
- (2) Alternativament es pot realitzar l'assaig de doblegat simple segons UNE-EN ISO 15630-1, amb els mandrils de la Taula 32.2.c de l'EHE-08
- (3) Alternativament es pot realitzar l'assaig de biga segons Annex C- UNE-EN 10080, amb el criteris específics establerts a l'article 32.2 de l'EHE-08





AJUNTAMENT DEL CATLLAR

10.2.3

11. ACER EN BARRES O ROTLLES B 500 S

IDENTIFICACIÓ

Material:	Acer corrugat B 500 S en barres (UNE EN 10080 – EHE-08)
Diàmetres nominals:	Els especificats a la documentació del projecte (veure plànols d'armat)
Distintius de Qualitat i avaluacions de idoneïtat tècnica voluntaris:	Es valorarà positivament la possessió d'un Distintiu de Qualitat Oficialment Reconegut (DOR) ⁽¹⁾ i si és així es podrà reduir el control per assajos (segons art. 32 de l'EHE-08)
Marques (inclòs marcatge CE), certificacions i altres distintius:	Els reglamentaris, els establerts en aquest document i els que s'indiquin al Programa de Control de Qualitat (recordatori: si la propietat vol aplicar criteris de sostenibilitat a l'estructura de formigó, cal que l'acer disposi d'un distintiu mediambiental, segons Annex 13 de l'EHE-08)

PARÀMETRES A CONTROLAR (segons requeriments del material)

Requeriments de Seguretat Estructural (SE-1 Resistència i estabilitat ; SE-2 Aptitud al servei)

Característiques mecàniques:

Conformes amb els valors de la Taula 32.2.a de l'EHE-08 i amb aptitud al doblegat desdoblejat segons assaig UNE-EN ISO15630-1 amb les mandrils de la Taula 32.2.b de l'EHE-08 ⁽²⁾

Característiques d'adherència:

Conformes amb els valors corresponents de la Taula 32.2.f de l'EHE-08 segons assaig pel mètode general de la UNE-EN 10080 ⁽³⁾

Característiques químiques:

Conformes amb els valors de la Taula 32.2.g de l'EHE-08 i coherents amb la UNE EN 10080

Coeficients parcials de seguretat del material considerats en projecte per a Estats Límits Últims:





AJUNTAMENT DEL CATLLAR

Situació persistent o transitòria	1.15
Situació accidental	1.00

CONTROL DE RECEPCIÓ

Control abans del subministrament:

- Certificat d'homologació d'adherència (amb antiguitat màxima de 3 anys)
- Declaració del Subministrador, signada per persona física amb poder de representació suficient que constati que, a data de la mateixa, el producte està en possessió d'un Distintiu de Qualitat Oficialment Reconegut (si és el cas) o els documents de conformitat i autoritzacions administratives exigides reglamentàriament

Control durant el subministrament:

- comprovar que la documentació subministrada compleix amb els punts 1.2.7 i 2.5 de l'annex 21 de l'EHE-08
- comprovació de la correspondència entre la comanda, el full de subministrament i les especificacions de projecte

Control organolèptic i assajos:

La definició de lots, nombre de provetes i criteris d'acceptació estaran d'acord amb l'art. 87 de la EHE-08.

Es realitzaran assajos de comprovació de, com a mínim, les següents característiques, sempre que no es considerin convenientment garantides per la documentació aportada de certificats, informes o DOR:

- tipus d'acer (UNE-EN 10080 / art. 32.2)
- secció equivalent (UNE-EN 10080 / art. 32.1 de la EHE-08)
- característiques geomètriques o alternativament índex de corruga (UNE-EN 10080 / art. 32.2 EHE-08)
- doblegat-desdoblegat o alternativament doblegat simple (UNE-EN ISO15630-1 / art. 32.2 EHE-08)
- límit elàstic, càrrega de ruptura i relació entre ells (UNE-EN 10080 / art. 32.2)
- allargament de ruptura (UNE-EN 10080 / art. 32.2)
- allargament a càrrega màxima (UNE-EN 10080 / art. 32.2)

Control després del subministrament:

- Certificat de garantia final segons punt 3 de l'annex 21 de l'EHE-08

Presa de mostres:

La Direcció d'Execució o una entitat o laboratori de control de qualitat farà la presa de mostres sobre les provisions destinades a l'obra i redactarà un acta (amb el contingut





AJUNTAMENT DEL CATLLAR

mínim que s'especifica a l'annex 21 de l' EHE-08) per a cada presa de mostres, que les subscriuran tots els responsables presents i se'n quedaran una còpia.

- (1) La possessió d'un DOR eximeix de la realització d'assajos de totes aquelles característiques emparades en el certificat, per tant la Direcció Facultativa en podrà dispensar la seva realització i assajar únicament les característiques no certificades i, en qualsevol cas, aquelles que consideri necessàries
- (2) Alternativament es pot realitzar l'assaig de doblegat simple segons UNE-EN ISO 15630-1, amb els mandrils de la Taula 32.2.c de l'EHE-08
- (3) Alternativament es pot realitzar l'assaig de biga segons Annex C- UNE-EN 10080, amb el criteris específics establerts a l'article 32.2 de l'EHE-08





AJUNTAMENT DEL CATLLAR

12.2.4

13. ACER EN BARRES O ROTLLES B 500 SD

IDENTIFICACIÓ

Material:	Acer corrugat B 500 SD en barres (UNE EN 10080 - EHE-08)
Diàmetres nominals:	Els especificats a la documentació del projecte (veure plànols d'armat)
Distintius de Qualitat i avaluacions de idoneïtat tècnica voluntaris:	Es valorarà positivament la possessió d'un Distintiu de Qualitat Oficialment Reconegut (DOR) ⁽¹⁾ i si és així es podrà reduir el control per assajos (segons art. 32 de l'EHE)
Marques (inclòs marcatge CE), certificacions i altres distintius:	Els reglamentaris, els establerts en aquest document els que s'indiquin al Programa de Control de Qualitat (recordatori: si la propietat vol aplicar criteris de sostenibilitat a l'estructura de formigó, cal que l'ace disposi d'un distintiu mediambiental, segons Annex 13 de l'EHE-08)

PARÀMETRES A CONTROLAR (segons requeriments del material)

Requeriments de Seguretat Estructural (SE-1 Resistència i estabilitat ; SE-2 Aptitud al servei)

Característiques mecàniques:

Conformes amb els valors de la Taula 32.2.a de l'EHE-08 i amb aptitud al doblegat desdoblejat segons assaig UNE-EN ISO15630-1 amb les mandrils de la Taula 32.2.b de l'EHE-08 ⁽²⁾

Pel que fa a la fatiga s'hauran de complir els requisits de la Taula 32.2.d segons assaig UNE-EN ISO 15630-1

Pel que fa a la deformació alternativa s'hauran de complir els requisits de la Taula 32.2.e de la EHE-08 segons UNE 36065 EX

Característiques d'adherència:

Conformes amb els valors corresponents de la Taula 32.2.f de l'EHE-08 segons assaig pel mètode general de la UNE-EN 10080 ⁽³⁾

Característiques químiques:

Conformes amb els valors de la Taula 32.2.g de l'EHE-08 i coherents amb la UNE EN 10080





AJUNTAMENT DEL CATLLAR

Coeficients parcials de seguretat del material considerats en projecte per a Estats Límits Últims:

Situació persistent o transitòria	1.15
Situació accidental	1.00

CONTROL DE RECEPCIÓ

Control abans del subministrament:

- Certificat d'homologació d'adherència (amb antiguitat màxima de 3 anys)
- Informe d'assajos que garanteixin les exigències, pel que fa a la fatiga, de l'apartat 38.10 de l'EHE-08 (amb antiguitat màxima d'1 any) realitzat per un laboratori independent i acreditat.
- Declaració del Subministrador, signada per persona física amb poder de representació suficient que constati que, a data de la mateixa, el producte està en possessió d'un Distintiu de Qualitat Oficialment Reconegut (si és el cas) o els documents de conformitat i autoritzacions administratives exigides reglamentàriament.

Control durant el subministrament:

- comprovar que la documentació subministrada compleix amb els punts 1.2.7 i 2.5 de l'annex 21 de l'EHE-08
- comprovació de la correspondència entre la comanda, el full de subministrament i les especificacions de projecte

Control organolèptic i assajos:

La definició de lots, nombre de provetes i criteris d'acceptació estaran d'acord amb l'art. 87 de la EHE-08.

Es realitzaran assajos de comprovació de, com a mínim, les següents característiques, sempre que no es considerin convenientment garantides per la documentació aportada de certificats, informes o DOR:

- tipus d'acer (UNE-EN 10080 / art. 32.2)
- secció equivalent (UNE-EN 10080 / art. 32.1 de la EHE-08)
- característiques geomètriques o alternativament índex de corruga (UNE-EN 10080 / art. 32.2 EHE-08)
- doblegat-desdoblegat o alternativament doblegat simple (UNE-EN ISO15630-1 / art. 32.2 EHE-08)
- límit elàstic, càrrega de ruptura i relació entre ells (UNE-EN 10080 / art. 32.2)
- allargament de ruptura (UNE-EN 10080 / art. 32.2)
- allargament a càrrega màxima (UNE-EN 10080 / art. 32.2)
- fatiga (UNE-EN ISO 15630-1)
- deformació alternativa (UNE 36065 EX / Taula 32.2.6 EHE-08)





AJUNTAMENT DEL CATLLAR

Control després del subministrament:

- Certificat de garantia final segons punt 3 de l'annex 21 de l'EHE-08

Presa de mostres:

La Direcció d'Execució o una entitat o laboratori de control de qualitat farà la presa de mostres sobre les provisions destinades a l'obra i redactarà un acta (amb el contingut mínim que s'especifica a l'annex 21 de l' EHE-08) per a cada presa de mostres, que la subscriuran tots els responsables presents i se'n quedaran una còpia.

- (1) La possessió d'un DOR eximeix de la realització d'assajos de totes aquelles característiques emparades en el certificat, per tant la Direcció Facultativa en podrà dispensar la seva realització i assajar únicament les característiques no certificades i, en qualsevol cas, aquelles que consideri necessàries
- (2) Alternativament es pot realitzar l'assaig de doblegat simple segons UNE-EN ISO 15630-1, amb els mandrils de la Taula 32.2.c de l'EHE-08
- (3) Alternativament es pot realitzar l'assaig de biga segons Annex C- UNE-EN 10080, amb el criteris específics establerts a l'article 32.2 de l'EHE-08





AJUNTAMENT DEL CATLLAR

14.3.3

15. ARMADURES ELABORADES I FERRALLA ARMADA AP 500 S

IDENTIFICACIÓ

Material:	Armadures elaborades i ferralla armada AP 500 S L'acer destinat a la elaboració de les armadures ha de ser conforme amb l'EHE-08 i a la UNE EN 10080.
Diàmetres nominals:	Els diàmetres utilitzats i les especificacions relatives a la geometria de les armadures elaborades i la ferralla s'especifiquen als Plànols, Plec de Condicions, Amidaments i Memòria del Projecte. Excepte en les malles electrosoldades, no s'utilitzarà el diàmetre 6 mm si s'aplica qualsevol procés de soldadura en el muntatge de l'armadura.
Distintius de Qualitat i avaluacions de idoneïtat tècnica voluntaris:	Es valorarà positivament la possessió d'un Distintiu de Qualitat Oficialment Reconegut (DOR) ⁽¹⁾ i si és així es podrà reduir el control per assajos (segons art. 32 de l'EHE-08).
Marques (inclòs marcatge CE), certificacions i altres distintius:	Els reglamentaris, els establerts en aquest document i els que s'indiquin al Programa de Control de Qualitat. (recordatori: si la propietat vol aplicar criteris de sostenibilitat a l'estructura de formigó, cal que l'acer disposi d'un distintiu mediambiental, segons Annex 13 de l'EHE-08).

PARÀMETRES A CONTROLAR (segons requeriments del material)

Requeriments de Seguretat Estructural (SE-1 Resistència i estabilitat ; SE-2 Aptitud al servei)

Els següents controls s'aplicaran tant si les armadures procedeixen d'una instal·lació industrial aliena a l'obra com si s'elaboren directament pel Constructor en la mateixa obra.

Característiques mecàniques:

Conformes amb els valors de la Taula 32.2.a de l'EHE-08 i amb aptitud al doblegat-desdoblegat segons assaig UNE-EN ISO15630-1 amb les mandrils de l'EHE-08 ⁽²⁾





AJUNTAMENT DEL CATLLAR

Característiques d'adherència:

Conformes amb els valors corresponents de la Taula 32.2.f de l'EHE-08 segons assaig pel mètode general de la UNE-EN 10080 ⁽³⁾

Característiques químiques:

Conformes amb els valors de la Taula 32.2.g de l'EHE-08 i coherents amb la UNE EN 10080

Coeficient parcial de seguretat de l'acer per a Estats Límits Últims:

Situació persistent o transitòria	1.15
Situació accidental	1.00

El Constructor, amb coneixement de la Direcció Facultativa, haurà de comunicar per escrit a l'elaborador de la ferralla, el Pla d'Obra, fixant les comandes de les armadures i les dates límit per a la seva recepció a l'obra. En resposta, l'elaborador de l'armadura haurà de comunicar per escrit el seu programa de fabricació per possibilitar la realització de presa de mostres i activitats de comprovació que es vulguin fer en la instal·lació de ferralla.

CONTROL DE RECEPCIÓ

Es comprovarà, segons els criteris de control de l'art. 87 de l'EHE-08, que l'acer resultant dels processos d'elaboració de l'armadura compleix amb les característiques mecàniques, d'adherència i químiques corresponents a l'acer B 500 S.

Es comprovarà que la geometria (ample, llarg, cantell, diàmetres, distàncies, etc) es corresponen amb les especificacions dels plànols d'armat del projecte.

Es comprovarà que l'especejament es correspon amb el del projecte quan hi estigui especificat i, si no és així, es comprovarà la seva correspondència amb les planilles prèviament aportades pel ferrallista i acceptades per la Direcció Facultativa.

Control abans del subministrament:

- Declaració del Subministrador, signada per persona física amb poder de representació suficient que constati que, a data de la mateixa, l'armadura està en possessió d'un Distintiu de Qualitat Oficialment Reconegut o els documents de conformitat i autoritzacions administratives exigides reglamentàriament.
- Certificat d'homologació d'adherència (amb antiguitat màxima de 3 anys)
- Revisió de les planilles d'especejament elaborades específicament per a l'obra





AJUNTAMENT DEL CATLLAR

- Si s'utilitza soldadura no resistent s'aportaran els certificats de qualificació del personal que realitza la soldadura que avalin la seva formació específica per a aquest procediment
- Si s'utilitza soldadura resistent s'aportaran els certificats d'homologació de soldadors, segons UNE EN 287-1 i del procés de soldadura, segons UNE EN ISO 15614-1

Control durant el subministrament:

- **Acer:** la documentació subministrada complirà amb els punts 1.2.7 i 2.5 de l'annex 21 de l' EHE-08
- **Armatures normalitzades:** el full de subministrament de cada remesa d'armatures complirà amb el punt 1.2.9 de l'annex 21 de l'EHE-08. Si les armatures es fabriquen a l'obra el Constructor haurà de mantenir un registre de fabricació on es reculli, per a cada partida d'elements fabricats, la mateixa informació que en els fulls de subministrament esmentats
- comprovació de la correspondència entre la comanda, el full de subministrament i les especificacions de projecte
- comprovació de la correspondència i traçabilitat de les armatures amb la identificació de l'acer declarada pel Fabricant i facilitada pel Subministrador de l'armadura
- comprovació de les característiques mecàniques
- comprovació de les característiques d'adherència
- comprovació de les característiques geomètriques, de conformitat amb el projecte i amb les toleràncies màximes establertes a l'Annex 11 de l'EHE-08

Aquestes comprovacions experimentals i la definició dels lots es farà segons els criteris establerts als articles 88.5.3, 88.5.3.1, 88.5.3.2 i 88.5.3.3 de l'EHE-08

Control després del subministrament:

Certificat de garantia final segons punt 3 de l'annex 21 de l'EHE-08, signat per persona física amb representació suficient, en el que s'expressi la conformitat amb la Instrucció EHE-08 de la totalitat de les armatures subministrades, especificant les quantitats reals corresponents a cada tipus, així com la seva traçabilitat i d'acord amb la documentació que estableix la UNE EN 10080.

En el cas d'elaboració de les armatures a l'obra, el Constructor entregarà a la Direcció Facultativa un certificat equivalent a l'esmentat.

Comprovació de les instal·lacions de ferralla:





AJUNTAMENT DEL CATLLAR

La Direcció Facultativa valorarà la conveniència d'efectuar, directament o a través d'una entitat de control de qualitat, i preferiblement abans de l'inici del subministrament, una visita d'inspecció a la instal·lació de ferralla on s'elaboren les armadures, pel tal de comprovar la seva idoneïtat per fabricar les armadures que es requereixen a l'obra. En particular, s'atendrà al compliment de les exigències establertes a l'apartat 69.2 de la Instrucció EHE-08.

En el cas que les instal·lacions de ferralla pertanyin a l'obra, aquestes inspeccions seran preceptives i com a mínim es comprovarà que s'ha delimitat un espai per als processos de ferralla amb un espai predeterminat per a l'aplegada de matèria prima, espai fix per a la maquinària i processos d'elaboració i muntatge i un espai per a les armadures elaborades.

La Direcció Facultativa podrà demanar de l'Elaborador de la ferralla o del Constructor, la informació del seu control de producció, conforme a l'apartat 69.2.4 de l' EHE-08, amb el registre de les comprovacions i els resultats dels assajos de l'autocontrol.

Presa de mostres:

La Direcció Facultativa o una entitat o laboratori de control farà la presa de mostres sobre les previsions destinades a l'obra. En el cas d'armadures elaborades o ferralla armada la presa de mostres es farà en la pròpia instal·lació de fabricació i només es faran en obra en casos excepcionals.

L'entitat o el laboratori de control de qualitat redactarà un acta (amb el contingut mínim que s'especifica a l'annex 21 de l' EHE-08) per a cada presa de mostres, que la subscriuran totes les parts presents (poden ser presents la Direcció Facultativa, el Constructor, l'Elaborador de les armadures i el representant del Laboratori) i se'n quedaran una còpia.

- (1) La possessió d'un DOR eximeix de la realització d'assajos de totes aquelles característiques emparades en el certificat, per tant la Direcció Facultativa en podrà dispensar la seva realització i assajar únicament les característiques no certificades i, en qualsevol cas, aquelles que consideri necessàries
- (2) Alternativament es pot realitzar l'assaig de doblegat simple segons UNE-EN ISO 15630-1, amb els mandrils de la Taula 32.2.c de l'EHE-08
- (3) Alternativament es pot realitzar l'assaig de biga segons Annex C- UNE-EN 10080, amb el criteris específics establerts a l'article 32.2 de l'EHE-08





AJUNTAMENT DEL CATLLAR

16.3.4

17. ARMADURES ELABORADES I FERRALLA ARMADA AP 500 SD

IDENTIFICACIÓ

Material:	AP 500 SD (UNE EN 10080 – UNE 36831 – EHE-08)
Diàmetres i geometria:	Els especificats a la documentació del projecte concretament als plànols d'armat
Distintius de Qualitat i avaluacions de idoneïtat tècnica voluntaris:	Es valorarà positivament la possessió d'un Distintiu de Qualitat Oficialment Reconegut (DOR) ⁽¹⁾ i si és així es podrà reduir substancialment el control per assajos
Marques (inclòs marcatge CE), certificacions i altres distintius:	Els reglamentaris, els establerts en aquest document els que s'indiquin al Programa de Control de Qualitat (recordatori: si la propietat vol aplicar criteris de sostenibilitat a l'estructura de formigó, cal que l'ace disposi d'un distintiu mediambiental, segons Annex 13 de l'EHE-08)

PARÀMETRES A CONTROLAR (segons requeriments del material)

Requeriments de Seguretat Estructural (SE-1 Resistència i estabilitat ; SE-2 Aptitud al servei)

Les característiques de l'acer de les armadures elaborades i la ferralla armada seran els corresponents a l'acer B 500 SD amb les consideracions de la Taula 33 de l'EHE 08.

Característiques mecàniques:

Conformes amb els valors de la Taula 32.2.a de l'EHE-08 i amb aptitud al doblegat desdoblegat segons assaig UNE-EN ISO15630-1 amb les mandrils de la Taula 32.2.b de l'EHE-08 ⁽²⁾

Pel que fa a la fatiga s'hauran de complir els requisits de la Taula 32.2.d segons assaig UNE-EN ISO 15630-1

Pel que fa a la deformació alternativa s'hauran de complir els requisits de la Taula 32.2.e de la EHE-08 segons UNE 36065 EX

Característiques d'adherència:

Conformes amb els valors corresponents de la Taula 32.2.f de l'EHE-08 segons assaig pel mètode general de la UNE-EN 10080 ⁽³⁾





AJUNTAMENT DEL CATLLAR

Característiques químiques:

Conformes amb els valors de la Taula 32.2.g de l'EHE-08 i coherents amb la UNE EN 10080

Coefficients parcials de seguretat del material considerats en projecte per a Estats Límits Últims:

Situació persistent o transitòria	1.15
Situació accidental	1.00

CONTROL DE RECEPCIÓ

El Constructor, amb coneixement de la Direcció Facultativa, haurà de comunicar per escrit a l'elaborador de la ferralla, el Pla d'Obra, fixant les comandes de les armadures i les dates límit per a la seva recepció a l'obra. En resposta, l'elaborador de l'armadura haurà de comunicar per escrit el seu Programa de fabricació per possibilitar la realització de presa de mostres i activitats de comprovació que es vulguin fer en la instal·lació de ferralla.

Control abans del subministrament:

- Certificat d'homologació d'adherència (amb antiguitat màxima de 3 anys)
- Informe d'assajos que garanteixin les exigències, pel que fa a la fatiga de l'apartat 38.10 de l'EHE-08 (amb antiguitat màxima d'1 any) realitzat per un laboratori independent i acreditat
- Revisió de les planilles d'especejament elaborades específicament per a l'obra (art. 69.3.1 de l'EHE-08)
- Documentació de l'autocontrol de producció de l'armadura elaborada a la ferralla, ja sigui en instal·lacions industrials o de la mateixa obra segons prescripcions de l'art 69.2 de l'EHE-08. Inclourà la documentació i registre dels resultats del control intern del processament i també dels assajos i inspeccions (adreçat, tall, doblegat, soldadura) segons art 69.2.4 de l'EHE-08.
- Si s'utilitza soldadura no resistent s'aportaran els certificats de qualificació del personal que realitza la soldadura que avalin la seva formació específica per a aquest procediment
- Si s'utilitza soldadura resistent s'aportaran els certificats d'homologació de soldadors, segons UNE EN 287-1, i del procés de soldadura, segons UNE EN ISO 15614-1
- Declaració del Subministrador, signada per persona física amb poder de representació suficient que constati que, a data de la mateixa, l'armadura està en possessió d'un Distintiu de Qualitat Oficialment Reconegut (si és el cas) o els documents de conformitat i autoritzacions administratives exigides reglamentàriament.





AJUNTAMENT DEL CATLLAR

Control durant el subministrament:

- comprovar que la documentació subministrada de l'acer emprat compleix amb els punts 1.2.7 i 2.5 de l'annex 21 de l' EHE-08
- comprovar que el full de subministrament de cada remesa d'armadures compleix amb el punt 2.7 de l'annex 21 de l'EHE-08. Si les armadures es fabriquen a l'obra el Constructor haurà de mantenir un registre de fabricació on es reculli, per a cada partida d'elements fabricats, la mateixa informació que en els fulls de subministrament esmentats
- comprovació de la correspondència entre la comanda, el full de subministrament i les especificacions de projecte
- comprovació de la correspondència i traçabilitat de les armadures amb la identificació de l'acer declarada pel Fabricant i facilitada pel Subministrador de l'armadura

Control després del subministrament:

- Certificat de garantia final segons punt 3 de l'annex 21 de l'EHE-08 signat per persona física amb representació suficient en el que s'expressi la conformitat amb la Instrucció EHE-08 de la totalitat de les armadures subministrades, especificant les quantitats reals corresponents a cada tipus, així com la seva traçabilitat i d'acord amb la documentació que estableix la UNE EN 10080. En el cas d'elaboració de les armadures a l'obra, el Constructor entregarà a la Direcció Facultativa un certificat equivalent a l'esmentat.

Control organolèptic i assajos:

El control de l'acer resultant dels processos d'elaboració de l'armadura serà el corresponent a l'acer B 500 SD i la definició de lots, nombre de provetes i criteris d'acceptació estaran d'acord amb l'art. 87 de la EHE-08.

Les comprovacions experimentals i la definició dels lots per a les armadures elaborades o la ferralla es farà segons els criteris establerts a l'article 88.5.3 de l'EHE 08.

Es realitzaran assajos de comprovació de, com mínim les següents característiques sempre que no es considerin convenientment garantides per la documentació aportada de certificats, informes o DOR:

- comprovació de les característiques mecàniques (art. 88.3.1 i 88.5.3.1 de l'EHE-08)
- comprovació de les característiques d'adherència (art. 88.3.2 i 88.5.3.2 de l'EHE-08)
- comprovació de la geometria de l'armadura elaborada o de la ferralla armada (col·locació de les barres, diàmetres, longitud, ample, cantell,.. de conformitat amb el projecte, amb els articles 69.4, 88.3.3 i 88.5.3.3 de l'EHE-08 i amb les toleràncies màximes establertes a l'Annex 11 de la mateixa Instrucció i a la UNE 36831.





AJUNTAMENT DEL CATLLAR

- comprovacions addicionals en cas d'utilització de soldadura resistent i no resistent (art. 88.5.3.1)
- comprovacions addicionals en cas d'utilització de soldadura resistent (art. 88.5.3.4)

Comprovació de les instal·lacions de ferralla:

La Direcció Facultativa valorarà la conveniència d'efectuar, directament o a través d'una entitat de control de qualitat, i preferiblement abans de l'inici del subministrament una visita d'inspecció a la instal·lació de ferralla on s'elaboren les armadures, pel ta de comprovar la seva idoneïtat per a fabricar les armadures que es requereixen a l'obra. En particular, s'atendrà al compliment de les exigències establertes a l'apartat 69.2 de la Instrucció EHE-08.

En el cas que les instal·lacions de ferralla pertanyin a l'obra, aquestes inspeccions seran preceptives i com a mínim es comprovarà que s'ha delimitat un espai adequat per als processos de ferralla amb un espai predeterminat per a l'aplegada de matèria prima, espai fix per a la maquinària i processos d'elaboració i muntatge, i un espai per a les armadures elaborades.

Preses de mostres:

La Direcció Facultativa o una entitat o laboratori de control farà la presa de mostres sobre les provisions destinades a l'obra. En el cas d'armadures elaborades o ferralla armada la presa de mostres es farà en la pròpia instal·lació de fabricació i només es faran en obra en casos excepcionals.

L'entitat o el laboratori de control de qualitat redactarà un acta (amb el contingut mínim que s'especifica a l'annex 21 de l'EHE-08) per a cada presa de mostres, que la subscriuran tots els responsables presents i se'n quedaran una còpia.

- (1) La possessió d'un DOR exigeix de la realització d'assajos de totes aquelles característiques emparades en el certificat, per tant la Direcció Facultativa en podrà dispensar la seva realització i assajar únicament les característiques no certificades i, en qualsevol cas, aquelles que consideri necessàries
- (2) Alternativament es pot realitzar l'assaig de doblegat simple segons UNE-EN ISO 15630-1, amb els mandrils de la Taula 32.2.c de l'EHE-08
- (3) Alternativament es pot realitzar l'assaig de biga segons Annex C- UNE-EN 10080, amb els criteris específics establerts a l'article 32.2 de l'EHE-08





AJUNTAMENT DEL CATLLAR

18.4.2

19. ARMADURES NORMALITZADES ME 500 T

IDENTIFICACIÓ

Material:

Armadures normalitzades ME 500 T

L'acer destinat a la elaboració d'armadures normalitzades haurà de ser conforme a la EHE-08 i a la UNE EN 10080

Diàmetres i geometria:

Les característiques geomètriques, diàmetres i separacions s'especifiquen en els Plànols, el Plec de Condicions, els Amidaments i la Memòria del projecte

Distintius de Qualitat i avaluacions de idoneïtat tècnica voluntaris:

Es valorarà positivament la possessió d'un Distintiu de Qualitat Oficialment Reconegut (DOR)⁽¹⁾ i si és així es podrà reduir substancialment el control per assajos

Marques (inclòs marcatge CE), certificacions i altres distintius:

Els reglamentaris, els establerts en aquest document els que s'indiquin al Programa de Control de Qualitat (recordatori: si la propietat vol aplicar criteris de sostenibilitat a l'estructura de formigó, cal que l'acer disposi d'un distintiu mediambiental, segons Annex 13 de l'EHE-08)

PARÀMETRES A CONTROLAR (segons requeriments del material)

Requeriments de Seguretat Estructural (SE-1 Resistència i estabilitat ; SE-2 Aptitud al servei)

Característiques mecàniques:

Conformes amb els valors de la Taula 32.3 de l'EHE-08 i amb aptitud al doblegat/desdoblegat segons assaig UNE-EN ISO15630-2 per malles electrosoldades.

Característiques d'adherència:

Conformes amb els valors corresponents de la Taula 32.2.f de l'EHE-08 segons assaig pel mètode general de la UNE-EN 10080⁽²⁾

Característiques químiques:

Conformes amb els valors de la Taula 32.2.g de l'EHE-08 i coherents amb la UNE EN 10080





AJUNTAMENT DEL CATLLAR

Coefficient parcial de seguretat de l'acer per a Estats Límits Últims:

Persistent o transitòria	1.15
Accidental	1.0

CONTROL DE RECEPCIÓ

Es comprovarà, segons els criteris de control de l'art. 87 de l'EHE-08, que l'acer resultant dels processos d'elaboració de l'armadura compleix amb les característiques mecàniques, d'adherència i químiques corresponents a l'acer B 500 T

Es comprovarà la correspondència amb les especificacions dels plànols d'armat del projecte.

Control abans del subministrament:

- Declaració del Subministrador, signada per persona física amb poder de representació suficient, que constati que, a data de la mateixa, l'armadura està en possessió d'un Distintiu de Qualitat Oficialment Reconegut o els documents de conformitat i autoritzacions administratives exigides reglamentàriament
- Certificat d'homologació d'adherència (amb antiguitat màxima de 3 anys)
- Si s'utilitza soldadura no resistent s'aportaran els certificats de qualificació del personal que realitza la soldadura que avalin la seva formació específica per a aquest procediment
- Si s'utilitza soldadura resistent s'aportaran els certificats d'homologació de soldadors, segons UNE EN 287-1 i del procés de soldadura, segons UNE EN ISO 15614-1

Control durant el subministrament:

- **acer:** la documentació subministrada complirà amb els punts 1.2.7 i 2.5 de l'annex 21 de l'EHE-08
- **armadures normalitzades:** el full de subministrament de cada remesa d'armadures complirà amb el punt 1.2.9 de l'annex 21 de l'EHE-08
- comprovació de la correspondència entre la comanda, el full de subministrament i les especificacions de projecte
- comprovació de la geometria
- comprovació de la correspondència i traçabilitat de les armadures amb la identificació de l'acer declarada pel Fabricant i facilitada pel Subministrador de l'armadura
- comprovació de les característiques mecàniques
- comprovació de les característiques de d'adherència
- comprovació de les característiques geomètriques, de conformitat amb el projecte i amb les toleràncies màximes establertes a l'Annex 11 de l'EHE-08
- comprovació de la càrrega de desenganxament





AJUNTAMENT DEL CATLLAR

Aquestes comprovacions experimentals i la definició dels lots es farà segons els criteris establerts als articles 88.1, 88.5.3, 88.5.3.1, 88.5.3.2 i 88.5.3.3 de l'EHE-08. Si les armadures normalitzades estan en possessió d'un Distintiu de Qualitat Oficialment Reconegut, la Direcció Facultativa podrà eximir de fer les comprovacions experimentals.

Control després del subministrament:

Certificat de garantia final segons punt 3 de l'annex 21 de l'EHE-08, signat per persona física amb representació suficient, en el que s'expressi la conformitat amb la Instrucció EHE-08 de la totalitat de les armadures subministrades, especificant les quantitats reals corresponents a cada tipus, així com la seva traçabilitat i d'acord amb la documentació que estableix la UNE EN 10080.

- (1) La possessió d'un DOR eximeix de la realització d'assajos de totes aquelles característiques emparades en el certificat, per tant la Direcció Facultativa en podrà dispensar la seva realització i assajar únicament les característiques no certificades i, en qualsevol cas, aquelles que consideri necessàries
- (2) Alternativament es pot realitzar l'assaig de biga segons Annex C- UNE-EN 10080, amb el criteris específics establerts a l'article 32.2 de l'EHE-08





AJUNTAMENT DEL CATLLAR

DOCUMENT 2 - PLEC DE CONDICIONS

Projecte de reparació dels danys causats per les mèlies al paviment de la urbanització Parc de Llevant.





AJUNTAMENT DEL CATLLAR

DOCUMENT 2.1 PRESCRIPCIONS TÈCNIQUES GENERALS QUE REGEIXEN EN L'EXECUCIÓ DE LES OBRES D'AQUEST PROJECTE, MENTRE LES PRESCRIPCIONS TÈCNIQUES PARTICULARS QUE CONTÉ NO LES MODIFIQUIN

Article 1.- AMPLITUD DE LA CONTRACTA

La contracta comprèn tots els materials, la mà d'obra, els mitjans auxiliars i tot el que és necessari per a la realització de les obres, tal i com s'han projectat i amb les variacions autoritzades fins deixar-les llestes, netes, amb bon aspecte, correcte funcionament i perfecte estat d'utilització.

Comprèn també la supressió de les construccions i els elements innecessaris, la retirada de materials sobrers, les restes i la runa, la neteja i el condicionament de les àrees i locals de l'obra i exteriors, que per qualsevol concepte s'hagin utilitzat, per deixar-les en l'estat primitiu o en el que definitivament hagin de quedar.

Article 2.- DIRECCIÓ DE L'OBRA

El Director de l'obra és el tècnic designat per l'Administració i gaudeix de les més àmplies facultats per a la millor efectivitat de la seva missió, i se'l designa d'ara endavant com a Director.

Resol les qüestions tècniques d'interpretació del Projecte, inspecciona tot allò que es relaciona amb les obres, directament i indirectament, pot rebutjar aquells elements o pràctiques que, al seu parer, no són adients i dóna les ordres oportunes per a la millor execució de les obres, sempre que no modifiquin les condicions del Contracte.

Pot comprovar, a cada moment, si el Contractista compleix amb totes les obligacions contractuals i legals, i pot conèixer i participar en totes aquelles previsions o actuacions que porta a terme el Contractista relacionades de qualsevol forma amb les obres.

Quan les ordres donades al Contractista referents a les obres, els materials, la neteja, els perills o els perjudicis, si la reparació dels perjudicis causats o d'altres d'anàloga naturalesa no fos acomplerta eficaçment i oportunament, el Director de l'obra pot manar d'executar-la amb càrrec al Contractista.

Acredita al Contractista les obres realitzades i practica les liquidacions.

Pot valer-se de col·laboradors, per tal que el representin o el substitueixin en totes o en part de les seves funcions, i ha de comunicar-ho al Contractista perquè els reconegui com a tal. Els col·laboradors estan integrats en la Direcció.

El Director d'obra interpreta el projecte i dóna les ordres per al seu desenvolupament, marxa i disposició de les obres així com les modificacions que creu oportunes sempre





AJUNTAMENT DEL CATLLAR

que no alterin fonamentalment el Projecte o la classe de treballs i materials que hi són consignats.

El Contractista no pot introduir cap modificació sense l'autorització escrita del Director.

Si alguna part de l'obra classe o dels materials no queda prou especificada, presenta dubtes, resulta alguna contradicció en els documents d'aquest projecte o pot suggerir-se alguna solució més avantatjosa durant la marxa de les obres, la Contracta ho ha de posar immediatament en coneixement de la Direcció d'obra, per escrit, i s'ha d'abstenir d'instal·lar els materials o executar l'obra en qüestió fins a rebre l'aclariment o resolució de la Direcció d'obra que també l'ha d'efectuar per escrit.

Article 3.- CONTRACTISTA

El Contractista és la part contractant obligada a executar l'obra.

Ha de realitzar bé les obres contractades i en el termini estipulat, sota la seva total i exclusiva responsabilitat i amb subjecció a les condicions del Contracte i a les ordres del Director.

Ha de signar el rebut al duplicat de les ordres que se li donen per escrit i subscriure amb la conformitat o l'objecció els comunicats o informes de les obres quan se li requereix.

Ha de donar compliment tot seguit a totes les ordres que rep del Director sense perjudici del dret de reclamació que l'assisteix. L'exercici d'aquest dret no l'eximeix del compliment de dites ordres, encara que de tal reclamació pot derivar-se'n justa indemnització al Contractista.

El Contractista té dret a que se li justifiqui la recepció de les comunicacions i les reclamacions que adreça al Director i tanmateix se li ha de comunicar per escrit qualsevol ordre verbal que li doni.

El Contractista està obligat a prestar col·laboració al Director i a les persones que el representen o ajuden, per al millor compliment de les seves funcions.

Article 4.- OBLIGACIONS I RESPONSABILITATS

El Contractista, o el seu representant, està obligat a ser present en l'obra totes les vegades que el cita el Director per escrit i especialment en els actes de replanteig, amidaments i recepcions.

En cas d'incompareixença injustificada, perd el dret d'al·legació o reclamació que l'assisteix a tals actes i ha d'estar a les conseqüències, i el Director li ha de lliurar, amb justificant de recepció, els documents que se'n derivin dels mateixos.





AJUNTAMENT DEL CATLLAR

Si justifica degudament la falta d'assistència, té un termini de deu dies per reclamar o fer les al·legacions oportunes mitjançant escrit adreçat al Director.

Són a càrrec del Contractista totes les despeses derivades del Contracte i l'execució de les obres entre les quals s'hi compten:

- mesures de seguretat, senyalaments i barrats;
- replanteig, amidaments, controls de qualitat dels materials i de les obres així com els elements i les obres provisionals o auxiliars;
- assegurances del personal, les obres, la maquinària, la responsabilitat i els danys a tercers;
- neteja i vigilància;
- arbitris, impostos, etc. així com les multes, les sancions o les indemnitzacions per perjudicis que es deriven de l'execució de les obres;
- els permisos, les llicències i les concessions que són necessaris per a l'execució de les obres, amb exclusió dels que són específics de l'Administració; i
- disposició, d'una oficina d'obres en un lloc avinent, degudament condicionada, per al Director. On hi ha d'haver les còpies autoritzades dels documents contractuals del projecte i el llibre d'ordres. En demés s'hi han de guardar, tots els documents que puguin ser necessaris consultar i també les mostres, el testimoni i qualsevol material que pugui ser convenient conservar.

El Contractista respon dels actes propis, dels del personal que li presta servei i també dels subcontractistes. Així mateix respon dels danys causats a l'obra per qualsevol causa, abans de la recepció. També són de la seva exclusiva responsabilitat els danys i el perjudicis causats a tercers bé per la forma d'execució de l'obra, bé per omissió bé per causa d'accident o bé per supòsit fortuït.

Ha de tenir cura que a causa de les obres, no es pertorben o malmeten els serveis existents.

Ha d'adoptar sota la seva exclusiva responsabilitat i vigilància les mesures per tal de garantir la més absoluta seguretat del personal de l'obra i de tercers.

Ha de complir i estar al corrent, a cada moment, amb les obligacions que, com a empresa, l'incumbeixen en matèries fiscal, laboral, Seguretat Social, Seguretat i Salut en el treball i de qualsevol altra classe que l'afecten. Abans de començar les obres ha de comunicar al Director la seva residència i la del seu Delegat, a tots els efectes derivats de l'execució, així com qualsevol variació futura mentre dura. La residència del Delegat ha de ser a la localitat de les obres o altra pròxima, i ha de tenir l'autorització del Director.





AJUNTAMENT DEL CATLLAR

El Contractista és l'únic responsable de totes les contravencions que ell comet durant l'execució de les obres, o el personal i elements que hi són relacionats i són del seu exclusiu compte les conseqüències que se'n poden derivar, així com els danys i perjudicis a tercers.

Igualment, el Contractista és l'únic responsable de l'execució de l'obra contractada, i no té dret a indemnització pel major preu a què poden resultar-li les distintes unitats, ni per les errades maniobres que pot cometre durant la seva construcció.

És responsable també davant els Tribunals dels accidents que poden sobrevenir i ha de tenir tot el personal degudament assegurat.

Igualment, és responsable de totes les obligacions legals i econòmiques derivades de les obres contractades.

La Contracta igualment ha de sol·licitar i obtenir els permisos municipals, de Delegació d'Indústria, etc., que, segons la legislació vigent, són precisos per a la realització i funcionament de les obres i instal·lacions.

La propietat de les obres l'ha d'autoritzar tots els documents que calen per a tal fi.

A banda de la senyalització de l'obra especificada en un altre article del plec, s'han de disposar rètols informatius, un a cada extrem de l'obra. Els esmentats rètols informatius han de col·locar-se abans del començament de l'obra i la correcta subjecció i visibilitat s'ha de comprovar en l'acta de replanteig.

La qualitat del material utilitzat ha de ser suficient per garantir-ne la conservació durant la durada de l'obra. En el cas d'observar-se defectes en el mateix, la D.F. ha d'ordenar la seva immediata reparació o substitució. Si dites errades no s'esmenen en el termini de 48 hores la direcció facultativa encarregarà nous cartells amb càrrec al contractista.

Els cartells no són d'abonament però la propietat es reserva la possibilitat d'adquirir-los a l'acabament de l'obra amb càrrec a la partida d'imprevistos i al seu valor residual.

De no ésser retirats transcorregut 1 mes des de la data de recepció de l'obra s'entén que el contractista els cedeix gratuïtament a la propietat.

Article 5.- PERSONAL

El Contractista designa un Delegat que assumeix la direcció dels treballs i actua com a representant seu a tots els efectes referents a les obres i al compliment del contracte. Ha de residir en un lloc pròxim al dels treballs i ha de tenir suficient solvència tècnica i moral així com facultats per organitzar l'execució de les obres i posar en pràctica les ordres del Director.





AJUNTAMENT DEL CATLLAR

La persona que es designa com a Delegat d'obra s'ha de comunicar al Director i aquest l'ha d'acceptar per ell, aquest aprecia lliurement la seva suficiència en tots els aspectes.

El Delegat col·labora amb el Director en la resolució de tots els problemes que es plantegen durant l'execució de les obres.

Quan la complexitat i naturalesa de les obres ho requereix, o bé per circumstàncies especials és convenient, a l'entendre del Director, aquest pot exigir al Contractista que el Delegat tingui la titulació professional adient a la naturalesa de les obres i que el Contractista disegni en demés el personal facultatiu necessari sota la dependència d'aquell.

Quan la marxa dels treballs ho justifica, pot reclamar del Contractista la designació d'un nou Delegat o de qualsevol facultatiu que d'ell depèn.

A l'obra ha d'haver-hi sempre el nombre i la classe de personal tècnic, especialista i operaris que fa falta pel volum i naturalesa dels treballs que s'estiguin realitzant, personal amb reconeguda aptitud i experiència.

El Contractista respon de la idoneïtat i de la disciplina del personal assignat a l'obra. El Director té, a cada moment, la facultat d'exigir al Contractista la separació de l'obra de qualsevol persona que consideri inadequada, sense que el Contractista pugui reclamar perjudici per tal fet.

Si ho creu necessari, el Director pot designar vigilància a l'obra, sota la seva dependència.

Cap part de l'obra no pot ser subcontractada sense autorització de la direcció tècnica. L'autorització pel contractista de prestacions i serveis auxiliars de tercers, no allibera el contractista de les seves obligacions i responsabilitats.

La propietat no és responsable subsidiària dels deutes contrets pel contractista.

Article 6.- GENERALITATS

Es fa constar, als efectes oportuns, que per tractar-se d'obres públiques el contractista té el coneixement previ de la possible existència de nombroses i diferents servituds de l'obra, com per exemple esteses d'empreses privades (gas, telèfons, electricitat, canonades) o de serveis públics (aigua, clavegueram).

Ja que es tracta d'informació dispersa entre els diferents titulars i essent útil només en quant estigui actualitzada a la data de començament dels treballs, s'inclou únicament en el projecte la relació de serveis existents per tal de facilitar i orientar a l'hora d'executar l'obra. Tot i això el contractista queda obligat a sol·licitar dita informació a les diferents companyies i als ajuntaments afectats abans de començar els treballs en compliment de l'establert a l'art. 7.





AJUNTAMENT DEL CATLLAR

L'exacta localització, mitjançant cates, d'aquests serveis, el seu manteniment durant l'execució dels treballs (o la seva reposició a la finalització dels mateixos) i les possibles dificultats o minves de rendiment que la presència ocasioni, no són mai d'abonament, i es consideren com a despeses incloses en els preus unitaris.

No són tampoc d'abonament les despeses de manteniment o les de reparació per trencament, avaries, etc., que es produeixen en els anomenats serveis per les obres, fins i tot quan la seva posició no respon a la informació rebuda o són traçats imprevisibles ja que es considera que el contractista ha incomplert l'obligació de localitzar la seva posició exacta mitjançant cales, treball que el seu cost queda inclòs en el projecte tal i com s'ha dit.

Són d'abonament, sempre que la D.F. les consideri obres necessàries per a l'execució del projecte i les autoritzi expressament, les modificacions de traçat (provisionals o definitives) o el seu reforç, amb preus de projecte o en el seu defecte, amb preus contradictoris.

El contractista té el deure d'avisar a la D.F. quan el mal estat dels serveis trobats durant els treballs aconsella la seva reparació o renovació.

El contractista queda, a més, obligat a realitzar els treballs de millora puntual necessaris per arranjar els defectes detectats en la forma que determinen els serveis tècnics competents. Dits treballs són d'abonament als preus del projecte i, en el seu defecte, a preus contradictoris.

Ambdós casos, l'abonament es realitza amb càrrec a la partida d'imprevistos o es redacta l'oportú projecte addicional d'obres.

L'existència de serveis en nombre tal que impedeix l'excavació continuada a màquina a la generalitat o en zones importants de l'obra s'ha de plantejar a la direcció d'obra qui valora els fets i decideix les superfícies i/o volums que s'han d'abonar.

Les dificultats presentades per obstacles aïllats a l'execució normal de les unitats d'obres diferents de la pròpia excavació (per exemple: col·locació de canonades, extensió i compactació de fers, etc.) es consideren sempre incloses en els respectius preus.

Article 7.- MATERIALS

Comprenen totes les matèries, els productes, els elements i els mecanismes que entren a formar part integrant de les obres i les instal·lacions.

Han de ser de primera qualitat dintre de la seva classe. Segons la seva naturalesa han de ser nous, sense defectes, en perfecte estat de conservació i ús. Han de complir les instruccions i les normes promulgades per l'Administració referents a condicions generals, homologació i control de qualitat, sense perjudici de les específiques que estableix el corresponent plec.

Projecte de reparació dels danys causats per les mèlies al paviment de la urbanització Parc de Llevant.





AJUNTAMENT DEL CATLLAR

Han d'arribar a l'obra i s'han d'arreplegar en la seva presentació original, amb les marques de fàbrica, precintes i tots aquells distintius que els caracteritzen.

Les característiques dels materials insuficientment especificats al Plec de Condicions, o que no hi siguin continguts, les defineix el Director, i en el seu defecte seran dels tipus i qualitats emprats normalment per l'Empresa subministradora del servei.

Els materials a emprar han de ser acceptats pel Director abans de l'adquisició i arreplec a l'obra, amb aquesta finalitat el Contractista ha de lliurar-li oportunament les mostres, els catàlegs, les garanties, les anàlisis, els assaigs, els certificats i les especificacions suficients que permetin un judici clar de les qualitats dels materials proposats i la seva conveniència. Altrament, el Director pot manar retirar-los, encara que estiguin col·locats o suposin demolir parcialment l'obra, sense dret a indemnització. Si el Director creu necessari fer-ne analitzar o assajar algun, designa un laboratori perquè ho realitzi, atès el que preveu l'epígraf núm. 12. S'han d'arreplegar en els llocs i la forma adients, que assegurin la bona conservació, i no destorbin ni ofereixin perill. També cal mantenir-los sempre en bones condicions.

L'acceptació prèvia dels materials no suposa l'autorització definitiva, i es poden substituir, àdhuc després de col·locats, aquells que no reuneixen les condicions, els que tenen característiques distintes o defectes no percebuts en el primer reconeixement, per més que estiguin inclosos amidaments i certificacions. Les despeses que s'originen sempre són a càrrec del Contractista.

Article 8.-DOCUMENTS PER AL CONTRACTISTA

El Contractista rep un exemplar del Projecte de les obres que ha contractat. Pot adquirir en demés al seu càrrec totes les còpies dels plànols i d'altres documents que necessita per executar les obres, però no pot fer ús del Projecte i dels altres documents per altres fins que no són els estrictament contractuals, així com tampoc exhibir-los o cedir-los a tercers.

Els documents que queden incorporats al Contracte, salvat d'indicació distinta en les clàusules administratives, són:

- memòria,
- plànols,
- plec de condicions,
- pressupostos parcials;
- quadre de preus d'unitats d'obra, i
- pressupost general.

La inclusió en la contracta de les cubicacions i amidaments no implica l'exactitud respecte a la realitat.

Tots els altres documents i altres dades són informatius. El Contractista ha d'encertar-se de l'exactitud i procurar-se aquells altres que pot necessitar.





AJUNTAMENT DEL CATLLAR

En cas de contradicció entre el Plec de condicions i els plànols, preval el primer.

Tot allò que s'esmenta en el Plec de Condicions i omès en els plànols o viceversa, ha de ser executat com si estigués contingut a ambdós documents, sempre que la unitat d'obra quedi suficientment definida i tingui preu en el Contracte.

Article 9.- REPLANTEIG I PROGRAMA DE TREBALLS

Adjudicades les obres, el Contractista ha de fer el replanteig en el termini legalment establert. Comprèn com a mínim els eixos principals que situen i caracteritzen les diverses parts de l'obra, així com els punts fixos i auxiliars necessaris pels successius replanteigs de detall, marcats de forma invariable i duradora. Quan ho té enllestit ho ha de comunicar al Director per a la seva comprovació. S'aixeca Acta i se'n lliura un exemplar al Contractista.

En l'Acta de replanteig hi ha de constar la conformitat o la disconformitat del replanteig respecte als documents contractuals del projecte així com qualsevol circumstància que pot afectar el compliment del Contracte.

Quan es fa constar alguna diferència o circumstància que implica una variació sensible del Projecte, s'han de valorar pel Director de l'obra les repercussions, als preus del Contracte, i s'ha de trametre a l'Administració perquè resolgui.

El contractista es responsabilitza de la conservació dels punts de replanteig.

Immediatament, el Contractista ha d'iniciar les obres i comunicar la data al Director, a qui ha de presentar el Programa de Treball que ha de contenir:

- programa de les obres a realitzar, classe i volum;
- mitjans que s'han d'emprar, amb expressió de la classe i el rendiment mitjà;
- valoració mensual i acumulada de l'obra programada;
- representació gràfica de les diverses activitats;
- el Programa de treball i els mitjans a emprar han de ser aprovats pel Director; i
- el termini d'execució comença a comptar des de la data del replanteig.

Article 10.- EXECUCIÓ I VARIACIONS DE LES OBRES

10.1 Generalitats

Els treballs han d'executar-se segons les condicions del Contracte i d'acord amb el programa de Treball aprovat, dels quals no pot diferir substancialment sense autorització.

La maquinària i altres elements de treball que s'han d'aportar a l'obra segons el programa o que el Director creu necessaris, han d'estar sempre en bones condicions





AJUNTAMENT DEL CATLLAR

i quedar adscrits durant l'execució de les unitats en què han d'utilitzar-se. No es poden retirar sense el consentiment del Director.

Les unitats d'obra realitzades amb materials o en forma distinta al prescrit en els documents del Contracte sense autorització prèvia, i les defectuoses, no s'han de pagar. El Director té la facultat d'exigir la demolició i reconstrucció de les parts que no compleixen les condicions establertes o si sospita, amb fonamentació que no les compleixen, i ha de realitzar-ho el Contractista al seu càrrec, el qual en demés és responsable dels perjudicis que, per aquesta causa, poden produir a l'Administració. Si demolida alguna part sospitosa de l'obra resulta que reunia les condicions exigibles al Contractista, se l'ha d'indemnitzar.

Si el Contractista substitueix un material per un altre de millor qualitat sense l'ordre escrita del Director, es paga únicament el preu estipulat al Contracte. Si realitza major volum d'obra sense que si li hagi ordenat, es realitza el pagament només de la part projectada. Si l'excés d'obra no és admissible, el Contractista està obligat a demolir-la.

Fins a la recepció, el Contractista respon de l'execució de l'obra contractada i de les faltes que hi hagin.

El muntatge d'elements i realització de les obres s'ha d'efectuar amb estreta subjecció a aquest Projecte, normes i disposicions oficials que li són d'aplicació i a les ordres que dóna el Director d'obra.

S'han d'efectuar amb els mitjans auxiliars necessaris i mà d'obra especialitzada i segons el bon art de cada ofici, de manera que a més del bon funcionament, han de tenir un bon aspecte i quedar perfectament acabades i en perfectes condicions de durada i conservació.

10.2 Treballs nocturns

Els treballs nocturns han de ser prèviament autoritzats pel director i realitzats només en els unitats d'obres que ell indica. El contractista ha d'instal·lar els equips d'il·luminació del tipus i intensitat que el director ordena i els ha de mantenir en perfect estat, mentre duren els treballs nocturns.

10.3 Construcció i conservació de desviaments

Si, pel fet de preveure en els documents contractuals, o per necessitats sorgides posteriorment, fos necessària la construcció de desviaments provisionals o rampes d'accés als trams parcialment o totalment acabats, s'han de construir d'acord amb les característiques que figuren en els corresponents documents contractuals del projecte o, en el seu defecte, de manera que han de ser adequats al trànsit que han de suportar i segons les ordres del director. La seva conservació durant el termini d'utilització és a compte del contractista.

10.4 Senyalització i altres mesures de seguretat a l'obra

Projecte de reparació dels danys causats per les mèlies al paviment de la urbanització Parc de Llevant.





AJUNTAMENT DEL CATLLAR

El contractista, des del mateix començament de l'obra, té l'obligació expressa de garantir per tots els mitjans possibles la seguretat dels seus propis treballadors i de les persones i béns en general. Per això, ha de senyalitzar les obres (o altres zones properes que siguin necessàries) de forma correcta i suficient i dirigir l'execució dels treballs de forma prudent.

En conseqüència, els accidents o danys que es puguin produir, imputables a les obres o a la seva senyalització són de la responsabilitat exclusiva del contractista.

Abans de procedir a qualsevol regulació i, en el seu cas, desviament del trànsit afectat (tant de vianants com motoritzat) el contractista ha de sol·licitar de la D.F. l'autorització oportuna i la realització de les gestions necessàries davant l'organisme competent (guàrdia urbana, Ministeri de Foment, Generalitat, etc.).

Els treballs de senyalització, de regulació del trànsit, les actuacions destinades a garantir la seguretat de l'obra i tots els mitjans materials que són necessaris per a tot això (senyals, tancaments, marques viàries, balises reflectores i lluminàries, enllumenat nocturn, vigilants, etc.) es consideren despeses incloses en els preus unitaris del projecte.

La presència, regular o no, de tècnics municipals (o membres de la guàrdia urbana, Ministeri de Foment, etc.) en la seva funció de control i comprovació no eximeix ni relleva el Contractista d'aquesta responsabilitat, només en els casos que la direcció facultativa hagi rellevat el contractista en les seves funcions de direcció de treballs.

La D.F. ha d'advertir el contractista de totes les deficiències que observa i ha de ser considerat com a d'obligat compliment per part del contractista (art. 23 P.C.G.A.)

La repetició dels esmentats defectes o la poca diligència en la seva correcció s'ha d'anotar per la D.F. al Llibre d'Ordres, i una còpia del full ha de ser tramesa a l'òrgan contractant als efectes oportuns.

10.5 Precaucions especials durant l'execució de les obres

- Pluges: Durant les diverses etapes de la construcció, les obres s'han de mantenir sempre en perfectes condicions de drenatge. Les cunetes i altres desguassos s'han de conservar i mantenir de manera que no es produeixin erosions en els talussos adjacents.
- Gelades: Si hi ha temor que es produeixin gelades, el contractista de les obres ha de protegir totes les zones que poden quedar perjudicades pels efectes conseqüents. Les parts d'obra malmeses s'han d'alçar i reconstruir a la seva costa, d'acord amb el que s'assenyala en aquestes prescripcions.
- Incendis: El contractista s'ha d'atènyer a les disposicions vigents per a la prevenció i control d'incendis i a les instruccions complementàries que figuren en





AJUNTAMENT DEL CATLLAR

les prescripcions tècniques, o que dicta el director. En tot cas, ha d'adoptar les mesures necessàries per evitar que s'encenguin focs innecessaris, i és responsable d'evitar la propagació dels que es requereixen per a l'execució de les obres, així com dels danys i perjudicis que es poden produir.

-Ús d'explosius: L'adquisició, el transport, l'emmagatzematge de les metxes, els detonadors i els explosius s'ha de regir per les disposicions vigents que regulen la matèria i per les instruccions especials complementàries que dicta el director.

Els magatzems d'explosius han de ser clarament identificats i estar situats a més de 300 m de la carretera o de qualsevol construcció.

En les voladures s'ha de posar especial cura en la càrrega i encesa de les barrinades, i s'ha d'avisar de la descàrrega amb antelació suficient per evitar possibles accidents.

L'encesa de les barrinades s'ha de fer, de ser possible, a hora fixa i fora de la jornada de treball, durant els descansos del personal operari al servei de l'obra en la zona afectada per les voladures, i no és permesa la circulació de persones o vehicles dintre del radi d'acció de les barrinades, des de cinc minuts abans d'encendre les metxes fins després que hagin esclatat totes.

Sempre que sigui possible, l'encesa s'ha d'efectuar mitjançant comandament elèctric a distància, o s'han d'emprar metxes i detonadors de seguretat.

El personal que intervé en la manipulació i utilització d'explosius ha de ser de reconeguda pràctica i perícia en aquestes feines i ha de reunir les condicions adequades, en relació amb la possibilitat que correspon a aquestes operacions.

El contractista ha de subministrar i col·locar els senyals necessaris, per advertir al públic del seu treball amb explosius. L'emplaçament i estat de conservació ha de garantir, sempre, la perfecta visibilitat.

Correspon al contractista, en el seu treball de direcció i gestió de l'obra la prevenció dels danys que es puguin produir per pluges, gelades, altres accidents atmosfèrics, voladures, etc.

Les despeses que els esmentats treballs poden produir es consideren incloses en els preus i en conseqüència no són en cap cas d'abonament a excepció dels casos previstos a l'art. 132 del Reglament general de contractació de l'Estat (vegeu clàusula 14 del P.C.A.G.)





AJUNTAMENT DEL CATLLAR

Tampoc són d'abonament els danys produïts per l'omissió de les esmentades tasques preventives.

El contractista és el responsable únic dels danys a tercers que per les causes esmentades es puguin produir.

10.6 Obres de condició especial

Sempre que, a judici del director de l'obra, hi hagin algunes parts de l'obra que, per llur índole particular, requereixen especial cura, poden designar-se tres o més especialistes acreditats perquè el contractista triï el que ha d'executar-la, sempre que el preu que compti els esmentats especialistes estigui dintre del quadre de preus que acompanya al projecte amb un marge d'un 5% a favor del contractista, en concepte d'indemnització per despeses generals.

Aquest mateix dret es reserva al director per a certs materials la fabricació dels quals requereix condicions especials.

Si el contractista executa alguna part de les obres en forma defectuosa, o malament, per error o contràriament a les bones normes de la construcció, ordres rebudes o que no s'ajusta al projecte, l'ha de demolir i tornar a fer, tantes vegades com sigui necessari, i les despeses que això ocasioni aniran al seu compte.

Si les deficiències no comprometen la seguretat, funcionament, utilitat i bon aspecte dels treballs d'una manera essencial, i no poden, a judici del director de l'obra, conservar-se, el contractista pot reparar-la fins a deixar-la de la millor manera possible, i sofrir en aquest cas, la peça o element, el desmèrit que pugui tenir a judici del director. La interpretació del projecte és missió exclusiva del director de l'obra, el qual resol segons el seu criteri qualsevol dubte i supleix les omissions que poden haver-hi en el projecte.

Qualsevol dubte, deficiència o ommissió ha de ser aclarit i reposat abans de començar els treballs a què fa referència.

Article 11.- CONTROL DE QUALITAT

Per controlar la qualitat de les obres, el Contractista ha d'efectuar, al seu càrrec, els assaigs en les condicions i freqüència que s'estableixen al Plec de condicions i en el seu defecte en les instruccions i normes oficials. Si no està regulat per cap dels documents ressenyats s'ha de procedir segons determina el Director.

Durant el decurs de les obres, i en el seu període de garantia el Director pot ordenar que es realitzin quantes proves, assaigs i anàlisis que cregui oportunes per comprovar la qualitat dels materials i bona execució de l'obra efectuada encara que els materials no estiguin indicats en aquest plec. El Contractista està obligat a donar totes les facilitats que calguin, aportar els mitjans auxiliars i el personal necessaris i suportar al seu càrrec, totes les despeses que es puguin originar fins un import màxim de l'1% del pressupost de l'obra.





AJUNTAMENT DEL CATLLAR

De les proves realitzades s'ha d'estendre Acta que s'ha de tenir en compte per la recepció de l'obra.

En cas de disconformitat del Contractista amb els assaigs efectuats s'ha d'acudir a un Laboratori oficial designat pel Director, perquè les efectui.

Article 12.- MODIFICACIONS DEL PROJECTE

No s'admet cap variació sobre l'obra definida en el projecte ni sobre l'execució establerta en el programa de treball, sense l'autorització escrita del Director de l'obra. Qualsevol dubte, deficiència o omissió al projecte ha de ser aclarida pel Contractista abans de començar les unitats d'obra a què es refereixi.

L'Administració pot, durant l'execució de les obres, suprimir la realització d'alguns treballs o afegir-ne altres no previstes, sempre que el total de les supressions o addicions valorades als preus de Contracte no disminueixin o sobre pugin més d'un vint per cent del total de l'obra contractada i en el cas d'excedir-ne, sempre que el Contractista hi estigui d'acord.

Amb independència de les supressions o condicions esmentades, el Contractista ha d'introduir les modificacions que li ordena el Director, quan les creu imprescindibles per mantenir totes les condicions d'estabilitat, seguretat i qualitat previstes en el projecte. Si aquestes modificacions per la quantia o naturalesa justifiquen variacions sensibles de preu o termini d'execució, el Contractista ha de sol·licitar per escrit que es tinguin en compte i l'Administració acordarà el que cregui adient.

El Contractista pot proposar també modificacions sobre l'obra projectada, degudament justificades al Director i aquest les resol d'acord amb les seves facultats. Si a les variacions o a les modificacions hi figura alguna unitat d'obra, el preu de la qual no compta en el Contracte ni se'n pot deduir, s'ha de determinar pel sistema de preus contradictoris, a partir fins on sigui possible dels costos elementals que figuren en el projecte i en tot cas als corresponents a la data de la seva licitació.

Només són considerades com a millores i modificacions del Projecte aquelles que hagin estat ordenades expressament per escrit per la Direcció d'obra i convingut preu abans d'executar-les.

L'entitat contractant tindrà dret a segregat de la contracta, totalment o parcial, totes les obres que cregui convenient, sempre que l'import de les segregacions no excedeixi de la cinquena part de l'import total de la contracta. La contracta en cap cas no podrà pretendre cap segregació.

Article 13.- AMIDAMENT I MESURAMENT DE LES OBRES

Les obres s'amiden per unitats completament acabades, i se'ls aplica a cadascuna el mètode que especifiquen els documents del Contracte i, per defecte, a criteri del





AJUNTAMENT DEL CATLLAR

Director. Als amidaments hi ha d'assistir el Contractista, el qual pot manifestar les observacions i les reclamacions que cregui oportunes.

Aquelles parts o unitats que han de quedar ocultes, o impliquen la desaparició d'elements necessaris per poder efectuar l'amidament, aquest s'ha de fer al moment oportú. El Contractista ha d'avisar amb temps suficient al Director perquè pugui prendre les dades necessàries, altrament aquest actua segons el seu bon criteri i el Contractista ha d'acceptar el resultat.

Les unitats que s'han de pagar a pes, es comprovaran abans de posar-les en l'obra, en presència del Director.

Pel que fa a l'amidament i mesurament de les obres és d'aplicació també tot el que disposen les prescripcions particulars quant a això.

Les unitats s'abonen pel seu volum, pel seu pes, per la seva superfície, per la seva longitud o pel seu nombre d'unitats realment executades, d'acord a com figuren especificades al Quadre de preus corresponent. Per a les unitats noves que poden presentar-se s'ha d'especificar clarament la forma d'abonament en convenir-se el seu preu actual contradictori. En altres casos, s'ha d'estar a l'admès a la pràctica habitual.

Article 14.- VALORACIÓ I PAGAMENT DE LES OBRES

14.1 Generalitats

Es paguen al Contractista les obres que realment ha portat a terme d'acord amb el projecte i les modificacions autoritzades.

Amb aquesta finalitat el Director lliura la certificació de les unitats d'obra acabades, en els terminis establerts en el Contracte i per defecte mensualment. Per això es fa la relació valorada dels treballs realitzats "a l'origen" previ amidament. La contracta tindrà un termini de vuit dies per examinar-ho i donar la seva conformitat i objeccions.

Les relacions valorades i les certificacions consegüents tenen caràcter provisional i els pagaments a què donen lloc es conceptuen a la bestreta, i queden pendents de la liquidació final per a la confirmació o la rectificació.

Sempre que en el Contracte no s'especifica una modalitat distinta, les obres es valoren als preus d'execució material que figuren en el projecte, als especials establerts i si escau, als que es fixen contradictòriament. Se'ls ha d'augmentar el tant per cent adoptat per obtenir el Pressupost de Contracta i del resultat es descompta la baixa obtinguda en la rematada.

Les obres de terra s'amiden i es valoren segons les unitats d'obra definides i aplicades en els pressupostos parcials d'execució material, amb els preus emprats en el mateix document, bé si són resultat de preu d'unitat d'obra, bé de preu mitjà establert en el projecte. Els preus mitjans establerts corresponen a estudis previs del terreny o a estimacions d'altres obres realitzades en la mateixa població o contrada. Els





AJUNTAMENT DEL CATLLAR

percentatges dels diferents components del terreny s'entenen a risc i ventura del Contractista, sempre que les clàusules administratives o el Contracte no especifiquin altra modalitat.

Tots els treballs, els mitjans auxiliars i els materials necessaris per a la correcta execució i acabat de qualsevol unitat d'obra, es consideren inclosos al preu de la mateixa, encara que no hi figurin tots els especificats en la descomposició o en la descripció dels preus.

14.2 Valoració d'obres defectuoses acceptables

Si per excepció s'ha executat alguna obra que no es troba arreglada exactament a les condicions de la contracta, però que, tanmateix, és admissible a judici del director, aquest proposa al contractista la rebaixa que sembli justa en el preu.

El contractista pot optar entre acceptar la rebaixa proposada o demolir l'obra a la seva costa i refer-la, d'acord amb les expressades condicions.

14.3 Preus contradictoris

Si s'esdevé algun cas en què fos necessari fixar un nou preu perquè la unitat d'obra no està compresa a la contracta o perquè les seves característiques difereixen substancialment de les del contracte, s'ha d'estudiar i convenir-lo contradictòriament pel següent sistema:

a) El contractista, a partir dels quadres de preus del pressupost de l'obra, formula per escrit, sota la seva signatura, el preu que, al seu judici, ha d'aplicar-se a la nova unitat.

b) El director de l'obra o aquella persona que designa estudia el que, al seu criteri, s'ha de fixar.

Si ambdós preus coincideixen, la direcció formula l'acta d'avenença, igual que si qualsevol petita diferència o error fos salvat per simple exposició i convicció d'una de les parts, i queda així formalitzat el preu contradictori.

Si no és possible conciliar per simple discussió els resultats, el director proposa a la propietat que adopti la resolució que estimi convenient als seus interessos.

14.4. Excés d'obra

El contractista únicament té dret a percebre l'import de l'obra executada. Les diferències entre aquesta i la pressupostada no donen dret a cap tipus d'indemnització.

Tampoc s'abona l'obra en excés, en relació amb la definida en el projecte, si a criteri de la direcció facultativa ha estat innecessàriament executada, i sense haver-ho ordenat.

14.5. Obres incompletes





AJUNTAMENT DEL CATLLAR

Quan cal valorar obres incompletes s'apliquen els preus del projecte segon les unitats que hi consten, segons el quadre de preus núm. 2 Aquelles unitats que no estan completament acabades no es valoren, i el contractista les pot acabar completament o renunciar a l'import de les efectuades parcialment. No es pot pretendre la valoració de cada unitat d'obra fraccionada en forma distinta a la valoració de dit quadre.

En cap d'aquests casos no tindrà el contractista dret a cap reclamació fonamentada en insuficiència als preus del dit Quadre en l'omissió dels costos de qualsevol dels elements que constitueixen els referits preus.

14.6 Partides alçades.

Les obres que figuren al Pressupost d'aquest Projecte per quantitat alçada i que hauran de ser executades d'acord amb les prescripcions d'aquest Plec, seran amidades i valorades com les restants, d'acord amb els preus que figuren al Quadre de Preus, núm. 1, i si es tractés d'unitats d'obra no incloses en dit quadre s'abonaran al preu que es fixi contradictòriament, prèviament aprovat per la Direcció d'obra.

Les partides alçades de pagament íntegre es paguen al contractista a l'acabament dels treballs en les condicions adequades.

No s'abonarà cap partida alçada en concepte de mitjans auxiliars, puix que totes les despeses d'aquest índole són incloses als corresponents preus unitaris.

14.7 Abonaments de provisions

Els materials arreplegats a peu d'obra, sempre que siguin útils i no hi hagi perill que desapareguin de les obres o es deteriorin poden valorar-se, al parer del Director, al 75 % del preu que figura en el Quadre de preus número 1. En cas de rescissió del contracte es paguen per la totalitat del seu valor, sempre que reconeixin les condicions esmentades.

14.8 Obres imprevistes

Les obres no previstes s'abonen pels quadres de preus d'aquest pressupost, segon el volum d'obra corresponent, i s'estableix, si cal, pel fet de no figurar les dites unitats en el Pressupost, en preus contradictoris precisos.

El dit preu contradictori el formarà el Director a partir dels que han servit per a la formació del pressupost d'aquest projecte o, si no hi hagués base, pels d'ús comú a la localitat als preus oficials quedant obligat el contractista a acceptar-los.

14.9 Esgotaments

No s'abonaran les despeses d'esgotament que, per qualsevol causa poguessin tenir les unitats d'obra pròpiament dites, per raó de la presència d'aigua o posició, com disminució del rendiment, primes al personal, botes i vestits d'aigua, etc., els quals es consideren inclosos en els preus de les unitats.

14.10 Mitjans auxiliars





AJUNTAMENT DEL CATLLAR

En cas de rescissió per incompliment del contracte per part del contractista, els mitjans auxiliars del constructor podrem ser utilitzats lliurement i gratuïta per la Direcció d'Obra per a la terminació dels treballs.

Si la rescissió sobrevé per altres causes els mitjans auxiliars del constructor podran ser utilitzats per la Direcció d'obra fins a l'acabament dels treballs, gratuïtament, si la quantitat d'obra executada assolís els 4/5 de la totalitat i mitjançant el pagament del 10% anual del valor en que hagin estat taxats els dits mitjans auxiliars, si la quantitat d'obra executada no assolís la xifra anteriorment esmentada.

En qualsevol cas, tots aquests mitjans auxiliars quedaran propietat del contractista, un cop acabades les obres, però no tindrà dret a cap reclamació pels desperfectes a que el seu ús hagi donat lloc.

Article 15.- OBRES COMPLEMENTÀRIES

Obres complementàries són les que per la seva naturalesa no poden preveure's o detallar-se suficientment, sinó en el decurs dels treballs.

S'efectuen d'acord amb el projecte, els plànols que es lliuren al Contractista i les ordres que dona el Director. S'executen en les mateixes condicions i prescripcions que la resta del Projecte.

Article 16.- SUSPENSÍO DE LES OBRES I PRÒRROQUES DE TERMINI

Si per causa de força major s'han de suspendre totalment o parcialment les obres, el Contractista ho ha de comunicar per escrit al Director tan aviat com es produeix la causa o paràlització. Sense aquest requisit no pot tenir-se en compte per a la pròrroga de termini, encara que fos procedent.

Sempre que l'Administració acorda la suspensió total o parcial de les obres i aquesta suspensió pugui produir danys o perjudicis demostrats al Contractista, la determinació ha d'atendre entre altres factors, la pertorbació, el ritme previst de les obres i les seves conseqüències, la utilització de la maquinària, les instal·lacions i el personal.

Article 17.- REVISÍO DE PREUS

El Contracte s'entén a risc i ventura del Contractista sense que pugui sol·licitar augment de preu o indemnització, llevat que disposicions de caràcter oficial que li siguin aplicables estableixin la clàusula revisària, o s'accepti i reguli expressament bé en les clàusules administratives bé en el contracte.

Memòria valorada per l'actuació sobre els danys causats per les mèlies al paviment de la urbanització Parc de Llevant.





AJUNTAMENT DEL CATLLAR

Article 18.- RESCISSIÓ

Si l'execució de les obres no fos adequada o si el material presentat no reuneix les condicions necessàries, es podrà procedir a la rescissió del contracte amb pèrdua de la fiança.

En aquest cas, es fixarà un termini per determinar les unitats, la paralització de les quals pogués perjudicar les obres, sense que durant aquest termini no es comencin nous treballs. No s'abonaran les provisions que s'haguessin efectuat.

Article 19.- FIANCES

Segons contracte específic.

Article 20.- TERMINI D'EXECUCIÓ

Els treballs començaran de forma immediata a comptar de la data de la publicació de l'adjudicació i es donarà coneixement per escrit a l'Arquitecte Director de la data de començament dels treballs, data des de la qual es començarà a comptar el termini d'execució de les obres compreses en el present Plec de Condicions.

Per cada dia de demora en la finalització dels treballs respecte al termini fixat, li serà imposada una multa de quantitat a fixar pel Director.

Si per qualsevol causa, aliena per completa a la Contracta, no fos possible començar els treballs en la data prefixada, o els hagués de suspendre, se li concedirà la pròrroga estrictament necessària per part de la Direcció d'Obra.

En cas que la Contracta no comencés a reanudar els treballs dintre de les 48 hores següents, es durà a terme la rescissió de la Contracta amb pèrdua de la fiança.

Article 21.- RECEPCIÓ DE LES OBRES

Quaranta-cinc dies abans d'acabar-se les obres, el Contractista ho ha de comunicar per escrit al Director i dintre del mes següent del final, s'ha de fer la recepció. El Contractista lliura les obres i les rep l'Administració en la forma reglamentària, sempre que estiguin ben realitzades i en bon estat. De la recepció s'ha d'estendre Acta, amb tants exemplars com sigui necessari, un dels quals es lliura al Contractista. En aquesta acta pot fer-se constar les al·legacions que s'estimin pertinents. En cas d'incompareixença justificada poden fer-se les al·legacions per escrit en el termini de deu dies.

Memòria valorada per l'actuació sobre els danys causats per les mèlies al paviment de la urbanització Parc de Llevant.





AJUNTAMENT DEL CATLLAR

En cas de trobar-se l'obra en estat de recepció, es farà constar així l'acta i l'Enginyer Director donarà a la contracta les instruccions precises i detallades per reparar els defectes observats, fixant-se termini per efectuar-l'ho, expirat el qual es farà nou reconeixement. Les obres requerides en les dites instruccions seran de compte i càrrec de la contracta.

Si la contracta no hagués complert, es declararà rescindida la contracta, amb pèrdua de fiança, de no ser que l'Entitat contractant cregui prudent concedir un nou termini que serà improrrogable.

Article 22.- TERMINI DE GARANTIA

Rebudes les obres comença a comptar el termini de garantia d'un any, salvat d'especificació distinta.

Durant aquest temps el Contractista ha de conservar l'obra segons les condicions que fixa el Plec o les prescripcions particulars. Ha de respondre dels danys i de la deterioració que pugui produir-se en l'obra, a no ser que es provi que els mateixos han estat causats pel mal ús que haguessin fet els usuaris o Entitat encarregada de l'explotació. En aquest supòsit té dret al reembossament de l'import dels treballs que s'hagin de fer per restablir l'obra a les condicions degudes.

Article 23.- DEVOLUCIÓ DE LA FIANÇA

Aprovades la recepció i liquidació definitives es tornarà la fiança a la Contracta, després d'haver-se acreditat per la Contracta que no hi ha cap reclamació contra aquella, de tots aquells pagaments que es relacionen amb les obres.

En abandonar la Contracta les obres, estarà obligada a deixar desocupats i nets els locals i terrenys, que hagin ocupat.

Article 24.- LIQUIDACIÓ DE LES OBRES

Rebudes les obres s'ha de fer l'amidament general i definitiu, amb assistència del Contractista. Per les parts que resten ocultes o inaccessibles serveixen les dades del moment de l'execució.

Es valoren les unitats d'obra corresponent als preus que per cada unitat consta en els pressupostos parcials d'execució material del projecte, o els establerts i aprovats posteriorment.

El Contractista pot posar de manifest les objeccions a la liquidació que cregui oportunes, en el termini de trenta dies; una vegada transcorregut el termini sense manifestar cap objecció, s'entén que n'està conforme.

Memòria valorada per l'actuació sobre els danys causats per les mèlies al paviment de la urbanització Parc de Llevant.





AJUNTAMENT DEL CATLLAR

Articles 25.- CARÀCTER D'AQUEST CONTRACTE.

Es volentat d'ambdues parts contractants que, un cop acceptat el present Plec de Condicions tingui, respecte del seu compliment, la mateixa força i valor d'una escriptura pública, degudament atorgada amb el reintegrament corresponent a la Hisenda.

Tant l'entitat contractant, com la contractada, es reserven la facultat d'elevant aquest document a escriptura pública en qualsevol estat de l'obra.

Els impostos de drets Real i Timbres seran d'exclusiu càrrec de la Contracta, així com totes les altres contribucions, impostos i arbitris.

El Catllar, octubre de 2024

SERVEIS MUNICIPALS D'ARQUITECTURA I URBANISME

Jonathan López Skoog
Arquitecte Municipal

Xavier Esteve Sosa
Arquitecte Tècnic Municipal

Memòria valorada per l'actuació sobre els danys causats per les mèlies al paviment de la urbanització Parc de Llevant.





AJUNTAMENT DEL CATLLAR

DOCUMENT 2.2 PLEC DE CONDICIONS TÈCNIQUES PARTICULARS

Aquest plec de condicions ha de regir en l'execució de les obres d'aquest Projecte i preval en el seu cas sobre les condicions contingudes en el plec de condicions tècniques generals. Aquest plec consta de les següents parts:

- CAPÍTOL I. CONDICIONS GENERALS**
- CAPÍTOL II. INFRAESTRUCTURA DE LA CALÇADA**
- CAPÍTOL III. PAVIMENTACIÓ**

Memòria valorada per l'actuació sobre els danys causats per les mèlies al paviment de la urbanització Parc de Llevant.





AJUNTAMENT DEL CATLLAR

I. CONDICIONS GENERALS

I.1 Descripció de les obres

Són les obres d'actuació sobre els danys causats per les mèlies al paviment de la urbanització Parc de Llevant, del terme municipal del Catllar.

20. Les obres a realitzar consistiran bàsicament en:

- Moviment de terres
- Pavimentació

Tal com estan definides en els documents del projecte.

I.2 Disposicions Generals

En les obres que són la finalitat d'aquest projecte regeixen les disposicions següents:

-Plec d'assajos tipus per al control de qualitat d'obra civil (Diari Oficial de la Generalitat número 493 de 12.12.94)

-Normes UNE de compliment obligatori.
(Ordres Ministerials de 5.6.67 i 11.5.71). Normes UNE anomenades als documents contractuals i complementàriament, la resta de les normes UNE.

-Convalidació de taxes de laboratoris del Ministeri d'Obres Públiques. (Decret de la presidència del govern 136/1960 de 4 de febrer).

-M.E.L.C. Mètodes d'assaig del Laboratori Central d'assajos materials.

-Real Decreto 1627/1997 de 24 d'octubre sobre les disposicions mínimes de Seguretat i Salut en les obres de Construcció.

Memòria valorada per l'actuació sobre els danys causats per les mèlies al paviment de la urbanització Parc de Llevant.





AJUNTAMENT DEL CATLLAR

II. INFRAESTRUCTURA DE LA CALÇADA.

Són d'aplicació les condicions generals específiques en els següents documents:

NORMATIVA II

Norma ASTM-C76 per a canonades de formigó armat,

Norma ASTM-C14 per a canonades de formigó en massa,

Recomanacions per a la fabricació, transport i muntatge de tubs de formigó en massa. T.M.M.-73 de l'I.T.E.C.c.c.,

Normes NTL del laboratori de transport i mecànica del sòl , Jose Luis Escario. Normes DIN, ASTN i normes vigents en altres països, sempre que estiguin numerades en un document contractual,

Ley 22/1988 de 28 de Julio de Costas y "Reglamento General aprobado por R.D. 1471/1989",

Plec general de condicions per la fabricació, transport i muntatge de canonades de formigó de l'Associació tècnica de derivats del ciment,

N.E.I.F. Normes d'Assaig del Laboratori de Transport i mecànica del Sòl del Centre d'Estudis i Experimentació d'Obres Públiques,

Orden de 29 de Abril de 1977 del Ministerio de Obras Públicas para el vertido al mar desde tierra de las aguas residuales a través de emisarios submarinos i

Normas de seguridad para el ejercicio de actividades subacuáticas en aguas marítimas e interiores (O.M.:30.6.81).

II.1 ESBROSSADA I NETEJA DELS TERRENYS; REPLANTEIG GENERAL DE LES OBRES

II.1.1 Esbrossada i Neteja Dels Terrenys.

II.1.1.1 Definició

L'esbrossada i neteja dels terrenys es realitzarà de forma simultània al replanteig general de les obres que en materialitzar el projecte sobre el terreny permetrà el correcte inici de les mateixes. D'alguna manera, l'esbrossada suposa l'ocupació física del territori necessari per a l'execució.

Memòria valorada per l'actuació sobre els danys causats per les mèlies al paviment de la urbanització Parc de Llevant.





AJUNTAMENT DEL CATLLAR

Es defineix com aclariment i esbrossada del terreny, el treball consistent en extreure i retirar, de les zones de vials i de les zones que es designin dels espais parcel·lats, tots els arbres, soques, plantes, malesa, brossa, runes, escombraries, o qualsevol altre material no desitjable.

La seva execució inclou les operacions següents:

- Excavació dels materials objecte d'aclariment i esbrossada.
- Retirada dels materials objecte d'aclariment i esbrossada.

Tot això realitzat d'acord amb les presents especificacions i amb les dades que, sobre el particular, incloguin els corresponents documents del Projecte en el qual es trobin incloses.

El desmuntatge consistirà en la retirada amb cura d'elements i la seva retirada i aplec d'obra al magatzem municipal pel seu posterior aprofitament.

Es considerarà inclòs en el desmuntatge, la neteja d'elements.

El desmuntatge d'elements com a senyals de trànsit, bàculs, tanques, baranes, etc., es realitzarà amb cura de no danyar cap element. Si la D.F. determina que han de ser recol·locades una vegada confluïdes les obres quedaran sota la custòdia del contractista a la pròpia obra. Si el contractista prefereix traslladar-les al seu magatzem quedarà entès que es realitza a càrrec seu.

Les operacions d'excavació de terres, d'arbrat i de la resta d'elements a eliminar, s'efectuaran amb les precaucions necessàries, per aconseguir unes condicions de seguretat suficients, i evitar danyar a les estructures existents, d'acord amb el que, sobre això, ordeni l'encarregat facultatiu de les obres, el qual designarà i marcarà els elements que calgui conservar intactes.

Cap fita-marca de propietat o punt de referència de dades topogràfiques, de qualsevol classe no serà feta malbé o desplaçada, fins que un agent autoritzat hagi reverenciat, d'alguna altra forma, la seva situació o aprovat el seu desplaçament. Tampoc es tallarà cap arbre sense haver definit i marcat clarament els que cal conservar.

Als rebaixos, totes les soques i arrels més grans de deu centímetres (10 cm) de diàmetre, seran eliminades fins a una profunditat no inferior a un metre (1 m) per sota de l'esplanada; també s'eliminaran les terres vegetals de manera que no restin substàncies orgàniques vegetals a menys d'1 m. de la cota de l'esplanada definitiva.

Del terreny natural sobre el que s'ha d'assentar el terraplè, s'eliminaran totes les soques o arrels amb un diàmetre superior a deu centímetres (10 cm) a fi que no es

Memòria valorada per l'actuació sobre els danys causats per les mèlies al paviment de la urbanització Parc de Llevant.





AJUNTAMENT DEL CATLLAR

quedi cap dintre del ciment del terraplè, ni a menys de trenta centímetres (30 cm) de profunditat sobre la superfície natural del terreny. A les zones de terraplens amb cota roja inferior a 1 m. s'eliminarà també tot tipus de substància orgànica vegetal fins a una profunditat d'1 metre (1 m) per sota de l'esplanada definitiva.

II.1.2 Mesurament i abonament.

S'entendrà sempre inclòs els preus de les unitats de moviments de terres.

En el cas que es contempli expressament el concepte als quadres de preus, el mesurament i abonament es realitzarà per metres quadrats realment esbrossats, i exemptes de material, mesurats segons la unitat d'obra definida al projecte. En tot cas s'entendrà que el preu inclou la càrrega i transport a l'abocador dels materials, i totes les operacions esmentades a l'apartat precedent.

Simultàniament a les operacions d'esbrossada es podrà excavar la capa de terra vegetal.

Les terres vegetals es transportaran a l'abocador o s'arreglaran a les zones que indiqui la Direcció de les Obres, a fi de ser emprades per a formació de zones verdes. Aquestes terres es mesuraran i s'abonaran al preu de l'excavació en qualsevol tipus de terreny. El transport a l'abocador, o a l'amàs intermedi esmentat, es considerarà inclòs als preus unitaris del Contracte.

II.13 Replanteig general de les obres.

Simultàniament a l'esbrossada es realitzarà el replanteig general de les obres, procedint a col·locar cada vint metres de vial estakes i referències d'eix i de vora de talús. Les esmentades referències amb indicació de cota roja permetran l'inici correcte dels moviments de terres, després de comprovar sobre el terreny la perfecta viabilitat de les obres i d'esmenar qualsevol problema no detectat al replanteig previ a l'adjudicació de les obres.

II.2 EXCAVACIONS EN QUALSEVOL TIPUS DE TERRENY

II.2.1 Definició

Les excavacions s'efectuaran d'acord amb els plànols del Projecte, i amb les dades obtingudes del replanteig general de les Obres, els Plànols de detall, i les ordres de la Direcció de les Obres.

La unitat d'excavació inclourà l'ampliació, millora o rectificació dels talussos de les zones de desmunt, així com llur refinament i l'execució de cunetes provisionals o definitives, la rectificació dels talussos, ja esmentada, s'abonarà al preu d'excavació del Quadre de Preus del projecte.

Memòria valorada per l'actuació sobre els danys causats per les mèlies al paviment de la urbanització Parc de Llevant.





AJUNTAMENT DEL CATLLAR

Quan les excavacions arribin a la rasant de la plataforma, els treballs que s'executaran per a deixar l'esplanada refinada i totalment preparada per a endegar l'execució de l'activitat de construcció del clavegueram, estaran inclosos al preu unitari de l'excavació. Si l'esplanada no aconsegueix les condicions de capacitat portant necessàries, el Director de les obres podrà ordenar una excavació addicional en sub-rasant, que serà mesurada i abonada mitjançant el mateix preu únic, per a totes les excavacions.

Amb l'esmentada excavació addicional i el consegüent rebliment amb sòls de qualitat adequada o seleccionada es garantirà el comportament de l'esplanada. Totes les operacions esmentades de refí i compactació de l'esplanada i la possible substitució de sòls inadequats o tolerables per sòls seleccionats, es consideraran incloses en els preus definits al projecte pels moviments de terres.

II.2.2 Mesurament i abonament.

Es mesurarà i abonarà per metres cúbics (m³) realment excavats, mesurats per diferència entre els perfils presos abans i després dels treballs.

S'entén per metre cúbic d'excavació el volum corresponent a aquesta unitat, referida al terreny tal com es trobi on s'hagi d'excavar.

S'entén per volum de terraplè, o de rebliment el que correspon a aquestes obres, després d'executades i consolidades, segons el que es preveu en aquestes condicions.

Sempre que els pressupostos del projecte no continguin preus específics per a diferents tipus d'excavació, les excavacions es consideraran no classificades, i s'abonaran amb un preu únic per a qualsevol tipus de terreny.

Si durant les excavacions apareixen brunjadors o filtracions motivades per qualsevol causa els treballs específics que calgui executar es consideraran inclosos als preus d'excavació.

Els preus de les excavacions està inclòs el transport a qualsevol distància. Si a criteri del Director de les Obres els materials no són adequats per a la formació de terraplens, es transportaran a l'abocador, no essent motiu de sobrepreu el possible increment de distància de transport.

El Director de les Obres podrà autoritzar l'abocament de materials a determinades zones baixes de les parcel·les assumint el Contractista l'obligació d'executar els treballs d'estesa i compactació, sense reclamar compensació econòmica de cap tipus. El replè de parcel·les definit, en cap cas podrà superar les cotes de les voreres més pròximes.

Memòria valorada per l'actuació sobre els danys causats per les mèlies al paviment de la urbanització Parc de Llevant.





AJUNTAMENT DEL CATLLAR

S'entén que els preus de les excavacions comprenen, a més de les operacions i despeses ja indicades, tots els auxiliars i complementaris, i tots els materials i operacions necessàries per acabar correctament la unitat d'obra.

II.3 TERRAPLENS

II.3.1 Definició

Consisteix en l'extensió i compactació de materials terrencs procedents d'excavació o préstecs. Els materials per a formar terraplens compliran les especificacions que es defineixen a l'apartat característiques i tipus de terrenys.

El ciment del terraplè es prepararà de forma adequada, per tal de suprimir discontinuïtats a les superfícies, efectuant, els treballs necessaris de refí i compactació. A les zones amb pendent transversal s'esglaonarà el contacte amb el terreny natural formant esglaons d'amplada superior a 2'5 m. A continuació s'iniciarà el terraplè pel punt més baix.

Les tongades seran de gruix uniforme i suficientment reduït a fi que amb els mitjans disponibles, s'obtingui, en tot el seu gruix, el grau de compactació exigít. Els materials de cada tongada seran de característiques uniformes. S'eliminaran les pedres de grandària superior a la meitat de la tongada.

No s'estendrà cap tongada mentre no s'hagi comprovat que la superfície subjacent acompleixi les condicions exigides, i per tant, sigui autoritzada la seva estesa pel encarregat Facultatiu. En cas que la tongada subjacent s'hagi reblanit per una humitat excessiva, no s'estendrà la següent, i es procedirà a escarificar-la per a deixar-la orejar.

II.3.2 Característiques i tipus de terrenys

Per a poder acceptar els terraplens caldrà comprovar d'una banda la qualitat dels materials i d'altra banda les condicions de compactació. A l'efecte esmentat es realitzaran els corresponents assaigs previs d'execució i d'acceptació executats per un laboratori homologat.

Pel que fa a la qualitat dels sòls cal dir que segons la seva qualitat per a formar terraplens, els sòls es classifiquen en:

Sòls inadequats: (SI)

.No compleixen les condicions dels sòls tolerables.

Sòls tolerables: (ST)

Memòria valorada per l'actuació sobre els danys causats per les mèlies al paviment de la urbanització Parc de Llevant.





AJUNTAMENT DEL CATLLAR

- .Menys del 25% en pes de pedres de mida > 15 cm.
- .Límits d'Attenberg:
 - Límit líquid < 40.
 - Límit líquid < 65 amb Índex Plasticitat > 0,66 del límit líquid.
- .Densitat del pròctor > 1,450.
- . C.B.R. (Califòrnia Bearing Ratio) > 3
- .Contingut matèria orgànica < 2%

Sòls adequats: (SA)

- .Sense pedres de mida > 10 cm.
- .Menys del 35% en pes de partícules de mida < 0,08 mm.
- .Límit líquid < 40 (Attenberg)
- .C.B.R. (Califòrnia Bearing Ràtio) > 5.
- .Contingut de matèria orgànica < 1%.

Sòls seleccionats: (SS)

- .Sense pedres de mida > 8 cm.
- .Menys del 25% en pes de partícules de mida < 0,08 mm.
- .Límit líquid < 30 (Attenberg).
- .Índex plàstic < 10 (Attenberg).
- .C.B.R. (Califòrnia Bearing Ràtio) > 10 (sòls no inflables).
- .Sense matèria orgànica.

Com es pot veure, els sòls seran tolerables, adequats o seleccionats segons determinades condicions de granulometria, plasticitat, densitat, capacitat portant i contingut de matèria orgànica. Com a condicions d'acceptació cal dir que no s'admeten els sòls inadequats a cap zona del terraplè. Els sòls tolerables únicament es poden admetre per a nuclis de terraplè. Els sòls per a capa de coronament han de ser com a mínim sòls adequats o seleccionats. Així mateix hauran de ser sòls adequats els que formen el coronament de l'esplanada (darrers 30 cm) a zones de desmunt.

Pel que fa a les densitats, s'exigeix una densitat superior al 95% de la màxima densitat de l'Assaig Pròctor Modificat a tota la zona de nucli de terraplè (inclosos els punts singulars com vora, pous o embornals).

Per a la zona de coronament s'exigeix una densitat superior al 100% de la màxima de l'assaig Pròctor Normal.

II.3.3.Mesurament i abonament.

Memòria valorada per l'actuació sobre els danys causats per les mèlies al paviment de la urbanització Parc de Llevant.





AJUNTAMENT DEL CATLLAR

Es mesuraran i abonaran per metres cúbics (m³) realment executats i compactats al seu perfil definitiu, mesurats per diferència entre perfils, presos abans i després dels treballs.

El material a emprar serà en algun cas, provinent de l'excavació de la traça; en aquest cas el preu del terraplè inclou la càrrega, transport, estesa, humectació, compactació i anivellació.

En cas que el material vingui de préstecs, el preu corresponent inclou l'excavació, càrrega, transport, estesa humectació, compactació, anivellació i cànon de préstec corresponent.

En qualsevol dels dos casos esmentats, el preu serà únic. El Director de les Obres podrà autoritzar l'excavació a determinades parcel·les, a fi d'obtenir materials de préstecs. L'esmentada excavació de préstecs a les parcel·les en cap cas podrà rebaixar el terreny de les parcel·les per dessota de les cotes de les voreres més pròximes.

Els terraplens, o zones de rebliment en llocs singulars que puguin ser considerats com a terraplens localitzats es mesuraran i abonaran com la resta de terraplens.

II. 3.4 Terraplè de sòls seleccionats de préstecs exteriors al polígon.

Quan sigui necessari obtenir els materials per a formar terraplens de préstecs exteriors al polígon, el preu del terraplè inclourà el cànon d'extracció, excavació, càrrega, transport a qualsevol distància, estesa, humectació, anivellació i la resta d'operacions necessàries per a deixar totalment acabada la unitat de terraplè.

El Contractista haurà de localitzar les zones de préstecs, obtenir els permisos i llicències que siguin necessaris i abans de començar les excavacions, haurà de sotmetre a l'aprovació del Director de les Obres les zones de préstec, a fi de determinar si la qualitat dels sòls és suficient.

II.3.5 Descripció de proves i assaigs

Rebliments

Materials:

Per als sòls que s'han d'utilitzar en rebliments com a mínim, per cada 1.500 m³, es realitzaran els següents assaigs:

- 2 pròctors segons NTL-107
- 2 Continguts en humitat segons NTL-102

Memòria valorada per l'actuació sobre els danys causats per les mèlies al paviment de la urbanització Parc de Llevant.





AJUNTAMENT DEL CATLLAR

Execució:

Per cada 500 m³ es realitzaran els següents assaigs:

- 3 densitats "in situ" segons NTL-109, incloent determinació d'humitat.

Sorra de pedra calcària

Materials:

Per cada 100 m³ de material:

- 1 granulometria per tamisat segons NLT-104
- 1 equivalent de sorra segons NLT-113
- 1 pròctor modificat segons NLT-108

Execució:

Per cada 1000 m² o fracció de capa col·locada:

- 3 densitats "in situ" segons NLT-109, incloent determinació d'humitat

II.4 DEMOLICIONS

II.4.1 Definició.

Es defineix com a demolició, l'operació d'enderrocament de tots els elements que obstaculitzin la construcció d'una obra o que sigui necessari fer desaparèixer.

Es realitzaran tant a espais públics (vials) com als futurs espais parcel·lats (parcel·les).

La seva execució inclou les operacions següents:

-Enderrocament o excavació de materials, edificacions o fàbriques diverses.

-Retirada dels materials resultants a abocadors o al lloc d'utilització o amàs definitiu.

Tot això realitzat d'acord amb les presents especificacions i amb dades que, sobre el que ens ocupa, inclouen la resta dels documents del Projecte.

II.4.2 Execució de les obres.

Memòria valorada per l'actuació sobre els danys causats per les mèlies al paviment de la urbanització Parc de Llevant.





AJUNTAMENT DEL CATLLAR

L'execució de les obres comprèn l'enderrocament o excavació de materials. Aquestes operacions s'efectuaran amb les precaucions necessàries per a l'obtenció d'unes condicions de seguretat suficient i evitar damnatges a les estructures existents, d'acord amb el que ordeni el facultatiu encarregat de les obres, que designarà i marcarà els elements que s'hagin de conservar intactes, així com els llocs d'amàs.

II.4.3 Mesurament i abonament.

Es mesuraran i abonaran als preus del Quadre de Preus núm. 1 del Projecte.

El preu corresponent inclou la càrrega sobre el camió i el transport a abocadors o llocs d'utilització així com la manipulació dels materials i mà d'obra necessària per a la seva execució.

El Contractista té l'obligació de dipositar els materials que, procedents d'enderrocs, consideri de possible utilització o d'algun valor en el lloc que els assigni el Director Facultatiu de l'Obra.

II.5 ENDERROCS DE MURS

El mur per enderrocar no ha d'estar sotmès a l'acció de carregues o d'empentes de terres.

La part que s'ha d'enderrocar no ha de tenir instal·lacions en servei. S'han de protegir els elements de servei públic que es pugui fer malbé.

S'ha de seguir l'ordre d'enderrocament previst. S'ha de fer per parts, de dalt a baix i per tongades horitzontals. Quan l'alçària lliure en una o en ambdues cares és ≥ 6 m s'han de col·locar bastides amb una barana i un sòcol.

S'han de regar les parts per enderrocar i carregar per evitar la formació de pols.

Quan hi puguin haver desplaçaments laterals del mur cal apuntalar-lo i protegir-lo per evitar que caigui. Durant els treballs es permet que l'operari treballi a sobre del mur si la seva amplària és superior a 35 cm. Les runes s'han d'abocar cap l'interior del recinte sense que es produeixin pressions perilloses sobre el mur per acumulació de material. A l'acabar la jornada de treball no s'han de deixar sense protecció els murs d'alçària superior a 20 vegades el seu gruix.

No s'ha de treballar si plou, neva o fa vent superior als 60 km/h.

II.6 EXCAVACIÓ I REBLIMENT DE RASES DE CLAVEGUERAM

La unitat d'excavació de rases i pous comprèn totes les operacions necessàries per obrir les rases definides al projecte per a l'execució de la xarxa de clavegueram.

Memòria valorada per l'actuació sobre els danys causats per les mèlies al paviment de la urbanització Parc de Llevant.





AJUNTAMENT DEL CATLLAR

Si als quadres de preus o al pressupost del Projecte no figuren diferents tipus d'excavació, l'excavació es considerarà no classificada, de tal manera que l'excavació en roca o en qualsevol tipus de terreny s'abonarà al preu únic definit d'excavació.

Si durant l'execució de les excavacions apareixen brolladors o filtracions motivades per qualsevulla causa, s'utilitzaran els mitjans que siguin necessaris per esgotar les aigües. El cost de les esmentades operacions estarà comprès als preus d'excavació si els quadres de preus o pressupost no especifiquen el contrari.

El preu de les excavacions comprendrà també els apuntaments que siguin necessaris i el transport de les terres a l'abocador, a qualsevulla distància. La Direcció de les Obres podrà autoritzar, si és possible, l'execució de sobreexcavacions per a evitar les operacions d'apuntament però els volums sobreexcavats no seran objecte d'abonament. L'excavació de rases s'abonarà per metres cúbics (m³) excavats d'acord amb l'amidament teòric dels plànols del Projecte.

El preu corresponent inclou el subministrament, transport, manipulació i ús de tots els materials, maquinària i mà d'obra necessària per la seva execució; la neteja i esbrossada de tota la vegetació; la construcció d'obres de desguàs, per tal d'evitar l'entrada d'aigües; la construcció dels apuntaments i els calçats que es precisin; el transport dels productes extrets al lloc d'ús, als dipòsits o a l'abocador; i l'arranjament de les àrees afectades.

Quan durant els treballs d'excavació apareixen serveis existents, els treballs s'executaran inclòs amb mitjans manuals, per a no fer malbé aquestes instal·lacions, completant-se l'excavació amb el calçat o penjat en bones condicions de les canonades d'aigua, gas, clavegueram, instal·lacions elèctriques, telefòniques etc., o de qualsevol altre servei, que sigui precís descobrir, sense que el Contractista tingui cap dret a pagament per aquests conceptes.

El replè de les rases s'executarà amb el mateix grau de compactació exigida als terraplens (apartat 3). El Contractista emprarà els mitjans de compactació lleugers necessaris i reduirà el gruix de les tongades, sense que els esmentats treballs puguin ser objecte de sobrepreu.

Si els materials procedents de les excavacions de rases no són adequats per a llur rebliment s'obtinran els materials necessaris dels préstecs interiors al polígon, no sent d'abonament els treballs d'excavació i transport dels esmentats materials de préstecs, i trobant-se inclosos al preu unitari de rebliment de rases definit al Quadre de Preus núm. 1, sempre que el pressupost no especifiqui el contrari.

Per al replè de les rases del clavegueram es respectaran les seccions tipus grafiades en el plànol "Rasa tipus clavegueram tub WAVIHOL o equivalent".

Memòria valorada per l'actuació sobre els danys causats per les mèlies al paviment de la urbanització Parc de Llevant.





AJUNTAMENT DEL CATLLAR

II.6.1 Condicions mínimes d'acceptació.

Els materials per a rebliment de rases a zona de nucli hauran de ser com a mínim de qualitat igual o superior a la dels sòls tolerables. A la zona de coronament de la rasa (darrers 30 cm) els materials hauran de ser sòls adequats o seleccionats. Pel que fa a la densitat, haurà de ser en tot punt i a cada zona del rebliment igual o superior al 95% de la màxima densitat obtinguda a l'assaig Pròctor Modificat o en tot cas, superior a la densitat natural del propi terreny a la zona de rasa.

A la zona de coronament la densitat haurà de ser igual o superior al 100% de la màxima densitat obtinguda a l'assaig Pròctor.

II.6.2 Esgotaments

L'execució de gran nombre de treballs per sota del nivell freàtic obliga a considerar la utilització d'equips d'esgotament.

Els licitadors hauran de proposar i justificar el sistema i mitjans adients per l'esgotament del nivell freàtic durant tots els treballs necessaris per a l'execució de totes les feines d'obra. El sistema proposat haurà de tenir el vist-i-plau de la D.F.

Cas de que el sistema adoptat sigui el denominat "well-point", s'ha de tenir en compte el següent:

La instal·lació del sistema ha d'estar composta d'una conducció d'aspiració o entrada d'aigua a la que s'empalmen les diferents llances de drenatge, una conducció d'impulsió o sortida d'aigua que la desguassa en el punt desitjat i el propi equip de bombament que connectat a ambdós conduccions, realitza el funcionament.

El contractista deurà aportar per a la instal·lació del sistema:

- Dipòsit d'aigua neta per el clavat de les llances de almenys 18.000 litres.
- Gas-oil i olis o força elèctrica (380/10V) segons el tipus de bomba. Si fos elèctrica, una mànega de 5 fils, 3 fases de 380 V massa i neutre, finalitzada en una connexió femella. Potència requerida 17 KW.
- Compressor d'aire de 50 CV, si el terreny per la seva composició ho requereix (graves).
- Guarda nocturn, en cas de que la màquina treballi 24 hores.
- Revisió diària d'oli del motor i depressor en els sistemes diesel i nivells d'oli del depressor i el seu estat en els sistemes elèctrics.

La partida d'esgotament a definir inclou la totalitat de les despeses generades per tots els conceptes per a la realització de l'esgotament de tota l'obra.

Memòria valorada per l'actuació sobre els danys causats per les mèlies al paviment de la urbanització Parc de Llevant.





AJUNTAMENT DEL CATLLAR

II.6.3 Apuntaments i estrebades

El sistema a fer servir (Kring, Tablestacat o similar) haurà de permetre la seva utilització com a encofrat de l'extradós dels col·lectors. Per a facilitar el desencofrat es col·locarà una làmina plàstica junt als plafons de l'apuntament amb contacte amb el formigó.

En els punts singulars d'encreuament de serveis on l'apuntament descrit no sigui factible s'executarà un sistema alternatiu, essent el seu abonament al mateix preu i criteri d'amidament que en el cas general, sense cap tipus d'increment econòmic.

La D.F. podrà, en casos on no estigui contemplat en el projecte i així es jutgi necessari per motiu de seguretat, exigir al contractista l'apuntament de la rasa.

La D.F. podrà sol·licitar l'apuntament en llocs que es produeixin ensorraments (donant lloc a despeses addicionals importants de rebliment) sobre l'amidament teòric sobre perfil.

En tots dos llocs l'entrada serà d'abonament.

L'apuntament local de la rasa no tindrà consideració d'estrebada i no serà mai d'abonament.

Les estrebades i estintolaments hauran de ser executats per personal especialitzat (estrebadors) i no s'admeten, en cap cas, excepte en els ajuts al mateix, un altre personal classificat com a tal.

Serà de rigorosa aplicació allò que s'estableix en la legislació vigent sobre higiene i seguretat en el treball relacionat amb el contingut del present article i molt especialment, en el que es refereix a la vigilància diària i permanent a càrrec del personal especialitzat, de l'estat de les estrebades i estintolament, i s'exigirà particularment la constant atenció del falcat amb la finalitat que, en cap cas, quedi mermada la seva efectivitat en cap punt de la zona protegida.

II.7 ENCREUAMENTS DE VIAL

Definició

Són les canalitzacions transversals que permeten els encreuaments de vials de tots els serveis. Cal executar-les simultàniament a la construcció d'escomeses de clavegueram i de la resta de rases transversals. Per aquest motiu, malgrat ser obres de serveis, corresponen a la infraestructura de calçada.

Memòria valorada per l'actuació sobre els danys causats per les mèlies al paviment de la urbanització Parc de Llevant.





AJUNTAMENT DEL CATLLAR

L'execució de totes les rases d'encreuament s'ha de realitzar en fase prèvia a la subbase granular. D'aquesta manera s'evitarà l'excavació de rases sobre la subbase i sobre l'esplanada ja acceptada.

II.7.1 Encreuaments de subministrament d'aigua.

Quan les conduccions siguin d'amiant-ciment PVC o polietilè caldrà protegir la canonada amb caixetí de formigó o amb tubs de formigó. Per a canonades de fosa haurà prou amb la protecció de sorra. El formigó serà HM-15 i el material de rebliment de rasa seran sòls adequats o seleccionats compactats al 95% de la densitat màxima de l'assaig Pròctor Modificat.

A la capa de coronament s'exigirà el 100% de la densitat màxima del Pròctor Modificat.

II.7.2 Encreuaments de la xarxa telefònica.

Els encreuaments de vial de la xarxa telefònica s'executaran amb la mateixa secció definida en el document núm. 2. El formigó de protecció serà HM-15 i el material de rebliment seran sòls adequats o seleccionats compactats fins aconseguir les densitats exigides als rebliments de rases.

II.7.3 Encreuaments de la xarxa elèctrica de mitja tensió i de baixa tensió.

Els encreuaments s'executaran amb tubs d'amiant-ciment protegits amb formigó HM-15.

Els materials de rebliment tindran les característiques exigides als rebliments de rases.

II.7.4 Encreuaments d'enllumenat públic.

Els encreuaments s'executaran amb tubs de P.V.C. protegits amb formigó HM-15.

II.7.5 Mesurament i abonament.

Si el projecte no indica altra cosa, tots els encreuaments de vial es mesuraran per metres lineals realment executats. S'entendran inclosos en el preu tots els materials i operacions necessàries pel correcte acabament de l'encreuament.

II.8 CONDUCCIONS DE DRENATGE

II.8.1 Definició

Es defineixen com a drenatges subterranis les rases a les quals es col·loca en el seu fons un tub per a captació d'aigües (perforat, ranurat, porós, amb juntes obertes, etc.) Circumdat per un gruix de material filtre adequadament compactat i

Memòria valorada per l'actuació sobre els danys causats per les mèlies al paviment de la urbanització Parc de Llevant.





AJUNTAMENT DEL CATLLAR

que estan aïllades, normalment, de les aigües superficials, per una capa impermeable, o relativament impermeable, que ocupi i tanqui la seva part superior. Es construiran a zones on siguin previsibles nivells freàtics elevats o als límits de calçades amb zones de jardí.

Llur execució inclou les operacions següents:

- Execució del llit d'assentament de la canonada.
- Col·locació de la canonada.
- Rebliment de la rasa de drenatge.

II.8.2 Condicions generals

Els tubs a emprar en drenatges subterranis seran de formigó, ceràmica, plàstic o de qualsevol altre material sancionat per l'experiència.

La Direcció podrà exigir assaig de permeabilitat dels tubs o dels drenatges. En tot cas, els tubs obtinguts seran forts, duradors i lliures de defectes, esquerdes i deformacions.

II.8.3 Forma i dimensions

La forma i dimensions dels tubs a emprar en drenatges subterranis, així com les corresponents juntes, seran les assenyalades als plànols i Prescripcions Tècniques Particulars o, en tot cas, el que assenyali la direcció.

La superfície interior serà raonablement llisa i no s'admetran mes defectes que els de caràcter accidental o local, sempre que no suposi minvament de la qualitat dels tubs ni de la seva capacitat de desguàs.

II.8.4 Execució de les obres

L'excavació de a rasa i posterior rebliment acompliran el que es prescriu a l'article "Excavació i rebliment de rases i pous".

II.8.5 Execució del llit d'assentament a la canonada

Un cop oberta la rasa de drenatge, si el seu fons és impermeable, el llit d'assentament dels tubs haurà de ser també impermeable. Si el fons de la rasa fos permeable, el llit d'assentament dels tubs podrà ser, així mateix permeable.

En tot cas el llit d'assentament es compactarà fins aconseguir una base de suport ferm a tota la longitud de la rasa.

II.8.6 Col·locació del material filtrant

Memòria valorada per l'actuació sobre els danys causats per les mèlies al paviment de la urbanització Parc de Llevant.





AJUNTAMENT DEL CATLLAR

El material impermeable es limitarà al que correspon al llit d'assentament si procedeix. Es prosseguirà amb el rebliment amb material filtre fins a l'altura indicada als plànols, col·locat en tongades de gruix inferiors a vint centímetres (0,20) que es compactaran amb elements adients per a no fer malbé els tubs ni alterar llur posició.

II.8.7 Mesurament i abonament.

Sempre que el projecte no especifiqui altra cosa, els drenatges subterranis es mesuraran per metres lineals (ml) realment executats segons l'eix del tub o del drenatge. A l'esmentat mesurament se li aplicarà el preu unitari corresponent. A l'import resultant queda inclosa la preparació de l'assentament, canonades, material filtre, replè, compactació, així com altra operació necessària per deixar acabada la unitat.

L'excavació en rases i pous serà d'abonament independent, sempre que al Pressupost del Projecte no es consideri als preus unitaris definits.

II.9 LA SUBBASE GRANULAR

Es defineix com a subbase granular la capa de material granular situada entre la base del ferm i l'esplanada. La capa de subbase es col·locarà després d'haver construït els encreuaments de vial de tots els serveis (rases de calçada) i d'haver acceptat l'esplanada. La subbase col·locada protegirà l'esplanada, servirà de superfície de treball per a executar la resta de l'obra i sobre ella s'assentaran les vorades.

Els materials podran ser tot-u natural o tot-u procedent de l'esmicolament de material de pedrera o de graves naturals.

II.9.1 Condicions mínimes d'acceptació.

La granulometria de material serà tal que compleixi les següents condicions:

- La fracció del material que passi pel tamís 0,080 UNE serà inferior als 2/3 de la fracció que passi pel tamís 0,40 UNE.
- La mida màxima de l'àrid serà inferior a la meitat de la tongada compactada.
- La corba granulomètrica estarà compresa entre els límits indicats al quadre següent.

TAMISSOS ASTM	UNE	S1	S2	S3
------------------	-----	----	----	----

Memòria valorada per l'actuació sobre els danys causats per les mèlies al paviment de la urbanització Parc de Llevant.





AJUNTAMENT DEL CATLLAR

2"	50	100	100	-
1"	25	-	75-95	100
3/8"	10	30-65	40-75	50-85
Nº 4	5	25-65	30-60	35-65
Nº 10	2	15-40	20-45	25-50
Nº 40	0,40	8-20	15-30	15-30
Nº 200	0,080	2-8	5-15	5-15

La qualitat del material correspondrà a un coeficient de desgast mesurat per l'Assaig de los Angeles, inferior a 35.

La Capacitat portant del material correspondrà a un índex CBR superior a 20. L'equivalent de sorra del material serà en tot cas superior a vint-i-cinc (>25).

Pel que fa a la plasticitat del material, es compliran simultàniament les següents condicions:

Límit líquid inferior a 25 (LL<25)

Índex de plasticitat inferior a 6 (IP <6)

A la superfície compactada de subbase granular s'exigirà una densitat superior al 95% de la densitat màxima obtinguda a l'assaig Pròctor Modificat. S'haurà d'obtenir aquesta densitat fins i tot a les zones especials com vora pous, embornals o elements singulars.

II.9.2 Mesurament i abonament.

Sempre que els quadres de preus o el pressupost del projecte no diguin altra cosa, la subbase granular s'abonarà per metres cúbics realment col·locats i compactats, mesurats sobre perfil teòric d'execució. S'entendrà sempre que el preu comprèn el refí, preparació i compactació de l'esplanada així com totes les operacions, materials auxiliars o maquinària necessàries per a deixar la unitat d'obra correctament acabada.

La subbase granular actua com a superfície d'assentament de la vorada.

II.10 VORADES, ENCINTATS I RIGOLES

Memòria valorada per l'actuació sobre els danys causats per les mèlies al paviment de la urbanització Parc de Llevant.





AJUNTAMENT DEL CATLLAR

Les vorades són peces de pedra o elements prefabricats de formigó que assentat sobre la subbase granular mitjançant un llit de formigó HM-10 amb el qual son solidaris, serveixen per a separar les zones de calçada de les voravies o per delimitar zones de jardí. La cota superior de vorada col·locada serveix de referència per a les obres d'implantació de serveis.

L'encintat, rigola o reguerot és una peça de pedra o prefabricada de formigó que pot acompanyar la vorada, facilitant la compactació dels fermes, la conducció d'aigües de pluja als embornals i constituint un element senyalitzador del final de calçada.

II.10.1 Vorades de pedra

Les vorades de pedra hauran de complir les següents condicions:

- Ser homogenis, de gra i uniforme, de textura compacta.
- Estar exempts de clivelles, pèls, nius, nòduls, zones meteoritzades i restes orgànics. Faran un so clar en ser copejats amb un martell.
- Tenir adherència als morters.

La forma i dimensions de les vorades seran les senyalades en els plànols.

La longitud mínima de les peces serà d'un metre (1m), encara que en subministraments grans s'admetrà que el deu per cent (10%) de les peces tingui una longitud compresa entre seixanta centímetres (60cm) i un metre (1m). Les seccions extremes hauran de ser normals a l'eix de la peça.

En les mides de la secció transversal s'admetrà una tolerància de deu mil·límetres (10 mm) en més o menys.

La secció transversal de les vorades corbes serà la mateixa que la de les rectes; i la seva directriu s'ajustarà a la curvatura de l'element constructiu on s'hagi de col·locar.

Les parts vistes de les vorades hauran d'estar tallades amb punxó o escoda; i les operacions de talla s'acabaran amb buixarda mitja. Els dos centímetres (2 cm) superiors de les cares interiors es tallaran amb escarpa. La resta de la vorada es treballarà a cop de martell; es refinarà amb punxó les cares de junts, fins a obtenir superfícies aproximadament planes i normals a la directriu de la vorada.

Pes específic net: No serà inferior a dos mil cinc-cents quilograms per metre cúbic (2.500 kg/cm³).

Resistència a la compressió: No serà inferior a mil tres-cents quilograms força per centímetre quadrat (1.300 kg/cm²).

Coefficient de fregament: Serà inferior a tretze centèsims de centímetre (0,13 cm).

Memòria valorada per l'actuació sobre els danys causats per les mèlies al paviment de la urbanització Parc de Llevant.





AJUNTAMENT DEL CATLLAR

desgast:

Resistència a la Sotmeses les vorades a vint (20) cicles de congelació,
al final d'ells no
intempèrie: presentaran clivelles, escrotaments, ni cap alteració visible.

Aquestes determinacions es faran d'acord amb les Normes UNE 7067, UNE 7068, UNE 7069 i UNE 7070.

Mesurament i abonament

Sempre que el pressupost del projecte no especifiqui altre cosa s'abonaran per metre lineal (ml) col·locat i totalment acabat, exclòs el formigó de base necessari.

II.10.2 Vorades de formigó

II..10.2.1 Procedència

Aquest tipus de vorada prové de fàbriques especialitzades.

II 10.2.2 Característiques generals

Les característiques generals seran les definides als plànols del projecte.

Les vorades prefabricades de formigó, s'executaran amb formigons de tipus HM-20 o superior, segons l'article 610 del PG-3 "Formigons", fabricats amb àrids procedents de matxucat, les dimensions màximes del qual seran de vint mil·límetres (20 mm), i ciment pòrtland P.350.

La secció transversal de les vorades cobertes serà la mateixa que la de les rectes; i la seva generatriu s'ajustarà a la curvatura de l'element constructiu on s'hagin de col·locar.

Les peces que formaran la vorada es col·locaran deixant un espai entre elles de cinc mil·límetres (5 mm). Aquest espai es reblirà amb morter del mateix tipus que el que s'hagi utilitzat en l'assentament.

Per a finalitats especials s'admetran vorades de diferents dimensions que les especificades, sempre que siguin aprovades per la Direcció d'Obra.

II.10.2.3 Normes de qualitat

Resistència a la compressió en proveta cúbica tallada amb serra circular diamantada als vint-i-vuit dies (28): mínim tres-centes cinquanta quilograms per centímetre quadrat (350 Q/cm²)

Memòria valorada per l'actuació sobre els danys causats per les mèlies al paviment de la urbanització Parc de Llevant.





AJUNTAMENT DEL CATLLAR

Desgast per fregament:

- Recorregut : sis-cents (600 m)
- Pressió: Sis-cents grams per centímetre quadrat (0,6Kg/cm²)
- Abrasiu: Carborúndum; un gram per centímetre quadrat (1gr/cm² per via humida)
- Desgast mig en pèrdua d'alçada: menor de dos amb cinc mil·límetres (2,5 mm)

II.10.2.4 Recepció

Es rebutjaran a l'amàs vorades que presentin defectes, encara que siguin deguts al transport.

No seran de recepció les vorades, la secció transversal de les quals no s'adapti a les dimensions assenyalades a les característiques generals amb unes toleràncies de més menys un centímetre (+/- 1 cm).

II.10.2.5 Mesurament i abonament

Sempre que el pressupost del Projecte no especifiqui altra cosa, s'abonaran per metre lineal (ml)_ col·locat i totalment acabat, mesurat sobre el terreny, exclòs el formigó de base necessari. Aquest formigó s'abonarà al preu corresponent al Quadre de Preus núm. 1.

El preu s'entendrà que inclou tots els materials i operacions necessàries per a deixar la unitat d'obra totalment acabada.

II.10.3 Rigola de llosetes blanques de morter comprimit

II.10.3.1 Definició

És una rajola composta d'una capa d'empremta, de morter ric en ciment blanc i àrid fi, que forma la cara, i una capa de base de morter menys ric en ciment i àrid més gruixut, que constitueix el dors.

II.10.3.2 Procedència

Aquesta rigola prové d'una fàbrica especialitzada.

II.10.3.3 Característiques generals

Si no es defineixen als plànols, el tipus reglamentari haurà de ser quadrat, de vint centímetres (20 cm) de cantó i vuit centímetres (8 cm) de gruix, la cara superior de desgast serà de dotze mil·límetres (12 mm) i amb superfície llisa.

Memòria valorada per l'actuació sobre els danys causats per les mèlies al paviment de la urbanització Parc de Llevant.





AJUNTAMENT DEL CATLLAR

Es fabricaran, exclusivament, amb ciment Pòrtland blanc.

II.10.3.4 Normes de qualitat

- Absorció aigua (UNE 127.002)	[10%
- Resistència al desgast (UNE 127.005)	< 1,5 mm
- Tensió de trencament (UNE 127.006 i UNE 127.007):	
- Cara a tracció	[55 kg/cm ²
- Dors a tracció	[35 kg/cm ²
- Gelatibilitat (UNE 127.003):	
Absència de senyals de trencament o deteriorament.	
- Toleràncies:	
Dimensions	6 0,4 mm
Gruix	[0,3 mm
Angles, variació sobre arc de 20 cm de radi:	6 0,4 mm
Rectitud d'arestes:	6 0,2 mm
Vessaments:	6 0,5 mm
Planor:	6 0,85 mm

La normativa de compliment obligatori, és la UNE 127.001

La peça ha de tenir un color i una textura uniformes en tota la superfície, i els angles i les arestes a la cara plana. No pot tenir esquerdes, trencaments no altres defectes. La forma d'expressió de les seves mides ha de ser sempre: Llarg x Ample x Gruix.

- Gruix de la capa fina:	< 6 mm
- Absorció d'aigua (UNE 127.002)	[10 %
- Resistència al desgast (UNE 127.005)	[3 mm
- Tensió de trencament (UNE127.006 i UNE 127.007):	
- Cara a tracció:	< 55 kg/cm ²
- Dors a tracció:	< 35 kg/cm ²
- Gelatibilitat (UNE 127.003):	
Absència de senyals de trencament o deteriorament.	
- Toleràncies:	
-Dimensions	6 0,4 mm
- Gruix	[8 %
- Angles, variació sobre un arc de 20 cm de radi:	60,4 mm
- Rectitud d'arestes:	6 0,2 mm
- Vessaments:	6 0,5 mm
- Planor	[2 mm

El subministrament es realitzarà, amb embalatge en pales i el seu emmagatzematge en llocs protegits contra impactes.

Memòria valorada per l'actuació sobre els danys causats per les mèlies al paviment de la urbanització Parc de Llevant.





AJUNTAMENT DEL CATLLAR

La normativa compliment obligatori, és la UNE 127.001.

II.10.3.5 Recepció

No seran de recepció les llosetes, si llurs dimensions i gruixos de capes no s'ajusten al que s'ha especificat anteriorment, amb unes toleràncies màximes de dos mil·límetres (2 mm) més o menys.

De cada amàs s'assajaran tantes llosetes com indiqui el Director Facultatiu de l'Obra.

Si el terme mig dels resultats no abasta els límits previstos, es rebutjarà l'amàs.

II.10.3.6 Mesurament i abonament

Sempre que el pressupost del projecte no especifiqui altra cosa s'abonarà per metre lineal (ml) col·locat i totalment acabat, exclòs el formigó de base, necessari. Aquest formigó s'abonarà al preu corresponent del Quadre de preus núm.1.

Vorades de pedra natural; condicions mínimes d'acceptació:

- La pedra haurà de ser homogènia, de gra uniforme i textura compacta.
- No tindrà esquerdes, coqueries, nòduls ni zones meteoritzades i estarà exempta de restes orgànics.
- La tolerància respecte les seves dimensions teòriques serà de deu mil·límetres (10 mm)
- La pedra tindrà densitat superior a 2.500 Qm3 i resistència a compressió superior a 1.3 Q/cm2
- Pel que fa a la prova de resistència a la intempèrie, aguantaran els vint cicles de congelació sense presentar alteracions visibles.

Memòria valorada per l'actuació sobre els danys causats per les mèlies al paviment de la urbanització Parc de Llevant.





AJUNTAMENT DEL CATLLAR

III. PAVIMENTACIÓ

L'activitat de pavimentació s'ha de realitzar preceptivament després de construïda la infraestructura de serveis i d'acceptar la capa de subbase granular que haurà servit de plataforma de treball per realitzar una part de l'obra d'urbanització. Consisteix principalment en la col·locació de la capa de formigó de base a voravies (normalment les llosetes o panots es construeixen a la fase d'urbanització secundària), la capa de base de calçada i les capes de paviment.

Serà d'aplicació les condicions generals especificades en els següents documents:

NORMATIVA IV:

Plec de prescripcions tècniques generals per a obres de carreteres i ponts del M.O.P.U (Orden Ministerial de 6.2.76).

Instruccions de carreteres del M.O.P.U.

Instrucció relativa a les accions a considerar en els projectes de ponts de carreteres (Ordre Ministerial de 26 de febrer de 1972 BOE 93 de 18.4.72).

Llei d'aigües (de 2 d'agost de 1985)

Codi de circulació vigent

"Ley 22/1988 de 28 de Julio de Costas y Reglamento General aprobado por RD. 1471/1989".

"Ley de 25/1988 de Julio de Carreteras".

Plec general de condicions per la recepció de conglomerats hidràulics (Ordre Ministerial de 9.4.68).

IV.1 FORMIGÓ DE BASE A VORAVIES

Llevat que la Direcció d'obres disposi un altre ordre, el formigó a voravies es col·locarà en fase prèvia a la construcció de les capes de base i de paviment. Després d'acceptar les infraestructures de serveis, els elements singulars situats a la voravia i la capa de coronament del terraplè de voravia, es procedirà a col·locar la capa de formigó de base que servirà d'assentament a les llosetes i panots, i protegirà les infraestructures de serveis construïdes.

Condicions mínimes d'acceptació.

Memòria valorada per l'actuació sobre els danys causats per les mèlies al paviment de la urbanització Parc de Llevant.





AJUNTAMENT DEL CATLLAR

El formigó serà de consistència intermitja entre la plàstica i la fluïda de manera que no sigui ni massa sec, (dificultats per reglejar) ni massa fluid (falta de resistència). A l'assaig de consistència s'obtindrà un assentament del con d'Abrams entre cinc centímetres (5 cm.) i vuit centímetres (8 cm.). La resistència característica mínima a obtenir serà de cent quilograms per centímetre quadrat ($F_{ck} > / 100 \text{ Q/ cm}^2$). (H.100), sempre que el projecte no indiqui una resistència superior.

Mesurament i abonament de les obres.

Llevat que el pressupost del projecte especifiqui altra cosa, es mesurarà i abonarà per metres cúbics realment executats mesurats sobre perfil teòric. S'entendrà que el preu unitari inclou el refí definitiu i la compactació de la superfície de coronament en terres, els encofrats necessaris per a deixar els forats dels escossells, el subministrament i posta en obra del formigó i tots els materials, maquinària i diferents operacions necessàries per a acabar correctament la unitat d'obra.

IV.2 CAPES DE BASE

Es defineix com a capa de base la que suporta directament el paviment. Podrà ser de material granular (tot-ú artificial) o de grava-ciment.

IV.2.1 Bases de tot-ú artificial.

El tot-ú artificial és una barreja d'àrids procedents d'una instal·lació d'esmicolament amb granulometria de tipus continu.

Condicions mínimes d'acceptació:

Granulometria:

- La fracció que passi pel tamís 0,080 UNE serà inferior a la meitat de la fracció que passi pel tamís 0,40 UNE, mesurades en pes.
- La mida màxima de la pedra serà inferior a la meitat de la tongada compactada.
- La corba granulomètrica dels materials es trobarà compresa entre les que figuren al següent quadre:

TAMISSOS UNE			acumulat en %
	Z1	Z2	Z3
50	100	---	---
40	70-100	100	---

Memòria valorada per l'actuació sobre els danys causats per les mèlies al paviment de la urbanització Parc de Llevant.





AJUNTAMENT DEL CATLLAR

25	55-85	70-100	100
20	50-80	60-90	70-100
10	40-70	45-75	50-80
5	30-60	30-60	35-65
2	20-45	20-45	20-45
0,4	10-30	10-30	10-30
0,08	5-15	5-15	5-15

- La fracció del material retinguda pel tamís 5 UNE haurà de contenir com a mínim un 50% en pes d'elements amb dues o més cares de fractura.

- El desgast del material mesurat segons l'Assaig de los Angeles serà inferior al trenta (<30).

- El material serà no plàstic i tindrà equivalent de sorra superior a 35

- El material no podrà ser meteoritzat de manera que totes les característiques de granulometria i qualitat es conservin després de compactar la tongada (execució de l'assaig del material després de compactar).

- El material tindrà un mateix CBR superior a 80 per a una compactació del 100 % de l'Assaig Pròctor Modificat.

- El mòdul de compressibilitat determinat amb l'assaig de càrrega amb placa de 700 cm² serà superior a 100 kg/cm², per a unes pressions compreses entre 2,1 i 3,5 kg/cm².

- La densitat de la capa de base granular compactada serà superior al 100 % de la màxima densitat obtinguda a l'assaig pròctor modificat. Aquesta condició de densitat es complirà també a totes les zones singulars de la capa compactada (vora pous, embornals i elements singulars de calçada).

Mesurament i abonament.

La base de material granular es mesurarà i abonarà per metres cúbics mesurats sobre perfil teòric després de compactar. S'entendrà que el preu unitari comprèn el refí i compactació de la capa de subbase i totes les operacions i materials necessaris per deixar la unitat d'obra corresponent acabada.

IV.2.2 Bases de grava-ciment

Memòria valorada per l'actuació sobre els danys causats per les mèlies al paviment de la urbanització Parc de Llevant.





AJUNTAMENT DEL CATLLAR

Són materials formats per barreja homogènia d'àrids, ciment i aigua, segons les proporcions d'una fórmula de treball prèviament aprovada, que després d'estesos i compactats formen la capa de base a calçades.

Condicions mínimes d'acceptació:

- Granulometria dels àrids. La corba granulomètrica es trobarà compresa entre les indicades al quadre:

TAMISSOS UNE	Acumulat en %	
	GC1	GC2
40	----	100
25	100	75-100
20	70-100	65-90
10	50-80	40-70
5	35-60	30-55
0,2	25-45	22-42
0,40	10-24	10-22
0,080	1-8	1-8

-La fracció retinguda en el tamís 5 UNE, presentarà com a mínim un 50% en pes d'elements amb dues o més cares de fractura.

- La qualitat mesurada segons l'assaig de Los Angeles presentarà un coeficient inferior a trenta (< 30). Els àrids seran no plàstics i amb equivalent de sorra superior a trenta (> 30)

- Els àrids no presentaran contingut de matèria orgànica superior al 0,05 %, proporció de terrosos d'argila inferior al 2 % i proporció de sulfats al 0,5 %.

- El contingut mínim de ciment serà sempre del tres per cent (3 %).

- La resistència a compressió als 7 dies, amb provetes fabricades amb el motllo i compactació del Pròctor modificat serà superior a trenta-cinc quilograms per centímetre quadrat (> 35 kg/cm²).

Memòria valorada per l'actuació sobre els danys causats per les mèlies al paviment de la urbanització Parc de Llevant.





AJUNTAMENT DEL CATLLAR

- S'exigirà en tota la zona d'obres, inclòs a punts singulars com vora pous o embornals, una densitat superior al noranta set per cent (97 %) de la màxima densitat obtinguda a l'Assaig Pròctor Modificat de la barreja amb ciment.
- El reg asfàltic de guarit de la grava-ciment s'aplicarà abans de passades dotze hores des de la seva compactació.

Mesurament i abonament.

Es mesurarà i abonarà als preus definits al pressupost del projecte. S'entendrà que els preus comprenen la preparació, refí i compactació de la superfície de la subbase per a la seva acceptació, i tots els materials i operacions necessàries pel correcte acabat de la unitat d'obra.

IV.3 PAVIMENTS ASFÀLTICS

Els paviments asfàltics poden ser paviments de barreja asfàltica en calent, paviments de barreja asfàltica en fred, o tractaments asfàltics superficials. El paviment més usual en calçades és de barreja asfàltica en calent. Els tractaments asfàltics superficials es tractaran a l'apartat relatiu a paviments de trànsit restringit.

IV.3.1 Paviments asfàltics en calent.

Poden ser d'una única capa de trànsit o de dues capes.
Condicions mínimes d'acceptació:

- Betums asfàltics fluidificats (art. 211 PG3)
- Emulsió asfàltica. (Art. 213 PG3)
- Regs d'emprimació. (Art 530 PG3)
- Regs d'adherència. (Art 531 PG3)
- Tractament superficial. (Art. 532 PG3)
- Tractaments superficials amb beurades bituminoses. (Art. 540 PG3)
- Mescles bituminoses en fred. (Art. 541 PG3)
- Mescles bituminoses en calent (art. 542 PG3)

Lligants bituminosos: Podran ser dels tipus B 20/30, B 30/50, B 60/70, B 80/100.

- Granulometria dels àrids. L'àrid gros procedirà d'instal·lació d'esmicolament. Contindrà com a mínim un 75 % en pes d'elements amb dues o més cares de fractura. La granulometria dels àrids es trobarà compresa entre les del següent quadre, segons el tipus de barreja que es tracti.

Memòria valorada per l'actuació sobre els danys causats per les mèlies al paviment de la urbanització Parc de Llevant.





AJUNTAMENT DEL CATLLAR

Mescles a emprar: rodadura: tipus D, tipus S - intermitja: tipus D, S, G o A

GRUIX EN CM DE LA CAPA	TIPUS DE MESCLES A EMPRAR
Menor o igual que 4	D, S, G, A 12
Entre 4 i 6	D, S, G, A 20
Major que 6	D, S, G, A 25

- El coeficient de desgast de Los Angeles serà inferior a trenta (30). Per a vials de gran capacitat on es prevegin altes velocitats s'exigirà un coeficient de poliment accelerat superior quaranta-cinc (0,45) en capa de trànsit i quaranta (0,40) en capes de base intermitges. L'índex de partícules planes serà inferior a trenta (<30). (Únicament vials amb gran capacitat i trànsit pesant).

- Les condicions d'adhesivitat i característiques del filler compliran les condicions obligatòries per a construcció de carreteres (PG3).

- La barreja d'àrids en fred, tindrà un equivalent de sorra superior a quaranta (> 40).

- Pel que fa a l'obtenció de la fórmula de treball, instal·lació de fabricació, equip d'execució, i proves de l'Assaig Marshall es compliran totes les condicions exigides per construcció de carreteres (PG3).

Mesurament i abonament de les obres.

S'abonarà per tonelades realment col·locades, mesurades a partir dels perfils teòrics i les densitats realment obtingudes a obra. Si el pressupost del projecte no especifica altra cosa, s'entendrà que el preu inclou la preparació de la superfície de la capa de base, els regs d'emprimació i adherència, i totes les operacions i materials necessaris pel correcte acabament de la unitat d'obra. Criteris de projecte de mescles per el mètode Marshall (NTL-159/75)

CARACTERÍSTIQUE S	UNITAT	PESAT		MIG		LLEUGER	
		Min	Màx.	Min	Màx.	Min	Màx.
Núm. de cops en cada cara		75		75		50	
Estabilitat	kgf	1000*		750		50	

Memòria valorada per l'actuació sobre els danys causats per les mèlies al paviment de la urbanització Parc de Llevant.





AJUNTAMENT DEL CATLLAR

Deformació	mm	2,00	3,50	2,00	3,50	2,00	4,00
Buits en mescles	%						
Capa de rodadura		3**	5	3	5	3	5
Capa intermedi		3**	5	3	5	3	5
Capa base		3	8	3	8	3	8
Buits en àrids	%						
Mescles D.S.G. 12		15		15		15	
Mescles D.S.G. 20		14		14		14	
Mescles D.S.G. 25		13		13		13	

(*) En cas de capes de base aquest valor serà 750 kgf.

(**) Valor mínim desitjable, 4%

Les toleràncies admissibles, respecte de la fórmula de treball, seran les següents:

Àrids i filler

Tamisos superiors al 2,5 UNE: 4% de pes total d'àrids

Tamisos compresos entre 2,5 UNE i 0,16 UNE ambdós inclosos: 3% del pes total d'àrids

Tamís 0,008 UNE: 1% del pes total d'àrids

Durant la posta en obra la temperatura de la barreja haurà de ser superior a la determinada a la fórmula de treball i en cap cas inferior a cent deu graus (100°C)

IV.3.2 Mescles asfàltiques en fred.

- Pel que fa als àrids, compliran totes les especificacions relacionades pels paviments asfàltics en calent. Per la resta de materials i condicions d'execució es complirà la norma de carreteres (PG3). Es mesuraran i abonaran d'igual manera que les mescles en calent.

IV.3.3 Descripció de proves i assaigs

Subbases granulars

Materials

Per cada 2.000 m³ de material:

- 1 resistència al desgast segons NLT-149

Memòria valorada per l'actuació sobre els danys causats per les mèlies al paviment de la urbanització Parc de Llevant.





AJUNTAMENT DEL CATLLAR

- 5 granulometria per tamisat segons NLT-104
- 1 índex CBR en laboratori segons NLT-111
- 5 equivalent d'arena segons NLT-113
- 5 límits d'Attenberg segons NLT105 i NLT-106
- 2 Pròctor modificat segons NLT-108

Execució

En cada 200 m² o fracció de capa col·locada:

- 3 densitat "in situ" segons NLT-109, incloent determinació d'humitat.

Mescles bituminoses en calent

Materials

Per cada 500 m³ o fracció d'àrid gruixut:

- Resistència al desgast segons NLT-149
- 3 granulometria per tamisat segons NLT-104
- 1 poliment accelerant segons NLT-174
- 1 adherència segons NLT-166

Per cada 500 m³ o fracció d'àrid fi:

- Igual que l'àrid gruixut.

Per cada 100 m³ de filler:

- 2 granulometria per tamisat segons NLT-104
- 1 densitat aparent segons NLT-176
- 1 coeficient d'emulsibilitat segons NLT-180

Per cada 500 m³ de barreja d'àrids:

- 2 equivalents d'arena segons NLT-113
- 2 granulometria per tamisat segons NLT-104
- 2 temperatura d'àrids i lligant a l'entrada i sortida del mesclador

Per cada 50 tones de betum asfàltic:

- 1 contingut d'aigua segons NLT-123
- 1 penetració segons NLT-124
- 1 ductilitat segons NLT-126
- 1 solubilitat en tricloroetilè segons NLT-130

Memòria valorada per l'actuació sobre els danys causats per les mèlies al paviment de la urbanització Parc de Llevant.





AJUNTAMENT DEL CATLLAR

Execució

Per cada 1.000 m² de mescla:

- 6 assaigs de resistència i densitat sobre provetes fabricades segons mètode Marshall NLT-159

Regs d'emprimació

Materials

Per cada 25 tones o fracció de betum:

- 1 Contingut d'aigua segons NLT-123
- 1 viscositat Saybolt Furor segons NLT-133
- 1 destil·lació segons NLT-134
- 1 penetració sobre el residu de destil·lació segons NLT-124

Per cada 50 m³ o fracció de l'àrid emprat:

- 2 granulometria per tamisat segons NLT-104
- 2 contingut d'humitat segons NLT-103

Regs d'adherència

Materials

Per cada 25 tones o fracció de lligant:

- 1 contingut d'aigua segons NLT-123
- 1 viscositat Saybolt Furol segons NLT-133
- 1 destil·lació segons NLT-134
- 1 penetració sobre el residu de destil·lació segons NLT-124

Execució

- Control de temperatura del lligant.

IV.3 PAVIMENTS LLEUGERS PER A VIANANTS O TRÀNSIT RESTRINGIT I PAVIMENTS DE VORAVIA

Normalment aquest tipus de paviments correspon a zones de voravia, passeig i vials de trànsit restringit que disposen d'una superfície per a trànsit mixt (vials sense voravia).

Memòria valorada per l'actuació sobre els danys causats per les mèlies al paviment de la urbanització Parc de Llevant.





AJUNTAMENT DEL CATLLAR

Aquest tipus de paviments que normalment s'acabaran a la fase d'urbanització secundària del sector (després de la construcció dels espais parcel·lats) poden ser de tipus molt variat depenent del disseny urbà. Ens referim als següents tipus de paviment:

- Paviments de formigó amb disseny de juntes.

Compliran tot el que s'especifica al capítol 3.4 relatiu a paviments de calçada.

- Paviments asfàltics

Compliran tot el que s'especifica al capítol IV.3 relatiu a paviments de calçada.

- Paviments de pedra natural: (lloses, llambordes)

La pedra haurà de ser homogènia, de gra fi i uniforme i de textura compacta. No presentarà esquerdes, nòduls, zones meteoritzades ni cap tipus de defecte visible. Pel que fa a les condicions de qualitat de la pedra, s'exigirà densitat superior a 2500 kg/m³, resistència a compressió superior a 1300 kg/cm², coeficient de desgast inferior a tretze centímetres de centímetre (0,13 cm) i haurà de resistir vint cicles de congelació sense presentar cap alteració visible (normes UNE 7067, UNE 7068, UNE 7069 i UNE 7070).

- Paviments de trencament superficial asfàltic amb acabat superficial de sorra silícica.

Es construiran sempre sobre una base de tot-ú artificial sense fins o de macadam i es complirà tot el que s'especifica a la normativa oficial PG3 (art. 502). Pel que fa al tractament superficial s'acomplirà també tot el que s'especifica al PG3 (art. 532).

Pel que fa la capa de sorra d'acabat serà preceptivament de naturalesa silícica.

El seu gruix sense compactar serà com a mínim d'un centímetre (10 mm) i en qualsevol cas, el suficient per tapar després de compactar el color negre de l'asfalt. La coloració de la sorra serà la definida al projecte i tindrà un equivalent superior a seixanta (EQA >60).

- Paviment de rajols hidràulics.

Els paviments de lloses premsades per a voravies, passeigs o espais de vianants es construiran sempre sobre un llit de formigó de resistència característica mínima de cent quilograms per centímetre quadrat (HM-10) o superior si així ho especifica el projecte. El llit de formigó s'assentarà sempre sobre un explanada

Memòria valorada per l'actuació sobre els danys causats per les mèlies al paviment de la urbanització Parc de Llevant.





AJUNTAMENT DEL CATLLAR

de sòls adequats o seleccionats sempre que al projecte no es defineixi la capa de subbase o base.

La peça ha de tenir un color i una textura uniformes en tota la superfície, i els angles i les arestes rectes a la cara plana. La forma d'expressió de les seves mides ha de ser sempre: Llarg x Ample x Gruix.

Gruix de la capa fina:	< 6 mm
Absorció d'aigua (UNE 127.002)	[10 %
Resistència al desgast (UNE 127.005)	[3 mm
Tensió de trencament (UNE 127.006 i UNE 127.007):	
- Cara de tracció:	< 55 kg/cm ²
- Dors a tracció:	< 35 kg/cm ²

Gelatibitat (UNE 127.003): Absència de senyals de trencament o deteriorament.
Toleràncies:

Dimensions	6 0,4 mm
Gruix	[8 %
Àngels, variació sobre un arc de 29 cm de radi	6 0,4 mm
Rectitud d'arestes	6 0,2 mm
Vessaments	6 0,5 mm
Planor	[2 mm

El subministrament es realitzarà, amb embalatge en pales i el seu emmagatzematge en llocs protegits contra impactes.

La normativa de compliment obligatori, és la UNE 127.001

Junts

Junts de dilatació

Perfil elastomètric d'ànima circular

El perfil dins la peça formigonada ha de ser la prevista. L'eix del perfil del ha de coincidir amb l'eix del junt. El junt de dilatació ha de tenir l'amplària especificada en el projecte.

Ha de quedar garantit el bon contacte entre el formigó i el perfil del junt. La compactació del formigó s'ha de fer vibratge i no han de quedar buits a la massa.

El conjunt del junt acabat ha de ser totalment estanc.

Memòria valorada per l'actuació sobre els danys causats per les mèlies al paviment de la urbanització Parc de Llevant.





AJUNTAMENT DEL CATLLAR

Toleràncies d'execució:

- Situació dins de la peça formigonada: 6 10 mm
- Coincidència eix perfil-eix junt: 6 2 mm
- Amplària del junt de dilatació: 6 3 mm

En el seu procés constructiu ha de quedar lligat pel extrems a l'armadura de l'element per formigonar. Les disposicions de lligat i d'encofrat han de permetre que el perfil mantingui la seva posició durant el formigonatge.

Les unions entre perfils s'han de fer per vulcanització, amb aplicació d'elastòmer cru vulcanitzat per calor i pressió. La resistència d'aquestes unions no han de ser menor que la resta del perfil.

Només s'han de fer a l'obra les unions que per procés d'execució, muntatge o transport no puguin ser fetes a la fàbrica.

El criteri d'amidament serà per m de llargària amidada segons les especificacions del projecte.

No hi ha norma d'obligat compliment.

Placa de poliestirè

La placa ha de quedar be adherida dins del junt. Ha de quedar col·locada en tota la llargària prevista, sense interrupcions. Si hi ha d'haver talls, els extrems han de quedar a tocar. La fondària respecte al pla del parament ha de ser la prevista o indicada per la D.F. Si no hi ha cap especificació, ha de quedar enrasat amb el parament.

Junt entre plaques [2 mm

Toleràncies d'execució:

- Fondària prevista respecte al parament: 6 2 mm

Segellat asfàltic

El segellat ha de tenir la llargària prevista. Ha de ser continu, homogeni, sense inclusions de bombolles d'aire i amb la superfície uniforme. Ha de quedar ben adherit a ambdós llavis de junt. La fondària respecte al pla de parament ha de ser la prevista o la indicada per la D.F. Si no hi ha cap especificació, ha de quedar enrasat amb el parament.

Memòria valorada per l'actuació sobre els danys causats per les mèlies al paviment de la urbanització Parc de Llevant.





AJUNTAMENT DEL CATLLAR

El gruix del segellat en el punt mínim ha de ser igual a la fondària del junt.

Tolerància d'execució:

- Gruix del segellat: 6 10 %
- Fondària prevista respecte al parament: 6 2 mm

En el seu procés d'execució el fons i les cares del junt per segellar han de ser nets i secs. El producte s'ha d'aplicar forçant-ne la penetració.

La temperatura ambient ha d'estar entre 5°C i 35°C. No s'ha d'aplicar en temps humit (pluja, rosada, etc.)

Junts de dilatació

La banda expandible a base de bentonita s'ha de col·locar damunt del formigó enfortit. No s'ha de prendre cap precaució específica durant les activitats preparatòries a l'abocada de formigó (instal·lació de l'armadura, encofrat, formigonat ...) Per a la subsegüent instal·lació de la banda expandible. Es presenta en rotllos de fàcil maneig, que s'instal·len durant els treballs d'armadura de la segona fase.

Gràcies a la seva flexibilitat, la banda expandible reblena perfectament les irregularitats i els buits en els junts de la construcció. Per a major seguretat, la tela es cavarà en el formigó per evitar l'esquinçament durant el formigonat.

El Catllar, octubre de 2024

SERVEIS MUNICIPALS D'ARQUITECTURA I URBANISME

Jonathan López Skoog
Arquitecte Municipal

Xavier Esteve Sosa
Arquitecte Tècnic Municipal

Memòria valorada per l'actuació sobre els danys causats per les mèlies al paviment de la urbanització Parc de Llevant.





AJUNTAMENT DEL CATLLAR

DOCUMENT 3 – ESTUDI BÀSIC DE SEURETAT I SALUT

Memòria valorada per l'actuació sobre els danys causats per les mèlies al paviment de la urbanització Parc de Llevant.





AJUNTAMENT DEL CATLLAR

ESTUDI BÀSIC DE SEGURETAT I SALUT A LES OBRES DE CONSTRUCCIÓ

DADES DE L'OBRA

Tipus d'obra: OBRA CIVIL

Emplaçament: URBANITZACIONS PARC DE LLEVANT 1 I PARC DE LLEVANT 2

Superfície àmbit: 220.276,61 m2

Promotor: AJUNTAMENT DEL CATLLAR

Redactor del Projecte tècnic: SERVEIS MUNICIPALS D'ARQUITECTURA I URBANISME. JONATHAN LÓPEZ SKOOG, ARQUITECTE MUNICIPAL I XAVIER ESTEVE SOSA, ARQUITECTE TÈCNIC MUNICIPAL

Tècnic redactor de l'Estudi Bàsic de Seguretat i Salut: JONATHAN LÓPEZ SKOOG, ARQUITECTE MUNICIPAL I XAVIER ESTEVE SOSA, ARQUITECTE TÈCNIC MUNICIPAL

DADES TÈCNIQUES DE L'EMPLAÇAMENT

Topografia: PLANA, PENDENTS LLEUGERES

Característiques del terreny: -

Condicions físiques i d'ús dels edificis de l'entorn: HABITATGES UNIFAMILIARS PB+1

Instal·lacions de serveis públics: AIGUA, LLUM, CLAVEGUERAM

Tipologia de vials: TP-2039, CAMÍ DE MAS DE LA CREU, CAMÍ DE BERNAT D'OLZINELLES, CAMÍ DEL MAS DE MANEGUET, CAMÍ DEL MAS DE CLARÀ I C/ ROVIRA I VIRGILI, DOBLE SENTIT; C/ GENERALITAT, C/ PERE III EL CERIMONIÓS, C/ VALENTÍ ALMIRALL, C/ BERENGUER DE REQUESENS, C/ JOAN FUSTER, C/ JOAN SALVAT PAPASSEIT, C/ GREGAL I C/ MIQUEL MARTÍ I POL, ÚNIC SENTIT

Memòria valorada per l'actuació sobre els danys causats per les mèlies al paviment de la urbanització Parc de Llevant.





AJUNTAMENT DEL CATLLAR

COMPLIMENT DEL RD 1627/97 SOBRE "DISPOSICIONS MÍNIMES DE SEGURETAT I SALUT A LES OBRES DE CONSTRUCCIÓ"

1. INTRODUCCIÓ

Aquest Estudi Bàsic de Seguretat i Salut estableix, durant l'execució d'aquesta obra, les previsions respecte a la prevenció de riscos d'accidents i malalties professionals, així com informació útil per efectuar en el seu dia, en les degudes condicions de seguretat i salut, els previsible treballs de manteniment posteriors.

Permet donar unes directrius bàsiques a l'empresa constructora per dur a terme les seves obligacions en el terreny de la prevenció de riscos professionals, facilitant el seu desenvolupament i d'acord amb el Reial Decret 1627/1997 pel qual s'estableixen les "disposicions mínimes de seguretat i de salut a les obres de construcció".

En base a l'art. 7è d'aquest Reial Decret, i en aplicació d'aquest Estudi Bàsic de Seguretat i Salut, l'empresa contractista ha d'elaborar un Pla de Seguretat i Salut en el treball en el qual s'analitzin, estudiïn, desenvolupin i complementin les previsions contingudes en el present document.

El Pla de Seguretat i Salut haurà de ser aprovat abans de l'inici de l'obra pel Coordinador de Seguretat i Salut durant l'execució de l'obra o, quan no sigui necessari, per la Direcció Facultativa. En cas d'obres de les Administracions Públiques s'haurà de sotmetre a l'aprovació d'aquesta Administració.

Cal recordar l'obligatorietat de que a cada centre de treball hi hagi un Llibre d'Incidències pel seguiment del Pla de S i S. Les anotacions fetes al Llibre d'Incidències hauran de posar-se en coneixement de la Inspecció de Treball i Seguretat Social en el termini de 24 hores, quan es produeixin repeticions de la incidència.

Segons l'art. 15è del Reial Decret, les empreses contractistes i sots-contractistes hauran de garantir que les persones que treballen a l'obra rebin la informació adequada de totes les mesures de seguretat i salut a l'obra.

La comunicació d'obertura del centre de treball a l'autoritat laboral competent haurà d'incloure el Pla de Seguretat i Salut, s'haurà de fer prèviament a l'inici d'obra i la presentaran únicament les empreses que tinguin la consideració de contractistes.

El Coordinador de Seguretat i Salut durant l'execució de l'obra o qualsevol integrant de la Direcció Facultativa, en cas d'apreciar un risc greu imminent per a la seguretat de les persones que treballen a l'obra, podrà aturar l'obra parcialment o totalment, comunicant-ho a la Inspecció de Treball i Seguretat

Memòria valorada per l'actuació sobre els danys causats per les mèlies al paviment de la urbanització Parc de Llevant.





AJUNTAMENT DEL CATLLAR

Social, a l'empresa contractista, sots-contractista i representants de les persones treballadores.

Les responsabilitats dels coordinadors, de la Direcció Facultativa i del promotor no eximiran de les seves responsabilitats a les empreses contractistes i sots-contractistes (art. 11è).

2. PRINCIPIS GENERALS APLICABLES DURANT L'EXECUCIÓ DE L'OBRA

En base als principis d'acció preventiva establerts a l'article 15è de la Llei 31/95 de "prevenció de riscos laborals", l'empresa aplicarà les mesures que integren el deure general de prevenció, d'acord amb els següents principis generals:

- Evitar riscos
- Avaluar els riscos que no es puguin evitar
- Combatre els riscos a l'origen
- Adaptar el treball a la persona, en particular en el que respecta a la concepció dels llocs de treball, l'elecció dels equips i els mètodes de treball i de producció, per tal de reduir el treball monòton i repetitiu, i reduir els efectes del mateix a la salut
- Tenir en compte l'evolució de la tècnica
- Substituir allò que és perillós per allò que tingui poc o cap perill
- Planificar la prevenció, buscant un conjunt coherent que integri la tècnica, l'organització i les condicions del treball, les relacions socials i la influència dels factors ambientals en el treball
- Adoptar mesures que posin per davant la protecció col·lectiva a la individual
- Donar les degudes instruccions a les persones que treballen a l'obra

En conseqüència i per tal de donar compliment a aquests principis generals, tal i com estableix l'article 10 del RD 1627/1997, durant l'execució de l'obra es vetllarà per:

- El manteniment de l'obra en bon estat d'ordre i neteja
- L'elecció de l'emplaçament dels llocs i àrees de treball, tenint en compte les seves condicions d'accés i la determinació de les vies o zones de desplaçament o circulació
- La manipulació dels diferents materials i la utilització dels mitjans auxiliars
- El manteniment, el control previ a la posada en servei i el control periòdic de les Instal·lacions i dispositius necessaris per a l'execució de l'obra, amb objecte de corregir els defectes que poguessin afectar a la seguretat i salut de les persones treballadores
- La delimitació i condicionament de les zones d'emmagatzematge i dipòsit dels diferents materials, en particular si es tracta de matèries i substàncies perilloses

Memòria valorada per l'actuació sobre els danys causats per les mèlies al paviment de la urbanització Parc de Llevant.





AJUNTAMENT DEL CATLLAR

- La recollida dels materials perillosos utilitzats
- L'emmagatzematge i l'eliminació o evacuació de residus i runes
- L'adaptació en funció de l'evolució de l'obra del període de temps efectiu que s'haurà de dedicar a les diferents feines o fases del treball
- La cooperació entre les empreses contractistes, sots-contractistes i les persones que treballen a l'obra en règim d'autònoms
- Les interaccions i incompatibilitats amb qualsevol altre tipus de feina o activitat que es realitzi a l'obra o prop de l'obra

L'empresa tindrà en consideració les capacitats professionals de les persones treballadores en matèria de seguretat i salut en el moment d'encomanar les feines.

L'empresa adoptarà les mesures necessàries per garantir que només les persones treballadores que hagin rebut informació i formació suficient i adequada puguin accedir a les zones de risc greu i específic.

L'efectivitat de les mesures preventives haurà de preveure les distraccions i imprudències no temeràries que pogués cometre la persona que treballa a l'obra. Cal tenir en compte els riscos addicionals que poguessin implicar determinades mesures preventives, que només podran adoptar-se quan els riscos que generin siguin substancialment menors dels que es volen reduir i no existeixin alternatives preventives més segures.

L'empresa podrà concertar operacions d'assegurances que tinguin com a finalitat garantir la previsió de riscos derivats tant del treball respecte del seu personal, com de les persones treballadores en règim d'autònoms. Les societats cooperatives també podran concertar operacions d'assegurances respecte de les seves persones associades, l'activitat de les quals consisteix en la prestació del seu treball personal.

En compliment del deure de protecció de les persones treballadores, l'empresa garantirà que cada persona que treballa a l'obra rebi una formació teòrica i practica que sigui suficient i adequada en matèria preventiva. Aquesta formació cal centrar-la en el lloc de treball o funció concreta que dugui a terme la persona treballadora, i per tant, l'obliga a complir les mesures de prevenció adoptades.

En funció de la formació rebuda, i seguint la informació i instruccions de l'empresa contractista, les persones que treballen a l'obra han de:

- Fer servir adequadament les màquines, aparells, eines, equips de transport i tots els mitjans amb els que desenvolupin la seva activitat.
- Utilitzar adequadament els mitjans i equips de protecció facilitats per l'empresa contractista
- No posar fora de funcionament i utilitzar correctament els dispositius de seguretat existents o que s'instal·lin als mitjans o als llocs de treball

Memòria valorada per l'actuació sobre els danys causats per les mèlies al paviment de la urbanització Parc de Llevant.





AJUNTAMENT DEL CATLLAR

- Informar d'immediat a la persona jeràrquicament superior i a les persones treballadores designades per realitzar activitats de prevenció i protecció de qualsevol situació que, al seu entendre, porti un risc per la seguretat i salut de les persones que treballen a l'obra.
- Cooperar amb l'empresa contractista per que pugui garantir unes condicions de treball segures i que no comportin riscos per la seguretat i salut de les persones que treballen a l'obra.

3. IDENTIFICACIÓ DELS RISCOS

Sense perjudici de les disposicions mínimes de Seguretat i Salut aplicables a l'obra establertes a l'annex IV del RD 1627/1997, s'enumeren a continuació els riscos particulars de diferents treballs d'obra, tot i considerant que alguns d'ells es poden donar durant tot el procés d'execució de l'obra o bé ser aplicables a altres feines.

Mitjans i maquinaria

- Atropellaments, topades amb altres vehicles, atrapades
- Interferències amb instal·lacions d'ús públic (aigua, llum, gas, clavegueram,...)
- Desplom i/o caiguda de maquinària d'obra (sitges, grues...)
- Riscos derivats del funcionament de grues
- Caiguda de la càrrega transportada
- Generació excessiva de pols o emanació de gasos tòxics
- Caigudes des de punts alts i/o des d'elements provisionals d'accés (escales, plataformes)
- Cops i ensopegades
- Caiguda de materials, rebots
- Ambient excessivament sorollós
- Contactes elèctrics directes o indirectes
- Accidents derivats de condicions atmosfèriques
- Altres

Treballs previs

- Interferències amb instal·lacions d'ús públic (aigua, llum, gas, clavegueram,...)
- Caigudes des de punts alts i/o des d'elements provisionals d'accés (escales, plataformes)
- Cops i ensopegades
- Caiguda de materials, rebots
- Sobre esforços per postures incorrectes
- Bolcada de piles de materials
- Riscos derivats de l'emmagatzematge de materials (temperatura, humitat, reaccions químiques)

Memòria valorada per l'actuació sobre els danys causats per les mèlies al paviment de la urbanització Parc de Llevant.





AJUNTAMENT DEL CATLLAR

- Altres

Enderrocs

- Interferències amb instal·lacions d'ús públic (aigua, llum, gas, clavegueram,...)
- Generació excessiva de pols o emanació de gasos tòxics
- Projecció de partícules durant els treballs
- Caigudes des de punts alts i/o des d'elements provisionals d'accés (escales, plataformes)
- Contactes amb materials agressius
- Risc derivat de la utilització de soldadura i tall oxiacetilènic
- Talls i punxades
- Cops i ensopegades
- Caiguda de materials, rebots
- Ambient excessivament sorollós
- Fallida de l'estructura
- Sobre esforços per postures incorrectes
- Acumulació i baixada de runes
- Altres

Moviments de terres i excavacions

- Interferències amb instal·lacions d'ús públic (aigua, llum, gas, clavegueram,...)
- Generació excessiva de pols o emanació de gasos tòxics
- Caigudes des de punts alts i/o des d'elements provisionals d'accés (escales, plataformes)
- Cops i ensopegades
- Despreniment i/o esllavissament de terres i/o roques
- Caiguda de materials, rebots
- Ambient excessivament sorollós
- Desplom i/o caiguda de les murs de contenció, pous i rases
- Desplom i/o caiguda de les edificacions veïnes
- Accidents derivats de condicions atmosfèriques
- Sobre esforços per postures incorrectes
- Riscos derivats del desconeixement del sòl a excavar
- Altres

Fonaments

- Interferències amb instal·lacions d'ús públic (aigua, llum, gas, clavegueram,...)
- Projecció de partícules durant els treballs

Memòria valorada per l'actuació sobre els danys causats per les mèlies al paviment de la urbanització Parc de Llevant.





AJUNTAMENT DEL CATLLAR

- Caigudes des de punts alts i/o des d'elements provisionals d'accés (escales, plataformes)
- Contactes amb materials agressius
- Risc derivat de la utilització de soldadura i tall oxiacetilènic
- Talls i punxades
- Cops i ensopegades
- Caiguda de materials, rebots
- Ambient excessivament sorollós
- Desplom i/o caiguda de les murs de contenció, pous i rases
- Desplom i/o caiguda de les edificacions veïnes
- Despreniment i/o esllavissament de terres i/o roques
- Contactes elèctrics directes o indirectes
- Sobre esforços per postures incorrectes
- Fallides d'encofrats
- Fallides de recalços
- Generació excessiva de pols o emanació de gasos tòxics
- Bolcada de piles de material
- Riscos derivats de l'emmagatzematge de materials (temperatura, humitat, reaccions químiques)
- Altres

Estructura

- Interferències amb instal·lacions d'ús públic (aigua, llum, gas, clavegueram,...)
- Projecció de partícules durant els treballs
- Caigudes des de punts alts i/o des d'elements provisionals d'accés (escales, plataformes)
- Contactes amb materials agressius
- Risc derivat de la utilització de soldadura i tall oxiacetilènic
- Talls i punxades
- Cops i ensopegades
- Caiguda de materials, rebots
- Ambient excessivament sorollós
- Contactes elèctrics directes o indirectes
- Sobre esforços per postures incorrectes
- Fallides d'encofrats
- Generació excessiva de pols o emanació de gasos tòxics
- Bolcada de piles de material
- Riscos derivats de l'emmagatzematge de materials (temperatura, humitat, reaccions químiques)
- Riscos derivats de l'accés a les plantes
- Riscos derivats de la pujada i recepció dels materials
- Altres

Memòria valorada per l'actuació sobre els danys causats per les mèlies al paviment de la urbanització Parc de Llevant.





AJUNTAMENT DEL CATLLAR

Ram de paleta

- Interferències amb instal·lacions d'ús públic (aigua, llum, gas, clavegueram,...)
- Generació excessiva de pols o emanació de gasos tòxics
- Projecció de partícules durant els treballs
- Caigudes des de punts alts i/o des d'elements provisionals d'accés (escales, plataformes)
- Contactes amb materials agressius
- Risc derivat de la utilització de soldadura i tall oxiacetilènic
- Talls i punxades
- Cops i ensopegades
- Caiguda de materials, rebots
- Ambient excessivament sorollós
- Sobre esforços per postures incorrectes
- Bolcada de piles de material
- Riscos derivats de l'emmagatzematge de materials (temperatura, humitat, reaccions químiques)
- Altres

Coberta

- Interferències amb instal·lacions de subministrament públic (aigua, llum, gas...)
- Projecció de partícules durant els treballs
- Caigudes des de punts alts i/o des d'elements provisionals d'accés (escales, plataformes)
- Contactes amb materials agressius
- Talls i punxades
- Risc derivat de la utilització de soldadura i tall oxiacetilènic
- Cops i ensopegades
- Caiguda de materials, rebots
- Ambient excessivament sorollós
- Sobre esforços per postures incorrectes
- Generació excessiva de pols o emanació de gasos tòxics
- Caigudes de pals i antenes
- Bolcada de piles de material
- Riscos derivats de l'emmagatzematge de materials (temperatura, humitat, reaccions químiques)
- Altres

Revestiments i acabats

- Generació excessiva de pols o emanació de gasos tòxics
- Projecció de partícules durant els treballs

Memòria valorada per l'actuació sobre els danys causats per les mèlies al paviment de la urbanització Parc de Llevant.





AJUNTAMENT DEL CATLLAR

- Caigudes des de punts alts i/o des d'elements provisionals d'accés (escales, plataformes)
- Contactes amb materials agressius
- Talls i punxades
- Cops i ensopegades
- Caiguda de materials, rebots
- Sobre esforços per postures incorrectes
- Bolcada de piles de material
- Riscos derivats de l'emmagatzematge de materials (temperatura, humitat, reaccions químiques)
- Riscos derivats per repassos d'obra realitzats amb equips i proteccions inadequades
- Altres

Instal·lacions

- Interferències amb instal·lacions de subministrament públic (aigua, llum, gas...)
- Caigudes des de punts alts i/o des d'elements provisionals d'accés (escales, plataformes)
- Talls i punxades
- Cops i ensopegades
- Caiguda de materials, rebots
- Emanacions de gasos en obertures de pous morts
- Contactes elèctrics directes o indirectes
- Sobre-esforços per postures incorrectes
- Caigudes de pals i antenes
- Riscos derivats per repassos d'obra realitzats amb equips i proteccions inadequades
- Altres

4. RELACIÓ DE TREBALLS MÉS HABITUALS QUE REPRESENTEN RISCOS ESPECIALS I QUE COMPORTEN L'ADOPCIÓ DE MESURES DE PREVENCIÓ I PROTECCIÓ ESPECÍFIQUES I PARTICULARS DURANT L'EXECUCIÓ DE L'OBRA.

(Annex II del RD 1627/1997))

- Treballs amb riscos especialment greus de soterrament, enfonsament o caiguda d'altura, per les particulars característiques de l'activitat desenvolupada, els procediments aplicats o l'entorn del lloc de treball
- Treballs en els quals l'exposició a agents químics o biològics suposi un risc d'especial gravetat, o pels quals la vigilància específica de la salut de les persones que treballen a l'obra sigui legalment exigible
- Treballs amb exposició a radiacions ionitzants pels quals la normativa específica obligui a la delimitació de zones controlades o vigilades

Memòria valorada per l'actuació sobre els danys causats per les mèlies al paviment de la urbanització Parc de Llevant.





AJUNTAMENT DEL CATLLAR

- Treballs en la proximitat de línies elèctriques d'alta tensió
- Treballs que exposin a risc d'ofegament per immersió
- Obres d'excavació de túnels, pous i altres treballs que suposin moviments de terres subterranis
- Treballs realitzats en immersió amb equip subaquàtic
- Treballs realitzats en cambres d'aire comprimit
- Treballs que impliquin l'ús d'explosius
- Treballs que requereixin muntar o desmuntar elements prefabricats pesats

5. MESURES DE PREVENCIÓ I PROTECCIÓ

- Com a criteri general es prioritzaran les proteccions col·lectives en front de les individuals.
- S'hauran de mantenir en bon estat de conservació els medis auxiliars, la maquinària i les eines de treball.
- Els medis de protecció, tant col·lectiva com individual, hauran d'estar homologats segons la normativa vigent.
- Així mateix, les mesures relacionades s'hauran de tenir en compte per als previsible treballs posteriors (reparació, manteniment, substitució, etc.)

Mesures de protecció col·lectiva

- Organització i planificació dels treballs per evitar interferències entre les diferents feines i circulacions dins l'obra
- Senyalització de les zones de perill
- Preveure el sistema de circulació de vehicles i la seva senyalització, tant a l'interior de l'obra com en relació amb els vials exteriors
- Limitar una zona lliure a l'entorn de la zona excavada pel pas de maquinària
- Immobilització de camions mitjançant falques i/o topalls durant les tasques de càrrega i descàrrega
- Respectar les distàncies de seguretat amb les instal·lacions existents
- Mantenir les instal·lacions amb les seves proteccions aïllants operatives
- Fonamentar correctament la maquinària d'obra
- Muntatge de grues fet per una empresa especialitzada, amb revisions periòdiques, control de la càrrega màxima, delimitació del radi d'acció, frenada, blocatge, etc.
- Revisió periòdica i manteniment de maquinària i equips d'obra
- Establir un sistema de rec que impedeixi l'emissió de pols en gran quantitat
- Comprovar l'adequació de les solucions d'execució a l'estat real dels elements existents (subsòl, edificacions veïnes)

Memòria valorada per l'actuació sobre els danys causats per les mèlies al paviment de la urbanització Parc de Llevant.





AJUNTAMENT DEL CATLLAR

- Comprovació dels estintolaments, de les condicions dels estrebats i de les pantalles de protecció de les rases
- Utilització de paviments antilliscants.
- Col·locació de baranes de protecció en llocs amb perill de caiguda.
- Diferenciació de les mesures de protecció contra caiguda utilitzades segons s'estigui protegint a les persones de la pròpia caiguda o de la caiguda d'objectes i materials
- Col·locació de xarxes en forats horitzontals
- Protecció de forats i façanes per evitar la caiguda d'objectes (xarxes, lones)
- Ús de canalitzacions d'evacuació de runes, correctament instal·lades
- Ús d'escales de mà, plataformes de treball i bastides homologades
- Col·locació de plataformes de recepció de materials en plantes altes
- Instal·lació de serveis sanitaris

Mesures de protecció individual

- Utilització de cassetes i ulleres homologades contra la pols i/o projecció de partícules
- Utilització de calçat de seguretat
- Utilització de casc homologat
- A totes les zones elevades on no hi hagi sistemes fixes de protecció o de protecció col·lectiva, caldrà establir punts d'ancoratge segurs per poder subjectar-hi el cinturó de seguretat homologat, la utilització del qual serà obligatòria. L'accés a les zones descrites i als equips només està autoritzat a les persones treballadores amb formació i capacitat suficient.
- Utilització de guants homologats per evitar el contacte directe amb materials agressius i minimitzar el risc de talls i punxades
- Utilització de protectors auditius homologats en ambients excessivament sorollosos
- Utilització de mandils
- Sistemes de subjecció permanent i de vigilància duta a terme per més d'una persona que treballa a l'obra pel que fa als treballs amb perill d'intoxicació. Utilització d'equips de subministrament d'aire

Mesures de protecció a terceres persones

- Previsió de la tanca, la senyalització i l'enllumenat de l'obra en funció del lloc on està situada l'obra (entorn urbà, urbanització, camp obert). En cas que el tancament envaeixi la calçada s'ha de preveure un sistema de protecció pel pas de vianants i / o vehicles. El tancament ha d'impedir que persones alienes a l'obra puguin accedir a la mateixa
- Preveure el sistema de circulació de vehicles tant a l'interior de l'obra com en relació amb els vials exteriors

Memòria valorada per l'actuació sobre els danys causats per les mèlies al paviment de la urbanització Parc de Llevant.





AJUNTAMENT DEL CATLLAR

- Immobilització de maquinaria rodada mitjançant falques i/o topalls durant les tasques de càrrega i descàrrega
- Comprovació de l'adequació de les solucions d'execució i preventives a l'estat real dels elements (subsòl, edificacions veïnes)
- Protecció de forats i façanes per evitar la caiguda d'objectes (xarxes, lones)

6. PRIMERS AUXILIS

Es disposarà d'una farmaciola amb el contingut de material especificat a la normativa vigent. S'informarà a l'inici de l'obra, de la situació dels diferents centres mèdics als quals s'hauran de traslladar les persones accidentades. És convenient disposar a l'obra i en lloc ben visible, d'una llista amb els telèfons i adreces dels centres assignats per a urgències, ambulàncies, taxis, etc. per garantir el ràpid trasllat de les possibles persones accidentades.

7. NORMATIVA APLICABLE

NORMATIVA DE SEGURETAT I SALUT

DISPOSICIONES MÍNIMAS DE SEGURIDAD Y DE SALUD QUE DEBEN APLICARSE EN LAS OBRAS DE CONSTRUCCIÓN TEMPORALES O MÓVILES	Directiva 92/57/CEE 24 Junio (DOCE: 26/08/92)
DISPOSICIONES MÍNIMAS DE SEGURIDAD Y DE SALUD EN LAS OBRAS DE CONSTRUCCIÓN	RD 1627/1997. 24 octubre (BOE 25/10/97) Transposició de la Directiva 92/57/CEE
LEY DE PREVENCIÓN DE RIESGOS LABORALES	Ley 31/1995. 8 noviembre (BOE: 10/11/95)
REFORMA DEL MARCO NORMATIVO DE LA PREVENCIÓN DE RIESGOS LABORALES	Ley 54/2003. 12 diciembre (BOE 13/12/2003)
REGLAMENTO DE LOS SERVICIOS DE PREVENCIÓN	RD 39/1997, 17 de enero (BOE: 31/01/97) i les seves modificacions
MODIFICACIÓN RD 39/1997; RD 1109/2007, Y EL RD 1627/1997	RD 337/2010 (BOE 23/3/2010)

Memòria valorada per l'actuació sobre els danys causats per les mèlies al paviment de la urbanització Parc de Llevant.





AJUNTAMENT DEL CATLLAR

REQUISITOS Y DATOS QUE DEBEN REUNIR LAS COMUNICACIONES DE APERTURA O DE REANUDACIÓN DE ACTIVIDADES EN LOS CENTROS DE TRABAJO	Orden TIN/1071/2010 (BOE 1/5/2010)
DISPOSICIONES MÍNIMAS DE SEGURIDAD Y SALUD PARA LA UTILIZACIÓN POR LOS TRABAJADORES DE LOS EQUIPOS DE TRABAJO EN MATERIA DE TRABAJOS TEMPORALES EN ALTURA	RD 2177/2004, de 12 de noviembre (BOE: 13/11/2004)
DISPOSICIONES MÍNIMAS EN MATERIA DE SEÑALIZACIÓN, DE SEGURIDAD Y SALUD EN EL TRABAJO	RD 485/1997. 14 abril (BOE: 23/04/1997)
DISPOSICIONES MÍNIMAS DE SEGURIDAD Y SALUD EN LOS LUGARES DE TRABAJO En el capítol 1 exclou les obres de construcció, però el RD 1627/1997 l'esmenta en quant a escales de mà. Modifica i deroga alguns capítols de la "Ordenanza de Seguridad e Higiene en el trabajo" (O. 09/03/1971)	RD 486/1997, 14 de abril (BOE: 23/04/1997)
LEY REGULADORA DE LA SUBCONTRATACIÓN EN EL SECTOR DE LA CONSTRUCCIÓN	LEY 32/2006 (BOE 19/10/2006)
MODIFICACION DEL RD 39/1997, POR EL QUE SE APRUEBA EL REGLAMENTO DE LOS SERVICIOS DE PREVENCIÓN Y EL RD 1627/97, POR EL QUE SE ESTABLECEN LAS DISPOSICIONES MÍNIMAS DE SEGURIDAD Y SALUD EN LAS OBRAS DE CONSTRUCCIÓN	RD 604 / 2006 (BOE 29/05/2006)
DISPOSICIONES MÍNIMAS DE SEGURIDAD I SALUD APLICABLES A LOS TRABAJOS CON RIESGO DE AMIANTO	RD 396/2006 (BOE 11/04/2006)
PROTECCIÓN DE LA SALUD Y SEGURIDAD DE LOS TRABAJADORES CONTRA LOS RIESGOS RELACIONADOS CON LA EXPOSICIÓN AL RUIDO	RD 286/2006 (BOE: 11/03/2006)

Memòria valorada per l'actuació sobre els danys causats per les mèlies al paviment de la urbanització Parc de Llevant.





AJUNTAMENT DEL CATLLAR

DISPOSICIONES MÍNIMAS DE SEGURIDAD Y SALUD RELATIVAS A LA MANIPULACIÓN MANUAL DE CARGAS QUE ENTRAÑE RIESGOS, EN PARTICULAR DORSO	RD 487/1997 (BOE 23/04/1997)
DISPOSICIONES MÍNIMAS DE SEGURIDAD Y SALUD RELATIVAS AL TRABAJO CON EQUIPOS QUE INCLUYEN PANTALLAS DE VISUALIZACIÓN	RD 488/1997. (BOE: 23/04/97)
PROTECCIÓN DE LOS TRABAJADORES CONTRA LOS RIESGOS RELACIONADOS CON LA EXPOSICIÓN A AGENTES BIOLÓGICOS DURANTE EL TRABAJO	RD 664/1997. (BOE: 24/05/97)
PROTECCIÓN DE LOS TRABAJADORES CONTRA LOS RIESGOS RELACIONADOS CON LA EXPOSICIÓN A AGENTES CANCERÍGENOS	RD 665/1997 (BOE: 24/05/97)
DISPOSICIONES MÍNIMAS DE SEGURIDAD Y SALUD, RELATIVAS A LA UTILIZACIÓN POR LOS TRABAJADORES DE EQUIPOS DE PROTECCIÓN INDIVIDUAL	RD 773/1997. (BOE: 12/06/97)
DISPOSICIONES MÍNIMAS DE SEGURIDAD Y SALUD PARA LA UTILIZACIÓN POR LOS TRABAJADORES DE LOS EQUIPOS DE TRABAJO	RD 1215/1997. (BOE: 07/08/97)
PROTECCIÓN CONTRA RIESGO ELÉCTRICO	RD 614/2001 (BOE: 21/06/01)
PROTECCION DE LA SALUD Y SEGURIDAD DE LOS TRABAJADORES CONTRA LOS RIESGOS RELACIONADOS CON LA EXPOSICION A AGENTES QUIMICOS DURANTE EL TRABAJO	RD 374/2001 (BOE: 01/05/2001). mods posteriors (30/05/2001)
REGLAMENTO DE SEGURIDAD E HIGIENE DEL TRABAJO EN LA INDUSTRIA DE LA CONSTRUCCIÓN	O. de 20 de mayo de 1952 (BOE: 15/06/52) i les seves modificacions posteriors
DISTÀNCIES REGLAMENTÀRIES D'OBRES I CONSTRUCCIONS A LINIES ELÈCTRIQUES	R. 04/11/1988 (DOGC 1075, 30/11/1988)

Memòria valorada per l'actuació sobre els danys causats per les mèlies al paviment de la urbanització Parc de Llevant.





AJUNTAMENT DEL CATLLAR

ORDENANZA DEL TRABAJO PARA LAS INDUSTRIAS DE LA CONSTRUCCIÓN, VIDRIO Y CERÁMICA	O. de 28 de agosto de 1970. ART. 1º A 4º, 183º A 291º Y ANEXOS I Y II (BOE: 05/09/70; 09/09/70) correcció d'errades: BOE: 17/10/70
SEÑALIZACIÓN, BALIZAMIENTO, LIMPIEZA Y TERMINACIÓN DE OBRAS FIJAS EN VÍAS FUERA DE POBLADO	O. de 31 de agosto de 1987 (BOE: 18/09/87)
INSTRUCCIÓN TÉCNICA COMPLEMENTARIA MIE-AEM 2 DEL REGLAMENTO DE APARATOS DE ELEVACIÓN Y MANUTENCIÓN REFERENTE A GRÚAS-TORRE DESMONTABLES PARA OBRAS.	RD 836/2003. 27 juny, (BOE: 17/07/03). vigent a partir del 17 d'octubre de 2003. (deroga la O. de 28 de junio de 1988 (BOE: 07/07/88) i la modificació: O. de 16 de abril de 1990
ORDENANZA GENERAL DE SEGURIDAD E HIGIENE EN EL TRABAJO	O. de 9 de marzo DE 1971 (BOE: 16 I 17/03/71) correcció d'errades (BOE: 06/04/71) modificació: (BOE: 02/11/89) derogats alguns capítols per: LEY 31/1995, RD 485/1997, RD 486/1997, RD 664/1997, RD 665/1997, RD 773/1997
S'APROVA EL MODEL DE LLIBRE D'INCIDÈNCIES EN OBRES DE CONSTRUCCIÓ	O. de 12 de gener de 1998 (DOGC: 27/01/98)
EQUIPS DE PROTECCIÓ INDIVIDUAL	
CASCOS NO METALICOS	R. de 14 de diciembre de 1974 (BOE: 30/12/74): N.R. MT-1
PROTECTORES AUDITIVOS	(BOE: 01/09/75): N.R. MT-2
PANTALLAS PARA SOLDADORES	(BOE: 02/09/75): N.R. MT-3: modificació: BOE: 24/10/75
GUANTES AISLANTES DE ELECTRICIDAD	(BOE: 03/09/75): N.R. MT-4 modificació: BOE: 25/10/75

Memòria valorada per l'actuació sobre els danys causats per les mèlies al paviment de la urbanització Parc de Llevant.





AJUNTAMENT DEL CATLLAR

BANQUETAS AISLANTES DE MANIOBRAS	(BOE: 05/09/75): N.R. MT-6 modificació: BOE: 28/10/75
EQUIPOS DE PROTECCIÓN PERSONAL DE VIAS RESPIRATORIAS. NORMAS COMUNES Y ADAPTADORES FACIALES	(BOE: 06/09/75): N.R. MT-7 modificació: BOE: 29/10/75
EQUIPOS DE PROTECCIÓN PERSONAL DE VIAS RESPIRATORIAS: FILTROS MECÁNICOS	(BOE: 08/09/75): N.R. MT-8 modificació: BOE: 30/10/75
EQUIPOS DE PROTECCIÓN PERSONAL DE VIAS RESPIRATORIAS: MASCARILLAS AUTOFILTRANTES	(BOE: 09/09/75): N.R. MT-9 modificació: BOE: 31/10/75
EQUIPOS DE PROTECCIÓN PERSONAL DE VIAS RESPIRATORIAS: FILTROS QUÍMICOS Y MIXTOS CONTRA AMONÍACO	(BOE: 10/09/75): N.R. MT-10 modificació: BOE: 01/11/75

El Catllar, octubre de 2024

SERVEIS MUNICIPALS D'ARQUITECTURA I URBANISME

Jonathan López Skoog
Arquitecte Municipal

Xavier Esteve Sosa
Arquitecte Tècnic Municipal

Memòria valorada per l'actuació sobre els danys causats per les mèlies al paviment de la urbanització Parc de Llevant.





AJUNTAMENT DEL CATLLAR

DOCUMENT 4 – PRESSUPOST

Memòria valorada per l'actuació sobre els danys causats per les mèlies al paviment de la urbanització Parc de Llevant.



ecte de reparació dels danys causats per les mèlies al paviment de la urbanització Parc de Lleva

JSTIFICACIÓ DE PREUS

Data: 17/10/24

Pàg.:

D'OBRA

CODI	UA	DESCRIPCIÓ	PI
A01-FEP0	h	Ajudant ferrallista	25,40000
A01-FEPJ	h	Ajudant jardiner	29,80000
A0D-0007	h	Manobre	23,88000
A0D-0009	h	Manobre per a seguretat i salut	23,88000
A0E-000A	h	Manobre especialista	24,69000
A0F-000I	h	Oficial 1a ferrallista	28,61000
A0F-000M	h	Oficial 1a jardiner	33,58000
A0F-000S	h	Oficial 1a d'obra pública	28,61000
A0F-000T	h	Oficial 1a paleta	28,61000



ecte de reparació dels danys causats per les mèlies al paviment de la urbanització Parc de Lleva

JSTIFICACIÓ DE PREUS

Data: 17/10/24

Pàg.:

QUINÀRIA

CODI	UA	DESCRIPCIÓ	PI
C111-0056	h	Compressor amb dos martells pneumàtics	14,32000
C115-00EE	h	Retroexcavadora amb martell trencador	59,00000
C138-00KQ	h	Pala carregadora sobre pneumàtics de 15 a 20 t	98,69000
C13A-00FR	h	Compactador combustible duplex manual de 700 kg	7,77000
C13C-00LP	h	Retroexcavadora sobre pneumàtics de 8 a 10 t	54,34000
C151-002Z	h	Camió cisterna de 8 m3	56,52000
C152-003B	h	Camió grua	57,86000
C154-003M	h	Camió per a transport de 12 t	51,08000
C176-00FX	h	Formigonera de 165 l	2,10000
C178-00GF	h	Màquina tallajunts amb disc de diamant per a paviment	8,46000
C20L-00DO	h	Remolinador mecànic	5,86000
CR11-00JS	h	Tractor de 73,5 kW (100 CV) de potència, amb braç desbrossador	48,36000
CRE0-00C0	h	Motoserra	3,48000



ecte de reparació dels danys causats per les mèlies al paviment de la urbanització Parc de Lleva

JUSTIFICACIÓ DE PREUS

Data: 17/10/24

Pàg.: 1

MATERIALS

CODI	UA	DESCRIPCIÓ	PI
B011-05ME	m3	Aigua	2,04000
B03E-05OF	m3	Terra seleccionada	10,64000
B03L-05N7	t	Sorra de pedrera per a morters	21,01000
B054-06DH	kg	Calç aèria hidratada CL 90-S, en sacs	0,32000
B055-067M	t	Ciment pòrtland amb filler calçari CEM II/B-L 32,5 R segons UNE-EN 197-1, en sacs	145,42000
B06E-12FM	m3	Formigó HA-30/P / 10 / I + E de consistència plàstica, grandària màxima del granulat 10 mm, amb >= 300 kg/m3 de ciment, apte per a classe d'exposició I + E	122,06000
B06E-12GU	m3	Formigó HM-30/B / 20 / IIa + E de consistència tova, grandària màxima del granulat 20 mm, amb >= 275 kg/m3 de ciment, apte per a classe d'exposició I + E	111,89000
B0AM-078F	kg	Filferro recuit 1,3 mm	2,09000
B0B7-106U	kg	Acer en barres corrugades B400S de límit elàstic >= 400 N/mm2, per a seguretat i salut	0,93000
B0B8-107Q	m2	Malla electrosoldada de barres corrugades d'acer ME 10x10 cm D:3-3 mm 6x2,2 m B500T UNE-EN 10080	1,47000
B0B8-107V	m2	Malla electrosoldada de barres corrugades d'acer ME 15x15 cm D:6-6 mm 6x2,2 m B500T UNE-EN 10080	2,51000
B0F1A-0760	u	Maó calat R-25, de 290x140x100 mm, per a revestir, categoria I, HD, segons la norma UNE-EN 771-1	0,26000
B1474-0XKW	u	Parella de botes d'aigua de PVC de mitja canya, amb sola antilliscant i folrades de niló rentable	8,69000
B1474-0XL1	u	Parella de botes de mitja canya, amb sola antilliscant i folrades de niló rentable, homologades segons UNE-EN ISO 20344, UNE-EN ISO 20345, UNE-EN ISO 20346 i UNE-EN ISO 20347	9,39000
B1477-07TR	u	Casc de seguretat per a ús normal, contra cops, de polietilè amb un pes màxim de 400 g, homologat segons UNE-EN 812	6,18000
B147P-19OE	u	Protector auditiu tipus orellera acoplable a casc industrial de seguretat, homologat segons UNE-EN 352-8, UNE-EN 397/A1 i UNE-EN 458	15,21000
B147Z-0XIA	u	Ulleres de seguretat antiimpactes polivalents utilitzables sobreposades a ulleres graduades, amb muntura universal, amb visor transparent i tractament contra l'entelament, els ultraviolats, el ratllament i antiestàtic, homologades segons UNE-EN 167 i UNE-EN 168	6,50000
B1480-0XLP	u	Armillia reflectant amb tires reflectants a la cintura, al pit i a l'esquena, homologada segons UNE-EN 471	15,79000
B1488-0XLH	u	Impermeable amb jaqueta, caputxa i pantalons, per a obres públiques, de PVC soldat de 0,4 mm de gruix, de color viu, homologat segons UNE-EN 340	6,46000
B1516-H6LO	u	Peça de plàstic en forma de bolet, de color vermell, per a protecció dels extrems de les armadures per a qualsevol diàmetre per a 5 usos	0,03000
B2RA-28TX	t	Disposició controlada en planta de compostatge de residus de troncs i soques no perillosos amb una densitat 0,9 t/m3, procedents de poda o sega, amb codi 20 02 01 segons la Llista Europea de Residus	80,00000
B2RA-28UQ	t	Disposició controlada en dipòsit autoritzat inclòs el canò sobre la deposició controlada dels residus de la construcció, segons la LLEI 8/2008, de residus de formigó inerts amb una densitat 1,45 t/m3, procedents de construcció o demolició, amb codi 17 01 01 segons la Llista Europea de Residus	11,00000
B2RA-28V6	m3	Disposició controlada en dipòsit autoritzat de residus de terra inerts amb una densitat 1,6 t/m3, procedents d'excavació, amb codi 17 05 04 segons la Llista Europea de Residus	4,50000
B9F3-0HQ4	m2	Peça rectangular de formigó monocapa, gris, de 20x40 cm i 6,5 cm de gruix, preu superior, per a paviment	14,29000
B9G0-HP83	m2	Formigó HM-30/B/20/IIa per a paviment continu de 10 cm de gruix i acabat imprès amb les mateixes característiques pel que fa a color i textura que l'actual	26,48000
BBC6-0R90	m	Cinta d'abalisament estàndar d'amplària 50 mm, per a seguretat i salut	0,08000
BBC7-0R8R	u	Con d'abalisament de plàstic reflector de 50 cm d'alçària, per a 2 usos, per a seguretat i salut	7,24000
BBCE-0R98	u	Llumenera amb làmpada intermitent color ambre, amb energia de bateria de 12 V, per a 2 usos, per a seguretat i salut	24,33000
BBCI-0R99	m	Tanca mòbil metàl·lica de 2,5 m de llargària i 1 m d'alçària, per a 4 usos, per a seguretat i salut	10,95000



ecte de reparació dels danys causats per les mèlies al paviment de la urbanització Parc de Lleva

JSTIFICACIÓ DE PREUS

Data: 17/10/24

Pàg.:

TERIALS

CODI	UA	DESCRIPCIÓ	PI
BQU3-0TIB	u	Farmaciola tipus armari, amb el contingut establert a l'ordenança general de seguretat i salut en el treball	107,81000



ecte de reparació dels danys causats per les mèlies al paviment de la urbanització Parc de Lleva

JUSTIFICACIÓ DE PREUS

Data: 17/10/24

Pàg.: 1

ELEMENTS COMPOSTOS

CODI	UA	DESCRIPCIÓ				PI
B07F-0LSZ	m3	Morter mixt de ciment pòrtland amb filler calcari CEM II/B-L, calç i sorra, amb 380 kg/m3 de ciment, amb una proporció en volum 1:0,5:4 i 10 N/mm2 de resistència a compressió, elaborat a l'obra	Rend.: 1,000			173,17000
			Unitats	Preu	Parcial	ln
a d'obra						
A0E-000A	h	Manobre especialista	1,050 /R x	24,69000 =	25,92450	
			Subtotal:		25,92450	25,9
aquinària						
C176-00FX	h	Formigonera de 165 l	0,725 /R x	2,10000 =	1,52250	
			Subtotal:		1,52250	1,5
aterials						
B03L-05N7	t	Sorra de pedrera per a morters	1,380 x	21,01000 =	28,99380	
B054-06DH	kg	Calç aèria hidratada CL 90-S, en sacs	190,000 x	0,32000 =	60,80000	
B055-067M	t	Ciment pòrtland amb filler calcari CEM II/B-L 32,5 R segons UNE-EN 197-1, en sacs	0,380 x	145,42000 =	55,25960	
B011-05ME	m3	Aigua	0,200 x	2,04000 =	0,40800	
			Subtotal:		145,46140	145,4
		DESPESES AUXILIARS		1,00 %		0,2
		COST DIRECTE				173,1
		COST EXECUCIÓ MATERIAL				173,1

B07F-0LT8	m3	Morter de ciment pòrtland amb filler calcari CEM II/B-L i sorra, amb 200 kg/m3 de ciment, amb una proporció en volum 1:8 i 2,5 N/mm2 de resistència a compressió, elaborat a l'obra	Rend.: 1,000			92,46000
			Unitats	Preu	Parcial	ln
a d'obra						
A0E-000A	h	Manobre especialista	1,000 /R x	24,69000 =	24,69000	
			Subtotal:		24,69000	24,6
aquinària						
C176-00FX	h	Formigonera de 165 l	0,700 /R x	2,10000 =	1,47000	
			Subtotal:		1,47000	1,4
aterials						
B055-067M	t	Ciment pòrtland amb filler calcari CEM II/B-L 32,5 R segons UNE-EN 197-1, en sacs	0,200 x	145,42000 =	29,08400	
B011-05ME	m3	Aigua	0,200 x	2,04000 =	0,40800	
B03L-05N7	t	Sorra de pedrera per a morters	1,740 x	21,01000 =	36,55740	
			Subtotal:		66,04940	66,0



ecte de reparació dels danys causats per les mèlies al paviment de la urbanització Parc de Lleva

JSTIFICACIÓ DE PREUS

Data: 17/10/24

Pàg.:

LEMENTS COMPOSTOS

CODI	UA	DESCRIPCIÓ	PI
		DESPESES AUXILIARS	1,00 %
		COST DIRECTE	92,4
		COST EXECUCIÓ MATERIAL	92,4



ecte de reparació dels danys causats per les mèlies al paviment de la urbanització Parc de Lleva

JSTIFICACIÓ DE PREUS

Data: 17/10/24

Pàg.:

RTIDES D'OBRA

M	CODI	UA	DESCRIPCIÓ					PI
	P1474-65MU	u	Parella de botes d'aigua de PVC de mitja canya, amb sola antilliscant i folrades de niló rentable	Rend.: 1,000				8,69
				Unitats	Preu	Parcial	In	
aterials	B1474-0XK	u	Parella de botes d'aigua de PVC de mitja canya, amb sola antilliscant i folrades de niló rentable	1,000	x 8,69000 =	8,69000		
				Subtotal:		8,69000		8,6
				COST DIRECTE				8,6
				DESPESES INDIRECTES	0,00 %			0,0
				COST EXECUCIÓ MATERIAL				8,6
	P1474-65N0	u	Parella de botes de mitja canya, amb sola antilliscant i folrades de niló rentable, homologades segons UNE-EN ISO 20344, UNE-EN ISO 20345, UNE-EN ISO 20346 i UNE-EN ISO 20347	Rend.: 1,000				9,39
				Unitats	Preu	Parcial	In	
aterials	B1474-0XL1	u	Parella de botes de mitja canya, amb sola antilliscant i folrades de niló rentable, homologades segons UNE-EN ISO 20344, UNE-EN ISO 20345, UNE-EN ISO 20346 i UNE-EN ISO 20347	1,000	x 9,39000 =	9,39000		
				Subtotal:		9,39000		9,3
				COST DIRECTE				9,3
				DESPESES INDIRECTES	0,00 %			0,0
				COST EXECUCIÓ MATERIAL				9,3
	P1477-65LG	u	Casc de seguretat per a ús normal, contra cops, de polietilè amb un pes màxim de 400 g, homologat segons UNE-EN 812	Rend.: 1,000				6,18
				Unitats	Preu	Parcial	In	
aterials	B1477-07TR	u	Casc de seguretat per a ús normal, contra cops, de polietilè amb un pes màxim de 400 g, homologat segons UNE-EN 812	1,000	x 6,18000 =	6,18000		
				Subtotal:		6,18000		6,1
				COST DIRECTE				6,1
				DESPESES INDIRECTES	0,00 %			0,0
				COST EXECUCIÓ MATERIAL				6,1



ecte de reparació dels danys causats per les mèlies al paviment de la urbanització Parc de Lleva

JUSTIFICACIÓ DE PREUS

Data: 17/10/24

Pàg.: 1

ARTICLES D'OBRA

M	CODI	UA	DESCRIPCIÓ					PI
	P147P-EPWW	u	Protector auditiu tipus orellera acoplable a casc industrial de seguretat, homologat segons UNE-EN 352-8, UNE-EN 397/A1 i UNE-EN 458	Rend.: 1,000				15,21
				Unitats	Preu	Parcial	In	
aterials	B147P-190	u	Protector auditiu tipus orellera acoplable a casc industrial de seguretat, homologat segons UNE-EN 352-8, UNE-EN 397/A1 i UNE-EN 458	1,000	x 15,21000 =	15,21000		
				Subtotal:		15,21000		15,2
				COST DIRECTE				15,2
				DESPESES INDIRECTES	0,00 %			0,0
				COST EXECUCIÓ MATERIAL				15,2
	P147Z-FITL	u	Ulleres de seguretat antiimpactes polivalents utilitzables sobreposades a ulleres graduades, amb muntura universal, amb visor transparent i tractament contra l'entelament, els ultraviolats, el ratllament i antiestàtic, homologades segons UNE-EN 167 i UNE-EN 168	Rend.: 1,000				6,50
				Unitats	Preu	Parcial	In	
aterials	B147Z-0XIA	u	Ulleres de seguretat antiimpactes polivalents utilitzables sobreposades a ulleres graduades, amb muntura universal, amb visor transparent i tractament contra l'entelament, els ultraviolats, el ratllament i antiestàtic, homologades segons UNE-EN 167 i UNE-EN 168	1,000	x 6,50000 =	6,50000		
				Subtotal:		6,50000		6,5
				COST DIRECTE				6,5
				DESPESES INDIRECTES	0,00 %			0,0
				COST EXECUCIÓ MATERIAL				6,5
	P1480-FK75	u	Armillia reflectant amb tires reflectants a la cintura, al pit i a l'esquena, homologada segons UNE-EN 471	Rend.: 1,000				15,79
				Unitats	Preu	Parcial	In	
aterials	B1480-0XLP	u	Armillia reflectant amb tires reflectants a la cintura, al pit i a l'esquena, homologada segons UNE-EN 471	1,000	x 15,79000 =	15,79000		
				Subtotal:		15,79000		15,7
				COST DIRECTE				15,7
				DESPESES INDIRECTES	0,00 %			0,0
				COST EXECUCIÓ MATERIAL				15,7



ecte de reparació dels danys causats per les mèlies al paviment de la urbanització Parc de Lleva

JSTIFICACIÓ DE PREUS

Data: 17/10/24

Pàg.: 1

RTIDES D'OBRA

M	CODI	UA	DESCRIPCIÓ					PI
	P1488-EQEY	u	Impermeable amb jaqueta, caputxa i pantalons, per a obres públiques, de PVC soldat de 0,4 mm de gruix, de color viu, homologat segons UNE-EN 340	Rend.: 1,000				6,46
				Unitats	Preu	Parcial	In	
aterials	B1488-0XLH	u	Impermeable amb jaqueta, caputxa i pantalons, per a obres públiques, de PVC soldat de 0,4 mm de gruix, de color viu, homologat segons UNE-EN 340	1,000	x 6,46000 =	6,46000		
				Subtotal:		6,46000		6,4
				COST DIRECTE				6,4
				DESPESES INDIRECTES	0,00 %			0,0
				COST EXECUCIÓ MATERIAL				6,4
	P151S-HB3X	u	Peça de plàstic en forma de bolet, de color vermell, per a protecció dels extrems de les armadures per a qualsevol diàmetre, amb desmuntatge inclòs	Rend.: 1,000				0,27
				Unitats	Preu	Parcial	In	
a d'obra	A0D-0009	h	Manobre per a seguretat i salut	0,010	/R x 23,88000 =	0,23880		
				Subtotal:		0,23880		0,2
aterials	B1516-H6LO	u	Peça de plàstic en forma de bolet, de color vermell, per a protecció dels extrems de les armadures per a qualsevol diàmetre per a 5 usos	1,000	x 0,03000 =	0,03000		
				Subtotal:		0,03000		0,0
				DESPESES AUXILIARS	1,50 %			0,0
				COST DIRECTE				0,2
				DESPESES INDIRECTES	0,00 %			0,0
				COST EXECUCIÓ MATERIAL				0,2
	P2146-DJ22	m2	Demolició de paviment de formigó de fins a 15 cm de gruix, d'amplària més de 2 m amb retroexcavadora amb martell trencador i càrrega sobre camió amb mitjans mecànics	Rend.: 1,000				3,95
				Unitats	Preu	Parcial	In	
aquinària	C138-00KQ	h	Pala carregadora sobre pneumàtics de 15 a 20 t	0,0059	/R x 98,69000 =	0,58227		
	C115-00EE	h	Retroexcavadora amb martell trencador	0,057	/R x 59,00000 =	3,36300		
				Subtotal:		3,94527		3,9



ecte de reparació dels danys causats per les mèlies al paviment de la urbanització Parc de Lleva

JSTIFICACIÓ DE PREUS

Data: 17/10/24

Pàg.: _____

RTIDES D'OBRA

M	CODI	UA	DESCRIPCIÓ				PI
				COST DIRECTE			3,9
				DESPESES INDIRECTES	0,00 %		0,0
				COST EXECUCIÓ MATERIAL			3,9
P2146-HYE4	m2		Demolició de paviment de formigó de fins a 20 cm de gruix, d'amplària fins a 2 m, amb compressor i càrrega sobre camió amb mitjans manuals, en entorn urbà amb dificultat de mobilitat, en voreres <= 3 m d'amplària o calçada/plataforma única <= 7 m d'amplària, amb afectació per serveis o elements de mobiliari urbà, en actuacions d'1 a 10 m2	Rend.: 1,000			43,25
				Unitats	Preu	Parcial	ln
a d'obra							
	A0E-000A	h	Manobre especialista	0,8237 /R x	24,69000 =	20,33715	
	A0D-0007	h	Manobre	0,8237 /R x	23,88000 =	19,66996	
				Subtotal:		40,00711	40,0
aquinarària							
	C111-0056	h	Compressor amb dos martells pneumàtics	0,1845 /R x	14,32000 =	2,64204	
				Subtotal:		2,64204	2,6
				DESPESES AUXILIARS	1,50 %		0,6
				COST DIRECTE			43,2
				DESPESES INDIRECTES	0,00 %		0,0
				COST EXECUCIÓ MATERIAL			43,2
P2146-I8K0	m2		Demolició de paviment de formigó de fins a 20 cm de gruix, d'amplària fins a 2 m, amb compressor i càrrega sobre camió amb mitjans manuals, en entorn urbà sense dificultat de mobilitat, en voreres > 5 m d'amplària o calçada/plataforma única > 12 m d'amplària, amb afectació per serveis o elements de mobiliari urbà, en actuacions de més de 10 m2	Rend.: 1,000			32,26
				Unitats	Preu	Parcial	ln
a d'obra							
	A0E-000A	h	Manobre especialista	0,6145 /R x	24,69000 =	15,17201	
	A0D-0007	h	Manobre	0,6145 /R x	23,88000 =	14,67426	
				Subtotal:		29,84627	29,8
aquinarària							
	C111-0056	h	Compressor amb dos martells pneumàtics	0,1376 /R x	14,32000 =	1,97043	
				Subtotal:		1,97043	1,9
				DESPESES AUXILIARS	1,50 %		0,4
				COST DIRECTE			32,2
				DESPESES INDIRECTES	0,00 %		0,0
				COST EXECUCIÓ MATERIAL			32,2



ecte de reparació dels danys causats per les mèlies al paviment de la urbanització Parc de Lleva

JSTIFICACIÓ DE PREUS

Data: 17/10/24

Pàg.: 1

RTIDES D'OBRA

M	CODI	UA	DESCRIPCIÓ					PI
	P2146-IHWV	m2	Demolició de paviment de formigó de fins a 15 cm de gruix, d'amplària fins a 2 m, amb compressor i càrrega sobre camió amb mitjans manuals, en entorn urbà amb dificultat de mobilitat, en voreres > 3 i <= 5 m d'amplària o calçada/plataforma única > 7 i <= 12 m d'amplària, sense afectació per serveis o elements de mobiliari urbà, en actuacions de més de 10 m2	Rend.: 1,000				32,24
				Unitats	Preu	Parcial	In	
a d'obra								
	A0E-000A	h	Manobre especialista	0,6162 /R x	24,69000 =	15,21398		
	A0D-0007	h	Manobre	0,6162 /R x	23,88000 =	14,71486		
				Subtotal:		29,92884		29,9
aquinària								
	C111-0056	h	Compressor amb dos martells pneumàtics	0,1297 /R x	14,32000 =	1,85730		
				Subtotal:		1,85730		1,8
			DESPESES AUXILIARS		1,50 %			0,4
			COST DIRECTE					32,2
			DESPESES INDIRECTES		0,00 %			0,0
			COST EXECUCIÓ MATERIAL					32,2
	P2146-IHWY	m2	Demolició de paviment de formigó de fins a 15 cm de gruix, d'amplària fins a 2 m, amb compressor i càrrega sobre camió amb mitjans manuals, en entorn urbà sense dificultat de mobilitat, en voreres > 5 m d'amplària o calçada/plataforma única > 12 m d'amplària, amb afectació per serveis o elements de mobiliari urbà, en actuacions de més de 10 m2	Rend.: 1,000				28,63
				Unitats	Preu	Parcial	In	
a d'obra								
	A0E-000A	h	Manobre especialista	0,5473 /R x	24,69000 =	13,51284		
	A0D-0007	h	Manobre	0,5473 /R x	23,88000 =	13,06952		
				Subtotal:		26,58236		26,5
aquinària								
	C111-0056	h	Compressor amb dos martells pneumàtics	0,1152 /R x	14,32000 =	1,64966		
				Subtotal:		1,64966		1,6
			DESPESES AUXILIARS		1,50 %			0,3
			COST DIRECTE					28,6
			DESPESES INDIRECTES		0,00 %			0,0
			COST EXECUCIÓ MATERIAL					28,6



ecte de reparació dels danys causats per les mèlies al paviment de la urbanització Parc de Lleva

JSTIFICACIÓ DE PREUS

Data: 17/10/24

Pàg.: 1

RTIDES D'OBRA

M	CODI	UA	DESCRIPCIÓ					PI
	P2148-49L7	m	Demolició de vorada, inclòs la base, col·locada sobre terra, amb mitjans mecànics i càrrega sobre camió	Rend.: 1,000				1,30
				Unitats	Preu	Parcial	In	
aquinaría	C13C-00LP	h	Retroexcavadora sobre pneumàtics de 8 a 10 t	0,024 /R x	54,34000 =	1,30416		
				Subtotal:		1,30416		1,3
				COST DIRECTE				1,3
				DESPESES INDIRECTES	0,00 %			0,0
				COST EXECUCIÓ MATERIAL				1,3
	P214W-FEMM	m	Tall en paviment de formigó de 15 cm de fondària com a mínim amb màquina tallajunts amb disc de diamant per a paviment, per a delimitar la zona a demolir	Rend.: 1,000				11,73
				Unitats	Preu	Parcial	In	
a d'obra	A0E-000A	h	Manobre especialista	0,350 /R x	24,69000 =	8,64150		
				Subtotal:		8,64150		8,6
aquinaría	C178-00GF	h	Màquina tallajunts amb disc de diamant per a paviment	0,350 /R x	8,46000 =	2,96100		
				Subtotal:		2,96100		2,9
				DESPESES AUXILIARS	1,50 %			0,1
				COST DIRECTE				11,7
				DESPESES INDIRECTES	0,00 %			0,0
				COST EXECUCIÓ MATERIAL				11,7
	P21R0-92HA	u	Tallada controlada de forma directa, d'arbre de < 6 m d'alçària de port petit, arrencant la soca, aplec de la brossa generada, càrrega sobre camió grua amb pinça i transport a planta de compostatge (no més lluny de 20 km)	Rend.: 1,000				98,45
				Unitats	Preu	Parcial	In	
a d'obra	A0F-000M	h	Oficial 1a jardiner	0,260 /R x	33,58000 =	8,73080		
	A01-FEPJ	h	Ajudant jardiner	0,260 /R x	29,80000 =	7,74800		
				Subtotal:		16,47880		16,4
aquinaría	CRE0-00C0	h	Motoserra	0,260 /R x	3,48000 =	0,90480		
	CR11-00JS	h	Tractor de 73,5 kW (100 CV) de potència, amb braç desbrossador	0,750 /R x	48,36000 =	36,27000		
	C152-003B	h	Camió grua	0,770 /R x	57,86000 =	44,55220		



ecte de reparació dels danys causats per les mèlies al paviment de la urbanització Parc de Lleva

JSTIFICACIÓ DE PREUS

Data: 17/10/24

Pàg.:

RTIDES D'OBRA

M	CODI	UA	DESCRIPCIÓ					PI
					Subtotal:		81,72700	81,7
					DESPESES AUXILIARS	1,50 %		0,2
					COST DIRECTE			98,4
					DESPESES INDIRECTES	0,00 %		0,0
					COST EXECUCIÓ MATERIAL			98,4
	P225M-IZM4	m3	Rebliment al costat de construccions o en extradós de mur de contenció, amb terra de l'obra amb una compactació del 95% PM, en obres d'urbanització		Rend.: 1,000			13,25
					Unitats	Preu	Parcial	In
	a d'obra							
	A0D-0007	h	Manobre	0,020	/R x	23,88000 =	0,47760	
	A0E-000A	h	Manobre especialista	0,200	/R x	24,69000 =	4,93800	
					Subtotal:		5,41560	5,4
	aquinaría							
	C13C-00LP	h	Retroexcavadora sobre pneumàtics de 8 a 10 t	0,100	/R x	54,34000 =	5,43400	
	C13A-00FR	h	Compactador combustible duplex manual de 700 kg	0,200	/R x	7,77000 =	1,55400	
	C151-002Z	h	Camió cisterna de 8 m3	0,0072	/R x	56,52000 =	0,40694	
					Subtotal:		7,39494	7,3
	aterials							
	B011-05ME	m3	Aigua	0,176	x	2,04000 =	0,35904	
					Subtotal:		0,35904	0,3
					DESPESES AUXILIARS	1,50 %		0,0
					COST DIRECTE			13,2
					DESPESES INDIRECTES	0,00 %		0,0
					COST EXECUCIÓ MATERIAL			13,2
	P2A0-4ILR	m3	Subministrament de terra seleccionada, procedent d'aportació		Rend.: 1,000			10,64
					Unitats	Preu	Parcial	In
	aterials							
	B03E-05OF	m3	Terra seleccionada	1,000	x	10,64000 =	10,64000	
					Subtotal:		10,64000	10,6
					COST DIRECTE			10,6
					DESPESES INDIRECTES	0,00 %		0,0
					COST EXECUCIÓ MATERIAL			10,6



ecte de reparació dels danys causats per les mèlies al paviment de la urbanització Parc de Lleva

JUSTIFICACIÓ DE PREUS

Data: 17/10/24

Pàg.:

RTIDES D'OBRA

M	CODI	UA	DESCRIPCIÓ					PI
	P2R3-FIO1	m3	Transport de terres contaminades a instal·lació autoritzada de gestió de residus, amb camió de 12 t i temps d'espera per a la càrrega amb mitjans mecànics, amb un recorregut de més de 15 i fins a 20 km	Rend.: 1,000				10,22
				Unitats	Preu	Parcial	In	
aqüinària	C154-003M	h	Camió per a transport de 12 t	0,200	/R x 51,08000 =	10,21600		
				Subtotal:		10,21600		10,2
				COST DIRECTE				10,2
				DESPESES INDIRECTES	0,00 %			0,0
				COST EXECUCIÓ MATERIAL				10,2
	P2RA-EU6F	m3	Disposició controlada en dipòsit autoritzat inclòs el cànon sobre la deposició controlada dels residus de la construcció, segons la LLEI 8/2008, de residus de formigó inerts amb una densitat 1,45 t/m3, procedents de construcció o demolició, amb codi 17 01 01 segons la Llista Europea de Residus	Rend.: 1,000				15,95
				Unitats	Preu	Parcial	In	
aterials	B2RA-28UQ	t	Disposició controlada en dipòsit autoritzat inclòs el cànon sobre la deposició controlada dels residus de la construcció, segons la LLEI 8/2008, de residus de formigó inerts amb una densitat 1,45 t/m3, procedents de construcció o demolició, amb codi 17 01 01 segons la Llista Europea de Residus	1,450	x 11,00000 =	15,95000		
				Subtotal:		15,95000		15,9
				COST DIRECTE				15,9
				DESPESES INDIRECTES	0,00 %			0,0
				COST EXECUCIÓ MATERIAL				15,9
	P2RA-IQFI	m3	Disposició controlada en dipòsit autoritzat de residus de terra inerts amb una densitat 1,6 t/m3, procedents d'excavació, amb codi 17 05 04 segons la Llista Europea de Residus	Rend.: 1,000				4,50
				Unitats	Preu	Parcial	In	
aterials	B2RA-28V6	m3	Disposició controlada en dipòsit autoritzat de residus de terra inerts amb una densitat 1,6 t/m3, procedents d'excavació, amb codi 17 05 04 segons la Llista Europea de Residus	1,000	x 4,50000 =	4,50000		
				Subtotal:		4,50000		4,5



ecte de reparació dels danys causats per les mèlies al paviment de la urbanització Parc de Lleva

JUSTIFICACIÓ DE PREUS

Data: 17/10/24

Pàg.: ..

ARTICLES D'OBRA

M	CODI	UA	DESCRIPCIÓ					PI
	P9G5-61SR	m2	Paviment de formigó HA-30/P/10/I+E, estesa i vibratge mecànic, malla electrosoldada d'acer B500T 15x 15 cm i 6 mm de D, amb acabat remolinat mecànic i part proporcional de junts de dilatació i retracció	Rend.: 1,000				35,23
				Unitats	Preu	Parcial	In	
artides d'obra	P9G6-4XON	m2	Paviment de formigó amb formigó HA-30/P / 10 / I + E de consistència plàstica, grandària màxima del granulat 10 mm, amb >= 300 kg/m3 de ciment, apte per a classe d'exposició I + E, de 15 cm de gruix, amb acabat remolinat mecànic, amb malla electrosoldada	1,000	x 30,96973 =	30,96973		
	P9Z3-DP8J	m2	Armadura de lloses de formigó AP500 T amb malla electrosoldada de barres corrugades d'acer ME 15x15 cm D:6-6 mm 6x2,2 m B500T UNE-EN 10080	1,000	x 4,25650 =	4,25650		
				Subtotal:		35,22623		35,2
				COST DIRECTE				35,2
				DESPESES INDIRECTES	0,00 %			0,0
				COST EXECUCIÓ MATERIAL				35,2
	P9G6-4XOK	m2	Paviment de formigó amb formigó HM-30/B / 20 / IIa + E de consistència tova, grandària màxima del granulat 20 mm, amb >= 275 kg/m3 de ciment, apte per a classe d'exposició I + E, de 15 cm de gruix, amb acabat remolinat mecànic	Rend.: 1,000				31,13
				Unitats	Preu	Parcial	In	
a d'obra	A0D-0007	h	Manobre	0,220	/R x 23,88000 =	5,25360		
	A0F-000T	h	Oficial 1a paleta	0,150	/R x 28,61000 =	4,29150		
				Subtotal:		9,54510		9,5
aquinaría	C20L-00DO	h	Remolinador mecànic	0,050	/R x 5,86000 =	0,29300		
				Subtotal:		0,29300		0,2
aterials	B06E-12GU	m3	Formigó HM-30/B / 20 / IIa + E de consistència tova, grandària màxima del granulat 20 mm, amb >= 275 kg/m3 de ciment, apte per a classe d'exposició I + E	0,189	x 111,89000 =	21,14721		
				Subtotal:		21,14721		21,1
				DESPESES AUXILIARS	1,50 %			0,1
				COST DIRECTE				31,1
				DESPESES INDIRECTES	0,00 %			0,0
				COST EXECUCIÓ MATERIAL				31,1



ecte de reparació dels danys causats per les mèlies al paviment de la urbanització Parc de Lleva

JSTIFICACIÓ DE PREUS

Data: 17/10/24

Pàg.: 1

RTIDES D'OBRA

M	CODI	UA	DESCRIPCIÓ					PI
	P9G6-4XON	m2	Paviment de formigó amb formigó HA-30/P / 10 / I + E de consistència plàstica, grandària màxima del granulat 10 mm, amb >= 300 kg/m3 de ciment, apte per a classe d'exposició I + E, de 15 cm de gruix, amb acabat remolinat mecànic, amb malla electrosoldada	Rend.: 1,000				30,97
				Unitats	Preu	Parcial	In	
a d'obra	A0F-000T	h	Oficial 1a paleta	0,150	/R x 28,61000 =	4,29150		
	A0D-0007	h	Manobre	0,220	/R x 23,88000 =	5,25360		
				Subtotal:		9,54510		9,5
aquinària	C20L-00DO	h	Remolinador mecànic	0,050	/R x 5,86000 =	0,29300		
				Subtotal:		0,29300		0,2
aterials	B0B8-107Q	m2	Malla electrosoldada de barres corrugades d'acer ME 10x10 cm D:3-3 mm 6x2,2 m B500T UNE-EN 10080	1,200	x 1,47000 =	1,76400		
	B06E-12FM	m3	Formigó HA-30/P / 10 / I + E de consistència plàstica, grandària màxima del granulat 10 mm, amb >= 300 kg/m3 de ciment, apte per a classe d'exposició I + E	0,1575	x 122,06000 =	19,22445		
				Subtotal:		20,98845		20,9
			DESPESES AUXILIARS		1,50 %			0,1
			COST DIRECTE					30,9
			DESPESES INDIRECTES		0,00 %			0,0
			COST EXECUCIÓ MATERIAL					30,9
	P9GA-HP82	m2	Paviment de formigó HM-30/B/20/IIa amb acabat de textura especial de 10 cm de gruix i acabat imprès amb les mateixes característiques pel que fa a color i textura que l'actual, abocat des de camió	Rend.: 1,000				26,48
				Unitats	Preu	Parcial	In	
aterials	B9G0-HP83	m2	Formigó HM-30/B/20/IIa per a paviment continu de 10 cm de gruix i acabat imprès amb les mateixes caracterísituques pel que fa a color i textura que l'actual	1,000	x 26,48000 =	26,48000		
				Subtotal:		26,48000		26,4
			COST DIRECTE					26,4
			DESPESES INDIRECTES		0,00 %			0,0
			COST EXECUCIÓ MATERIAL					26,4



ecte de reparació dels danys causats per les mèlies al paviment de la urbanització Parc de Lleva

JUSTIFICACIÓ DE PREUS

Data: 17/10/24

Pàg.: _____

RTIDES D'OBRA

M	CODI	UA	DESCRIPCIÓ					PI
	P9Z3-DP8J	m2	Armadura de lloses de formigó AP500 T amb malla electrosoldada de barres corrugades d'acer ME 15x15 cm D:6-6 mm 6x2,2 m B500T UNE-EN 10080	Rend.: 1,000				4,26
				Unitats	Preu	Parcial	In	
a d'obra								
	A0F-000I	h	Oficial 1a ferrallista	0,022	/R x 28,61000 =	0,62942		
	A01-FEP0	h	Ajudant ferrallista	0,022	/R x 25,40000 =	0,55880		
				Subtotal:		1,18822		1,1
aterials								
	B0AM-078F	kg	Filferro recuit 1,3 mm	0,0184	x 2,09000 =	0,03846		
	B0B8-107V	m2	Malla electrosoldada de barres corrugades d'acer ME 15x15 cm D:6-6 mm 6x2,2 m B500T UNE-EN 10080	1,200	x 2,51000 =	3,01200		
				Subtotal:		3,05046		3,0
			DESPESES AUXILIARS		1,50 %			0,0
			COST DIRECTE					4,2
			DESPESES INDIRECTES		0,00 %			0,0
			COST EXECUCIÓ MATERIAL					4,2
	PBC4-56GX	m	Cinta d'abalisament estàndar d'amplària 50 mm, per a seguretat i salut, amb un suport cada 5 m i amb el desmuntatge inclòs	Rend.: 1,000				1,77
				Unitats	Preu	Parcial	In	
a d'obra								
	A0D-0009	h	Manobre per a seguretat i salut	0,065	/R x 23,88000 =	1,55220		
				Subtotal:		1,55220		1,5
aterials								
	BBC6-0R90	m	Cinta d'abalisament estàndar d'amplària 50 mm, per a seguretat i salut	1,000	x 0,08000 =	0,08000		
	B0B7-106U	kg	Acer en barres corrugades B400S de límit elàstic >= 400 N/mm2, per a seguretat i salut	0,120	x 0,93000 =	0,11160		
				Subtotal:		0,19160		0,1
			DESPESES AUXILIARS		1,50 %			0,0
			COST DIRECTE					1,7
			DESPESES INDIRECTES		0,00 %			0,0
			COST EXECUCIÓ MATERIAL					1,7
	PBC5-56GN	u	Con de plàstic reflector de 50 cm d'alçària	Rend.: 1,000				7,72
				Unitats	Preu	Parcial	In	
a d'obra								
	A0D-0009	h	Manobre per a seguretat i salut	0,020	/R x 23,88000 =	0,47760		
				Subtotal:		0,47760		0,4



ecte de reparació dels danys causats per les mèlies al paviment de la urbanització Parc de Lleva

JUSTIFICACIÓ DE PREUS

Data: 17/10/24

Pàg.:

RTIDES D'OBRA

M	CODI	UA	DESCRIPCIÓ					PI	
aterials									
	BBC7-0R8R	u	Con d'abalisament de plàstic reflector de 50 cm d'alçària, per a 2 usos, per a seguretat i salut	1,000	x	7,24000 =	7,24000		
							Subtotal:	7,24000	7,2
							DESPESES AUXILIARS	1,00 %	0,0
							COST DIRECTE		7,7
							DESPESES INDIRECTES	0,00 %	0,0
							COST EXECUCIÓ MATERIAL		7,7
<hr/>									
	PBCA-56H3	u	Llumenera amb làmpada intermitent color ambre amb energia de bateria de 12 V i amb el desmuntatge inclòs	Rend.: 1,000				27,95	
				Unitats		Preu	Parcial	In	
a d'obra									
	A0D-0009	h	Manobre per a seguretat i salut	0,150	/R x	23,88000 =	3,58200		
							Subtotal:	3,58200	3,5
aterials									
	BBCE-0R98	u	Llumenera amb làmpada intermitent color ambre, amb energia de bateria de 12 V, per a 2 usos, per a seguretat i salut	1,000	x	24,33000 =	24,33000		
							Subtotal:	24,33000	24,3
							DESPESES AUXILIARS	1,00 %	0,0
							COST DIRECTE		27,9
							DESPESES INDIRECTES	0,00 %	0,0
							COST EXECUCIÓ MATERIAL		27,9
<hr/>									
	PBCD-56H6	m	Tanca mòbil metàl·lica de 2,5 m de llargària i 1 m d'alçària i amb el desmuntatge inclòs	Rend.: 1,000				5,83	
				Unitats		Preu	Parcial	In	
a d'obra									
	A0D-0009	h	Manobre per a seguretat i salut	0,060	/R x	23,88000 =	1,43280		
							Subtotal:	1,43280	1,4
aterials									
	BBCI-0R99	m	Tanca mòbil metàl·lica de 2,5 m de llargària i 1 m d'alçària, per a 4 usos, per a seguretat i salut	0,400	x	10,95000 =	4,38000		
							Subtotal:	4,38000	4,3
							DESPESES AUXILIARS	1,00 %	0,0
							COST DIRECTE		5,8
							DESPESES INDIRECTES	0,00 %	0,0
							COST EXECUCIÓ MATERIAL		5,8



ecte de reparació dels danys causats per les mèlies al paviment de la urbanització Parc de Lleva

JUSTIFICACIÓ DE PREUS

Data: 17/10/24

Pàg.: _____

RTIDES D'OBRA

M	CODI	UA	DESCRIPCIÓ					PI
	PK2-AJZ0	u	Reconstrucció de pericó de registre de fàbrica de maó de fins a 45x45x50 cm, per a instal·lacions de serveis, afectat per la reparació del paviment.	Rend.: 1,000				106,17
				Unitats	Preu	Parcial	In	
a d'obra								
	A0D-0007	h	Manobre	1,100	/R x 23,88000 =	26,26800		
	A0F-000T	h	Oficial 1a paleta	2,200	/R x 28,61000 =	62,94200		
				Subtotal:		89,21000		89,2
aterials								
	B011-05ME	m3	Aigua	0,0015	x 2,04000 =	0,00306		
	B055-067M	t	Ciment pòrtland amb filler calcari CEM II/B-L 32,5 R segons UNE-EN 197-1, en sacs	0,0032	x 145,42000 =	0,46534		
	B0F1A-0760	u	Maó calat R-25, de 290x140x100 mm, per a revestir, categoria I, HD, segons la norma UNE-EN 771-1	44,6084	x 0,26000 =	11,59818		
	B07F-0LT8	m3	Morter de ciment pòrtland amb filler calcari CEM II/B-L i sorra, amb 200 kg/m3 de ciment, amb una proporció en volum 1:8 i 2,5 N/mm2 de resistència a compressió, elaborat a l'obra	0,0384	x 92,45630 =	3,55032		
				Subtotal:		15,61690		15,6
				DESPESES AUXILIARS	1,50 %			1,3
				COST DIRECTE				106,1
				DESPESES INDIRECTES	0,00 %			0,0
				COST EXECUCIÓ MATERIAL				106,1
	PQU3-0234	u	Farmaciola d'armari, amb el contingut establert a l'ordenança general de seguretat i salut en el treball	Rend.: 1,000				107,81
				Unitats	Preu	Parcial	In	
aterials								
	BQU3-0TIB	u	Farmaciola tipus armari, amb el contingut establert a l'ordenança general de seguretat i salut en el treball	1,000	x 107,81000 =	107,81000		
				Subtotal:		107,81000		107,8
				COST DIRECTE				107,8
				DESPESES INDIRECTES	0,00 %			0,0
				COST EXECUCIÓ MATERIAL				107,8



ecte de reparació dels danys causats per les mèlies al paviment de la urbanització Parc de Lleva

UADRE DE PREUS NÚMERO 2

Data: 17/10/24

Pàg.:

MERO	CODI	UA	DESCRIPCIÓ	P
	P1474-65M	u	Parella de botes d'aigua de PVC de mitja canya, amb sola antilliscant i folrades de niló rentable	8,69
	B1474-0XKW	u	Parella de botes d'aigua de PVC de mitja canya, amb sola antilliscant i folrades de niló rentable	8,69000
			Altres conceptes	0,00000
	P1474-65N0	u	Parella de botes de mitja canya, amb sola antilliscant i folrades de niló rentable, homologades segons UNE-EN ISO 20344, UNE-EN ISO 20345, UNE-EN ISO 20346 i UNE-EN ISO 20347	9,39
	B1474-0XL1	u	Parella de botes de mitja canya, amb sola antilliscant i folrades de niló rentable, homologades segons UNE-EN ISO 20344, UNE-EN ISO 20345, UNE-EN ISO 20346 i UNE-EN ISO 20347	9,39000
			Altres conceptes	0,00000
	P1477-65LG	u	Casc de seguretat per a ús normal, contra cops, de polietilè amb un pes màxim de 400 g, homologat segons UNE-EN 812	6,18
	B1477-07TR	u	Casc de seguretat per a ús normal, contra cops, de polietilè amb un pes màxim de 400 g, homologat segons UNE-EN 812	6,18000
			Altres conceptes	0,00000
	P147P-EPW	u	Protector auditiu tipus orellera acoplable a casc industrial de seguretat, homologat segons UNE-EN 352-8, UNE-EN 397/A1 i UNE-EN 458	15,21
	B147P-19OE	u	Protector auditiu tipus orellera acoplable a casc industrial de seguretat, homologat segons UNE-EN 352-8, UNE-EN 397/A1 i UNE-EN 458	15,21000
			Altres conceptes	0,00000
	P147Z-FITL	u	Ulleres de seguretat antiimpactes polivalents utilitzables sobreposades a ulleres graduades, amb muntura universal, amb visor transparent i tractament contra l'entelament, els ultraviolats, el ratllament i antiestàtic, homologades segons UNE-EN 167 i UNE-EN 168	6,50
	B147Z-0XIA	u	Ulleres de seguretat antiimpactes polivalents utilitzables sobreposades a ulleres graduades, amb muntura universal, amb visor transparent i tractament contra l'entelament, els ultraviolats, el ratllament i antiestàtic, homologades segons UNE-EN 167 i UNE-EN 168	6,50000
			Altres conceptes	0,00000
	P1480-FK75	u	Armillà reflectant amb tires reflectants a la cintura, al pit i a l'esquena, homologada segons UNE-EN 471	15,79
	B1480-0XLP	u	Armillà reflectant amb tires reflectants a la cintura, al pit i a l'esquena, homologada segons UNE-EN 471	15,79000
			Altres conceptes	0,00000
	P1488-EQE	u	Impermeable amb jaqueta, caputxa i pantalons, per a obres públiques, de PVC soldat de 0,4 mm de gruix, de color viu, homologat segons UNE-EN 340	6,46
	B1488-0XLH	u	Impermeable amb jaqueta, caputxa i pantalons, per a obres públiques, de PVC soldat de 0,4 mm de gruix, de color viu, homologat segons UNE-EN 340	6,46000
			Altres conceptes	0,00000
	P151S-HB3	u	Peça de plàstic en forma de bolet, de color vermell, per a protecció dels extrems de les armadures per a qualsevol diàmetre, amb desmuntatge inclòs	0,27
	B1516-H6LO	u	Peça de plàstic en forma de bolet, de color vermell, per a protecció dels extrems de les armadures per a qualsevol diàmetre per a 5 usos	0,03000
			Altres conceptes	0,24000
	P2146-HYE4	m2	Demolició de paviment de formigó de fins a 20 cm de gruix, d'amplària fins a 2 m, amb compressor i càrrega sobre camió amb mitjans manuals, en entorn urbà amb dificultat de mobilitat, en voreres <= 3 m d'amplària o calçada/plataforma única <= 7 m d'amplària, amb afectació per serveis o elements de mobiliari urbà, en actuacions d'1 a 10 m2	43,25
			Altres conceptes	43,25000
J	P2148-49L7	m	Demolició de vorada, inclòs la base, col·locada sobre terra, amb mitjans mecànics i càrrega sobre camió	1,30



ecte de reparació dels danys causats per les mèlies al paviment de la urbanització Parc de Lleva

UADRE DE PREUS NÚMERO 2

Data: 17/10/24

Pàg.:

MERO	CODI	UA	DESCRIPCIÓ	P
			Altres conceptes	1,30000
1	P214W-FEM	m	Tall en paviment de formigó de 15 cm de fondària com a mínim amb màquina tallajunts amb disc de diamant per a paviment, per a delimitar la zona a demolir	11,73
			Altres conceptes	11,73000
2	P21R0-92H	u	Tallada controlada de forma directa, d'arbre de < 6 m d'alçària de port petit, arrencant la soca, aplec de la brossa generada, càrrega sobre camió grua amb pinça i transport a planta de compostatge (no més lluny de 20 km)	98,45
			Altres conceptes	98,45000
3	P225M-IZM4	m3	Rebliment al costat de construccions o en extradós de mur de contenció, amb terra de l'obra amb una compactació del 95% PM, en obres d'urbanització	13,25
	B011-05ME	m3	Aigua	0,35904
			Altres conceptes	12,89096
4	P2A0-4ILR	m3	Subministrament de terra seleccionada, procedent d'aportació	10,64
	B03E-05OF	m3	Terra seleccionada	10,64000
			Altres conceptes	0,00000
5	P2R3-FIO1	m3	Transport de terres contaminades a instal·lació autoritzada de gestió de residus, amb camió de 12 t i temps d'espera per a la càrrega amb mitjans mecànics, amb un recorregut de més de 15 i fins a 20 km	10,22
			Altres conceptes	10,22000
6	P2RA-EU6F	m3	Disposició controlada en dipòsit autoritzat inclòs el cànon sobre la deposició controlada dels residus de la construcció, segons la LLEI 8/2008, de residus de formigó inerts amb una densitat 1,45 t/m3, procedents de construcció o demolició, amb codi 17 01 01 segons la Llista Europea de Residus	15,95
	B2RA-28UQ	t	Disposició controlada en dipòsit autoritzat inclòs el cànon sobre la deposició controlada dels residus de la construcció, segons la LLEI 8/2008, de residus de formigó inerts amb una densitat 1,45 t/m3, procedents de construcció o demolició, amb codi 17 01 01 segons la Llista Europea de Residus	15,95000
			Altres conceptes	0,00000
7	P2RA-IQFI	m3	Disposició controlada en dipòsit autoritzat de residus de terra inerts amb una densitat 1,6 t/m3, procedents d'excavació, amb codi 17 05 04 segons la Llista Europea de Residus	4,50
	B2RA-28V6	m3	Disposició controlada en dipòsit autoritzat de residus de terra inerts amb una densitat 1,6 t/m3, procedents d'excavació, amb codi 17 05 04 segons la Llista Europea de Residus	4,50000
			Altres conceptes	0,00000
3	P2RA-IQFQ	m3	Disposició controlada en planta de compostatge de residus de troncs i soques no perillosos amb una densitat 0,9 t/m3, procedents de poda o sega, amb codi 20 02 01 segons la Llista Europea de Residus	72,00
	B2RA-28TX	t	Disposició controlada en planta de compostatge de residus de troncs i soques no perillosos amb una densitat 0,9 t/m3, procedents de poda o sega, amb codi 20 02 01 segons la Llista Europea de Residus	72,00000
			Altres conceptes	0,00000
9	P9F3-4WPR	m2	Paviment de peça rectangular de formigó monocapa, gris, de 20x40 cm i 6,5 cm de gruix, preu superior, per a paviment, col·locats amb morter mixt 1:0,5:4	60,11
	B9F3-0HQ4	m2	Peça rectangular de formigó monocapa, gris, de 20x40 cm i 6,5 cm de gruix, preu superior, per a paviment	14,57580
			Altres conceptes	45,53420
0	P9G6-4XOK	m2	Paviment de formigó amb formigó HM-30/B / 20 / IIa + E de consistència tova, grandària màxima del granulat 20 mm, amb >= 275 kg/m3 de ciment, apte per a classe d'exposició I + E, de 15 cm de gruix, amb acabat remolinat mecànic	31,13



ecte de reparació dels danys causats per les mèlies al paviment de la urbanització Parc de Lleva

UADRE DE PREUS NÚMERO 2

Data: 17/10/24

Pàg.:

MERO	CODI	UA	DESCRIPCIÓ	P
	B06E-12GU	m3	Formigó HM-30/B / 20 / IIa + E de consistència tova, grandària màxima del granulat 20 mm, amb >= 275 kg/m3 de ciment, apte per a classe d'exposició I + E	21,14721
			Altres conceptes	9,98279
1	P9GA-HP82	m2	Paviment de formigó HM-30/B/20/IIa amb acabat de textura especial de 10 cm de gruix i acabat imprès amb les mateixes característiques pel que fa a color i textura que l'actual, abocat des de camió	26,48
	B9G0-HP83	m2	Formigó HM-30/B/20/IIa per a paviment continu de 10 cm de gruix i acabat imprès amb les mateixes característiques pel que fa a color i textura que l'actual	26,48000
			Altres conceptes	0,00000
2	PBC4-56GX	m	Cinta d'abalisament estàndar d'amplària 50 mm, per a seguretat i salut, amb un suport cada 5 m i amb el desmuntatge inclòs	1,77
	BBC6-0R90	m	Cinta d'abalisament estàndar d'amplària 50 mm, per a seguretat i salut	0,08000
	B0B7-106U	kg	Acer en barres corrugades B400S de límit elàstic >= 400 N/mm2, per a seguretat i salut	0,11160
			Altres conceptes	1,57840
3	PBC5-56GN	u	Con de plàstic reflector de 50 cm d'alçària	7,72
	BBC7-0R8R	u	Con d'abalisament de plàstic reflector de 50 cm d'alçària, per a 2 usos, per a seguretat i salut	7,24000
			Altres conceptes	0,48000
4	PBCA-56H3	u	Llumenera amb làmpada intermitent color ambre amb energia de bateria de 12 V i amb el desmuntatge inclòs	27,95
	BBC6-0R98	u	Llumenera amb làmpada intermitent color ambre, amb energia de bateria de 12 V, per a 2 usos, per a seguretat i salut	24,33000
			Altres conceptes	3,62000
5	PBCD-56H6	m	Tanca mòbil metàl·lica de 2,5 m de llargària i 1 m d'alçària i amb el desmuntatge inclòs	5,83
	BBCI-0R99	m	Tanca mòbil metàl·lica de 2,5 m de llargària i 1 m d'alçària, per a 4 usos, per a seguretat i salut	4,38000
			Altres conceptes	1,45000
6	PDK2-AJZ0	u	Reconstrucció de pericó de registre de fàbrica de maó de fins a 45x45x50 cm, per a instal·lacions de serveis, afectat per la reparació del paviment.	106,17
	B011-05ME	m3	Aigua	0,00306
	B055-067M	t	Ciment portland amb filler calcari CEM II/B-L 32,5 R segons UNE-EN 197-1, en sacs	0,46534
	B0F1A-0760	u	Maó calat R-25, de 290x140x100 mm, per a revestir, categoria I, HD, segons la norma UNE-EN 771-1	11,59818
			Altres conceptes	94,10342
7	PQU3-0234	u	Farmaciola d'armari, amb el contingut establert a l'ordenança general de seguretat i salut en el treball	107,81
	BQU3-0TIB	u	Farmaciola tipus armari, amb el contingut establert a l'ordenança general de seguretat i salut en el treball	107,81000
			Altres conceptes	0,00000



ecte de reparació dels danys causats per les mèlies al paviment de la urbanització Parc de Lleva

UADRE DE PREUS NÚMERO 2

Data: 17/10/24

Pàg.:

MERO	CODI	UA	DESCRIPCIÓ	P
------	------	----	------------	---



ecte de reparació dels danys causats per les mèlies al paviment de la urbanització Parc de Lleua

MIDAMENTS

Data: 17/10/24

Pàg.:

a 01 PRESSUPOST 2087.2024
 ítol 01 ENDERROC I MOVIMENT DE TERRES

M.	CODI	UA	DESCRIPCIÓ
1	P214W-FEMM	m	Tall en paviment de formigó de 15 cm de fondària com a mínim amb màquina tallajunts amb disc de diamant a paviment, per a delimitar la zona a demolir

Num.	Text	Tipus	[C]	[D]	[E]	[F]	TOTAL	Fórmula
1	Paviment tipus amb danys greus		33,000	11,000			363,000	C#*D##*E##*F#
2	Paviment tipus amb danys intermedis		29,000	10,000			290,000	C#*D##*E##*F#
TOTAL AMIDAMENT							653,000	

2 P2148-49L7 m Demolició de vorada, inclòs la base, col·locada sobre terra, amb mitjans mecànics i càrrega sobre camió

Num.	Text	Tipus	[C]	[D]	[E]	[F]	TOTAL	Fórmula
1	Paviment amb danys greus		33,000	6,000			198,000	C#*D##*E##*F#
2	Paviment amb danys intermedis		29,000	6,000			174,000	C#*D##*E##*F#
TOTAL AMIDAMENT							372,000	

3 P2146-HYE4 m2 Demolició de paviment de formigó de fins a 20 cm de gruix, d'amplària fins a 2 m, amb compressor i càrrega sobre camió amb mitjans manuals, en entorn urbà amb dificultat de mobilitat, en voreres <= 3 m d'amplària calçada/plataforma única <= 7 m d'amplària, amb afectació per serveis o elements de mobiliari urbà actuacions d'1 a 10 m2

Num.	Text	Tipus	[C]	[D]	[E]	[F]	TOTAL	Fórmula
1	Paviment amb danys greus		31,000	14,000			434,000	C#*D##*E##*F#
2	Paviment amb danys intermedis		25,000	7,750			193,750	C#*D##*E##*F#
TOTAL AMIDAMENT							627,750	

4 P21R0-92HA u Tallada controlada de forma directa, d'arbre de < 6 m d'alçària de port petit, arrencant la soca, aplec de la br generada, càrrega sobre camió grua amb pinça i transport a planta de compostatge (no més lluny de 20 km)

Num.	Text	Tipus	[C]	[D]	[E]	[F]	TOTAL	Fórmula
1			62,000				62,000	C#*D##*E##*F#
TOTAL AMIDAMENT							62,000	

5 P225M-IZM4 m3 Rebliment al costat de construccions o en extradós de mur de contenció, amb terra de l'obra amb compactació del 95% PM, en obres d'urbanització

Num.	Text	Tipus	[C]	[D]	[E]	[F]	TOTAL	Fórmula
1	Paviment amb danys greus		33,000	1,850			61,050	C#*D##*E##*F#
2	Paviment amb danys intermedis		29,000	1,300			37,700	C#*D##*E##*F#
TOTAL AMIDAMENT							98,750	

6 P2A0-4ILR m3 Subministrament de terra seleccionada, procedent d'aportació

Num.	Text	Tipus	[C]	[D]	[E]	[F]	TOTAL	Fórmula
1	P.A.			56,000			56,000	C#*D##*E##*F#
TOTAL AMIDAMENT							56,000	



ecte de reparació dels danys causats per les mèlies al paviment de la urbanització Parc de Lleva

MIDAMENTS

Data: 17/10/24

Pàg.:

a 01 PRESSUPOST 2087.2024
 ítol 02 RAM DE PALETA

M.	CODI	UA	DESCRIPCIÓ
1	P9GA-HP82	m2	Paviment de formigó HM-30/B/20/IIa amb acabat de textura especial de 10 cm de gruix i acabat imprès amb mateixes característiques pel que fa a color i textura que l'actual, abocat des de camió

Num.	Text	Tipus	[C]	[D]	[E]	[F]	TOTAL	Fórmula
1	Paviment amb danys greus		33,000	3,800			125,400	C#*D##*E##*F#
2	Paviment amb danys intermedis		29,000	2,600			75,400	C#*D##*E##*F#

TOTAL AMIDAMENT 200,800

2	P9G6-4XOK	m2	Paviment de formigó amb formigó HM-30/B / 20 / IIa + E de consistència tova, grandària màxima del granul·l·mm, amb >= 275 kg/m3 de ciment, apte per a classe d'exposició I + E, de 15 cm de gruix, amb acabat remc mecànic
---	-----------	----	--

Num.	Text	Tipus	[C]	[D]	[E]	[F]	TOTAL	Fórmula
1	Paviment amb danys greus		33,000	7,900			260,700	C#*D##*E##*F#
2	Paviment amb danys intermedis		29,000	5,400			156,600	C#*D##*E##*F#

TOTAL AMIDAMENT 417,300

3	PDK2-AJZ0	u	Reconstrucció de pericó de registre de fàbrica de maó de fins a 45x45x50 cm, per a instal·lacions de ser afectat per la reparació del paviment.
---	-----------	---	---

Num.	Text	Tipus	[C]	[D]	[E]	[F]	TOTAL	Fórmula
1			20,000				20,000	C#*D##*E##*F#

TOTAL AMIDAMENT 20,000

1	P9F3-4WPR	m2	Paviment de peça rectangular de formigó monocapa, gris, de 20x40 cm i 6,5 cm de gruix, preu superior, p pavement, col·locats amb morter mixt 1:0,5:4
---	-----------	----	--

Num.	Text	Tipus	[C]	[D]	[E]	[F]	TOTAL	Fórmula
1	Paviment amb danys greus		33,000	0,632			20,856	C#*D##*E##*F#
2	Paviment amb danys intermedis		29,000	0,432			12,528	C#*D##*E##*F#

TOTAL AMIDAMENT 33,384

a 01 PRESSUPOST 2087.2024
 ítol 03 GESTIÓ DE RESIDUS

M.	CODI	UA	DESCRIPCIÓ
1	P2RA-EU6F	m3	Disposició controlada en dipòsit autoritzat inclòs el cànon sobre la deposició controlada dels residus c construcció, segons la LLEI 8/2008, de residus de formigó inerts amb una densitat 1,45 t/m3, procedent construcció o demolició, amb codi 17 01 01 segons la Llista Europea de Residus

Num.	Text	Tipus	[C]	[D]	[E]	[F]	TOTAL	Fórmula
1	Paviment amb danys greus		31,000	3,480			107,880	C#*D##*E##*F#
2	Paviment amb danys intermedis		25,000	2,510			62,750	C#*D##*E##*F#

TOTAL AMIDAMENT 170,630

2	P2RA-IQFQ	m3	Disposició controlada en planta de compostatge de residus de troncs i soques no perillosos amb una densitat/m3, procedents de poda o sega, amb codi 20 02 01 segons la Llista Europea de Residus
---	-----------	----	--



ecte de reparació dels danys causats per les mèlies al paviment de la urbanització Parc de Lleva

MIDAMENTS

Data: 17/10/24

Pàg.:

Num.	Text	Tipus	[C]	[D]	[E]	[F]	TOTAL	Fórmula
1			62,000	2,000			124,000	C#*D##*E##*F#
TOTAL AMIDAMENT							124,000	

3 P2RA-IQFI m3 Disposició controlada en dipòsit autoritzat de residus de terra inerts amb una densitat 1,6 t/m3, proces d'excavació, amb codi 17 05 04 segons la Llista Europea de Residus

Num.	Text	Tipus	[C]	[D]	[E]	[F]	TOTAL	Fórmula
1	Paviment amb danys greus		33,000	1,850			61,050	C#*D##*E##*F#
2	Paviment amb danys intermedis		29,000	1,300			37,700	C#*D##*E##*F#
TOTAL AMIDAMENT							98,750	

l P2R3-FIO1 m3 Transport de terres contaminades a instal·lació autoritzada de gestió de residus, amb camió de 12 t i te d'espera per a la càrrega amb mitjans mecànics, amb un recorregut de més de 15 i fins a 20 km

Num.	Text	Tipus	[C]	[D]	[E]	[F]	TOTAL	Fórmula
1			269,380				269,380	C#*D##*E##*F#
TOTAL AMIDAMENT							269,380	

a 01 PRESSUPOST 2087.2024
íitol 04 SEGURETAT I SALUT

M.	CODI	UA	DESCRIPCIÓ	AMIDAMENT DIRECTE
l	P1474-65N0	u	Parella de botes de mitja canya, amb sola antilliscant i folrades de niló rentable, homologades segons UNE ISO 20344, UNE-EN ISO 20345, UNE-EN ISO 20346 i UNE-EN ISO 20347	4,000
2	P1477-65LG	u	Casc de seguretat per a ús normal, contra cops, de poliètilè amb un pes màxim de 400 g, homologat se UNE-EN 812	4,000
3	P147Z-FITL	u	Ulleres de seguretat antiimpactes polivalents utilitzables sobreposades a ulleres graduades, amb mu universal, amb visor transparent i tractament contra l'entelament, els ultraviolats, el ratllament i anties homologades segons UNE-EN 167 i UNE-EN 168	4,000
l	P147P-EPWW	u	Protector auditiu tipus orellera acoplable a casc industrial de seguretat, homologat segons UNE-EN 3: UNE-EN 397/A1 i UNE-EN 458	4,000
5	P1474-65MU	u	Parella de botes d'aigua de PVC de mitja canya, amb sola antilliscant i folrades de niló rentable	2,000
3	P1480-FK75	u	Armilla reflectant amb tires reflectants a la cintura, al pit i a l'esquena, homologada segons UNE-EN 471	4,000
7	P1488-EQEY	u	Impermeable amb jaqueta, caputxa i pantalons, per a obres públiques, de PVC soldat de 0,4 mm de gru: color viu, homologat segons UNE-EN 340	



ecte de reparació dels danys causats per les mèlies al paviment de la urbanització Parc de Lleva

MIDAMENTS

Data: 17/10/24

Pàg.:

				AMIDAMENT DIRECTE	4,000
3	P151S-HB3X	u	Peça de plàstic en forma de bolet, de color vermell, per a protecció dels extrems de les armadures p qualsevol diàmetre, amb desmuntatge inclòs	AMIDAMENT DIRECTE	40,000
3	PBC5-56GN	u	Con de plàstic reflector de 50 cm d'alçària	AMIDAMENT DIRECTE	20,000
0	PBCA-56H3	u	Llumenera amb làmpada intermitent color ambre amb energia de bateria de 12 V i amb el desmuntatge inclòs	AMIDAMENT DIRECTE	10,000
1	PBC4-56GX	m	Cinta d'abalisament estàndar d'amplària 50 mm, per a seguretat i salut, amb un suport cada 5 m i ar desmuntatge inclòs	AMIDAMENT DIRECTE	100,000
2	PBCD-56H6	m	Tanca mòbil metàl·lica de 2,5 m de llargària i 1 m d'alçària i amb el desmuntatge inclòs	AMIDAMENT DIRECTE	100,000
3	PQU3-0234	u	Farmaciola d'armari, amb el contingut establert a l'ordenança general de seguretat i salut en el treball	AMIDAMENT DIRECTE	1,000



ecte de reparació dels danys causats per les mèlies al paviment de la urbanització Parc de Lleva

RESSUPOST

Data: 17/10/24

Pàg.: 1

M. CODI	UA	DESCRIPCIÓ	PREU	AMIDAMENT	IMP
	01	Pressupost 2087.2024			
	01	Enderroc i moviment de terres			
P214W-FEMM	m	Tall en paviment de formigó de 15 cm de fondària com a mínim amb màquina tallajunts amb disc de diamant per a paviment, per a delimitar la zona a demolir (P - 11)	11,73	653,000	7.65
P2148-49L7	m	Demolició de vorada, inclòs la base, col·locada sobre terra, amb mitjans mecànics i càrrega sobre camió (P - 10)	1,30	372,000	48
P2146-HYE4	m2	Demolició de paviment de formigó de fins a 20 cm de gruix, d'amplària fins a 2 m, amb compressor i càrrega sobre camió amb mitjans manuals, en entorn urbà amb dificultat de mobilitat, en voreres <= 3 m d'amplària o calçada/plataforma única <= 7 m d'amplària, amb afectació per serveis o elements de mobiliari urbà, en actuacions d'1 a 10 m2 (P - 9)	43,25	627,750	27.15
P21R0-92HA	u	Tallada controlada de forma directa, d'arbre de < 6 m d'alçària de port petit, arrencant la soca, aplec de la brossa generada, càrrega sobre camió grua amb pinça i transport a planta de compostatge (no més lluny de 20 km) (P - 12)	98,45	62,000	6.10
P225M-IZM4	m3	Rebliment al costat de construccions o en extradós de mur de contenció, amb terra de l'obra amb una compactació del 95% PM, en obres d'urbanització (P - 13)	13,25	98,750	1.30
P2A0-4ILR	m3	Subministrament de terra seleccionada, procedent d'aportació (P - 14)	10,64	56,000	59
TOTAL	Capítol	01.01			43.30

M. CODI	UA	DESCRIPCIÓ	PREU	AMIDAMENT	IMP
	01	Pressupost 2087.2024			
	02	Ram de paleta			
P9GA-HP82	m2	Paviment de formigó HM-30/B/20/IIa amb acabat de textura especial de 10 cm de gruix i acabat imprès amb les mateixes característiques pel que fa a color i textura que l'actual, abocat des de camió (P - 21)	26,48	200,800	5.31
P9G6-4XOK	m2	Paviment de formigó amb formigó HM-30/B / 20 / IIa + E de consistència tova, grandària màxima del granulat 20 mm, amb >= 275 kg/m3 de ciment, apte per a classe d'exposició I + E, de 15 cm de gruix, amb acabat remolinat mecànic (P - 20)	31,13	417,300	12.95
PDK2-AJZ0	u	Reconstrucció de pericó de registre de fàbrica de maó de fins a 45x45x50 cm, per a instal·lacions de serveis, afectat per la reparació del paviment. (P - 26)	106,17	20,000	2.12
P9F3-4WPR	m2	Paviment de peça rectangular de formigó monocapa, gris, de 20x40 cm i 6,5 cm de gruix, preu superior, per a paviment, col·locats amb morter mixt 1:0,5:4 (P - 19)	60,11	33,384	2.00
TOTAL	Capítol	01.02			22.43

M. CODI	UA	DESCRIPCIÓ	PREU	AMIDAMENT	IMP
	01	Pressupost 2087.2024			
	03	Gestió de residus			
P2RA-EU6F	m3	Disposició controlada en dipòsit autoritzat inclòs el cànon sobre la deposició controlada dels residus de la construcció, segons la LLEI 8/2008, de residus de formigó inerts amb una densitat 1,45 t/m3, procedents de construcció o demolició, amb codi 17 01 01 segons la Llista Europea de Residus (P - 16)	15,95	170,630	2.72



ecte de reparació dels danys causats per les mèlies al paviment de la urbanització Parc de Lleva

RESSUPOST

Data: 17/10/24

Pàg.:

P2RA-IQFQ	m3	Disposició controlada en planta de compostatge de residus de troncs i soques no perillosos amb una densitat 0,9 t/m3, procedents de poda o sega, amb codi 20 02 01 segons la Llista Europea de Residus (P - 18)	72,00	124,000	8.92
P2RA-IQFI	m3	Disposició controlada en dipòsit autoritzat de residus de terra inerts amb una densitat 1,6 t/m3, procedents d'excavació, amb codi 17 05 04 segons la Llista Europea de Residus (P - 17)	4,50	98,750	44
P2R3-FIO1	m3	Transport de terres contaminades a instal·lació autoritzada de gestió de residus, amb camió de 12 t i temps d'espera per a la càrrega amb mitjans mecànics, amb un recorregut de més de 15 i fins a 20 km (P - 15)	10,22	269,380	2.75

TOTAL Capítol	01.03				14.84
----------------------	--------------	--	--	--	--------------

	01	Pressupost 2087.2024
	04	Seguretat i salut

M. CODI	UA	DESCRIPCIÓ	PREU	AMIDAMENT	IMP
P1474-65N0	u	Parella de botes de mitja canya, amb sola antilliscant i folrades de niló rentable, homologades segons UNE-EN ISO 20344, UNE-EN ISO 20345, UNE-EN ISO 20346 i UNE-EN ISO 20347 (P - 2)	9,39	4,000	37,56
P1477-65LG	u	Casc de seguretat per a ús normal, contra cops, de polietilè amb un pes màxim de 400 g, homologat segons UNE-EN 812 (P - 3)	6,18	4,000	24,72
P147Z-FITL	u	Ulleres de seguretat antiimpactes polivalents utilitzables sobreposades a ulleres graduades, amb muntura universal, amb visor transparent i tractament contra l'entelament, els ultraviolats, el ratllament i antiestàtic, homologades segons UNE-EN 167 i UNE-EN 168 (P - 5)	6,50	4,000	26,00
P147P-EPWV	u	Protector auditiu tipus orellera acoplable a casc industrial de seguretat, homologat segons UNE-EN 352-8, UNE-EN 397/A1 i UNE-EN 458 (P - 4)	15,21	4,000	60,84
P1474-65MU	u	Parella de botes d'aigua de PVC de mitja canya, amb sola antilliscant i folrades de niló rentable (P - 1)	8,69	2,000	17,38
P1480-FK75	u	Armill reflectant amb tires reflectants a la cintura, al pit i a l'esquena, homologada segons UNE-EN 471 (P - 6)	15,79	4,000	63,16
P1488-EQEY	u	Impermeable amb jaqueta, caputxa i pantalons, per a obres públiques, de PVC soldat de 0,4 mm de gruix, de color viu, homologat segons UNE-EN 340 (P - 7)	6,46	4,000	25,84
P151S-HB3X	u	Peça de plàstic en forma de bolet, de color vermell, per a protecció dels extrems de les armadures per a qualsevol diàmetre, amb desmuntatge inclòs (P - 8)	0,27	40,000	10,80
PBC5-56GN	u	Con de plàstic reflector de 50 cm d'alçària (P - 23)	7,72	20,000	154,40
PBCA-56H3	u	Llumenera amb làmpada intermitent color ambre amb energia de bateria de 12 V i amb el desmuntatge inclòs (P - 24)	27,95	10,000	279,50
PBC4-56GX	m	Cinta d'abalisament estàndar d'amplària 50 mm, per a seguretat i salut, amb un suport cada 5 m i amb el desmuntatge inclòs (P - 22)	1,77	100,000	177,00
PBCD-56H6	m	Tanca mòbil metàl·lica de 2,5 m de llargària i 1 m d'alçària i amb el desmuntatge inclòs (P - 25)	5,83	100,000	583,00
PQU3-0234	u	Farmaciola d'armari, amb el contingut establert a l'ordenança general de seguretat i salut en el treball (P - 27)	107,81	1,000	107,81
TOTAL Capítol	01.04				1.56



ecte de reparació dels danys causats per les mèlies al paviment de la urbanització Parc de Lleva

ESUM DE PRESSUPOST

Data: 17/10/24

Pàg.:

ELL 2 : Capítol				Im
ítem	01.01	Enderroc i moviment de terres		43.30
ítem	01.02	Ram de paleta		22.43
ítem	01.03	Gestió de residus		14.84
ítem	01.04	Seguretat i salut		1.5€
a	01	Pressupost 2087.2024		82.1€
				82.154,50
ELL 1 : Obra				Im
a	01	Pressupost 2087.2024		82.1€
				82.1€



projecte de reparació dels danys causats per les mèlies al paviment de la urbanització Parc de Lleva

PRESSUPOST D'EXECUCIÓ PER CONTRACTE		Pàg.
RESSUPOST D'EXECUCIÓ MATERIAL.....		82.154,4
3 % Despeses Generals SOBRE 82.154,50.....		10.680,0
% Benefici Industrial SOBRE 82.154,50.....		4.929,4
	Subtotal	97.763,8
1 % IVA SOBRE 97.763,86.....		20.530,4
TOTAL PRESSUPOST PER CONTRACTE	€	118.294,2

Aquest pressupost d'execució per contracte puja a

CENT DIVUIT MIL DOS-CENTS NORANTA-QUATRE EUROS AMB VINT-I-SET CÈNTIMS)





AJUNTAMENT DEL CATLLAR

DOCUMENT 5 – PLÀNOLS

Memòria valorada per l'actuació sobre els danys causats per les mèlies al paviment de la urbanització Parc de Llevant.





Plànol de situació de la urbanització en el terme d'El Catllar

Escala 1:75.00



Plànol d'ubicació de les urbanitzacions Parc de Llevant 1 i 2

Escala 1:10.00

AJUNTAMENT DEL CATLLAR

Projecte de reparació dels danys causats per les mèlies al paviment de la urbanització Parc de Llevant

Títol del plànol:
Emplaçament

Data: Octubre 2024
Redactor: Serveis Tècnics de l'Ajuntament del C:

Codi Validació: 5172ZEKXPS96E3ASKXJPCT4GA
Verificació: <https://elcatllar.eadministracio.cat/>
Document signat electrònicament des de la plataforma esPublico Gestiona | Pàgina 229 de 237





estat actual de l'afectació al paviment per les mèlies

Escala 1:4.00

NTAMENT DEL
CATLLAR

Projecte de reparació dels danys causats
per les mèlies al paviment de la
urbanització Parc de llevant

Títol del plànol:
Estat actual

Data: Octubre 2024
Redactor: Serveis Tècnics de
l'Ajuntament del C:

Codi Validació: 5172ZEKXPS96E3ASKXJPCT4GA
Verificació: <https://elcatllar.eadmi.nstracio.cat/>
Document signat electrònicament des de la plataforma esPublico Gestiona | Pàgina 230 de 237



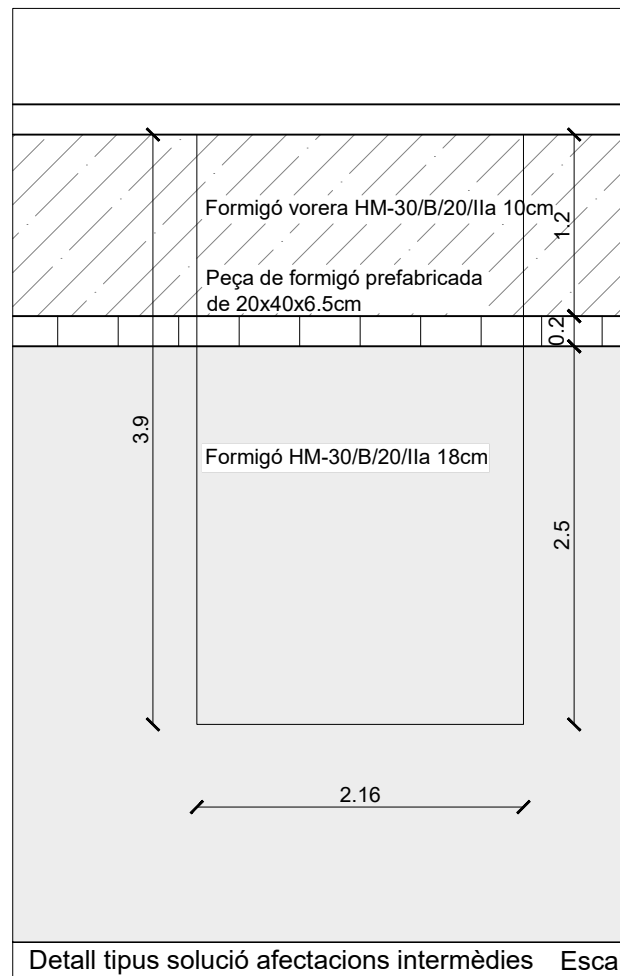
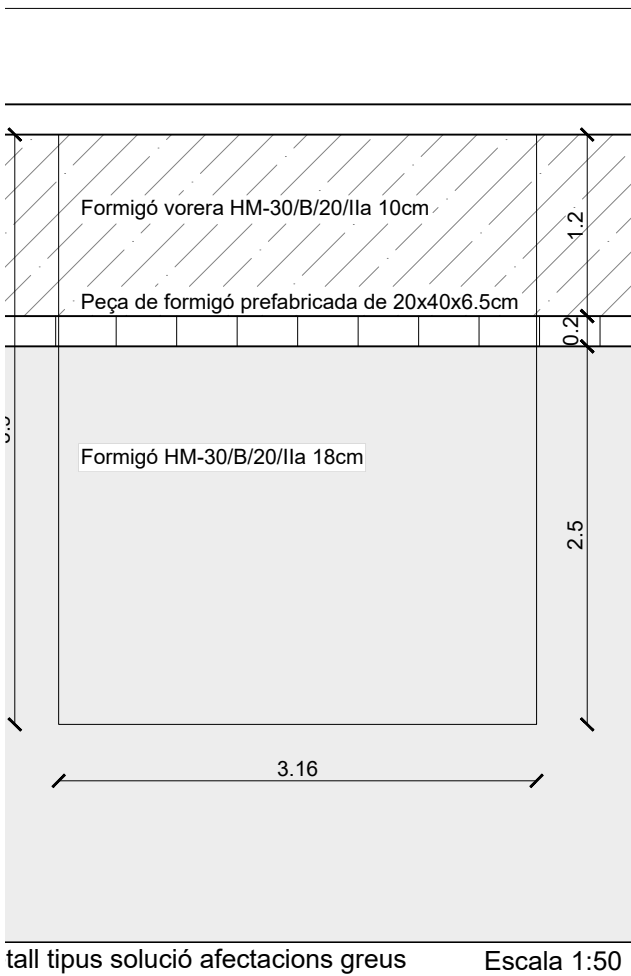
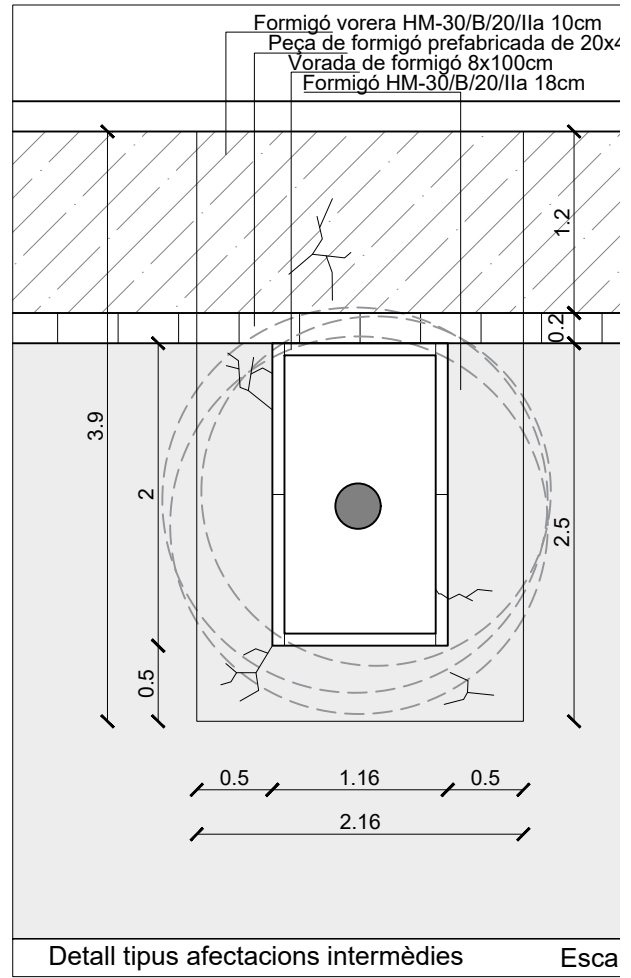
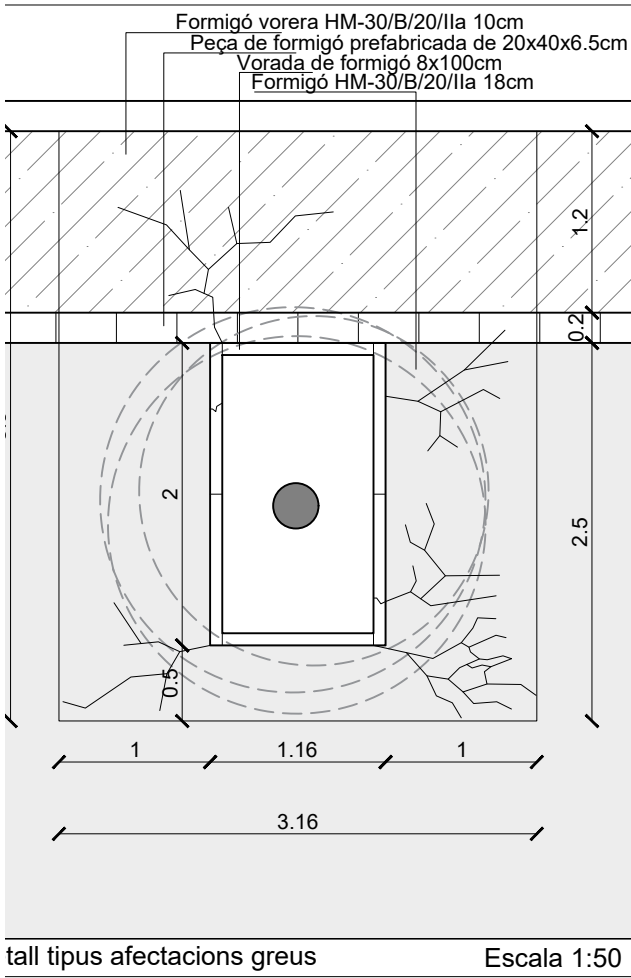

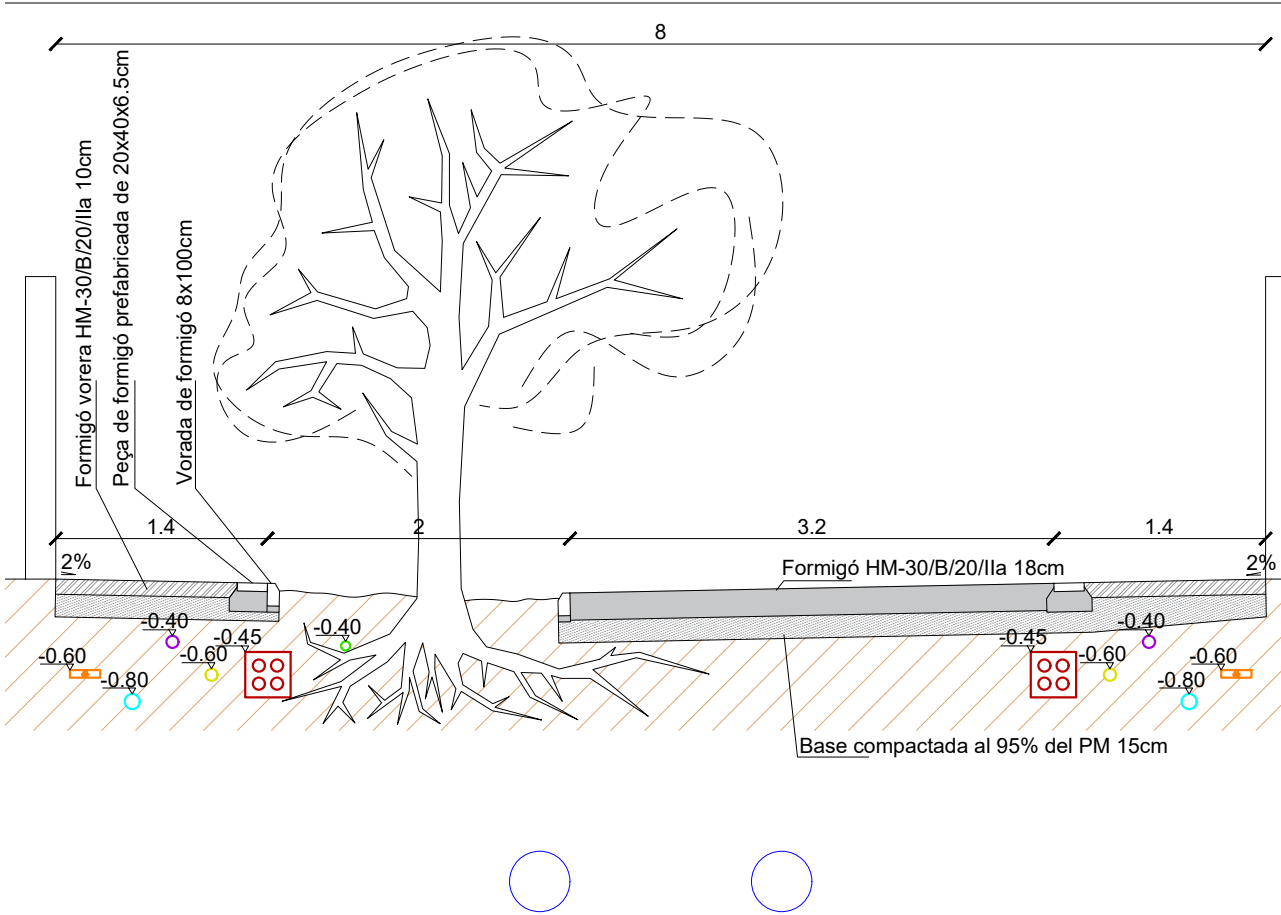

cció tipus de l'estat actual

Esca

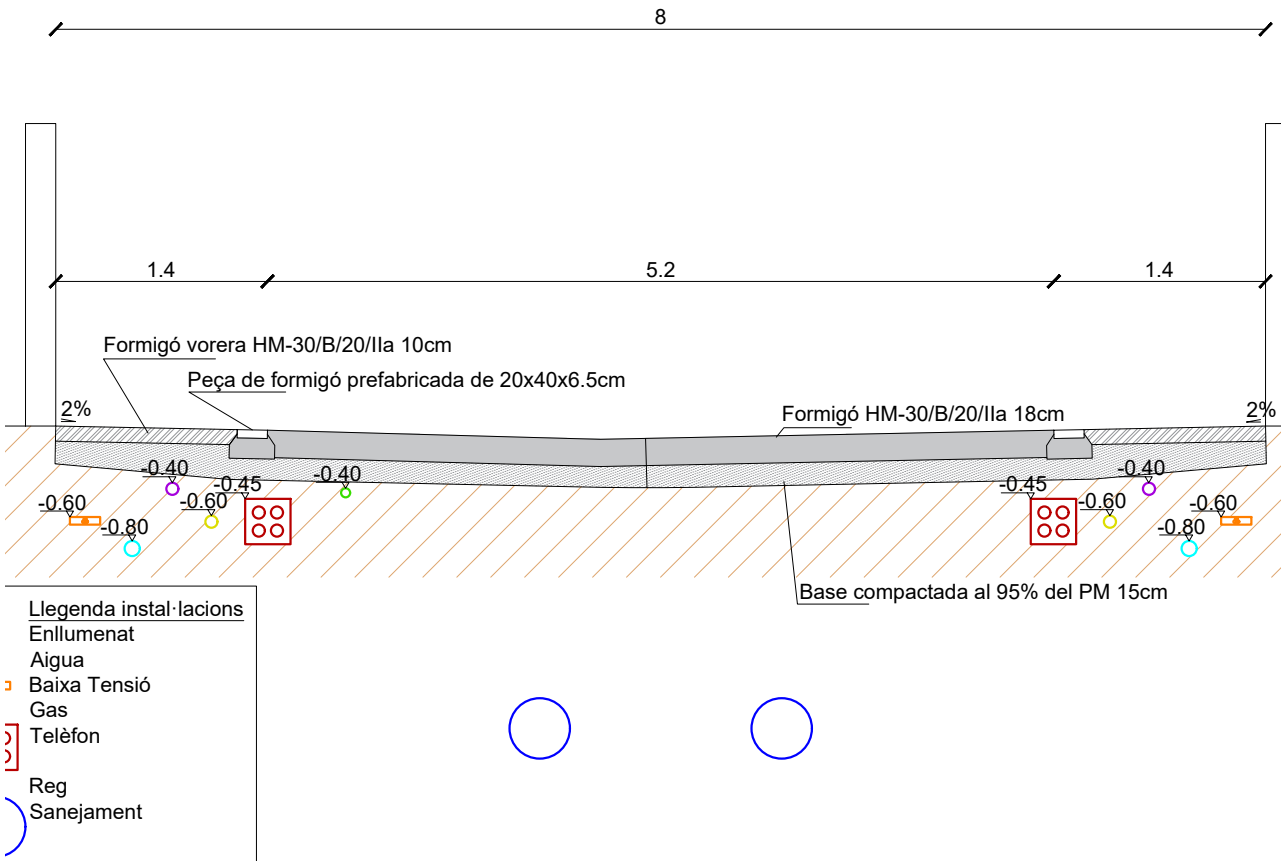

cció tipus intervenció

Esca

NTAMENT DEL
CATLLAR

Projecte de reparació dels danys causats
per les mèlies al paviment de la
urbanització Parc de llevant

Títol del plànol:
Secció tipus

Data: Octubre 2024
Redactor: Serveis Tècnics de
l'Ajuntament del C:





AJUNTAMENT DEL CATLLAR



Memòria valorada per l'actuació sobre els danys causats per les mèlies al paviment de la urbanització Parc de Llevant.





AJUNTAMENT DEL CATLLAR



Memòria valorada per l'actuació sobre els danys causats per les mèlies al paviment de la urbanització Parc de Llevant.

Codi Validació: 5J72ZEKXPS96E3ASKXJPCT4GA
Verificació: <https://elcatllar.eadmi.nistracio.cat/>
Document signat electrònicament des de la plataforma esPublico Gestiona | Pàgina 234 de 237





AJUNTAMENT DEL CATLLAR



Memòria valorada per l'actuació sobre els danys causats per les mèlies al paviment de la urbanització Parc de Llevant.

Codi Validació: 5J72ZEKXPS96E3ASKXJPCT4GA
Verificació: <https://elcatllar.eadmi.nistracio.cat/>
Document signat electrònicament des de la plataforma esPublico Gestiona | Pàgina 235 de 237





AJUNTAMENT DEL CATLLAR



Memòria valorada per l'actuació sobre els danys causats per les mèlies al paviment de la urbanització Parc de Llevant.





AJUNTAMENT DEL CATLLAR



Memòria valorada per l'actuació sobre els danys causats per les mèlies al paviment de la urbanització Parc de Llevant.

