

ÍNDEX REGLAMENTS 2024

	Pàg.
Ordenança reguladora de la conservació, neteja i tancat de solars i parcel·les	3
Ordenança reguladora sobre el règim de comunicació prèvia d'obres	5
Ordenança reguladora de l'atorgament de drets funeraris sobre terrenys per a la construcció de panteons i altres construccions funeràries al cementiri municipal (relacionada amb l'ordenança fiscal 10)	12
Reglaments funcionament servei d'aigua (relacionat amb l'ordenança núm.15).....	18
Ordenança reguladora de la concessió d'ajuts a unitats familiars per a l'assistència a les llars d'infants municipals (relacionada amb l'ordenança fiscal 16)	22
Ordenança municipal reguladora per a la instal·lació de vetlladors de l'ajuntament de Gelida (relacionada amb l'ordenança fiscal núm. 18)	29
Normativa aplicable a la venda no sedentària (mercat setmanal) (relacionada amb l'ordenança fiscal 19)	37
Ordenança reguladora de les reserves d'estacionament per a l'accés als immobles (relacionada amb l'ordenança fiscal 21)	43
Ordenança de tinença i protecció d'animals domèstics (relacionada amb l'ordenança fiscal 26)	50
Ordenança reguladora de la intervenció de l'administració municipal en l'activitat de publicitat dinàmica (relacionada amb l'ordenança 30).....	59
Projecte d'establiment del servei públic municipal d'aparcament subterrani a la Plaça de la vila de Gelida (relacionat amb ordenança 33)	72
Reglament del servei municipal de l'aparcament subterrani de la Pl. de la vila de Gelida (relacionat amb l'ordenança 33)	74
Reglament municipal del servei d'escola de música de Gelida (relacionat amb l'ordenança 37).....	80
Reglament regulador de la deixalleria de Gelida (relacionat amb ordenança 41)	88
Ordenança municipal reguladora de la circulació de vehicles i vianants.....	96
Reglament de participació ciutadana	155
Ordenança General de Subvencions	169
Reglament de funcionament i codi ètic del portal associatiu de Gelida.....	182
Ordenança municipal per a l'estalvi d'aigua.....	185

Ordenança de civisme i convivència de l'ajuntament de Gelida.....	201
Ordenança reguladora del soroll i les vibracions al municipi de Gelida	226
Reglament del servei d'arxiu municipal.....	262
Reglament de l'ús i els abocaments d'aigües residuals a la xarxa pública de clavegueram polígons industrials del sector nord de Gelida	274
Ordenança reguladora de la utilització dels mitjans electrònics en l'àmbit de l'administració Municipal de Gelida	300
Ordenança reguladora del Registre i control sanitari d'empreses alimentàries	323

ORDENANÇA REGULADORA DE LA CONSERVACIÓ, NETEJA I TANCAT DE SOLARS I PARCEL·LES

CAPÍTOL I - Disposicions Generals

Article 1.-

La present Ordenança es dicta a l'empara de les facultats concedides per l'article 178 del decret legislatiu 2/2003 de 28 d'abril, pel qual s'aprova el text refós de la llei municipal i de règim local de Catalunya, en relació a l'article 197 del Decret Legislatiu 1/2010, de 3 d'agost, pel qual s'aprova el Text Refós de la Llei d'Urbanisme de la Llei d'Urbanisme amb les modificacions introduïdes per la llei 3/2012 de 22 de febrer.

Article 2.-

És objecte d'aquesta Ordenança el manteniment, la conservació, neteja i tancat de solars i parcel·les.

Article 3.-

Als efectes d'aquesta Ordenança tindran la consideració de solars i parcel·les:

- a) Les superfícies de sòl urbà aptes per a l'edificació per estar urbanitzades d'acord amb el que disposa l'article 29 de la Llei 3/2012, refosa del Decret Legislatiu 1/2010.
- b) Les parcel·les no utilitzables que, per la seva reduïda extensió en forma irregular o emplaçament, no són susceptibles d'un ús adequat.
- c) Les parcel·les de sòl urbà aptes per a l'edificació de conformitat amb el vigent planejament urbanístic del municipi.

Article 4.-

Per tancat del solar, s'ha d'entendre l'obra exterior de nova planta, de caràcter no permanent, limitada al simple tancament físic del solar.

CAPÍTOL II - La conservació i neteja de solars i parcel·les

Article 5.-

Els serveis tècnics municipals realitzaran la inspecció de les parcel·les, les obres i les instal·lacions del seu terme municipal per comprovar el compliment de les condicions exigibles.

Article 6.-

Queda prohibit el llançament d'escombraries o residus sòlids en solars, parcel·les i espais lliures de propietat pública o privada.

Article 7.-

- 1) Els propietaris de solars i parcel·les, els hauran de mantenir en condicions de seguretat i ornat públic, quedant prohibit mantenir en ells escombraries, residus sòlids urbans i runa. D'igual forma, aquests propietaris queden obligats a mantenir els solars i parcel·les nets i controlats, conforme els principis de seguretat, salubritat, higiene i ornat públic, respecte a la vegetació, flora i fauna que hi puguin créixer, i respecte a les aigües o bassals naturals que en ells s'hi pugui estancar.
- 2) Transcorregut el termini concedit sense haver-se dut a terme les mesures necessàries, l'Alcalde ordenarà la incoació de l'expedient sancionador, tramitant-se de conformitat amb la Llei de Procediment Administratiu vigent, amb imposició de multa, que serà del 10 al 20 per 100 del valor de

les obres i treballs necessaris per superar les deficiències. A la resolució es requerirà, a més al propietari perquè procedeixi a l'execució de l'ordre emesa; si aquesta no es compleix, l'Ajuntament la durà a terme a càrrec de l'obligat, a través del procediment d'execució subsidiària previst a la Llei de Procediment Administratiu.

CAPÍTOL III - Tancat de solars i parcel·les

Article 8.-

Els propietaris de solars o parcel·les, els hauran de mantenir tancats, mentre no es practiquin obres de nova construcció, per raons de salubritat i ornament públic.

Article 9.-

El tancament del solar o parcel·la s'efectuarà conforme assenyalin els serveis tècnics municipals i en tot cas d'acord amb el que assenyalí la figura de planejament aplicable al sector del municipi de que es tracti. La tanca haurà de seguir la línia d'edificació, entenent-se com a tal, la línia que assenyalava, a un costat i a l'altre de la via pública, el límit a partir del qual es podrà construir.

Article 10.-

El tancat de solars es considera una obra menor i està subjecte a la prèvia llicència.

CAPÍTOL IV - Inspecció i sanció

Article 11.-

L'Alcalde, d'ofici o a instància de qualsevol interessat, ordenarà l'execució del tancat d'un solar o parcel·la, indicant en la resolució els requisits i el termini d'execució, previ informe dels serveis tècnics municipals, i escoltat el propietari.

L'ordre d'execució suposa la concessió de la llicència per realitzar l'activitat ordenada.

Un cop transcorregut el termini concedit sense que s'hagin dut a terme les obres, es procedirà d'acord amb l'article 7.2 de la present ordenança.

Disposició adicional.-

Modificació dels preceptes de l'ordenança i de les referències per adaptar-les a la normativa vigent.

Els preceptes d'aquesta Ordenança fiscal que, per raons sistemàtiques reproduïen aspectes de la legislació vigent i altres normes de desenvolupament, i aquells en què es facin remissions a preceptes d'aquesta, s'entendrà que són automàticament modificats i/o substituïts, en el moment en què es produeixi la modificació dels preceptes legals i reglamentaris de què porten causa.

Disposició final.-

La present Ordenança fiscal, aprovada definitivament i publicada al BOPB de data 31-12-2014, començarà a regir el dia 1r de gener de l'any 2015 i continuarà vigent mentre no se n'acordi la modificació o derogació. En cas de modificació parcial, els articles que no s'han modificat restaran vigents.

ORDENANÇA SOBRE EL RÈGIM DE COMUNICACIÓ PRÈVIA D'OBRES (relacionada amb les ordenances fiscals 6 i 8)

TÍTOL I

Capítol I. DISPOSICIONS GENERALS

Article 1.- Objecte

1r. És objecte d'aquesta ordenança regular el règim de comunicació prèvia dels actes de transformació del sòl o del subsòl, d'edificació, de construcció o d'enderrocament d'obres, d'acord amb el previst a la normativa urbanística, en aquells supòsits en els quals no procedeix la prèvia obtenció de llicència urbanística, pel fet d'afectar a l'establiment o exercici d'una activitats de serveis i el règim d'autorització no estigui justificat pels criteris previstos a la Directiva de Serveis 2006/123/CE, del Parlament Europeu i del Consell, de 12 de desembre de 2006, relativa als serveis en el mercat interior i a la Llei 17/2009, de 23 de novembre, sobre el lliure accés a les activitats de serveis i el seu exercici, i determina aquells que resten subjectes al règim d'autorització.

2n. Queda exclosa d'aquest règim de comunicació d'obres la comunicació de qualsevol activitat amb incidència ambiental, la qual es regirà per la normativa específica de control i intervenció ambiental.

Article 2.- Àmbit d'aplicació

L'àmbit territorial d'aplicació del règim de comunicació comprèn tot el terme municipal de Gelida.

Capítol II. RÈGIM DE COMUNICACIÓ

Secció I.- Actuacions urbanístiques afectades

Article 3.- Actuacions urbanístiques subjectes a comunicació prèvia.

1r. Estaran subjectes a comunicació prèvia els següents actes:

- a) Treballs de neteja, desbrossat i jardineria que no comportin la tala d'arbres.
- b) Construcció, reparació o substitució de canonades d'instal·lacions, desguàs i claveguerams exteriors, que no afectin a la via pública.
- c) Construcció de barraques o mòduls prefabricats provisionals d'obra que no estiguin ubicats a la via pública.
- d) Establiment de tanques de precaució d'obres quan no s'ocupa la via pública.
- e) La construcció o instal·lació de murs i tanques.
- f) Execució d'obres interiors en locals no destinats a habitatge que no modifiquin la seva estructura, distribució o les seves condicions de treball mecànic i millorin les condicions d'higiene i estètica.
- g) Col·locació de rètols i anuncis de qualsevol activitat que no sobresurtin més de 15 cm del pla de façana.
- h) Construcció i reforma d'aparadors.
- i) Reparacions no estructurals de cobertes i terrats.

j) Execució de cales en interiors d'edificis per a canonades d'aigua, desguassos, gas, electricitat i similars, sempre i quan no s'afecti a cap element estructural de l'edifici.

k) Pintura, estucat de paraments de façanes, celoberts o patis de ventilació d'una alçada igual a planta baixa (edificis no inclosos en el Catàleg del Planejament Urbanístic).

l) Col·locació o substitució de portes, finestres, persianes i reixes en obertures d'edificacions (edificis no inclosos en el Catàleg del Planejament Urbanístic).

m) Treballs consistents en arrebossats, enguixats, enrajolats, aplacats, paviments pintats i assimilables d'habitatges que no modifiquin la distribució.

n) Treballs de reforma de cuines i banys d'habitatges que no modifiquin la distribució. Col·locació o enretirada de falsos sostres.

o) Reparació, conservació i manteniment de façanes amb una alçada de planta baixa (edificis no inclosos en el catàleg del planejament urbanístic).

2n. Estaran subjectes a comunicació prèvia els següents actes:

a) Pintura, estucat de paraments de façana, celoberts o patis de ventilació a partir d'una alçada equivalent a planta baixa més una planta pis en que s'utilitzen bastides com a mitjans auxiliars.

b) Execució o modificació d'obertures que no afectin elements estructurals, ni a façanes d'edificis inclosos al catàleg de planejament urbanístic.

c) Reparació, conservació i manteniment de façanes amb una alçada superior a planta baixa (edificis no inclosos en el Catàleg del Planejament Urbanístic) en que s'utilitzen bastides com a mitjans auxiliars.

d) Construcció de tanques en patis o jardins.

e) Primeres utilitzacions i ocupacions totals d'edificis i construccions .

3r. A més dels actes específicament establerts en els punts anteriors estaran subjectes a comunicació prèvia tots aquells actes d'ús del sòl i d'implantació d'obres conformes amb l'ordenament jurídic amb exempció dels establerts a l'article 71.2 del Decret 64/2014, del 13 de maig, pel qual s'aprova el reglament sobre la protecció de la legalitat urbanística (RPLU). Amb les modificacions introduïdes a la Llei 16/2015, del 21 de juliol, de simplificació de l'activitat administrativa de l'Administració de la Generalitat i dels governs locals de Catalunya i d'impuls de l'activitat econòmica (DOGC 24 de juliol de 2015):

Estan subjectes a la comunicació prèvia, amb les excepcions que estableixen els articles 187.2 i 187 ter, els actes següents:

a) Les construccions i instal·lacions de nova planta, i les obres d'ampliació, reforma, modificació, rehabilitació o demolició total o parcial de construccions existents que, d'acord amb la legislació sobre ordenació de l'edificació, no requereixen l'elaboració d'un projecte tècnic.

b) La primera utilització i ocupació dels edificis.

c) El canvi d'ús dels edificis i les instal·lacions, excepte a ús residencial.

d) La construcció o la instal·lació de murs o tanques.

e) La col·locació de cartell i tanques de propaganda visibles des de la via pública.

f) La formalització d'operacions jurídiques que, sense constituir o modificar un règim de propietat horitzontal, simple o complexa, comporten un increment del nombre d'habitatges, establiments o altres elements susceptibles d'aprofitament privatiu independent respecte dels autoritzats en una llicència urbanística anterior.

g) Els actes subjectes a intervenció que es duguin a terme en sòl no urbanitzable i urbanitzable no delimitat i que estiguin emparats en un projecte d'actuació específica o en un pla urbanístic que ordeni amb el mateix detall els terrenys afectats, sempre que no requereixin l'elaboració d'un projecte tècnic d'acord amb la legislació sobre ordenació de l'edificació.

4t. Per tal que la comunicació prèvia es consideri realment efectuada, i per tant, possibiliti l'actuació, s'hi haurà d'adjuntar la documentació prevista en aquesta ordenança i haver abonat la taxa i dipositat la fiança corresponents. En cas contrari, s'entendrà com a no efectuada. A tal efecte caldrà presentar al registre general de l'ajuntament el justificant de pagament del corresponent document d'ingrés.

5è. La correcta presentació de la comunicació prèvia facultarà per a l'exercici de l'actuació objecte de comunicació.

Article 4.- Comunicacions

1r. L'interessat presentarà la seva comunicació prèvia acompanyada del corresponent projecte tècnic visat quan la naturalesa de l'objecte de la comunicació ho requereixi, així com de la resta de documentació especificada a la normativa aplicable.

2n. En el termini de vint dies l'Ajuntament comunicarà a l'interessat la recepció de la documentació presentada.

Article 5.- Vigència de les comunicacions

Les actuacions sotmeses a comunicació s'hauran d'iniciar com a màxim en el termini de dos mesos des de la seva presentació al registre general de l'ajuntament, i s'hauran de concloure en el termini definit de forma expressa en el projecte tècnic, el qual no haurà de superar com a màxim l'any.

Secció II. - Documentació de les actuacions sotmeses a comunicació prèvia

Article 6.- Supòsits de l'article 3.1

No és preceptiva l'acreditació de la intervenció d'un tècnic competent. No obstant, caldrà que el promotor de les obres deixi constància que és coneixedor de la situació urbanística de l'edifici, terreny o solar a on es pretenen realitzar les obres i presentar el full normalitzat de nomenament del contractista.

Pel que fa a la fiança a imposar, quan sigui preceptiva, que respongui de la possible afectació de paviments, arbrat, mobiliari urbà i d'altres serveis de domini públic, durant l'execució de les obres, s'estableix un valor de:

- 150 € per a les finques amb ordenació de vial i una façana de fins a 6 m. de la via pública.
- 250 € per a finques amb ordenació d'alineació de vial i una façana a la via pública entre 6 i 12 m.
- 350 € per a finques amb ordenació d'alineació de vial i una façana a la via pública superior a 12 m.
- 350 € per a finques amb ordenació aïllada i una façana a la via pública de fins a 20 m.
- 400 € per a finques amb ordenació aïllada i una façana a la via pública superior a 20 m.

Variable per aquelles actuacions en finques amb façana al domini públic que per la seva naturalesa puguin produir majors afectacions:

Per elements d'urbanització:

- Vorades per metre lineal 30 €
- Voreres per m2 35 €

- Enllumenat públic, per unitat 400 €/m2

Per connexions al clavegueram:

- Carrers d'amplada fins a 6 m. 350 €
- Carrers d'amplada superior a 6 m. 450 €

Per establiment de domini públic Variable

Article 7.- Supòsits de l'article 3.2

És necessària la intervenció d'un facultatiu competent, acreditant i presentant documentació tècnica o memòria valorada, segons el cas i full d'assumpció de direcció facultativa signat i visat. A més, caldrà que el promotor de les obres deixi constància documental que els dos són coneixedors de la normativa urbanística vigent aplicable per a realitzar les obres i presentar el full normalitzat de nomenament del contractista.

Pel que fa a la fiança a imposar, quan sigui preceptiva, que respongui de la possible afectació de paviments, arbrat, mobiliari urbà i d'altres serveis de domini públic, durant l'execució de les obres, s'estableix un valor de:

- 150 € per a les finques amb ordenació de vial i una façana de fins a 6 m. de la via pública.
- 250 € per a finques amb ordenació d'alineació de vial i una façana a la via pública entre 6 i 12 m.
- 350 € per a finques amb ordenació d'alineació de vial i una façana a la via pública superior a 12 m.
- 350 € per a finques amb ordenació aïllada i una façana a la via pública de fins a 20 m.
- 400 € per a finques amb ordenació aïllada i una façana a la via pública superior a 20 m.

Variable per aquelles actuacions en finques amb façana al domini públic que per la seva naturalesa puguin produir majors afectacions:

Per elements d'urbanització:

- Vorades per metre lineal 30 €
- Vorerres per m2 35 €
- Enllumenat públic, per unitat 400 €/m2

Per connexions al clavegueram:

- Carrers d'amplada fins a 6 m. 350 €
- Carrers d'amplada superior a 6 m. 450 €

Per establiment de domini públic Variable

Secció III.- Incompliment del règim de comunicació prèvia

Article 8.- Manca de documentació

1r. En el supòsit que es presenti una comunicació prèvia que no reuneixi els requisits fixats en aquesta ordenança, l'interessat que l'hagi presentat no estarà habilitat per executar l'objecte de la comunicació.

2n. En el termini màxim de 20 dies hàbils a comptar des de la presentació de la comunicació, l'Ajuntament haurà de requerir l'interessat per tal que presenti la documentació que manca per a presentar, advertint-lo que no està habilitat per executar l'actuació comunicada, i de la possible comissió d'infracció urbanística en el cas que l'executi.

3r. Passats 10 dies des del requeriment sense la presentació de la documentació requerida, es procedirà a declarar el desistiment de l'actuació comunicada, mitjançant resolució que s'haurà de notificar a l'interessat.

Article 9.- Comunicació d'actuacions sotmeses a llicència urbanística

1r. En el supòsit que es presenti una comunicació prèvia per una actuació per a la qual s'exigeixi llicència urbanística, l'interessat que l'hagi presentat no estarà habilitat per executar l'objecte de la comunicació.

2n. En el termini màxim de 20 dies hàbils a comptar des de la presentació de la comunicació, l'Ajuntament dictarà la resolució declarant la manca d'efectes de la comunicació prèvia i requerint l'interessat per tal que presenti la sol·licitud de llicència urbanística, advertint-lo que no està habilitat per executar l'actuació comunicada, i de la possible comissió d'infracció urbanística en el cas que l'executi.

Article 10.- Comprovació de les declaracions prèvies.

1r. La comprovació posterior per part dels serveis municipals de les actuacions comunicades no és requisit previ per a la seva execució. La correcta presentació de la comunicació prèvia facultarà per a l'exercici de l'actuació objecte de comunicació.

2n. En el cas que es comprovi la inexactitud o falsedat en qualsevol dada de la comunicació prèvia, manifestació o document, o de l'incompliment dels requisits fixats per la normativa urbanística, l'interessat no podrà continuar executant l'actuació comunicada.

3r. En el supòsit descrit al punt anterior, l'Ajuntament notificarà a l'interessat el resultat de la comprovació, advertint-lo de la impossibilitat de continuar executant l'actuació comunicada. Tot això, sense perjudici de la posterior incoació de l'oportú expedient de protecció de la legalitat urbanística. En qualsevol cas, la resolució prevista en aquest punt no s'entendrà com cap acte de protecció de legalitat urbanística, i en conseqüència ni afectarà a la prescripció de l'acció ni suposarà l'inici del comptat del termini per a la resolució de l'expedient de protecció de legalitat urbanística.

TÍTOL II

Capítol III. RÈGIM D'AUTORITZACIÓ

Article 11.- Actes subjectes a autorització

1r. Resten subjectes a llicència urbanística prèvia, amb les excepcions que estableix l'article 187 ter de la modificació del TR Llei d'Urbanisme, en les modificacions introduïdes per la Llei 16/2015 els actes següents:

- a) Els moviments de terra i les esplanacions dels terrenys.
- b) Les parcel·lacions urbanístiques.
- c) La construcció d'edificis de nova planta i la intervenció en els edificis ja existents que, d'acord amb la legislació sobre ordenació de l'edificació requereixen l'elaboració d'un projecte tècnic i la demolició total o parcial.
- d) La primera utilització i ocupació parcial dels edificis.
- e) El canvi dels edificis a un ús residencial.
- f) L'extracció d'àrids i l'explotació de pedreres.
- g) L'acumulació de residus i el dipòsit de materials que alterin les característiques del paisatge.

- h) La instal·lació d'hivernacles o instal·lacions similars, llevat que els murs perimetrals d'aquestes instal·lacions siguin inferiors a un metre d'alçària.
- i) La tala de masses arbòries o de vegetació arbustiva.
- j) L'obertura, la pavimentació i la modificació de camins rurals.
- k) La constitució o modificació d'un règim de propietat horitzontal, simple o complexa.
- l) Les obres puntuals d'urbanització no incloses en un projecte d'urbanització.
- m) La instal·lació de cases prefabricades o instal·lacions similars, ja siguin provisionals o permanents.
- n) La instal·lació d'infraestructures de serveis de subministrament d'energia, d'aigua, de sanejament, de telefonia o altres serveis similars, i la col·locació d'antenes o dispositius de telecomunicacions, excepte les infraestructures relatives a les xarxes públiques de comunicacions electròniques que, d'acord amb la legislació sobre telecomunicacions, estiguin subjectes al règim de declaració responsable que s'hi estableix.
- o) La intervenció en els béns sotmesos a un règim de protecció patrimonial cultural o urbanística.
- p) Els usos i les obres provisionals.
- q) Els actes relacionats a l'article 187 bis del TR de Llei d'Urbanisme, excepte els de la lletra g, que es duguin a terme en sòl no urbanitzable i urbanitzable no delimitat.

2n. Aquelles no enumerades com a subjectes a comunicació prèvia i siguin actes, que d'acord amb la llei d'urbanisme de Catalunya, el planejament urbanístic o les ordenances municipals estaran subjectes a llicència urbanística.

3r. Aquestes actuacions urbanístiques restaran sotmeses a la regulació i documentació prevista a la normativa urbanística vigent.

Disposició adicional primera

Als efectes d'aquesta ordenança, i mitjançant acord de la Junta de Govern Local, es podrà modificar la documentació exigida per aquest tipus d'actuacions i l'import de la fiança prevista als articles 6 i 7.

Disposició adicional segona

Sense perjudici del que es pugui preveure a les ordenances fiscals per a incorporar els controls posteriors relatius a les actuacions previstes en aquesta Ordenança, regiran pel que fa a la tributació les regles següents:

Primera. Impost sobre Construccions, Instal·lacions i Obres.

1r. S'entenen inclosos en el fet imposable de l'Impost sobre Construccions, Instal·lacions i Obres els supòsits en què, de forma paral·lela a la normativa de transposició de la Directiva de Serveis, es substitueixi la llicència d'obres o urbanística per la comunicació prèvia o la declaració responsable.

2n. En aquests casos de comunicació prèvia o declaració responsable, la autoliquidació provisional a compte prevista legalment es practicarà en el moment de presentar la comunicació de la construcció, instal·lació o obra a què es refereixin.

Segona. Taxes per l'atorgament de llicències.

1r. Conforme a la clàusula general de l'article 24.1 del Text refós de la Llei reguladora de les hisendes locals, aprovat pel Reial decret legislatiu 2/2004, de 5 de març, es mantenen les taxes per la

realització d'activitats administratives de competència local en els casos en què, com alternativa a l'atorgament de llicències, es disposi, en virtut de la normativa de transposició de la Directiva de serveis, el sotmetiment a comunicació prèvia o declaració responsable, a l'efecte de verificar el compliment de la normativa que la regula.

2n. Llevat que les respectives ordenances fiscals ja fixin tarifes específiques pels casos de comunicació prèvia o declaració responsable, la quota tributària serà la que resulti d'aplicar a l'obtinguda d'acord amb les regles contingudes en les respectives ordenances fiscals per l'atorgament de llicències.

3r. Quan les ordenances fiscals per l'atorgament de llicències incloguin l'exigència de les taxes en règim d'autoliquidació, aquesta haurà de practicar-se igualment en presentar-se la corresponent comunicació prèvia o declaració responsable que, com a alternativa a l'atorgament de llicències, vingui disposada per la normativa de transposició de la Directiva de serveis.

Disposició final.

La present Ordenança fiscal, aprovada definitivament i publicada al BOPB de data 28-12-2015, començarà a regir el dia 1r de gener de l'any 2016 i continuarà vigent mentre no se n'acordi la modificació o derogació. En cas de modificació parcial, els articles que no s'han modificat restaran vigents.

**ORDENANÇA REGULADORA DE L'ATORGAMENT DE DRETS FUNERARIS SOBRE TERRENYS
PER A LA CONSTRUCCIÓ DE PANTEONS I ALTRES CONSTRUCCIONS FUNERÀRIES
AL CEMENTIRI MUNICIPAL
(relacionada amb l'ordenança fiscal 10)**

I.- EXPOSICIÓ DE MOTIUS

La present ordenança es redacta i promulga per regular la concessió administrativa d'espais del cementiri municipal als efectes de la construcció de panteons i altres funeràries així com la regulació de les condicions i paràmetres reguladors de la seva construcció material, sempre dins el marc de la normativa de policia sanitària mortuòria i del Pla General d'Ordenació Urbana de Gelida.

En la configuració actual del cementiri municipal resten uns espais, tan en el cementiri històric com en l'actual ampliació, lliures d'edificació que permeten l'emplaçament de tres panteons superficials en l'àmbit del cementiri històric i tres nínxols panteons en l'àmbit de l'ampliació del cementiri.

La base jurídica de la regulació es troba en el Decret 2263/1974 de 20 de juliol, Reglament de Policia Sanitària Mortuòria, el Decret 250/87 de 7 de juliol normes de policia sanitari mortuòria de Catalunya, el Decret 42/81 de 16 de febrer sobre construccions de cementiris, així com la Llei 7/85 de 2 d'abril Reguladora de les Bases del Règim Local, la llei 8/87 de 15 d'abril de 1988, el Decret Legislatiu 781/86 de 18 d'abril Refosa dels Textos Legals vigents en matèria local i el decret 336/88 de 17 d'octubre de Patrimoni dels ens locals i la legislació urbanística d'aplicació.

TÍTOL I.- NORMES GENERALS

Art 1.- Objecte

És objecte de la present ordenança la regulació de l'atorgament del dret funerari sobre espais del cementiri municipal als efectes de la construcció de panteons i altres construccions funeràries així com la regulació de les condicions i paràmetres reguladors de la seva construcció material.

Art 2.- Definició de les parcel·les susceptibles de drets funeraris

1. El cementiri municipal, com a bé adscrit a la prestació d'un servei públic, té consideració de bé de domini públic, servei públic del municipi de Gelida.
2. L'Ajuntament de Gelida podrà concedir als particulars que ho sol·licitin, el dret funerari o, en el seu cas, concessions administratives de domini públic sobre les parcel·les que prèviament es delimitin dins el cementiri municipal als efectes de la construcció de panteons i altres construccions funeràries.
3. La delimitació de les parcel·les serà establerta per aquesta ordenança d'acord amb els plànols normatius que s'adjunten.
4. Les parcel·les es defineixen de la següent manera:

Les parcel·les lliures per edificar construccions funeràries en la part de cementiri vell, d'acord amb la documentació gràfica adjunta, són les numerades com 12, 13 i 14, totes elles amb 34,5 m². de superfície cada una.

Les parcel·les lliures per edificar construccions funeràries en la zona de cementiri ampliada, d'acord amb la documentació gràfica adjunta, són les numerades com 15, 16 i 17 amb les següents superfícies:

- parcel·la 15.....	12,73 m ²
- parcel·la 16.....	9,38 m ²
- parcel·la 17.....	9,38 m ²

Art 3.- Sotmetiment a llicència

La construcció de panteons i altres construccions de caràcter funerari és sotmesa a prèvia llicència municipal que serà atorgada de forma reglamentada d'acord amb la normativa continguda en aquesta ordenança i la normativa urbanística aplicable.

TÍTOL II.- ATORGAMENT DEL DRET FUNERARI I CONCESSIÓ DE TERRENYS PER A LA CONSTRUCCIÓ DE PANTEONS I ALTRES EDIFICIS FUNERARIS.

Art 4.- Dels drets funeraris i concessions de domini públic

La construcció de panteons i construccions funeràries sobre el domini públic municipal suposa la utilització privativa del domini públic municipal amb modificació del mateix, cosa que comporta la necessitat de l'atorgament del dret funerari i, en el seu cas, de la corresponent concessió de domini públic.

Art 5.- Duració dels drets funeraris

La duració dels drets funeraris i de les concessions a que es refereix l'article anterior és d'acord amb l'art 61 del reglament de patrimoni dels ens locals, com a màxim, de 50 anys.

Art 6.- L'adjudicació dels drets funeraris

1.- L'atorgament de drets funeraris es realitzarà per resolució de la Comissió de govern Municipal, previ informe dels Serveis Tècnics, a sol·licitud dels interessats amb les condicions que s'estableixen a la present ordenança.

2.- L'adjudicació de les concessions es realitzarà mitjançant concurs públic, en la forma i condicions que determina aquesta ordenança, la legislació de patrimoni dels ens locals, en especial el reglament de patrimoni dels ens locals i el plec de clàusules administratives generals de contractació.

3.- Dins els terminis establerts per la normativa tributària corresponent, el sol·licitant haurà d'ingressar l'import de la taxa corresponent, entenent-se que desisteix de la sol·licitud si deixa transcórrer l'indicat termini sense efectuar l'ingrés; en aquest cas l'adjudicació romandria automàticament sense efecte i s'efectuaria l'arxiu definitiu de l'expedient.

Art 7.- Condicions dels drets funeraris

1.- Els drets funeraris i, en el seu cas, les concessions administratives de domini públic sobre les parcel·les del cementiri es concediran d'acord amb les següents condicions:

- Es concediran salvant el dret de propietat i sens perjudici del dret d'altri.
- Es concediran amb la finalitat de construir panteons o edificacions funeràries destinades a la inhumació de difunts.
 - S'entendrà sempre implícita la facultat del municipi de resoldre, el dret funerari o la concessió abans del venciment, si ho justifiquen les circumstàncies sobrevingudes d'interès públic. En aquest supòsit caldrà rescabalar el concessionari dels danys que s'hagi irriat.
- L'Ajuntament de Gelida podrà inspeccionar en tot moment els bens objecte de la concessió, i també les instal·lacions i construccions.
- El concessionari haurà de constituir garanties suficients per tal d'assegurar el bon ús dels bens i/o instal·lacions.

2.- Els adquirents del dret funerari i/o concessions sobre parcel·les, ho seran a títol provisional, mentre no procedeixen a la seva construcció total en el termini de tres anys comptats a partir de la seva adjudicació, transcorreguts els quals sense haver estat donada d'alta l'edificació, l'Ajuntament podrà deixar sense efecte el dret i/o concessió. Amb devolució del 80% de la taxa liquidada en el seu moment.

3.- Excepcionalment aquests terminis podran ésser prorrogats a petició de l'interessat i a criteri de l'Ajuntament.

Art 8.- Manteniment i conservació de les parcel·les i construccions

1. Els concessionaris de les parcel·les estaran obligats a mantenir-les en el degut estat de conservació i ornat. L'Ajuntament de Gelida podrà dictar les ordres d'execució necessàries a l'efectes i procedir, si s'escau, a l'execució subsidiària de les mesures que adients a càrrec dels interessats.
2. L'ajuntament de Gelida podrà establir un servei municipal de manteniment del cementiri municipal, que serà costejat pels particulars a través de les taxes o preus públics que siguin procedents.

Art 9.- Extinció dels drets funeraris i concessions.

Els drets funeraris i les concessions de les parcel·les finalitzarà per les causes establertes a l'art 70 del reglament de patrimoni dels ens locals, amb la prèvia instrucció dels corresponent expedient contradictori si és, conforme a dret, procedent.

TÍTOL III.- LLICÈNCIES PER A LA CONSTRUCCIÓ

Art 10.- Sol·licitud de llicència i documentació.

1. La sol·licitud de llicència per la construcció de panteons i construccions funeràries anirà acompanyada de dos exemplars del corresponent projecte tècnic i assumeix de direcció signada per arquitecte i visada pel corresponent col·legi professional, en els quals figuraran les plantes de què es compon la construcció, façana, seccions i memòria necessàries per a la seva completa comprensió.

Art 11.- Tramitació de les llicències

1. Les sol·licituds de llicència seran tramitades amb els corresponents informes tècnics i jurídics pels quals es verificarà l'adequació de les obres projectades a la normativa continguda en aquesta ordenança i altri d'aplicació i seran atorgades per la comissió de govern municipal, o eventualment l'alcaldia, en un termini màxim de dos mesos, la no resolució de l'expedient en aquest termini tindrà efectes desestimatoris.
2. Concedida la llicència, es comunicarà a l'interessat, el qual ingressarà els drets que correspongui i s'estendrà el corresponent document acreditatiu, que li serà lliurat acompanyat d'una còpia del projecte tècnic degudament conformada.
1. El termini inicial de vigència de les llicències s'estableix en sis mesos.

Art 12.- Finalització de les obres

- 1.- El titular de la sepultura de construcció particular comunicarà a l'Ajuntament la finalització de les obres expressant si hi ha hagut cap variació. Previ informe dels serveis Tècnics Municipals, l'Ajuntament podrà exigir la seva rectificació a l'interessat, d'acord amb els plànols o la seva legalització mitjançant el pagament del dret que correspongui.
- 2.- Enllestida l'obra de construcció particular de conformitat o legalitzada, si escau, serà sol·licitada la llicència de primera utilització. La concessió de la mateixa comportarà la possibilitat d'efectuar-hi enterraments.
- 3.- Transcorregut el termini d'execució de les obres sense haver-se acabat, els serveis tècnics municipals previ examen i comprovació de les obres realitzades, informarà la possibilitat de concessió pròrroga de la llicència que l'Ajuntament atorgarà, per la meitat del període de vigència inicial de la llicència.

Art 13.- Obres de reconstrucció, reforma, ampliació o addició i decoració

- 1.- Les obres de reconstrucció, reforma, ampliació o addició i decoració d'una sepultura de construcció particular que afectin l'estructura de l'edifici, o dels seus departaments, estaran subjectes pel que fa la llicència, inspecció, execució i procediment, a allò disposat en els precedents articles, però el termini de

realització limitat a tres mesos prorrogables per quaranta-cinc dies més a sol·licitud de l'interessat, quan la importància de les esmentades obres ho aconsellin, mitjançant el pagament dels drets assenyalats en l'Ordenança Fiscal.

Art 14.- Subjecció tributària

1.- La construcció i concessió de llicència serà subjecta a l'Impost de Construccions Instal·lacions i Obres i a la corresponent Taxa per Expedició de Llicències Urbanístiques.

TÍTOL IV.- NORMES REGULADORES DE LA CONSTRUCCIÓ

Secció I.- Condicions d'ordenació

A.- Panteons sobre rasants

Art 15.- Normes d'edificació

1.- Les parcel·les lliures per edificar construccions funeràries sobre rasant son les situades en la part de cementiri vell, d'acord amb la documentació gràfica adjunta, numerades com 12, 13 i 14.

2.- El sistema d'ordenació serà el d'edificació aïllada.

3.- L'alçada màxima de les construccions serà de 3,5 m.

4.- L'alçada es determinarà des de la cota natural del terreny en el centre de gravetat de l'edificació a construir, i fins la cara superior del sostre o element estructural de la coberta en el punt de major alçada. Aquesta alçada es podrà superar en 1,5 m. per a elements singulars de caire decoratiu previ informe favorable de l'Ajuntament.

5.- En les parts no ocupades per l'edificació es mantindrà l'arbrat existent, amb especial protecció per als xiprers.

6.- Ocasionalment es podrà eliminar algun arbre previ informe favorable de l'Ajuntament.

7.- L'ocupació màxima de la parcel·la serà de 45%.

8.- Les edificacions s'hauran de separar un mínim de 1 metre dels límits de propietat.

9.- No s'admetrà la construcció de cap tipus de tanca que delimiti la parcel·la

10. Les construccions no tindran ni ràfec o volada, ni cornises que avancin damunt les façanes de l'edificació més enllà de quinze centímetres.

B.- Nínxol Panteons (sota rasant)

Art 16.- Normes d'edificació

1.- Les parcel·les lliures per edificar construccions funeràries sota rasant, situades en la zona de cementiri ampliada, d'acord amb la documentació gràfica adjunta, són les numerades com 15, 16 i 17 amb les següent superfícies:

2.- El sistema d'ordenació serà el d'alineació de vial.

3.- L'alçada màxima de les edificacions sobre la rasant actual serà de 30 cm.

4.- L'alçada màxima de l'edificació sota rasant serà de 3,3 m.

5.- La tipologia d'edificació serà l'assenyalada en la documentació gràfica adjunta.

6.- L'ocupació de la parcel·la serà total sota rasant. Per sobre d'aquesta s'admetrà una ocupació màxima de làpida de un 70%.

7.- La part de la construcció sobre rasant s'hauran de separar un mínim de 0,5 m dels límit de propietat amb front als vials.

Secció II.- Condicions tècniques de les obres d'edificació en relació a les vies del cementiri.

Art. 17.- Prescripcions d'execució d'obres

Durant l'execució de les obres hauran de complir-se les següents prescripcions:

- 1.-Conservar la pavimentació dels vials i d'altres elements urbans.
- 2.-Evitar l'acumulació de materials a les vies del cementiri i mantenir les condicions de seguretat pels usuaris de les mateixes.
- 3.-Mantenir en bon estat de conservació la tanca o altres elements de precaució.
- 4.-Els treballs preparatoris de picapedrer o marbrista no es podran efectuar dins el recinte.
- 5.-La preparació dels materials per a la construcció haurà de fer-se en els llocs que es designin, amb la protecció que en cada cas es consideri necessària.
- 6.-Els dipòsits de materials, eines, terra o aigua se situaran en punts que no dificultin la circulació o pas de la via pública.
- 7.-Les bastides, tanques o qualsevol altre element auxiliar necessari per a la construcció, es col·locaran de manera que no malmetin les plantes o les sepultures adjacents.
- 8.-Les eines mòbils destinades a la construcció s'hauran de desar diàriament en coberts o dipòsits per a la seva millor conservació i ordre en el recinte, prohibint-se l'ús dels estris d'enterraments propietat de l'Ajuntament, sense autorització expressa.
- 9.-Un cop acabada l'obra, els contractistes o executors hauran de procedir a la neteja del lloc de la construcció i a la retirada de la runa, fragments o residus de materials (làpides, marcs, etc.); sense aquest requisit no se n'autoritzarà l'alta.

Art. 18.- Abandonament i paralització de les obres

- 1.-Les obres o instal·lacions hauran d'acabar-se dins els terminis establerts en la llicència o en el de la pròrroga concedida.
- 2.-En cap cas, es permetrà que les obres, una vegada començades, quedin sense acabar, o en forma que malmetin l'aspecte del cementiri, desmereixin les condicions estètiques del paratge o pertorbin la normal utilització del cementiri.
- 3.-En el supòsit de que les obres quedin abandonades o paralitzades, l'autoritat municipal pot ordenar l'execució dels treballs que s'estimin necessaris per a evitar els efectes determinats per l'apartat anterior.

Art. 19.- Obligacions del propietari a l'acabament de les obres

Dins les quaranta-vuit hores següents a la conclusió de l'obra el propietari haurà de:

- 1.-Retirar els materials sobrants, les bastides, tanques i barreres que restin a la parcel·la.
- 2.-Construir el paviment definitiu del vial confrontant.

3.-Reposar o reparar el paviment, arborat, conduccions i tots els elements urbanístics que haguessin resultat afectats per l'obra.

Art. 20.- Execució subsidiària

1.-En el supòsit d'incompliment d'alguna de les obligacions establertes en els dos articles precedents, l'autoritat municipal dictarà les disposicions oportunes per a subsanar les deficiències, reposar els elements urbanístics afectats o reparar els danys, podent ordenar l'execució dels treballs necessaris per la brigada municipal amb càrrec a la fiança. Serà responsable el propietari de l'obra o instal·lació i, en segon lloc, el propietari del solar si aquest pertany a altre persona.

2.-A tal efecte previ a la concessió de la corresponent llicència d'obra es dipositarà una fiança, l'import de la qual serà calculada pels serveis tècnics municipals, en funció dels elements susceptibles de degradació pel desenvolupament de les obres.

Secció III.- Disposicions comuns

Art. 21.- Replanteig de les parcel·les

No es podrà iniciar la construcció d'una sepultura particular sense que la parcel·la hagi estat replantejada i limitada amb el vistiplau dels serveis Tècnics Municipals i aprovada la realització de l'obra mitjançant la corresponent llicència.

Art. 22.- Acabats de les edificacions

Les construccions hauran de tenir edificats paraments exteriors i els elements decoratius amb materials nobles, prohibint-se tots els que no ofereixen suficient garantia de bona conservació en atenció a la continuïtat dels cementiris.

Art. 23.- Instal·lació de parterres i textos

1. Només es podran construir parterres en els llocs on el terra no estigui pavimentat; altrament només es podran col·locar testos, sempre que ornamentin sepultures que estiguin a flor de terra.

2. Les plantacions es consideraran com a accessòries de les construccions i estaran subjectes a les mateixes regles que aquelles; la seva conservació serà a càrrec dels interessats i en cap cas no podran envair la via ni perjudicar les construccions veïnes. Qualsevol excés serà corregit a costa del titular, i podran ser retirats d'ofici els jardinetes que no estiguin en degudes condicions de conservació prèvia citació del titular.

3. No es podran instal·lar nous parterres o textos en la zona d'ampliació del Cementiri.

Art 24.- Cura i manteniment de les sepultures

1. La cura de les sepultures podrà realitzar-se pels titulars o persones delegades per ells.

2. Acabada la neteja d'una sepultura, s'haurà de dipositar en els llocs designats les restes de flors o altres objectes inservibles.

Art. 25.- Destí dels accessoris i elements de decoració a la fi del dret funerari

Els accessoris i elements de decoració adossats a les sepultures, estaran a disposició dels interessats, durant 6 mesos, en els supòsits d'extinció del dret funerari o de la concessió.

Disposicions addicionals.-

PRIMERA.- Aquesta ordenança va estar aprovada inicialment pel Ple de l'Ajuntament de Gelida en data 18 de desembre de 1997.

SEGONA.- Aquesta ordenança entrarà en vigor a l'endemà de la seva publicació al Butlletí Oficial de la Província de Barcelona, sens perjudici de les comunicacions a les administracions de l'Estat i la Generalitat de Catalunya legalment preceptives, i restarà vigent indefinidament fins a la seva modificació o derogació tàcita o expressa.

REGLAMENT FUNCIONAMENT SERVEI D'AIGUA
(Relacionat amb ordenança núm.15)

DISPOSICIÓ ADDICIONAL.- RÈGIM JURÍDIC APLICABLE EN SITUACIÓ EXCEPCIONAL DE SEQUERA.

Article 48.- Àmbit temporal d'aplicació.

La present disposició s'aplicarà en aquells períodes d'excepcionalitat i d'emergència en relació amb la utilització dels recursos hídrics per la Comunitat Autònoma o Administració competent.

A mesura que s'apliquen les mesures establertes en aquesta disposició restaran en suspens totes aquelles prescripcions contemplades en el reglament, així com les clàusules dels contractes de subministraments que s'oposin a l'establert en aquelles.

Article 49.- Òrgans competents

Correspon a l'Alcalde de la Corporació , en els termes que establerts en les normes i instruccions que l'Administració competent aprovi, adoptar les mesures excepcionals , contemplades en l'article 50 del present reglament, així com d'altres que puguin sorgir, orientades a gestionar convenientment el subministrament domiciliari d'aigua potable al municipi.

També correspon a l'Alcalde adoptar les mesures extraordinàries que puguin afectar a la regularitat del subministrament .

L'Alcalde haurà de donar compte al ple de la Corporació d'aquelles resolucions que prengui en aquest sentit.

Article 50.- Prohibició i restriccions d'ús d'aigua potable

En compliment de les prescripcions que pugui dictar l'Administració competent en matèria de recursos hídrics s'acordarà, entre d'altres, les següents mesures excepcionals i d'emergència:

- a) Fixar un límit o prohibir l'ús d'aigua potable per reg de jardins, prats , horts zones verdes i esportives, de caràcter públic o privat.
- b) Fixar un límit o prohibir l'ús d'aigua potable per neteja de vials, carrers, sendes i voreres, sense perjudici de la necessitat del manteniment de les condicions higièniques i sanitàries adients.
- c) Fixar un límit o prohibir l'ús d'aigua potable per l'emplenament de piscines, estanys i fonts , privades o públiques.
- d) Regular, delimitar o prohibir l'ús d'aigua potable per les fonts que no disposin d'elements automàtics de tancament.
- e) Prohibir l'ús d'aigua potable pel rentat de tota mena de vehicles exceptuant l'efectuat per una empresa dedicada a aquesta activitat.
- f) Establir objectius d'estalvi en el consum, en funció dels límits percentuals d'estalvi que es determinin per l'Administració competent. L'incompliment d'aquests objectius tindran la consideració de consums excessius.
- g) Establir restriccions temporals per al consum humà, així com d'interrupció dels subministraments durant les franges horàries que es determinin en funció dels escenaris que l'Administració competent estableixi. L'adopció d'aquesta mesura implicarà automàticament l'autorització a les entitats subministradores per a executar aquelles maniobres en les xarxes que siguin necessàries. A aquests

efectes, les entitats subministradores hauran de posar en coneixement de l'Alcaldia totes les actuacions desenvolupades en relació amb aquesta mesura, en un termini màxim de dues hores.

h) Qualsevol altre ús de l'aigua potable no previst en aquest article i que l'Administració competent determini la seva prohibició o limitació.

Resten excloses de les mesures indicades als apartats anterior els subministraments crítics a centres d'assistència sanitària (segons determini les autoritats sanitàries).

Al tractar-se de situacions excepcionals en escenaris d'emergència per manca d'aigua, derivades de l'aplicació de l'article 31.2.c) del Decret Legislatiu 3/2003 de 4 de novembre, de legislació en matèria d'aigües a Catalunya, i article 58 del Reial Decret Legislatiu 1/2001 de 20 de juliol, pel que s'aprova el Text refós d'aigües estatal, les mesures indicades en aquesta norma, pel seu caràcter general i pel seu caràcter excepcional per la causa que les provoca, no donen lloc a indemnització per part dels afectats en les indicades mesures.

Article 51.- Obligacions de les entitats subministradores.

Les entitats subministradores restaran obligades a informar als usuaris pels mitjans de comunicació de major difusió al municipi i tant clarament com sigui possible les restriccions, així com de la resta de mesures que caldrà implantar, d'acord amb les instruccions que a l'efecte li seran donades per l'Ajuntament de Gelida.

Les entitats subministradores restaran obligades a prestar les col·laboracions necessàries a les autoritats i al personal municipal, a l'objecte de permetre el compliment de les disposicions d'aquesta norma.

Article 52.- Infraccions

Es consideraran infraccions administratives qualsevol acció o omissió que vulneri el que disposa l'article 50 d'aquest reglament.

Les infraccions es consideraran molt greus , greus i lleus. La graduació de les infraccions anirà en funció de l'aigua que s'utilitza, mesurada en funció de la superfície on s'utilitza, així com al reincidència del fet objecte d'infracció:

a) Tindran la consideració **d'infraccions lleus, les accions** o omissions que infringeixin qualsevol dels apartats de l'article 50, quan s'hagin acordat la prohibició i les limitacions en l'ús d'aigua potable per aquestes activitats. Específicament es contemplen com infraccions lleus les accions següents:

- a. Rentar vehicles
- b. Regar jardins d'una superfície menor de 1.000 metres quadrats .
- c. Omplir piscines d'una superfície màxima de 72 metres quadrats .
- d. El consum excessiu d'aigua, en cas d'estar limitat, sempre que no sobrepassi un 10% del límit fixat.

b) Tindran la consideració **d'infraccions greus**, les accions o omissions que infringeixin qualsevol dels apartats de l'article 50, quan s'hagin acordat la prohibició i les limitacions en l'ús d'aigua potable per aquestes activitats . Específicament es contemplen com a infracció greus les accions següents:

- a. Regar jardins d'una superfície superior a 1.000 metres quadrats i inferior a 3.000 metres quadrats .
- b. Omplir piscines d'una superfície entre 72 metres quadrats i de 300 metres quadrats.
- c. El consum excessiu d'aigua, en cas d'estar limitat, sempre que s'excedeixi entre 10% i un 25% del límit fixat.
- d. La reincidència per haver comès en el termini d'un mes una actuació sancionada com a lleu per resolució ferma.

c) Tindran la consideració **d'infraccions molt greus** les accions o omissions que infringeixin qualsevol dels apartats de l'article 88, quan s'hagi acordat la prohibició o la limitació de l'ús de l'aigua

potable per qualsevol ús que no estigui expressament autoritzat i sempre que sigui igual o es superi els següents paràmetres:

- a. Regar jardins d'una superfície superior a 3.000 metres quadrats.
- b. Omplir piscines d'una superfície superior a 300 metres quadrats .
- c. El consum excessiu d'aigua, en cas d'estar limitat, sempre que s'excedeixi del 25% del límit fixat.
- d. L'obstaculització o desatenció dels requeriments que realitzi l'Ajuntament.
- e. La reincidència per haver comès en el termini d'un mes una actuació sancionada com a greu en base a l'apartat b) i e) i la reincidència per qualsevol de les actuacions sancionada com a falta greu.

Article 53.- Sancions.

Les infraccions previstes a l'article anterior seran sancionades, conforme als límits establerts a l'article 141 de la Llei 7/1987, de 2 d'abril, de bases del Règim Local en la seva versió donada per la Llei 57/2003, de 16 de desembre amb les multes següents:

- a. Infraccions lleus: fins a 750 Euros
- b. Infraccions greus: fins a 1.500 Euros
- c. Infraccions molt greus: fins a 3.000 Euros

Article 54.- Graduació de les sancions

Les sancions s'han de graduar d'acord amb la gravetat del fet constitutiu de la infracció, els perjudicis produïts, les circumstàncies del responsable, la repercussió de la prohibició infringida, la situació greuge respecte a altres usuaris de l'abastament, el benefici obtingut, l'existència d'intencionalitat i la reincidència quan hagi estat declarat així en una resolució expressa.

Per això s'estableix la següent graduació :

- a) Pel que fa al rentat de cotxes: s'estableix una sanció de 30 Euros.
- b) Pel que fa a la utilització d'aigua potable per omplir piscines:
 - Piscines fins a 72 metres quadrats de 200 Euros
 - Piscines de 300 metres quadrats a 800 metres quadrats la sanció serà de 800 Euros
 - Piscines fins 1.250 metres quadrats la sanció serà de 3.000 Euros.
- c) Pel que fa als jardins privats :
 - Fins a 250 metres quadrats la sanció serà de 50 Euros
 - Fins a 1.000 metres quadrats es sancionarà mitjançant multa de 200 Euros .
 - Major de 1.000 metres quadrats es sancionarà mitjançant multa de 1.000 Euros.

En qualsevol cas es considerarà circumstància atenuant l'adopció per part de l'infractor de mesures immediates correctores de la infracció.

En cap cas la imposició d'una sanció no pot ésser més beneficiós per al responsable que el compliment de les normes infringides d'acord amb l'establert en l'article 131.2 de la Llei 30/1992, de 26 de novembre.

Article 55.- Denúncies.

Les denúncies que es formulin a l'Ajuntament , donaran lloc a que aquest obri les diligències corresponents, amb la finalitat de que comprovin els fets denunciats i en el seu cas , quan escaigui, per a que l'Ajuntament incoï l'expedient sancionador.

En el supòsit de denúncies formulades pels particulars, aquests hauran de facilitar totes les dades necessàries per a la comprovació per part del personal d'inspecció municipal dels fets denunciats.

Article 56.- Persones responsables

Són responsables de les infraccions les persones que per acció o omissió executin els fets constitutius de la infracció, encara que sigui a títol de simple inobservança , i en concret les següents persones:

- a) El titular del contracte, o en el seu cas l'usuari de l'abastament.
- b) La persona o persones que manipulen els elements d'abastament amb la finalitat d'eludir el compliment de les mesures contra la sequera establertes en la present disposició addicional.

Article 57.- Procediment sancionador.

Per tal de donar efectivitat al compliment de les ordres, procediments urgents i específics que puguin afectar les condicions de prestació del servei, correspon a la Corporació la potestat sancionadora, amb subjecció al procediment sancionador previst a l'ordenament de règim jurídic de les administracions públiques i del procediment administratiu comú , previst a la Llei 30/92, de 26 de novembre, i demés normes de desenvolupament per a l'exercici de la potestat sancionadora .

El control i vigilància del compliment de les previsions d'aquesta norma es realitzarà per personal tècnic o policia local de l'Ajuntament i personal de l'empresa concessionària del servei municipal d'aigua.

Contra la resolució de l'Alcalde de la Corporació que posa fi a la via administrativa, es pot interposar recurs de reposició potestatiu davant l'òrgan que ha dictat la resolució en el termini d'un mes comptat des del dia següent a la recepció de la notificació , el qual es podrà entendre desestimat per resolució presumpta transcorregut un mes des de la seva interposició sense que es dicti resolució.

Disposició final.-

El present Reglament, aprovada definitivament per Decret d'alcaldia en sessió celebrada el 4 de juliol de 2008 i publicada en el BOP núm. 171 de 17-7-2008 començant a regir 15 dies després de la seva publicació al BOP i es mantindrà vigent fins la seva modificació o derogació expressa.

**ORDENANÇA REGULADORA DE LA CONCESSIÓ D'AJUTS A UNITATS FAMILIARS PER A
L'ASSISTÈNCIA A LES LLARS D'INFANTS MUNICIPALS DE GELIDA
(Relacionada amb l'Ordenança fiscal núm. 16)**

EXPOSICIÓ DE MOTIUS

Atesa la necessitat social de disposar d'un servei de llar d'infants al municipi de Gelida, i donat que les diverses experiències de caràcter privat havien estat infructuoses, es plantejà la possibilitat d'establir un servei municipal de llar d'infants.

Aquest servei entrà en funcionament a la primavera de l'any 1995, i ha funcionat fins a l'actualitat. Durant el temps de funcionament esmentat s'han suscitat necessitats de caràcter social en diversos usuaris, necessitats aquestes, que han estat compensades a través de l'establiment d'una bonificació a les tarifes de l'ordenança reguladora del preu públic establert com a contraprestació al servei.

Com sigui que la tècnica utilitzada fins el moment no pondera suficientment les necessitats ni situacions de cada cas concret, és necessari compensar aquesta problemàtica mitjançant l'establiment d'un sistema d'ajuts que ponderi les situacions socials i personal en cada cas.

TÍTOL I.- ESTABLIMENT I BENEFICIARIS

Article 1.-

S'estableix un sistema municipal d'ajuts a famílies en situació social desfavorable per tal que, mitjançant el qual, aquestes famílies puguin accedir al servei de llar d'infants municipal.

Article 2.-

Seràn beneficiaris dels ajuts regulats per aquesta ordenança les persones físiques, residents o empadronades a Gelida, pertanyents a les unitats familiars que siguin usuàries del servei i es trobin en situació social desfavorable d'acord amb la qualificació efectuada per part dels serveis socials d'acord amb les barems establerts en la mateixa.

TÍTOL II.- QUALIFICACIÓ DE LES SITUACIONS SOCIALS I QUANTIA DELS AJUTS.

Article 3.-

La situació social desfavorable en cada cas serà qualificat per part dels serveis socials municipals a través d'informe raonat en el qual es realitzarà una proposta d'ajut en aplicació dels següents barems:

- a) Tota la família o unitat familiar que sol·liciti l'ajut ha d'estar empadronada a Gelida.
- b) Entrar dins els barems econòmics i socials, *regulats en aquesta convocatòria*.
- c) Cal presentar la sol·licitud i tota la documentació acreditativa en els terminis establerts *en la aquesta convocatòria*

3.- Criteris d'atorgament de l'ajut i la seva ponderació:

La concessió dels d'ajuts es realitzen amb l'aplicació del barem social i econòmic següent:
A efectes del càlcul final de la valoració de la situació de cada unitat familiar de convivència la valoració econòmica representarà el 70% de la puntuació total i la valoració social el 30% restant.

a. Valoració econòmica:

a.1) Per establir la situació econòmica es consideraran els ingressos nets percebuts pel conjunt de membres la unitat familiar de convivència durant els 6 mesos anteriors a la data de sol·licitud. Per establir el còmput d'ingressos es valoraran:

- Ingressos del treball per compte aliena
- Beneficis i pèrdues del treball per compte pròpia
- Prestacions socials
- Transferències rebudes i pagades a altres llars

a.2) Per a calcular la Renda Disponible es descomptarà al total d'ingressos dels darrers 6 mesos, el 100% de la despesa d'habitatge de la unitat familiar de convivència, fixant un topall màxim de 450€ (tant per a lloguer com per a hipoteca).

a.3.) En funció del requisits d'accés econòmic de cada unitat familiar s'obtindrà la puntuació econòmica de la unitat, serà com a màxim 6 punts .

Graella de valoració econòmica:

La renda disponible de la unitat familiar de convivència, mensual, màxima per a tenir dret a les prestacions, en funció del nombre de membres de la mateixa, seran les següents quantitats:

Tipus d'unitat de convivència	RENDA MÀXIMA DISPONIBLE MENSUAL (amb la despesa d'habitatge descomptada)
	Equivalent al 100% de l'IRSC
Un membre	569,12 €
Dos membres	739,86 €
Tres membres	910,59 €
Quatre membres	1.081,33 €
Cinc membres	1.252,06 €
Sis membres	1.422,80 €

La renda disponible de la unitat familiar de convivència s'obté de la suma dels ingressos (obtinguts en els darrers 6 mesos i ajustats a nivell mensual) i de restar la despesa d'habitatge amb els límits regulats.

A efectes del barem final la situació econòmica es valorarà segons la puntuació consignada a la taula següent:

Puntuació obtinguda menor que:	%
Inferior a 2,1 punts	20%
Entre 2,2 i 5,1 punts	40%
Entre 5,2 i 8,1 punts	60%
Entre 8,2 i 10 punts	80%

b. Valoració Social:

b.1) Per establir la situació social el professional de referència dels serveis socials bàsics municipals avaluarà les mancances, necessitats i factors discrecionals de cada unitat familiar de convivència.

b.2) Es consideraran de forma especial aquells casos en que s'identifiquin mancances lligades a les necessitats bàsiques que rebran la màxima puntuació en la valoració social (3 punts).

b.3) El personal tècnic avaluarà per a cada unitat familiar de convivència la presència de les situacions de manca i necessitats social i determinarà la puntuació resultant fins a un valor màxim de 3 punts.

b.4) Complementàriament, el professional podrà valorar l'existència d'altres factors discrecionals que afavoreixin o dificultin l'eficàcia en l'assoliment dels objectius socials de la prestació econòmica. Aquests factors són puntuats a discreció pel professional fins completar la valoració social.

b.5) La puntuació de la valoració social de la unitat familiar de convivència serà de com a màxim de 3 punts.

Graella de valoració social

Màxima puntuació. Situacions d'emergència social assignada	Puntuació
Dèficit en les condicions d'alimentació i higiene personal	(2)
Dificultat en l'accés o manteniment de l'habitatge i/o de les seves condicions d'accessibilitat, habitabilitat o equipament	(2)
Existència de situació de risc per a menors o persones vulnerables per raó de dèficits convivencials (conflicte, abandonament, maltractament, abús, etc.)	(2)
Existència de situació de risc per a menors o altres persones vulnerables per raó de l'existència d'altres problemàtiques (consum de substàncies tòxiques, drogodependències, empresonament d'algun membre, explotació laboral, etc.)	(2)
Puntuació intermitja. Situacions i/o problemàtiques de risc moderat assignada	Puntuació
Existència de situació de risc per problemes de salut greu en algun dels membres (elevat cost econòmic, situació terminal, etc.)	(2)
Puntuació mínima. Situacions i/o problemàtiques de menor risc	Puntuació assignada
Existència de situació de risc per motius laborals (tots els membres en situació d'atur, un membre en situació d'atur de llarga durada)	(1)
Composició de la unitat de convivència que determini una situació de risc o desigualtat (monoparentals, persones soles, gent gran, etc.)	
Existència de membre/s amb problemes de salut	
Existència de membre/s amb discapacitat / malaltia mental	
Existència de membre/s amb necessitats educatives especials	

Factors addicionals a la valoració social

Factors addicionals a la valoració social	
<ul style="list-style-type: none"> • Compliment dels acords establerts al pla de treball • Incompliment puntual dels acords • Incompliment sistemàtic dels acords 	
<ul style="list-style-type: none"> • Compliment condicions establertes • Incompliment de les relacions establertes 	
<ul style="list-style-type: none"> • Membre/s amb ocupació activa • Membre/s en recerca activa de feina 	
<ul style="list-style-type: none"> • Existència de xarxa de suport (familiar, social) 	

El/la tècnic/a social omplirà el quadre indicant si hi ha o no mancances i/o situacions llistades en el quadre, d'acord amb la valoració social que faci de la situació del / de la sol·licitant de la prestació econòmica.

6.- Sol·licitud i documentació:

6.a) Les sol·licituds s'hauran de prestar mitjançant el formulari establert per l'Ajuntament degudament emplenades, *dins el període establert en aquesta convocatòria*.

6.b) La documentació que cal adjuntar a la sol·licitud és la següent:

DOCUMENTACIÓ GENERAL:

- ▶ Sol·licitud (emplenada i signada)
- ▶ DNI/NIE de tots els membres de la unitat de convivència (fotocòpia)

- ▶ Llibre de família (fotocòpia de totes les planes escrites)
- ▶ Volant de convivència (original i actual)

DOCUMENTACIÓ ESPECÍFICA:

En cas de discapacitat:

- ▶ Certificat de discapacitat del Dept. de Benestar Social i Família (fotocòpia)

En cas de separació o divorci:

- ▶ Sentència de separació (fotocòpia)
- ▶ Conveni regulador (fotocòpia)
- ▶ Documentació acreditativa conforme està en tràmit.

En el cas que no es passi la pensió:

- ▶ Denúncia o demanda d'aquest fet (fotocòpia)

En cas de representació legal/acolliment

- ▶ Documentació acreditativa d'aquest fet (fotocòpia)

En cas de monoparentalitat i/o família nombrosa

- ▶ Carnet de família monoparental (fotocòpia)
- ▶ Carnet de família nombrosa

En cas d'incapacitació

- ▶ Resolució judicial que acrediti la representació legal.

DOCUMENTACIÓ ECONÓMICA de la UNITAT DE CONVIVÈNCIA:

(Aquests documents s'han de presentar de cada membre de la unitat familiar major de 16 anys dels **ÚLTIMS 6 MESOS**)

- Treballadors/es per compte aliena: nòmines dels darrers 6 mesos. (fotocòpia)
- Treballadors autònoms: última declaració de renda
- Certificat de percebre o no pensions/prestacions de l'administració pública (Seguretat Social i Generalitat de Catalunya)
- Certificat del Servei d'Ocupació de Catalunya d'acreditació conforme percep o no prestació d'atur. Si es percep prestació/subsidi d'atur cal justificar el seu import en els darrers 6 mesos.
- En cas d'impossibilitat de justificar els ingressos, declaració jurada d'ingressos de cada membre de la unitat de convivència dels darrers 6 mesos.
- Informe de vida laboral dels membres de la unitat de convivència (901502050)
- Els darrers 6 rebuts de lloguer o hipoteca. (fotocòpia)

Determinació dels membres computables de la unitat familiar a efectes del càlcul de la renda:

Per al càlcul de la renda a efectes de l'ajut, són membres computables de la unitat familiar el pare i la mare, el tutor/a o persona encarregada de la guarda i protecció del sol·licitant, els germans majors de 16 anys, els oncles i els avis que justifiquin la seva residència en el mateix domicili que el sol·licitant amb el certificat de convivència corresponent.

Dels pares es computarà la totalitat.

Dels fills majors de 16 anys, avis i oncles, el 50 % en cas que no tinguin càrregues familiars; en cas que tinguin càrregues familiars demostrables, no es comptabilitzarà el seu ingrés.

Article 4.-

D'acord amb els anteriors barems i la puntuació obtinguda en la qualificació efectuada per part dels serveis socials municipals es concedirà, sempre que la puntuació resultant del nucli familiar sigui de 6 endavant, un ajut en la quantia que s'estableix en el quadre adjunt:

PUNTUACIÓ QUANTITAT BECADA

de 0 a 5 punts	0
de 6 a 7 punts	10% de l'import
de 8 a 9 punts	25% de l'import
10 punts i més	50% de l'import

TÍTOL III.- RÈGIM JURÍDIC

Article 5.- Sol·licituds

1. Les sol·licituds dels ajuts es presentaran per part de les persones que considerin estar incloses dins dels col·lectius beneficiaris dels ajuts d'acord amb l'art 2 de la present ordenança.
2. Les sol·licituds es presentaran al registre general de l'Ajuntament en dies i hores hàbils, en el moment en que el possible beneficiari consideri que reuneix les condicions exigides per optar als ajuts establerts.
3. A la sol·licitud s'expressarà el total coneixement del contingut de la present ordenança i la seva acceptació expressa i es relacionaran les condicions que el peticionari consideri que concorren de cara a l'obtenció de l'ajut.
4. A les sol·licituds s'adjuntarà la documentació acreditativa de totes i cadascuna de les condicions al·legades per tal de poder-ne efectuar una correcta qualificació.

Article 6.- Tramitació

1. Rebudes les sol·licituds seran sotmeses a l'informe dels serveis socials municipals, els quals, de l'anàlisi de la documentació adjunta i de qualsevol altre font d'informació de què legalment disposi, emetrà l'informe de valoració a què es refereix l'art 3.
2. Un cop informada la sol·licitud es donarà trasllat al regidor de sanitat i serveis socials als efectes que, de l'anàlisi de la documentació aportada, de l'informe emès pels serveis socials municipals i de qualsevol altre dada de què legalment disposi, formuli la corresponent proposta de resolució que elevarà a l'alcaldia o a la comissió de govern municipal segons l'òrgan que tingui encomanada la competència.
3. El tràmit no podrà excedir d'un mes des de que tingui entrada la sol·licitud al registre general municipal, en cas que en aquest termini no hagi recaigut resolució expressa, s'entendrà la sol·licitud desestimada.

Article 7.- Resolució

1. Elevada la proposta a l'òrgan competent, juntament amb la resta de l'expedient instruït a l'efecte, aquest resoldrà sobre l'atorgament o denegació de l'ajut sol·licitat.
2. La resolució recaiguda, serà notificada als interessats i als serveis corresponents als efectes escaients.

TÍTOL IV.- EFECTIVITAT DELS AJUTS

Article 8.-

Els ajuts consistiran en la subvenció d'una part dels preus públics municipals establerts per la prestació del servei, equivalent a aplicar el percentatge corresponent, segons la qualificació i resolució adoptada, establert a l'art 4 de la present ordenança als preus totals resultant de l'aplicació de les tarifes del referit preu públic als diversos serveis subvencionables.

Article 9.-

Els serveis subvencionables seran els establerts a la resolució de concessió de l'ajut, sempre a la vista de l'informe dels serveis socials municipals i de la resta de circumstàncies a tenir en compte.

Article 10.-

Els ajuts no seran lliurats en metàl·lic als beneficiaris, sinó que es procedirà a deduir-los de les tarifes resultants del servei que presti la llar d'infants municipal.

Article 11.-

A la factura o rebut expedit, es deixarà deguda constància de l'ajut concedit al beneficiari.

TÍTOL V.- CONTROL I LÍMIT GLOBAL DELS AJUTS

Article 12.-

1. Els ajuts són essencialment revocables, podent l'Ajuntament de Gelida revocar totalment o modificar la seva composició i quantia en qualsevol moment.

2. La revocació o modificació, a que es refereix l'article anterior, només procedirà en els supòsits en què es produeixin canvis en la situació socioeconòmica del beneficiari o unitat familiar de tal forma que no compleixin els requisits que han motivat el seu atorgament o bé que el correspongui un percentatge d'ajut diferent dels de l'escala establerta a l'art 4.

1. La revocació o modificació de l'ajut precisarà la instrucció d'un expedient en el que haurà de constar l'informe dels serveis socials municipals, i s'haurà de donar audiència als interessats per un termini no inferior a 10 dies.

Article 13.-

1. Els serveis socials municipals, establiran uns controls periòdics, amb una freqüència mínima semestral, en els quals comprovarà la subsistència de les condicions socioeconòmiques que motivaren la concessió de l'ajut.

2. Del resultat de les actuacions s'emetrà un informe que es sotmetrà a la consideració del regidor de sanitat i serveis socials el qual proposarà la revocació o modificació dels ajuts d'acord amb l'establert als articles anteriors.

Article 14.-

Anualment es dotarà una partida pressupostària suficient als efectes de subvenir les quanties que es destinin a aquests ajuts. Dotació que tindrà caràcter limitatiu, tret que sigui modificada.

TÍTOL VI.- PÈRDUA DELS AJUTS

Article 15.-

Els ajuts concedits a l'empara de la present ordenança es perdran en els supòsits en que hagin estat obtingudes de forma fraudulenta a través de la presentació de documents falsos o qualsevol altre mitjà encaminat a confondre la voluntat de la corporació.

Article 16.-

La declaració de pèrdua de l'ajut comportarà el retorn per part del subjecte defraudador de totes les quantitats que hagi obtingut de forma fraudulenta, recarregat amb els interessos corresponents i un 20 % més de la quantitat total defraudada en concepte de sanció.

Article 17.-

La recaptació dels ajuts obtinguts de forma fraudulenta es podrà fer efectiva a través de la via de constrenyiment

Article 18.-

La declaració de la pèrdua de l'ajut haurà de efectuar-se a través de la instrucció del corresponent expedient contradictori.

Disposició final.-

La present Ordenança, publicada en el BOP de 30-12-2022, entrarà en vigor l'1 de gener de 2023 i es mantindrà vigent fins la seva modificació o derogació expressa.

**ORDENANÇA MUNICIPAL REGULADORA PER A LA INSTAL·LACIÓ DE VETLLADORS
DE L'AJUNTAMENT DE GELIDA
(Relacionada amb l'Ordenança fiscal núm. 18)**

DISPOSICIONS GENERALS

A l'efecte d'aquesta normativa, es considerarà vetllador l'aprofitament privatiu de l'espai de domini i ús públic, normalment destinat a la instal·lació de taules i cadires.

L'ús amb taules i cadires de l'espai lliure de les parcel·les particulars vinculat a una activitat d'hostaleria, també tindrà la consideració de vetllador als efectes del compliment de la regulació sobre els períodes, horaris i sorolls. Per a la resta de normativa, seran d'aplicació les Normes urbanístiques del Pla General d'Ordenació municipal, i la Llei de la Intervenció integral de l'Administració en les activitats i instal·lacions i l'ordenança municipal en aquesta última matèria.

Article 1.-

Podran sol·licitar, i si escau, les llicències per a instal·lació de vetlladors, els titulars d'establiments del ram de l'hostaleria (restaurants, bars i gelateries) que estiguin en possessió de la corresponent llicència municipal per a l'exercici de l'activitat que desenvolupen.

En cap cas s'admetrà la instal·lació de vetlladors en establiments que no siguin els regulats en l'apartat anterior.

Article 2.-

La situació dels vetlladors a la via pública i sobre les voreres, es limitarà únicament a l'espai corresponent a la façana del respectiu local. Aquesta longitud mai superarà el doble de l'ample de la façana del local.

En tot cas l'Ajuntament de Gelida podrà autoritzar una longitud major quan consideri que no provoca dificultats a les àrees de l'entorn ni molesti ni dificulti el pas normal de vianants, situació en la que podria no autoritzar el vetllador.

Si la instal·lació de la terrassa s'ha d'efectuar en una plaça, passeig o en un espai que no confronti amb l'establiment, l'Ajuntament determinarà la superfície màxima a ocupar i el lloc concret on s'ha de col·locar.

L'alineació de les taules i cadires seguirà una línia lògica i ordenada, de manera que es respecti una zona lliure de pas.

Només s'accepten tancaments laterals totalment transparents i arreplegables o amb elements mòbils de jardineria quan hi hagi les circumstàncies especials que així ho aconsellin i no representin cap obstrucció per la zona lliure de pas, previ autorització expressa de l'Ajuntament.

En cap cas s'autoritzarà la instal·lació de vitrines o aparadors, col·locació de taulells d'establiments d'hostaleria o tancs destinats a la venda de begudes o similars en comunicació directa amb la via pública.

No es poden autoritzar instal·lacions que impliquin modificacions de l'estructura del ferm, ni a la calçada ni a la vorera.

Les taules, cadires i els altres elements auxiliars de les terrasses o els vetlladors han d'harmonitzar entre si i amb l'entorn en el cromatisme, els materials, el disseny i la il·luminació i han d'estar fabricats amb materials no contaminants, reciclables i duradors.

L'únic missatge d'identificació permès és la raó social de l'establiment, concessionari o nom comercial autoritzat. No s'admet la incorporació de marques, ni codis ni productes ni cap altre tipus de publicitat. La identificació ha de ser impresa, serigrafiada o pintada sobre el material que constitueix el para-sol o els respallers de les cadires i, en qualsevol cas, haurà de ser unitària per tota la instal·lació.

Els tendals dels vetlladors han de ser de materials tèxtils o similars, suportats per elements lleugers totalment desmuntables.

Les estufes només podran ser models homologats pel Departament d'Indústria de la Generalitat de Catalunya. Les estufes a col·locar hauran de ser de baix consum i la opció que tingui més cura amb el medi ambient per tal de minimitzar les emissions a l'atmosfera.

Tots els elements dels vetlladors necessitaran la prèvia conformitat de l'Ajuntament, que examinarà les seves característiques, estil, etc... de forma que reuneixin la deguda dignitat, adequació al lloc d'emplaçament i harmonia amb l'ambient urbanístic de la zona.

Article 3.-

Es considerarà espai mínim per al pas de vianants el que quedi lliure una vegada descomptada la superfície que per qualsevol causa o obstacle no sigui apta per al trànsit.

Article 4.-

El període d'ocupació de la via pública i els espais privats per vetlladors queda fixat des del dia 1 de gener al 31 de desembre.

S'estableix, dins d'aquest període, la temporada d'estiu compresa entre el 15 d'abril i el 15 d'octubre i la temporada d'hivern compresa entre el 16 d'octubre i el 14 d'abril.

Les terrasses ubicades en espais que ocupin places d'aparcament només estaran autoritzades en la temporada d'estiu, fora d'aquest termini hauran de desallotjar completament l'ocupació.

Cada peticionari haurà d'especificar el període concret que sol·licita:

- Temporada d'estiu, entre el 15 d'abril i el 15 d'octubre (inclosa la Festa Major).
- Temporada d'hivern, entre el 16 d'octubre i el 14 d'abril.
- Exclusivament caps de setmana (divendres, dissabtes i diumenges) de la temporada d'estiu, entre el 15 d'abril i el 15 d'octubre. (inclosa la Festa Major).
- Exclusivament caps de setmana (divendres, dissabtes i diumenges) de la temporada d'hivern, entre el 16 d'octubre i el 14 d'abril.
- Exclusivament durant la Festa Major.

El temps mínim de l'autorització serà d'un mes sencer i continuat, a excepció de la sol·licitud exclusiva per al període de la Festa Major.

Les autoritzacions de terrasses i vetlladors s'atorguen pel termini definit a la llicència. En cap cas es concediran autoritzacions per temps indefinit.

L'horari de les instal·lacions queda establert d'aquesta forma:

Temporada d'hivern:

- De diumenge a dijous (ambdós inclosos) i festius: fins les 23,00 h. per començar a retirar les taules i cadires i disposar de l'espai totalment desocupat i/o agrupat, com a màxim a les 23,30 h.
- Divendres, dissabtes i vigílies de festius: fins les 00,30 h. per començar a retirar les taules i cadires i disposar de l'espai totalment desocupat i/o agrupat, com a màxim a les 1,00 h.

Temporada d'estiu De diumenge a dijous (ambdós inclosos) i festius: fins les 00,30 h. per començar a retirar les taules i cadires i disposar de l'espai totalment desocupat i/o agrupat , com a màxim a les 1,00 h:

-Divendres, dissabtes i vigílies de festius: fins les 01,30 h. per començar a retirar les taules i cadires i disposar de l'espai totalment desocupat i/o agrupat , com a màxim a les 02,00 h.

La terrassa o vetllador no podrà iniciar el seu funcionament abans de les 08,00 h.

Aquests horaris podran ser modificats a criteri de l'Ajuntament depenent dels condicionants de l'entorn, compatibilitat d'usos, proximitat a habitatges, queixes veïnals justificades, recollides en informes o actes..

En aquests supòsits, i en tot cas, l'horari de tancament serà el de l'establiment establert pel Departament de Governació de la Generalitat de Catalunya.

Aquells establiments que tinguin limitat l'horari de funcionament de l'activitat, l'horari de tancament de la terrassa no podrà superar aquestes limitacions.

Durant les festes o celebracions populars com ara Festa major, festes de barri, Funifira, Santa Llúcia, Reis, Carnestoltes o altres, l'Ajuntament, per tal de garantir el desenvolupament i lluïment de les diades festives, pot modificar els horaris establerts.

D'altra banda, el titular de l'activitat i de la llicència que resulti afectada per algun acte haurà de retirar les taules, cadires, para-sols i altres elements durant el temps en què l'espai de la terrassa hagi de ser ocupat per les celebracions corresponents, a càrrec seu i sense dret a indemnització.

Article 5.-

Queda prohibida qualsevol instal·lació que ocupi part de la calçada o lloc dedicat al trànsit rodat. L'Ajuntament de Gelida podrà atorgar motivadament i excepcionalment l'ocupació de part de la calçada, prèvia sol·licitud i informe favorable dels serveis tècnics municipals i la policia local.

Article 6.-

No es permetrà ocupar el sòl de la via pública amb prestatgeries, tallavents, plàstics o qualsevol altre element que pugui dificultar el trànsit de vianants o suposi deteriorament del mitjà urbanístic.

Article 7.-

Així mateix, queda terminalment prohibit l'ús o instal·lació, tant en l'espai delimitat per als vetlladors, com en els seus voltants, de qualsevol aparell sonor com ràdios, televisors, equips de musica i similars. El titular de la llicència ha d'evitar així mateix qualsevol altres sorolls o molèsties que puguin ser ocasionats pels usuaris.

S'admetran actuacions de música en viu, prèvia sol·licitud i autorització municipal, en les terrasses sempre i quan aquestes no comportin l'ús d'amplificadors o qualsevol altre aparell electrònic acústic, no excedeixin dels decibels legalment admesos, i no provoquin molèsties al veïnat.

Els valors màxims d'emissions acústiques seran els indicats en el Decret 176/2009 de 10 de novembre, pel qual s'aprova el Reglament de la Llei 16/2002, de 28 de juny, de protecció contra la contaminació acústica, i si s'adapten els annexos, o la norma superior que la substitueixi.

Excepcionalment, amb motiu d'esdeveniments especials es podran atorgar autoritzacions que comportin efectes sonors diferents als indicats al paràgraf anterior.

Les sol·licituds per actuacions musicals en viu s'hauran de formalitzar amb una anticipació mínima de 5 dies naturals a la celebració de l'actuació, ajustant l'horari al que consti en la sol·licitud.

L'interessat serà responsable dels danys i perjudicis causats a tercers a la via pública, dintre de l'espai autoritzat i en l'exercici de l'activitat.

Article 8.-

El titular de la llicència serà responsable directe de quantes obligacions li incumbeixen com a tal, qualsevol que aquestes siguin.

Article 9.-

Les llicències per a la instal·lació de vetlladors s'autoritzaran sempre discrecionalment, a títol de precari i sense perjudici del dret de tercers.

Article 10.-

Aquestes llicències no crearan cap dret subjectiu i el seu titular podrà ser requerit en tot moment perquè retiri de la vida pública els vetlladors, al seu càrrec, i sense dret a indemnització de cap classe, en cas d'actes per festes populars o tradicional, o per altres motius d'interès públic.

Article 11.-

El titular de la llicència està obligat:

a) A assenyalar a la vorera, el perímetre dintre del qual s'han de col·locar els vetlladors d'acord amb la superfície i el croquis corresponent a l'autorització que se li concedeixi. S'utilitzaran els materials que indiqui el servei tècnic municipal, en funció de les característiques del paviment.

a) L'Administració podrà, no obstant, dispensar d'aquesta obligació en carrers i places per als vianants.

b) A mantenir, en tot moment, l'espai en perfectes condicions. El titular de la terrassa serà el responsable de la neteja diària de tota la brutícia generada per la terrassa, tant en el sòl que ocupa com el que queda fora de l'àmbit d'ocupació proper a la terrassa.

c) Al desplegament correcte de les taules i cadires, dins de l'espai autoritzat i en l'horari autoritzat i a retirar diàriament de la via pública el mobiliari de forma que l'espai que ocupin quedi lliure, expedit i net. Això no obstant i en supòsits de necessitats d'espai en el local, poden mantenir els vetlladors apilats al costat de la façana del local sempre que no s'obstrueixi o dificulti el pas per als vianants i, en el cas del seu posterior trasllat a l'interior, s'efectuï sense causar sorolls ni molèsties.

En el supòsit que l'establiment resti tancat més de 48 hores, caldrà sempre que tots els elements quedin retirats de l'espai de terrassa.

d) Efectuar el pagament a l'administració municipal de l'import de la taxa corresponent per aprofitament de la via pública, en la quantia i forma establerta a la corresponent Ordenança Fiscal.

e) Efectuar dipòsit d'una garantia de 100 euros per respondre de l'ús correcte de la via pública.

g) Disposar i mantenir vigent la pòlissa de l'assegurança de responsabilitat civil.

Article 12.-

En tot cas, serà el servei tècnic municipal qui informi sobre la conveniència o no de la concessió de les autoritzacions que se sol·liciten, que tindrà en compte, entre d'altres:

- Amplària i pendent de la vorera
- Tipus de circulació
- Situacions de perill manifest

Article 13.-

En el supòsit que els vetlladors estigui dotats de para-sols o tendals, el disseny i format dels mateixos necessitarà la prèvia conformitat de l'Ajuntament, que examinarà les seves característiques, estil, etc.. de forma que reuneixin la deguda dignitat, adequació al lloc d'emplaçament i harmonia amb l'ambient urbanístic de la zona.

Article 14.-

Les escomeses per al subministrament d'enllumenat als vetlladors hauran de complir les adequades condicions de seguretat quant a ús i instal·lació a l'empara de la normativa vigent, sent responsable el concessionari de quants accidents i desperfectes ocorreguessin per incompliment de tal normativa. Aquestes instal·lacions d'enllumenat necessitaran la prèvia conformitat de l'ajuntament.

Article 15.-

En carrers de circulació normal (no per als vianants) el tipus de vetlladors i la seva situació vindrà totalment condicionat per l'amplària de la vorera, existència o no d'escocells o altres entrebancs, i la seva col·locació s'efectuarà de manera que no dificulti o impedeixi la visibilitat o el correcte ús dels elements que es troben instal·lats en la via pública i corresponguin a serveis o concessions municipals, tal com senyals de circulació, d'informació, passos de vianants, boques d'incendis, cabines telefòniques i llocs d'altra naturalesa, així com altres utilitzacions d'ús privat emparades per la corresponent llicència municipal (guals d'entrada i sortida de vehicles, zones de càrrega i descàrrega, etc..).

Article 16.-

a) En els carrers per als vianants haurà de ser en cada cas específic el Servei Tècnic Municipal el que determini la possible situació dels vetlladors d'acord amb els següents criteris:

- 1.Ocasionar mínimes molèsties al vianant
- 2.No ocupar els espais destinats a l'expansió dels nens
- 3.Intercalar amb altres obstacles ja existents, per a no crear noves molèsties i condicionants.

En tots els casos sempre es deixarà una amplada de pas mínima lliure de 1'20 metres.

b) En places, jardins i passejos urbanitzats, podran ser ocupats part dels espais considerats com per als vianants, excloent els destinats a jocs infantils, jardins, marquesines, miradors, etc..

En aquelles vies o carrers principals, passeigs, zones de vianants, places o qualsevol espai públic que per les seves característiques requereixi un tractament harmònic amb l'entorn, les condicions estètiques dels vetlladors autoritzats, materials, tendals i elements de delimitació física de l'espai d'ocupació a la via pública hauran de complir les prescripcions dels servicis tècnics municipals incorporades a la llicència.

Article 17.-

Es posarà especial atenció a ordenar les cadires i cenyir-les al costat de les taules quan quedin desocupades.

Article 18.-

Serà obligatori col·locar en lloc visible l'imprès que facilitarà aquesta Administració Municipal, en el qual constarà:

- Nom i adreça de l'autoritat
- Superfície del vetllador, tendals, etc..

- Condicions a que queda subjecta la llicència
- Horaris d'ocupació

INSPECCIÓ I SANCIONS

Article 19.-

Els Serveis Tècnics Municipals i la Policia Local tindran cura de l'exacte compliment del disposat en la present Ordenança o altres complementàries i de general aplicació.

Article 20.-

A aquest efecte, les faltes o infraccions seran considerades lleus, greus o molt greus, segons la seva naturalesa o freqüència amb que es produeixin.

1. Es consideraran faltes lleus:

- El retard en la senyalització del perímetre d'espai autoritzat per als vetlladors
- El retard ocasional en la neteja de l'espai autoritzat
- Deixar les cadires desordenades quan quedin desocupades
- No exposar en lloc visible l'imprès sobre les característiques de la llicència

3. Constituirà falta greu:

- La reincidència en la comissió de faltes lleus
- L'ocupació de la via pública sense llicència
- L'ocupació de la via pública amb més superfície que l'autoritzada, sense perjudici que l'Ajuntament de Gelida practiqui la corresponent liquidació de conformitat amb la taxa que regula l'ocupació de la via pública, per la diferència de la superfície realment ocupada i l'autoritzada.
- La manca generalitzada de neteja de l'espai autoritzat i el seu entorn
- La instal·lació d'aparells acústics o altres elements no permesos
- No evitar sorolls i molèsties provinents dels ocupants dels vetlladors
- Causar sorolls i molèsties en la retirada diària dels vetlladors
- La publicitat o instal·lació de tendals sense l'autorització prèvia de l'Ajuntament de Gelida
- La instal·lació de les escomeses de forma perillosa

3. Es considerarà falta molt greu:

- La reincidència en dos o més faltes greus.

Article 21.-

La imposició de les sancions establertes en aquesta ordenança es regeixen per la normativa vigent en matèria de procediment sancionador.

1. Les anteriors faltes podran ser sancionades en la forma següent:

- Faltes lleus: multa de fins 750 euros
- Faltes greus: multa de 750 euros fins a 1.500 euros

2. Les faltes molt greus se sancionaran amb multes de 1500 euros fins a 3000 euros.

LLICÈNCIA

Article 22.-

No s'atorgarà cap llicència de vetllador als establiments que no disposin de la preceptiva llicència d'obertura, no estiguin al corrent de pagament d'anteriors liquidacions de taxa per ocupació amb

vetlladors, taules i cadires, o no es donin les condicions assenyalades.

Tampoc s'atorgarà la llicència de vetllador a aquells titulars d'establiments que l'any anterior, o anys anteriors consecutius, hagin comès dues infraccions greus o molt greus de les tipificades en l'article 20.

La llicència es concedeix a precari, prèvia constitució de la garantia indicada en garantia de reposició de paviments i mobiliari urbà que pugui resultar danyat per la instal·lació del vetllador.

Tanmateix la llicència es concedirà sense perjudici de tercers, sense dret d'indemnització en el supòsit de revocació i amb subjecció a l'estricta compliment d'aquesta ordenança i resta de disposicions que li siguin d'aplicació, i ficarà la durada temporal o permanent d'ocupació de la via pública, el número de mòduls autoritzats i la seva superfície.

Els titulars dels vetlladors que disposin d'enllumenat hauran d'aportar a l'Ajuntament de Gelida en el termini de set dies comptadors des de l'endemà de la notificació de la llicència, el butlletí de l'instal·lador, acreditatiu que la instal·lació compleix el REBT i normes tècniques complementàries.

No s'autoritzarà l'ocupació de la via pública davant l'entrada d'immobles, establiments comercials veïns i sortides d'emergència.

La superfície a ocupar pel vetllador a la via pública i numero de taules serà coincident amb l'autorització atorgada. El perímetre de la superfície autoritzada haurà d'estar degudament senyalitzat a la vorera d'acord amb els criteris que en cada cas estableixi el servei tècnic municipal.

El titular de l'autorització ha de permetre i facilitar les inspeccions que l'autoritat competent acordi en qualsevol moment, i a tal efecte té l'obligació de disposar de la llicència en el propi local i col·locar-la en un lloc visible.

Article 23.- Resolució

Les llicències de vetlladors s'han d'atorgar o denegar de manera motivada en el termini d'un mes. Aquest termini es començarà a comptar a partir del dia de la presentació de la sol·licitud.

Vençut el termini màxim sense haver-se notificat la resolució expressa, la llicència haurà d'entendre's denegada i no es podran entendre adquirides facultats relatives al domini públic.

El termini per a la resolució i notificació de la llicència es suspèn quan es requereixi a l'interessat l'aportació de documentació o l'esmena de deficiències, de conformitat amb allò que preveu la Llei 30/2, de 26 de novembre, modificada per la Llei 4/99, de 13 de gener, repreneient-se el termini esmenades les deficiències.

Transcorregut el termini concedit per a l'esmena de les deficiències sense que aquestes hagin tingut entrada a l'Ajuntament, es tindrà per desistit a l'interessat en la seva petició prèvia resolució, la qual haurà de notificar-se.

Article 24.- Transmissibilitat de les Llicències

La llicència atorgada podrà ser transmesa a petició de part i amb subjecció allò que disposa l'article 86 del decret 179/95, de 13 de juny, Reglament d'Obres, activitats i serveis dels ens locals quan hi hagi canvi de titularitat per transmissió de l'activitat principal i autoritzada per l'Ajuntament.

Els subjectes que intervinguin en la transmissió de la llicència han de comunicar-ho per escrit a l'Ajuntament. Transcorregut el termini d'un mes des de la comunicació sense haver-se notificat la no procedència de la transmissió, aquesta es considerarà plenament eficaç.

Article 25.- Revocació de les llicències

En qualsevol moment l'Alcalde o Regidor delegat per les causes enumerades d'aquesta ordenança, podrà revocar la llicència atorgada i requerir al titular la mateixa, perquè supprimeixi immediatament el vetllador de la via pública.

En el supòsit d'incompliment de l'ordre de retirada del vetllador l'Ajuntament de Gelida procedirà a l'execució subsidiària a costa de l'obligat i al dipòsit de les taules i cadires al magatzem municipal, a l'empara d'allò que disposa l'article 98 de la Llei 30/92, de 26 de novembre, de Règim Jurídic de les Administracions Públiques i del Procediment administratiu comú, modificada per la Llei 4/99, de 13 de gener. Podent-se liquidar l'import de les despeses.

DOCUMENTACIÓ I REQUISITS DE LA SOL·LICITUD

Article 26.- Documentació

Les sol·licituds hauran de presentar-se per duplicat mitjançant instància normalitzada acompanyada de la documentació que es detalla a continuació:

- Imprès instància
- Dades personals del titular de l'establiment: nom i cognoms, adreça a efectes de notificacions i fotocòpia del DNI i/o CIF.
- Fixació de la durada de l'ocupació i superfície a ocupar, en mòduls bàsics de 2,40 x 2,40 equivalents a 5,76 metres quadrats, 1 taula/ 4 cadires.
- Plànols per duplicat de situació de la instal·lació, del mobiliari urbà i arbrat existent, degudament acotats els mòduls d'ocupació en relació amb el seu entorn. Així com de la instal·lació elèctrica, sempre que el vetllador disposi d'enllumenat.
- Fotografies a color del mobiliari a emprar
- Còpia de la assegurança de responsabilitat civil i del rebut vigent
- Acreditació del pagament de la taxa d'acord amb l'ordenança fiscal.

Únicament podran sol·licitar llicència per a la instal·lació de vetlladors a la via pública les persones físiques, jurídiques o comunitat de béns, que siguin titulars de les activitats que comptin amb la corresponent llicència d'obertura o permís municipal ambiental.

Article 27.- Taxes i dipòsits

Seràn d'aplicació les taxes aprovades per l'Ajuntament de Gelida en la corresponent ordenança fiscal en vigor i els dipòsits de garantia previstos en la present ordenança.

El dipòsits seràn retornats prèvia sol·licitud escrita del titular al cessament de l'activitat i comprovació per part dels Serveis Tècnics Municipals de perfecte estat d'ús de l'espai públic.

Article 28.- Disposició Derogatòria

Resta derogada qualsevol ordenança municipal que contravingui o s'oposi al que estableix aquesta ordenança.

Disposició final.-

La present Ordenança fiscal, aprovada definitivament i publicada al BOPB de data 31-12-2018, començarà a regir el dia 1r de gener de l'any 2019 i continuarà vigent mentre no se n'acordi la modificació o derogació. En cas de modificació parcial, els articles que no s'han modificat restaran vigents.

NORMATIVA APLICABLE A LA VENDA NO SEDENTÀRIA (Mercat setmanal)
MODALITAT DE VENDA NO SEDENTÀRIA
(Relacionada amb l'Ordenança fiscal núm. 19)

Article 1r.-

Es fixen les següents modalitats de venda no sedentària:

- a) Venda no sedentària en mercats periòdics: aquella que s'autoritza en els mercats que es facin en les poblacions, en llocs establerts, amb una periodicitat habitual i determinada.
- b) Venda no sedentària en mercats ocasionals: aquella que s'autoritza en mercats esporàdics que es fan amb motiu de festes o esdeveniments populars.
- c) Venda no sedentària de productes de naturalesa estacional en llocs instal·lats en la via pública: aquella, que amb criteris restrictius i excepcionals, pugui autoritzar-se, un cop fixats el nombre de llocs i l'emplaçament o les zones determinades a on tingui lloc.
- d) Venda no sedentària en una botiga, en zones insuficientment dotades d'equipaments comercials: aquella que amb criteris restrictius pugui autoritzar-se mentre duri el lloc i la periodicitat de la seva ocupació.

Article 2n.-

La venda no sedentària en els mercats periòdics es realitzarà de la següent manera:

- a) Denominació del mercat: Mercat de Gelida.
- b) Zona en que es situarà: Perímetre comprès entre els carrers Passeig Rossell i Massana, Mossèn Martí Mariner i Àngel Guimerà.
- c) Número de parades: S'establirà, si s'escau, per acord municipal.
- d) Dimensions: S'establiran, si s'escau, mitjançant acord municipal.
- e) Data de celebració: Dilluns de cada setmana, sempre que no sigui festiu.
- f) Horari d'obertura i tancament: De les vuit del matí fins les dues del migdia.
- g) Productes autoritzats: Els que per la seva composició i envàs no contravinguin la normativa vigent i els productes alimentaris, sempre que estiguin envasats degudament; les verdures i fruites fresques podran vendre's sense aquest requisit.

S'exceptuen els productes carnis, a no ser que estiguin envasats i conservats en frigorífic.

Article 3r.-

1. A dos quarts de nou del matí, els cotxes, camions i vehicles de tot tipus hauran d'haver efectuat totes les operacions de càrrega o descàrrega i haver aparcat fora del recinte del mercat esmentat en l'article anterior.

Les previsions contingudes als apartats "a", "b", "e" i "f", podran ser modificades, mitjançant resolució de l'Alcaldia, fent-se públics els decrets mitjançant la inserció d'edictes en el tauler d'anuncis de l'Ajuntament i en la zona de situació del mercat.

2. Excepcionalment, podran considerar-se casos aïllats, produïts per causes de força major, com riades, xàfec en la comarca, retard dels trens, avaria dels vehicles, etc. Aquestes circumstàncies seran valorades pels respectius encarregats.

3. Entre les dues i les tres de la tarda, s'hauran de desmuntar les parades i es deixarà net el terreny.

Article 4t.-

1. La venda no sedentària als mercats ocasionals tant sols s'autoritza esporàdicament mitjançant resolució de l'Alcaldia, que haurà d'ésser motivada i indicarà a més, la festa o condicionament popular que ho justifiqui.
2. En l'acord es precisaran els requisits assenyalats en l'article 6 d'aquesta Ordenança.

Article 5è.-

L'Alcaldia autoritzarà, amb criteri restrictiu i excepcional, la venda no sedentària de productes de naturalesa estacional i motivarà l'acord indicant el nombre de parades i la seva localització.

Article 6è.-

L'Alcalde autoritzarà de forma motivada i amb criteri restrictiu, la venda no sedentària amb "camions tendes" en zones insuficientment dotades de determinats equipaments comercials en tant duri aquesta insuficiència.

Article 7è.-

1. La venda no sedentària s'exercirà en llocs de venda desmuntables, tenint en compte sempre que la instal·lació haurà d'oferir les condicions de seguretat i higiene exigides per la normativa específica vigent.
2. Els camions tenda podran estar autoritzats en les modalitats de venda sedentària.

ELS COMERCIANTS NO SEDENTARIS I L'AUTORITZACIÓ MUNICIPAL

Article 8è.-

Per a l'exercici de la venda no sedentària els comerciants hauran de complir els requisits següents:

- a) Estar donats d'alta a l'epígraf o epígrafs corresponents de la quota de la llicència fiscal i estar al corrent en el pagament de la mateixa.
- b) Estar donats d'alta en el Règim de la Seguretat Social que els hi correspongui.
- c) Complir tots els requisits que estableixen els reglaments específics que s'apliquen als productes que tenen a la venda.
- d) Quan es tracti de comerciants estrangers, hauran d'acreditar a més que disposen del permís de residència i de treball per al seu compte, i que compleixen el que estableix la normativa específica vigent.
- e) Posseir l'autorització municipal corresponent per exercir la venda no sedentària.
- f) Satisfer els tributs que les Ordenances municipals estableixen per aquest tipus de venda.

Article 9è.-

1. Les persones interessades en obtenir l'autorització municipal corresponent per exercir la venda no sedentària, presentaran a l'Ajuntament una sol·licitud especificant els elements o circumstàncies que constitueixen i caracteritzin aquest exercici.
2. Al moment de retirar l'autorització que els hi hagi estat concedida, l'interessat haurà d'aportar tres fotografies personals, mida carnet, per a que figurin en l'autorització i en l'expedient.

Article 10è.-

1. L'autorització municipal, amb la comprovació prèvia dels requisits a que es refereixen els apartats a), b), c) i, si s'escau el d) de l'article 8, que constaran en l'expedient, haurà d'indicar:

a) El perímetre on es pot realitzar la venda ambulants i, dins d'aquest, el lloc o llocs on pugui exercir-se.

b) Les dades i els horaris en que es podrà portar a terme la venda.

c) Els productes autoritzats. Seran especialment prohibits els productes alimentaris que per la seva forma de presentació o per altres circumstàncies no compleixin les normes tècniques sanitàries que regulen la venda i el previst en l'article 5.g.

2. L'emplaçament reservat per al titular en la venda no sedentària als mercats periòdics serà sempre el mateix si és un venedor no sedentari habitual.

Article 11è.-

L'Ajuntament podrà autoritzar als agricultors individualment o agrupats per vendre els seus propis productes en els llocs que els hi hagin fixat prèviament. Aquesta autorització no es podrà referir a les associacions o altres entitats jurídiques.

Article 12è.-

L'autorització municipal serà personal i intransferible. No obstant, el cònjuge i els fills del comerciant podran exercir l'activitat en el seu nom i també podran realitzar-ho els empleats que estiguin donats d'alta en la Seguretat Social, a càrrec del comerciant titular.

Article 13è.-

L'autorització municipal es concedirà per períodes anuals, i haurà de figurar de manera ben visible i permanent en la parada de venda el document que acrediti l'esmentada autorització.

Article 14è.-

L'autorització per a l'exercici de la venda ambulants no donarà cap dret al seu titular, a efectuar ocupació superficial permanent i tant sols li autoritzarà l'ocupació pel temps necessari per efectuar les operacions o transaccions pròpies de la indústria o de l'ofici objecte de l'autorització.

Article 15è.-

1. Les parades que quedin lliures en el mercat periòdic per abandonament o pèrdua dels drets restaran a disposició de l'Ajuntament, que podrà adjudicar-les de nou, seguint les normes establertes i l'ordre de prelación de les sol·licituds.

1. Les parades que durant la celebració dels mercats periòdics quedin buides perquè el titular es trobi absent, podran ser ocupades per altres persones, i li correspondrà a l'encarregat l'obligació de fer complir la present norma.

Article 16è.-

1. Queda prohibit situar les parades o instal·lacions desmuntables, a on es realitza la venda no sedentària, als accessos a llocs comercials o industrials, davant dels aparadors o, en les exposicions i edificis d'ús públic.

2. Dins el recinte del mercat no es podrà fer propaganda o publicitat abusiva de cap mena que atempti contra els altres, tant si aquesta és escrita com oral.

L'ENCARREGAT DE LA VENDA NO SEDENTÀRIA I LA COMISSIÓ DE VENEDORS

Article 17è.-

L'encarregat dels mercats de venda no sedentària, funcionari de la plantilla de l'Ajuntament, tindrà les funcions següents:

- a) Procurar que l'activitat en el perímetre del mercat es realitzi amb normalitat, d'acord amb les prescripcions de la pr
- b) Atendre les queixes i reclamacions del públic i dels titulars de les parades i traspasar-les, si procedeix, a l'Ajuntament.
- c) Notificar als titulars de les parades les comunicacions de l'Ajuntament que els hi afectin directament.
- d) Facilitar al veterinari encarregat de la inspecció sanitària el compliment.

Article 18è.-

Als mercats periòdics de venda no sedentària es podrà constituir una Comissió de Venedors que representi als de cada mercat, la qual podrà sol·licitar, informar, suggerir, canalitzar queixes i totes les actuacions que considerin convenients pel bon funcionament del mercat.

Article 19è.-

La designació de L'encarregat del mercat, la portarà a terme l'Alcaldia.

LES INFRACCIONS, LES SANCIONS I EL PROCEDIMENT

Article 20è.-

Es considerarà infracció del que estableix la present Ordenança:

- a) La venda practicada fora dels perímetres i/o llocs autoritzats, o bé, la que es realitzi fora dels dies u horaris establerts en aquesta Ordenança.
- b) La venda practicada per qualsevol persona que no estigui autoritzada o per comerciants que no compleixin els requisits que exigeix l'Ordenança.
- c) La venda practicada en llocs que no reuneixin les condicions de seguretat i salubritat establertes en aquesta Ordenança o en altres disposicions vigents.
- d) La venda practicada sense exhibir la corresponent autorització d'una manera visible i permanent en la parada de venda.
- e) La manca de neteja de la parada i del seu entorn, un cop finalitzat l'horari i s'hagi retirat les instal·lacions.
- f) La negativa o la resistència a subministrar dades o a facilitar la informació requerida per l'Alcaldia, les autoritats competents o els agents de l'autoritat, amb vista al compliment de les funcions d'informació i investigació i inspecció en les matèries de la present Ordenança. Ho serà també el fet de subministrar informació inexacta o documentació falsa.
- g) La resistència, la coacció o la represàlia o els intents que en aquest sentit es facin contra els funcionaris facultats per l'exercici de la funció d'investigació, de vigilància o d'inspecció en les matèries que regula aquesta Ordenança.

Article 21è.-

1. Les possibles infraccions que estableix la present Ordenança seran investigades per l'Alcaldia, sense perjudici de que ho puguin ser també pel Departament de Comerç i Turisme de la Generalitat de Catalunya, d'ofici o, en virtut d'una denúncia realitzada per qualsevol persona física o jurídica.
2. L'Ajuntament, a través dels serveis d'inspecció municipal i veterinaris, vigilarà i garantirà el degut compliment de tot allò que en la present Ordenança es disposa pel que respecta als titulars de les llicències concedides i en cas d'infracció podran arribar, com acció de cautela, a intervenir els productes exhibits pel venedor.

EL RÈGIM JURÍDIC

Article 22è.-

Les infraccions al que es disposa en la present Ordenança podran considerar-se com lleus, greus o molt greus.

- a) Es consideraran infraccions greus:
 1. La reincidència o reiteració d'infraccions considerades com lleus.
 2. Les infraccions de la present Ordenança quan, encara que es tracti de simple inobservança, tinguin transcendència directa de caràcter econòmic.
 3. Les infraccions previstes en els apartats a), b), c), e), f) i g) de l'article 23 de la present Ordenança.
- b) Es consideraran infraccions greus:
 1. La reincidència o reiteració d'infraccions considerades com lleus.
 2. Les infraccions de la present Ordenança quan, encara que es tracti de simple inobservança, tinguin transcendència directa de caràcter econòmic.
 3. Les infraccions previstes en els apartats a), b), c), e), f) i g) de l'article 23 de la present Ordenança.
- c) Es consideraran infraccions molt greus:
 1. La reincidència o reiteració en la comissió de les infraccions a que es refereixen els punts 2 i 3 de l'apartat anterior b).

Article 23è.-

L'Alcaldia sancionarà les infraccions lleus i greus, i el Ple de la Corporació les molt greus.

Les infraccions es sancionaran d'acord amb la graduació següent:

- a) Infraccions lleus: Fins 3'01 €.
- b) Infraccions greus: De 3'01 € fins 12'02 €.
- c) Infraccions molt greus: De 12'03 € fins 30'05 €.

En qualsevol cas, la imposició de les multes es graduaran d'acord amb els següents criteris:

- Transcendència social.
- Comportament especulatiu de l'infractor.
- Quantia global de l'operació a que ha estat objecte de la infracció.
- Quantia del benefici il·lícit.

En el supòsit d'Infraccions qualificades de molt greus, es podrà decretar la clausura temporal o definitiva de l'empresa o de l'establiment autor de la infracció. Aquesta facultat està reservada al Ple de la Corporació.

Article 24è.-

1. El procediment per a la imposició de les sancions a les infraccions greus i molt greus previstes en aquesta Ordenança serà el procediment sancionador regulat per la Llei de Procediment Administratiu vigent.
2. Les faltes lleus seran sancionades, prèvia audiència de l'interessat, directament per l'Alcaldia.

OBJECTE

Article 25è.-

L'objecte de la present Ordenança està constituïda per l'ocupació amb caràcter no permanent de terrenys d'ús públic amb alguns dels elements indicats en l'article precedent, en els llocs assenyalats per l'Ajuntament.

Queden exceptuats de la utilització de terrenys d'ús públic, la venda de productes comestibles no envasats, a excepció de fruites i verdures.

Disposició final.-

La present Ordenança fou aprovada per l'Ajuntament Ple el dia 6 d'octubre del 1989 i resta vigent des del dia primer de gener de 1990 fins que s'acordi la seva modificació o derogació.

**ORDENANÇA REGULADORA DE LES RESERVES D'ESTACIONAMENT
PER A L'ACCÉS ALS IMMOBLES
(Relacionada amb l'Ordenança fiscal núm. 21)**

TÍTOL I.- DELS GUALS I LES RESERVES D'ESTACIONAMENT

Article 1.-

L'accés de vehicles des de la via pública als locals o recintes i a la inversa, constitueix un ús comú especial de béns de domini públic i, en conseqüència, estarà subjecte a aquesta ordenança i al pagament de qualsevol tribut i ingrés de dret públic que li sigui d'aplicació segons les disposicions vigents en cada moment.

Article 2.-

1. S'entendrà com a gual d'accés de vehicles dins l'àmbit de la via pública tota modificació de l'estructura de la vorada i de la vorera que faciliti aquest accés. En cap cas, aquesta mena de guals dissenyats i realitzats d'acord amb el que s'indica en l'art 16, podran ser projectats o utilitzats com a guals de vianants o com a element que els substitueixi.

2. S'entendrà com a reserva d'estacionament, tot espai disposat a la via pública, en el que l'Ajuntament de Gelida, en virtut d'aquesta ordenança, d'ofici o prèvia sol·licitud dels interessats, prohibeixi l'estacionament de vehicles als efectes previstos en aquesta ordenança.

TÍTOL II.- CARACTERÍSTIQUES I REQUISITS DELS LOCALS

Article 3.-

Es concedirà autorització d'accés permanent als locals destinats als garatges de comunitats de propietaris o edificis unifamiliars, als garatges o aparcaments i a aquells altres locals de negoci que ho sol·licitin i en puguin justificar que disposen d'espai interior per a dur a terme tasques de càrrega i descàrrega vinculades a l'activitat que s'hi desenvolupa.

Article 4.-

1. Per tal d'obtenir l'autorització d'accés, caldrà justificar que el local reuneix les condicions següents:

1.1. Per a tots els locals:

1.1.1 Que el tipus d'activitat exigeix necessàriament l'entrada i sortida de vehicles.

1.1.2 Complir els requisits que exigeixi la normativa sectorial aplicable, en tot allò que afecti la protecció contra incendis, ventilació, superfície mínima per plaça d'aparcament i seguretat.

1.2. Local d'ús industrial, comercial o de serveis:

1.2.1 Caldrà que tingui un mínim de 40 m² de superfície lliure reservada permanentment i exclusivament per a les tasques de càrrega i descàrrega, excepte en aquells locals que tinguin una llicència d'activitat relacionada amb el ram de l'automòbil i en els establiments que necessitin efectuar la càrrega i descàrrega de pesos importants, sempre que acreditin la necessitat d'efectuar aquestes operacions i declarin la denominació, nombre i ubicació dels aparells mecànics existents i que haurà de tenir la corresponent llicència.

1.2.2 En el cas d'activitats subjectes a reglamentacions específiques que imposin normes de seguretat o higiene per a les operacions de càrrega i descàrrega no podran aplicar-se els mínims de superfície indicats.

1.3 Garatges:

1.3.1 Caldrà que es tracti d'una edificació o local amb una part reservada a garatge, sempre que aquesta compleixi els requisits que exigeixi la normativa sectorial aplicable, en tot allò que afecti la protecció contra incendis, ventilació, superfície mínima per plaça d'aparcament i seguretat.

1.3.2. En la resta de casos caldrà que el local tingui una superfície mínima de 60 m² amb capacitat per a tres o més vehicles, excepte en els edificis unifamiliars.

2. Aquestes autoritzacions requeriran d'informe dels serveis municipals competents en matèria d'urbanisme i de trànsit, i la liquidació dels imports previstos a la corresponent Ordenança Fiscal.

TÍTOL III.- SENYALITZACIÓ I CARACTERÍSTIQUES TÈCNIQUES DELS GUALS

Article 5.-

1. Les obres de construcció reparació reforma, supressió i d'altres que necessiti el gual, es faran directament pel titular de l'autorització i requeriran de la corresponent llicència d'obres.

2. En les obres d'accés a finques (benzineres, superfícies comercials, espais de negoci a l'aire lliure i similars) caldrà que quedin definits de forma clara els trams d'entrada i de sortida a la finca sense transformar, en cap cas, ni la rasant ni l'alineació de la vorera en tota la línia de façana

Article 6.-

1. Davant dels accessos autoritzats es pintarà a la calçada, a una distància de 20 cm de la vorada i paral·lelament a aquesta, una línia discontinua de 10 cm d'amplada de color groc (segons la norma UNE 48103 referència B 502), a trams iguals de 0,5 a 1 m de llargada i amb la longitud concedida a l'autorització, finalitzant en una línia de 10 cm. perpendicular a l'eix del carrer d'una longitud de 50 cm .

2. Aquesta senyalització horitzontal tindrà com a objecte, tal i com s'estableix a la Llei de Seguretat Vial (RD 339/1990, de 2 març) la de reforçar la senyalització vertical específica existent.

3. El titular realitzarà la senyalització horitzontal excepte quan es manifesti expressament que es durà a terme pels serveis municipals.

Article 7.-

Al costat de l'accés del local, visible des de la calçada, i a una alçada màxima de 2,2 m sobre el nivell de la vorera s'haurà de col·locar un senyal normalitzat, les característiques del qual fixarà l'ajuntament amb la indicació de l'horari autoritzat i el número d'autorització.

Article 8.-

La senyalització indicada haurà de mantenir-se en perfecte estat de conservació i queda prohibida qualsevol altre senyalització referent a l'autorització d'accés de vehicles.

Article 9.-

1. La Longitud autoritzada serà igual a l'amplada que quedi lliure per al pas exclusiu dels vehicles en la línia de façana augmentada com a màxim en 1 m. i sempre que figuri expressament en l'autorització.

2. No es comptabilitzarà com a amplada reservada per al pas exclusiu de vehicles la part reservada per a la sortida de vianants, la qual haurà d'estar degudament protegida.

3. Quant aquest gual serveixi d'accés a camions de gran tonatge, la llargada del gual podrà ser superior en dos metre i mig a la de la porta, sempre que hi figuri expressament a l'autorització.

4. Els límits del gual estaran situats a més d'un metre de qualsevol arbre o d'altres elements del mobiliari urbà, si això no és possible caldrà efectuar-ne el trasllat prèvia l'autorització corresponent, a càrrec del titular.

5. Excepte en aquells carrers que no tinguin vorera diferenciada en alçada, serà obligatòria la construcció del gual davant dels locals amb autorització d'accés, si bé en tots els casos es reforçarà la vorera d'acord amb l'article 13.

Article 10.-

Queda prohibida qualsevol altra forma d'accés mitjançant rampes o elements equivalents, provisionals o definitius que permetin l'accés rodat a les finques per sobre la vorera, excepte en el casos especificats en l'article següent.

Article 11.-

1. Les obres d'enderrocament, reparació o nova construcció d'edificis i altres activitats que exigeixin el pas de camions per damunt de la vorera, comportaran la construcció del gual corresponent excepte quant la durada de la llicència d'obra atorgada sigui inferior a sis mesos, en que es podrà aprofitar, si no hi ha cap acord municipal en contra, el paviment existent sempre que es garanteixi la resistència per no malmetre les instal·lacions soterrades.

2. El titular té l'obligació de mantenir les voreres en tot moment transitables per als vianants i de reconstruir-les un cop finalitzats els treballs que exigeixin el pas de vehicles.

Article 12.-

1. Quan el gual serveixi d'accés a vehicles fins a un pes màxim autoritzat de 3 t. es mantindrà el paviment original de la vorera, amb un fonament de formigó en massa de 150 kg/cm² de resistència característica amb un gruix de 22 cm sobre terreny compactat al 90% del Proctor modificat.

2. Quan el gual serveixi d'accés a vehicles de més de 3 t de pes màxim autoritzat, el paviment de la zona compresa entre la vorada i la porta d'accés es col·locarà sobre una base de formigó en massa de 175 Kg/cm² de resistència característica amb un gruix de 22 cm sobre terreny compactat al 90 % del Proctor modificat.

Article 13.-

Els materials utilitzats en l'acabat superficial de les voreres i vorades que s'hagin modificat com a gual, seran de les mateixes característiques que els de la vorera adjacent.

Article 14.-

1. El rebaix de la vorera afectarà com a màxim als 100 cm més propers a la calçada. La resta de la vorera es mantindrà amb la seva rasant original conservant una amplada mínima de 90 cm d'acord amb el que preveu el Decret 100/1984 de 10 d'abril de la Generalitat de Catalunya sobre supressió de barreres arquitectòniques.

2. Qualsevol adequació necessària originada pel desnivell del carrer, entre el pla inclinat de la vorera i el pla horitzontal d'accés al local, s'efectuarà dins de la finca afectada, a partir de la línia de façana excepte en els carrers amb molta pendent, en els quals L'Ajuntament haurà d'autoritzar el canvi de rasants de la vorera.

Article 15.-

Les característiques de disseny i material utilitzables en la construcció dels guals són fixats en l'Annex I d'aquesta Ordenança (models oficials de gual) i hauran d'ajustar-se a les prescripcions en matèria de

supressió de barreres arquitectòniques vigents que seran d'aplicació en tots els guals de nova construcció a partir de l'entrada en vigor d'aquesta Ordenança.

Article 16.-

1. En carrers en que la secció sigui inferior a 8 metres, els titulars d'una autorització d'accés podran sol·licitar una zona de reserva d'estacionament a la vorera contraria, amb l'objecte de facilitar l'accés i sortida dels vehicles sempre que no sigui possible ampliar la porta del garatge, i quan hi concorrin algun dels aspectes següents:

1.1 Quan entre la línia de façana de sortida del garatge i el vehicle estacionat al front hi hagi un espai inferior a 5 m.

1.2 En els casos que disposant d'un espai de 5,5m lliures es tracti d'un garatge públic amb places de rotació.

2. La longitud de la reserva tindrà una amplada igual a l'amplada de la porta i s'instal·larà de l'eix de la sortida a la dreta o a l'esquerra segons sigui en el sentit de la circulació en aquell carrer.

3. La reserva restarà subjecte al pagament del preu públic que s'estableixi a les Ordenances Fiscals vigents.

4. La senyalització d'aquestes reserves consistirà en un senyal d'estacionament prohibit (R-308) amb subplaca d'indicació dels metres de reserva.

5. La instal·lació i el manteniment de la senyalització s'executarà pels serveis municipals competents i aniran a càrrec del titular de l'autorització d'accés afectat.

TÍTOL III.- RÈGIM JURÍDIC

Article 17.-

La titularitat de l'autorització s'atorgarà a les persones físiques i jurídiques o comunitats de propietaris que ostentin la propietat o la titularitat de la llicència preceptiva per a l'ús del local o recinte.

Article 18.-

1. Les autoritzacions es concediran pel termini comprés entre la data de sol·licitud i el 31 de desembre del mateix any, prorrogant-se automàticament per anys successius quan s'acompleixin els requisits previstos a l'article 29.

2. L'incompliment de qualsevol dels requisits previstos a l'article 29 comportarà el requeriment per part de l'Ajuntament per a que en el termini que s'estableixi el titular de l'autorització regularitzi la situació que va provocar el requeriment.

3. De no fer-ho es revocarà l'autorització essent d'aplicació el previst a l'article 24.

Article 19.-

1. Per sol·licitar l'autorització caldrà presentar la documentació següent:

1.1 Títol de propietat o qualsevol altre document que acrediti l'ocupació o utilització del local.

1.2 Llicència d'activitat en els casos que sigui necessària segons la normativa vigent o en cas que no ho fos, llicència preceptiva per l'ús del local o recinte.

1.3 Plànols d'emplaçament a escala 1:500 indicant clarament:

- 1.3.1 La situació del local o recinte i la del gual
- 1.3.2 La distància de la finca a l'eix del carrer
- 1.3.3. La del gual a la cantonada més propera
- 1.3.4. La numeració exacta de la finca
- 1.3.5. L'orientació geogràfica

1.4 Plànols del local a escala 1:100 amb indicació de:

- 1.4.1 Superfície ocupada per aparcament o zona de càrrega i descàrrega
- 1.4.2 Amplada de la vorera de l'accés a la façana
- 1.4.3 Amplada del gual
- 1.4.4 Elements urbanístics afectats
- 1.4.5 Nombre i tipus de vehicles que podrà contenir el local.

Caldrà acreditar documentalment que s'ha efectuat el trasllat dels elements urbanístics que impedeixen l'accés al local o recinte.

Article 20.-

Per a les sol·licituds que es produeixin al llarg de l'any fiscal, s'aplicarà la part del preu públic corresponent als períodes mensuals compresos des de la data de sol·licitud fins al 31 de desembre.

Article 21.-

Prèviament al lliurament de l'autorització caldrà haver pagat el cost de l'obra de construcció, reparació o modificació del gual o de la vorera en el cas de realitzar-se per l'administració municipal

Article 22.-

1. En cas que es construeixi un gual per on accedeixin vehicles des de la via pública a un local o recinte sense haver obtingut l'autorització, l'Ajuntament requerirà al titular de l'activitat o, si no n'hi ha, a l'arrendatari o propietari del local, per a que en el termini de quinze dies resolgui en una de les dues opcions següents:

1.1 Si el local reunís les condicions necessàries haurà de tramitar la corresponent autorització.

1.2 Si el local no reunís les condicions necessàries haurà de deixar la vorera en el seu estat original, realitzant al seu càrrec les obres necessàries per a aquest fi.

2. Un cop exhaurit el termini de quinze dies sense haver iniciat els tràmits corresponents, l'ajuntament podrà inicial un expedient sancionador contra la persona a qui van ser adreçats els requeriments.

3. Les legalitzacions hauran de satisfer les quotes corresponents als exercicis en que s'hagi gaudit de l'aprofitament sense la corresponent autorització incrementades en un 50%.

Article 23.-

1. Per als garatges de comunitats de propietaris o edificis unifamiliars i per als garatges o aparcaments, l'autorització podrà ser concedida per un ús permanent o horari; en aquest darrer cas es concediran per a un o dos intervals amb una permissibilitat màxima de 8 o 12 hores respectivament.

2. Per a les autoritzacions vinculades a activitats industrials, l'horari d'autorització serà aquell que consti a la llicència de l'activitat.

3. Per a les autoritzacions vinculades a activitats comercials, l'horari serà fixat d'acord amb el tipus d'activitat que s'hi desenvolupi i la normativa que sobre matèria comercial sigui d'aplicació, i no podrà en cap cas, ser superior a 12 hores.

4. En tots els casos podrà sol·licitar-se l'ús en la franja horària compresa entre les 20 i les 10 h que comptarà amb una bonificació del 50 % del preu públic que regeixi pels supòsits anteriors.
5. Excepcionalment es podran concedir autoritzacions d'ús horari per quatre hores seguides en locals de superfície lliure d'entre 20 i 40 m², reservada exclusivament per a les tasques de càrrega i descàrrega.

Article 24.-

1. Els canvis de titular comportaran la transmissió de l'autorització atorgada, la qual constarà als efectes de la present ordenança com una nova autorització.
2. Els canvis de titularitat acreditaran la taxa corresponent que sigui establerta per la corresponent ordenança fiscal.
3. Les ampliacions i reduccions de l'espai destinat a qual comportaran l'actualització de l'autorització i l'adaptació al model de qual vigent.

Article 25.-

1. En general, les supressions dels guals les faran els propietaris, i només subsidiàriament, previ requeriment al titular, serà efectuat per part de la brigada municipal d'obres, amb càrrec al titular de l'autorització.
2. La restitució de la vorera haurà de fer-se amb les mateixes característiques que la vorera adjacent.

Article 26.-

1. L'autorització s'ha d'entendre atorgada sense perjudici de tercers i són essencialment revocables per raons d'interès públic i sense dret a indemnització.
2. Conseqüentment l'administració municipal podrà, en qualsevol moment, revocar l'autorització, si s'ha construït el gual, requerint al titular per a que el suprimeixi i deixi la vorera en el seu estat original.
3. La denegació de les sol·licituds i la revocació de les autoritzacions seran sempre motivades, amb la instrucció del corresponent expedient en que sigui escoltat l'interessat.

TÍTOL IV. OBLIGACIONS DELS TITULARS DE LES AUTORITZACIONS

Article 27.-

A part de la construcció del gual serà responsabilitat del titular de l'autorització d'accés, o a qui es subrogui la utilització del gual, mantenir el paviment en perfectes condicions de conservació o de donar compliment a totes les obligacions que es derivin d'aquesta ordenança.

Article 28.-

El titular de l'autorització està obligat a:

- 1.1. No modificar la titularitat ni les característiques físiques o d'utilització del gual i del local sense autorització prèvia de l'administració municipal.
- 1.2. La conservació i manteniment del paviment i de la senyalització de l'accés.
- 1.3. Satisfer les quantitats establertes a les Ordenances fiscals vigents.

TÍTOL V.- DE LES INFRACCIONS I DE LES SANCIONS

Article 29.-

1. Constitueixen infraccions administratives l'incompliment, per acció u omissió, de les disposicions contingudes en aquesta Ordenança i també les vulneracions de les prohibicions que s'hi estableixen.
2. Constituiran també infraccions la negativa o la resistència a la labor inspectora i de vigilància de l'Administració, i també la negativa o la resistència a subministrar dades o facilitar la informació requerida per les autoritats competents o pels seus agents, per al compliment de les seves funcions i el subministrament d'informació o documentació falsa, inexacta, incompleta i que indueixi a error, de forma explícita o implícita.
3. Les infraccions seran objecte de sanció per part de l'Alcaldia Presidència, la potestat sancionadora podrà ser desconcentrada en favor de algun regidor, aquesta desconcentració s'efectuarà en virtut del que disposa l'article 10, punt 3, segon paràgraf, del Reial Decret 1398/1993, de 4 d'agost, pel que s'aprova el Reglament dels procediments per a l'exercici de la potestat sancionadora.
4. Les infraccions contra les disposicions de la present Ordenança seran sancionades, aplicant el procediment sancionador aprovat per Decret 278/1993, de 9 de novembre, i publicat al DOGC núm. 1872, de 29 de novembre de 1994. L'activitat instructora i la competència sancionadora no poden incórrer en el mateix òrgan.

Article 30.-

1. Les infraccions seran sancionades amb multa de fins a 150'25 €, i sense perjudici que sigui procedent la imposició d'una multa superior per determinació de la legislació sectorial.
2. Es considerarà atenuant la circumstància que l'infractor reperi les deficiències comprovades o els danys causats en els terminis que en cada cas es determinin.

Disposicions finals.-

PRIMERA.- En tot allò no previst en aquesta ordenança serà d'aplicació la legislació de règim local, així com la legislació sectorial aplicable i la resta del dret administratiu, serà dret supletori de segon grau la resta de l'ordenament jurídic.

SEGONA.- Aquesta ordenança restarà modificada de forma automàtica sempre que una norma de igual o superior rang formal així ho disposi.

TERCERA.- Aquesta ordenança fou aprovada per l'Ajuntament Ple, en sessió celebrada el dia 7 de novembre de 1996 i entrarà en vigor, previs els tràmits preceptius, un cop hagi estat publicat el seu text de forma íntegra al Butlletí Oficial de la Província i altres preceptius, i transcorreguts els terminis legalment establerts.

ORDENANÇA MUNICIPAL DE TINENÇA D'ANIMALS
(Relacionada amb l'ordenança fiscal núm. 26)

TÍTOL I. NORMES DE CARÀCTER GENERAL

Article 1.-

Aquesta Ordenança regula la tinença d'animals domèstics de companyia i d'altres en el terme municipal.

Article 2.-

Són animals de companyia els que es crien i es reproduïxen amb la finalitat de viure amb les persones.

Resten exclosos d'aquesta denominació els animals salvatges, les espècies protegides de la fauna autòctona i els animals que es crien per a la producció de carn, pell o algun altre producte útil per a les persones. En resten exclosos també els animals de càrrega i els que treballen en l'agricultura.

Article 3.-

Amb caràcter general s'autoritza la tinença d'animals domèstics de companyia en els domicilis particulars sempre que les circumstàncies de l'allotjament en l'aspecte higiènic ho permetin i que no es produeixi cap situació de perill o d'incomoditat per als veïns o per a altres persones en general o per al mateix animal, que no siguin derivades de la seva pròpia natura. Aquestes circumstàncies podran donar lloc a exigir desprendre's de l'animal i lliurar-lo a la societat protectora d'animals o altres institucions que els acullin.

El nombre màxim d'animals permès per habitatge l'establiran els tècnics municipals competents, d'acord amb l'espai disponible i les condicions higièniques sanitàries per al manteniment dels animals. Si un particular té algun animal de companyia amb la intenció de criar-lo amb possibles finalitats comercials, haurà de sol·licitar la corresponent llicència municipal.

Article 4.-

1. La tinença d'altres animals domèstics, no qualificats de companyia, i d'animals exòtics o salvatges en domicilis particulars estarà sotmesa a l'autorització expressa d'aquest Ajuntament i la persona propietària s'haurà de comprometre per escrit a complir les condicions d'higiene i de seguretat. Aquesta autorització es concedirà sempre que es compleixin les condicions següents quant a animals de fauna no autòctona. Les persones propietàries d'animals que pertanyen a espècies permeses pels tractats internacionals i ratificats per l'Estat espanyol, hauran d'acreditar-ne la procedència legal. En cap cas es permet la possessió d'animals salvatges de manifesta agressivitat o potencialment perillosos, així com d'animals susceptibles de poder provocar enverinaments per una mossegada o picada.

2. Animals de fauna autòctona: Queda prohibida la tinença d'aquests animals si estan protegits per la Llei 3/88, de protecció dels animals.

3. Queda prohibida, dintre del nucli urbà i a menys de cent metres de qualsevol habitatge, la tinença d'animals solípedes (cavalls, mules, ases...), remugants (cabres, ovelles, vaques...) i suïds (porcs, porcs senglars...).

Article 5.-

La cria domèstica d'aus de corral, conills, coloms i altres animals anàlegs, destinats exclusivament al consum familiar en domicilis particulars, tant si és en terrasses, terrats o patis, quedarà

condicionada al fet que les circumstàncies de l'allotjament, l'adequació de les instal·lacions i el nombre d'animals ho permetin, tant en l'aspecte higiènic sanitari com per la inexistència d'incomoditats ni perills per als veïns o per a altres persones.

Quan el nombre d'animals en les activitats a què es refereix aquest article sobrepassi el límit de dos reproductors, serà necessària la prèvia obtenció de llicència municipal per realitzar-les.

Article 6.-

Les persones propietàries d'animals de companyia estaran obligades a proporcionar-los l'alimentació i cures adients, tant en tractaments preventius de malalties com de guariments, i a aplicar les mesures sanitàries preventives que l'autoritat municipal disposi, així com a facilitar un allotjament d'acord amb les exigències pròpies de la seva espècie, de conformitat amb el Decret 6/1999, de 26 de gener, de la Generalitat de Catalunya, pel qual s'estableixen les condicions de manteniment dels animals de companyia.

De conformitat amb la legislació aplicable, resta expressament prohibit:

- a) Maltractar o agredir físicament els animals i sotmetre'ls a accions de crueltat que els suposin dany o degradació.
- b) Abandonar-los.
- c) Practicar-los mutilacions, llevat de les controlades pels veterinaris en cas de necessitat o per mantenir les característiques de la raça.
- d) Fer-ne donació com a premi, recompensa o regal de compensació per altres adquisicions de naturalesa distinta a la transacció onerosa d'animals.
- e) Vendre'ls als menors de catorze anys i a discapacitats sense l'autorització dels qui en tenen la pàtria potestat o la custòdia.
- f) Exercir la venda ambulat de qualsevol animal. Només l'autoritat municipal autoritzarà la venda d'animals domèstics, excloent-hi gossos i gats, en mercats i fires legalitzades.
- g) Realitzar actes públics o privats de baralles d'animals o paròdies en els quals es mati, fereixi o hostilitzi els animals.
- h) Mendicar en la via pública utilitzant com a reclam qualsevol animal.

Article 7.-

En cas d'incompliment, per part de les persones propietàries, de les obligacions establertes en els paràgrafs anteriors, l'Administració municipal podrà disposar el trasllat dels animals a un establiment adient amb càrrec a aquelles i adoptar qualsevol altra mesura addicional necessària.

Article 8.-

En tot allò que no estigui previst en aquesta Ordenança en relació amb els animals, s'aplicarà la Llei 3/88, de 4 de març, de protecció dels animals, i el Decret 6/99, de 26 de gener, pel qual s'estableixen les condicions de manteniment dels animals de companyia.

TÍTOL II.

A) Normes específiques per a gossos i gats

Article 9.-

Són aplicables als gossos i als gats les normes de caràcter general que s'apliquen a tots els animals.

Article 10.-

Les persones propietàries de gossos i gats estan obligades a declarar la seva possessió quan aquests animals tinguin més de tres mesos, i presentaran a les oficines municipals la corresponent sol·licitud a l'efecte de donar-los d'alta, i en el seu moment de baixa, en el cens d'animals de companyia d'aquest Ajuntament. Així mateix l'animal haurà d'estar identificat per un dels següents sistemes: tatuatge a la pell o implantació d'un microxip.

Article 11.-

Qui faci transmissió d'un gos o un gat ho ha de comunicar dins d'un termini de quinze dies a les oficines municipals, fent esment del nom i domicili del nou posseïdor/a.

Article 12.-

Els gossos de guarda han d'estar sota la vigilància de les persones que en tinguin la propietat o en siguin responsables, les quals han de tenir-los de manera que els vianants no prenguin cap mal ni que l'animal pugui abandonar el recinte que ha de guardar. Aquest recinte haurà d'estar convenientment senyalitzat advertint del perill per l'existència d'un gos vigilant.

Les persones que utilitzin gossos per a la vigilància d'obres els hauran de procurar aliment, allotjament i cures adequades, i els tindran inserits en el cens d'animals de companyia. La no retirada del gos, un cop acabades les obres, es considerarà com un abandonament i serà sancionada com a tal.

B) Normes específiques per a gossos considerats potencialment perillosos

Article 13.-

Tenen la consideració de gossos potencialment perillosos els que presentin una o més d'una de les circumstàncies següents:

a) Gossos que pertanyen a una de les races següents o a encreuaments d'aquestes: pit bull terrier, bull terrier de Staffordshire, terrier de Staffordshire americà, rottweiler, bullmastiff, dog argentí, dog de Bordeus, fila brasiler, mastí napolità, Tosa japonès, Akita Inu, gos de presa canari i dòberman.

b) Gossos que han tingut episodis d'agressions a persones o a altres gossos.

c) Gossos que han estat ensinistrats per a l'atac i la defensa.

Article 14.-

Tots els animals potencialment perillosos que pertanyen a l'espècie canina hauran d'estar identificats mitjançant un microxip.

Article 15.-

La tinença i/o conducció de gossos potencialment perillosos està sotmesa a la prèvia obtenció d'una llicència administrativa atorgada per l'Alcaldia, que requerirà el compliment dels següents requisits per part de la persona interessada:

Ser major d'edat.

No haver estat condemnada per delictes d'homicidi, lesions, tortures contra la llibertat o contra la integritat moral, la llibertat sexual i la salut pública, associació amb banda armada o de narcotràfic, així com estar privada per resolució judicial del dret a la tinença d'animals potencialment perillosos.

No haver estat sancionada per infraccions greus o molt greus amb alguna de les sancions accessòries de les previstes en l'apartat 3 de la Llei 50/1999, de 23 de desembre, sobre el règim jurídic d'animals potencialment perillosos. No obstant això, no serà impediment per a l'obtenció o, si escau, renovació de la llicència, haver estat sancionada amb la suspensió temporal d'aquesta, sempre que, en el moment de la sol·licitud, la sanció de suspensió anteriorment imposada hagués estat complida íntegrament.

Disposar de capacitat física i aptitud psicològica per a la tinença d'animals potencialment perillosos.

Acreditar haver formalitzat una assegurança de responsabilitat civil per danys a tercers amb una cobertura no inferior a cent cinquanta mil dos-cents cinquanta-tres euros (150.253 €)

Aquesta llicència tindrà un període de vigència de cinc anys i podrà ser renovada per períodes successius d'igual duració.

Article 16.-

Els animals potencialment perillosos que es trobin en una finca, masia, xalet, parcel·la, terrassa, pati o qualsevol altre lloc delimitat, hauran d'estar lligats a no ser que es disposi d'habitable amb superfície, alçada i tanca adequades per a protegir les persones o animals que accedeixin o s'acostin a aquests llocs.

Article 17.-

Les persones criadores, ensinistradores i comerciants d'animals potencialment perillosos hauran de disposar d'instal·lacions i mitjans adients per a la tinença.

Article 18.-

La sostracció o pèrdua de l'animal haurà de ser comunicada per la persona titular d'aquest al responsable del registre municipal d'animals potencialment perillosos en el termini màxim de quaranta-vuit hores des que es tingui coneixement dels fets.

TÍTOL III. PRESENCIA D'ANIMALS DOMÈSTICS A LA VIA PÚBLICA

Article 19.-

A les vies públiques i als llocs i espais d'ús públic en general els gossos hauran d'anar lligats i proveïts de les corresponents cadena i collar, i en tot moment hauran d'estar sota la vigilància dels seus propietaris/àries o posseïdors/ores.

A més, hauran de circular amb morrió els gossos de raça potencialment perillosa, i hauran de ser conduïts i controlats amb cadena o corretja no extensible de menys de dos metres, sense que es pugui portar més d'un d'aquests gossos per persona.

Article 20.-

L'entrada de gossos o gats a tota mena de locals destinats a la fabricació, emmagatzematge, transport o manipulació d'aliments queda expressament prohibida.

Article 21.-

També resta prohibida la presència de gossos o gats en locals de titularitat municipal.

Article 22.-

Les persones propietàries d'establiments públics de tota mena, com ara hotels, pensions, restaurants, bars, cafeteries i similars, segons el seu criteri podran prohibir l'entrada i permanència de gossos en els seus establiments. Tot i obtenint la seva autorització, s'exigirà per a l'esmentada entrada i permanència, que els gossos portin collar, el morrió col·locat i que vagin subjectes per corretja o cadena.

Les limitacions i prohibicions contingudes en aquesta Ordenança no són aplicables als gossos pigall dels invidents.

Article 23.-

El trasllat de gossos i gats per mitjà del transport públic es realitzarà d'acord amb les disposicions vigents. Els gossos pigall podran circular lliurement en els transports públics urbans, sempre que vagin acompanyats pel seu propietari/ària i gaudeixin de les condicions higiènica sanitàries i de seguretat que preveu l'Ordenança.

Article 24.-

Queda prohibida la circulació o permanència de gossos i altres animals a les piscines públiques, parcs, jardins, parcs infantils i equipaments esportius.

Article 25.-

Queda prohibit que els gossos o els gats utilitzin les fonts públiques per a abeurar.

Article 26.-

Queda prohibit, en general, donar menjar i beure als animals en llocs públics.

Article 27.-

Les persones posseïdores de gossos i gats han d'adoptar mesures per a no embrutar amb les deposicions fecals dels animals les voravies, zones de vianants, zones enjardinades i en general qualsevol lloc destinat al trànsit de vianants. Aquestes persones són responsables de recollir els excrements convenientment, mitjançant bosses de plàstic o de paper o recollidor especialment indicat a aquest efecte.

Queda prohibit deixar les deposicions fecals dels gossos a les vies públiques i, en general, a qualsevol lloc destinat al trànsit de vianants.

Les persones propietàries dels animals són responsables de l'eliminació correcta d'aquestes deposicions. En cas que es produeixi la infracció d'aquesta norma, els agents de l'autoritat municipal podran requerir la persona propietària o la que condueixi el gos perquè procedeixi a retirar les deposicions de l'animal. En cas de no ser atesos en el seu requeriment, faran la denúncia pertinent.

Article 28.-

La persona posseïdora d'un animal, sens perjudici de la responsabilitat subsidiària del propietari/ària, és responsable dels danys, perjudicis i molèsties que ocasioni a les persones, a les coses, a les vies i als espais públics i al medi ambient en general, d'acord amb el que estableix l'article 1905 del Codi civil.

TÍTOL IV. RECOLLIDA D'ANIMALS ABANDONATS

Article 29.-

Està prohibit abandonar animals, però si el propietari/ària d'un animal no pot continuar tenint-ne la custòdia, haurà de lliurar-lo a una societat protectora d'animals i comunicar aquest fet al servei municipal corresponent perquè consti en el cens.

Article 30.-

Es considerarà animal abandonat aquell que no porti cap identificació censal o cap identificació de l'origen o de la persona propietària, o aquell que circuli sense ser conduït per una persona en vies interurbanes i no porti la placa d'identificació sanitària.

Article 31.-

Els animals anteriorment esmentats seran recollits pel servei competent i retinguts per un període de tres dies, durant el qual podran ser recollits per la persona que acrediti ser-ne l'amo o posseïdor, i si l'animal es troba identificat s'avisarà el propietari o propietària. Per poder recuperar-los s'hauran d'abonar prèviament les despeses que hagi originat mantenir-los.

L'Ajuntament podrà concertar la prestació d'aquest servei de recollida amb particulars o entitats públiques.

Transcorregut l'esmentat termini sense ser recollits per les persones propietàries o posseïdores, es procedirà a donar-los en adopció o a lliurar-los a la societat protectora d'animals.

TÍTOL V. NORMES SANITÀRIES

Article 32.-

Els veterinaris i veterinàries de l'Administració pública, les clíniques i els consultoris veterinaris han de tenir un arxiu amb la fitxa clínica dels animals, el qual ha d'estar a disposició de l'autoritat competent.

Article 33.-

Qualsevol veterinari/ària té l'obligació de comunicar tota malaltia transmissible de l'animal a l'Ajuntament perquè, independentment de les mesures zoosanitàries individuals, es posin en marxa les corresponents mesures higièniques i sanitàries de protecció civil.

Si cal sacrificar l'animal, s'haurà de fer sota control i responsabilitat d'un veterinari/ària i utilitzant mètodes que impliquin el mínim sofriment i que li provoquin una pèrdua de consciència immediata.

Article 34.-

Tot animal de companyia té dret, i la persona propietària té el deure, d'oferir les degudes condicions sanitàries. Amb aquesta finalitat les autoritats administratives podran ordenar l'execució de determinades campanyes sanitàries obligatòries per als animals de companyia en la forma i en el moment que es determini.

Article 35.-

Cada persona propietària o posseïdora haurà de disposar de la corresponent documentació sanitària en la qual s'especificaran les característiques de l'animal, el seu estat sanitari i les dades d'identitat de la persona propietària.

Article 36.-

Anualment han de ser vacunats els gossos, i altres animals domèstics, segons el calendari que es determini, portant-ne el control en la targeta sanitària oportuna.

Article 37.-

Les persones propietàries de gossos o d'altres animals que hagin causat lesions a persones per motiu d'agressió, mentre es mantinguin les condicions epidemiològiques actuals estan obligades a:

1. Facilitar les dades de l'animal agressor i les seves pròpies a la persona agredida, als representants legals d'aquesta i a les autoritats competents que ho sol·licitin.
2. Comunicar-ho, en un termini màxim de vint-i-quatre hores posteriors als fets, a la Prefectura de la Policia Local d'aquest Ajuntament, i posar-se a disposició de les autoritats municipals.
3. Sotmetre l'animal agressor a l'observació veterinària obligatòria i seguir les disposicions que determini el veterinari/ària.
4. Presentar a la Prefectura de la Policia Local, la documentació sanitària de l'animal i el certificat de l'observació veterinària, en un termini no superior a quaranta-vuit hores després d'haver-se produït la lesió, i al cap de catorze dies d'iniciada l'esmentada observació.
5. Comunicar a la Prefectura de la Policia Local qualsevol incidència que es produeixi (mort de l'animal, robatori, pèrdua, desaparició, trasllat, etc.) durant el període d'observació veterinària.
6. Quan les circumstàncies ho aconsellin o ho consideri necessari l'autoritat municipal, aquesta podrà obligar a recloure l'animal agressor al dipòsit municipal o de l'entitat supramunicipal delegada per al període d'observació veterinària.
Si l'animal té propietari/ària conegut/uda, les despeses de manteniment aniran al seu càrrec.

Article 38.-

Quan hagi estat sol·licitada la instal·lació d'un circ en el qual, entre altres atraccions, porti l'exhibició d'animals, l'Administració municipal podrà dur a terme l'oportuna inspecció sanitària prèvia a la iniciació de l'activitat.

TÍTOL VI. DE LES INFRACCIONS I SANCIONS

Article 39.-

D'acord amb el que disposa l'article 21 apartat n) de la Llei 7/1985, de 2 d'abril, reguladora de les bases de règim local, la infracció dels preceptes d'aquesta Ordenança serà sancionada per l'Alcaldia d'aquest Ajuntament o proposada per aquest a altres instàncies de l'Administració quan per la naturalesa o la gravetat de la infracció, la sanció que es vulgui imposar sigui superior a la quantitat màxima permesa.

Article 40.-

El règim d'infraccions i sancions d'aquesta Ordenança s'adapta al que es disposa en els articles del títol XII de la Llei de protecció dels animals, de 4 de març de 1988, i la seva modificació per la Llei 3/1994, de 20 d'abril, així com al que disposa la Llei 10/1999, de 30 de juliol.

Article 41.-

Les infraccions d'aquest títol es classifiquen en lleus, greus o molt greus. En situacions d'infracció reiterada (més de quatre vegades en les faltes lleus i dues vegades en les faltes greus i molt greus) l'animal podrà ser comissat per l'Ajuntament.

Aquest comís té el caràcter de preventiu fins a la resolució de l'expedient sancionador corresponent, que en tot cas ha de determinar la destinació final que s'ha de donar a l'animal comissat. Les despeses que es generin pel manteniment de l'animal seran a càrrec de la persona propietària

QUADRE D'INFRACCIONS

Grau de la sanció

Art. 4	Tenir animals domèstics no qualificats de companyia i animals salvatges sense autorització	Molt greu
Art. 6	Mantenir els animals en condicions higièniques i sanitàries no adequades.....	Greu
Art. 6	Mantenir els animals en instal·lacions indegudes	Molt greu
	6.a) Maltractar els animals	Molt greu
	6.b) Abandonar-los	Molt greu
	6.c) Practicar-los mutilacions no controlades pels veterinaris	Molt greu
	6.d) Donar-los com a premi, recompensa o regal de compensació per altres Adquisicions	Lleu
	6.e) Vendre'ls a menors de catorze anys i a discapacitats.	Greu
	6.f) Venda ambulat d'animals de companyia.....	Greu
	6.g) Ús d'animals en espectacles, lluites i altres activitats que els poden ocasionar sofriment	Molt greu
Art. 10	No censar els gossos	Greu
Art. 11	No identificar un animal domèstic	Greu
Art. 12	No tenir els gossos de vigilància en les degudes condicions de seguretat	Molt greu
Art. 12	No col·locar el rètol preceptiu	Greu
Art. 19	Portar l'animal deslligat a la via pública	Greu
Art. 20-21	L'entrada de gossos i gats als locals assenyalats en aquests articles	Greu
Art. 24	Circulació o permanència de gossos o altres animals a les piscines públiques, parcs, jardins, parcs infantils i equipaments esportius.	Lleu
Art. 25	Utilitzar les fonts públiques per a abeurar.	Greu
Art. 26	Donar menjar als animals en llocs públics.	Lleu
Art. 27	Embrutar les vies públiques i qualsevol lloc destinat al trànsit o esbarjo dels ciutadans, amb deposicions fecals dels gossos i gats.	Greu
Art. 32	No disposar de l'arxiu preceptiu.	Molt greu
Art. 33	No comunicar a l'Ajuntament les malalties transmissibles.	Molt greu
Art. 33	Sacrificar un animal sense control veterinari.	Molt greu
Art. 35	No disposar de cartilla sanitària.	Greu
Art. 36	No vacunar els animals domèstics de companyia o no fer-los els tractaments obligatoris	Molt greu
Art. 37.1	No facilitar les dades de l'animal agressor.	Molt greu
Art. 37.2	No comunicar els fets a l'Ajuntament.	Molt greu
Art. 37.3	No sotmetre l'animal agressor a observació veterinària.	Molt greu
Art. 37.4	No presentar la documentació sanitària i el certificat veterinari.	Molt greu
Art. 37.5	No comunicar les incidències que es produeixin durant el període d'observació.	Greu

Grau de la sanció	Multa
Molt greu	de 240,40 a 450,76 €
Greu	de 90,15 a 240,40 €
Lleu	de 6,01 a 90,15 €

QUADRE D'INFRACCIONS DE GOSSOS POTENCIALMENT PERILLOSO

A més de les infraccions de caràcter general, als efectes de la Llei 10/99, de 30 de juliol, sobre tinença de gossos considerats potencialment perillosos, tindran la consideració d'infraccions administratives les següents:

- No estar en possessió de la llicència administrativa per a la tinença de gossos considerats potencialment perillosos Greu
- No renovar la llicència administrativa per a la tinença de gossos considerats potencialment perillosos Lleu
- No senyalitzar les instal·lacions que alberguin gossos considerats potencialment perillosos Lleu
- No complir les mesures de seguretat establertes per als llocs que alberguin gossos potencialment perillosos Greu
- Fer activitats d'ensinistrament sense acreditació professional oficial Greu
- Portar els gossos deslligats i sense morrió a les vies públiques, a les parts comunes dels immobles col·lectius i als llocs i als espais públics en general Greu
- Adquirir un gos considerat potencialment perillós persones menors d'edat o privades judicialment o governativament de tenir-ne Greu
- Fer activitats d'ensinistrament d'atac no autoritzades Molt greu
- Participar en la realització de combats de gossos en els termes que s'estableixen legalment Molt greu

Grau de la sanció	Multa
Molt greu	* de 1.502,53 a 30.050,61 €
Greu	de 150,25 a 1.502,53 €
Lleu	de 60,10 a 150,25 €

* La competència per aplicar aquesta sanció és competència de la Conselleria de Medi Ambient de la Generalitat de Catalunya.

Disposició derogatòria.-

Amb l'aprovació d'aquesta Ordenança queda derogada l'Ordenança sobre tinença d'animals aprovada per aquest Ajuntament el 7 de novembre de 2002.

Disposició final.-

Les modificacions d'aquesta Ordenança entraran en vigor un cop hagi transcorregut el termini de quinze dies hàbils a comptar des de la publicació del text íntegre en el Butlletí Oficial de la Província.

La present Ordenança publicada completament en data 28 de desembre de 2004 en el Butlletí Oficial de la Província de Barcelona núm. 311, entrarà en vigor un cop hagi transcorregut el termini de quinze dies hàbils i continuarà vigent mentre no s'acordi la seva modificació o derogació.

**ORDENANÇA REGULADORA DE LA INTERVENCIÓ DE L'ADMINISTRACIÓ MUNICIPAL EN
L'ACTIVITAT DE PUBLICITAT DINÀMICA
(Relacionada amb l'Ordenança núm. 30)**

TÍTOL I – DISPOSICIONS GENERALS

Article 1.- Fonament i objecte de l'Ordenança

1. La present Ordenança es fonamenta en la Llei del Parlament de Catalunya, 9/2000, de 7 de juliol, de Regulació de la publicitat dinàmica en Catalunya, que atribueix determinades competències als Ajuntaments en aquesta matèria, l'exercici de les quals requereix de regulació municipal, segons preveu la pròpia Llei 9/2000.

2. L'objecte d'aquesta Ordenança és regular el sistema municipal d'intervenció administrativa destinada a:

- a) L'atorgament d'autoritzacions relatives a l'exercici de les activitats de publicitat dinàmica que hagi de desenvolupar-se dins el terme municipal.
- b) L'exercici de les activitats de control de la publicitat dinàmica realitzada en el Municipi.
- c) La imposició de sancions, dins l'àmbit competencial d'aquest Ajuntament, per infraccions als preceptes de la Llei 9/2000, de publicitat dinàmica, normativa reglamentària de desenvolupament i de la present Ordenança.
- d) La imposició de multes coercitives, dins l'àmbit competencial d'aquest Ajuntament.

Article 2.- Concepte de publicitat dinàmica

1. S'entén per publicitat dinàmica la forma de comunicació portada a terme per persones físiques o jurídiques, en l'exercici d'una activitat econòmica dirigida a promoure la contractació de béns o serveis de qualsevol classe, o la difusió de missatges de naturalesa social, cultural, política o qualsevol altra, realitzada mitjançant contacte directe amb els possibles usuaris o clients i amb la utilització preferent de vies i espais lliures públics i zones privades d'ús públic.

2. La publicitat dinàmica s'exerceix mitjançant:

- a) Publicitat manual: Es la que difon els missatges mitjançant el repartiment a mà o la col·locació de material imprès mitjançant el contacte directe entre el personal autoritzat per repartir la publicitat y els seus receptors, amb caràcter gratuït i utilitzant vies i espais lliures públics i zones privades d'ús públic.
- b) Repartiment domiciliari de publicitat: Es la distribució de qualsevol tipus de suport material de publicitat portat a terme mitjançant entrega directa als propietaris o usuaris de vivendes, oficines i despatxos, o mitjançant la introducció del material publicitari en les bústies individuals o en les porteries dels immobles.
- c) Publicitat mitjançant ús de vehicles: Es la portada a terme mitjançant ús d'elements situats en vehicles, estacionats o en circulació.
- d) Publicitat oral: Es la que transmet els missatges de viva veu, en el seu cas amb l'ajuda de megafonia o altres mitjans auxiliars, mitjançant el contacte directe entre el personal autoritzat i els possibles usuaris, i amb la utilització de les vies i espais lliures públics i zones privades d'ús públic.
- e) Publicitat telemàtica: Es l'enviament de missatges publicitaris mitjançant comunicació telefònica, per fax, mitjançant correu electrònic o qualsevol altre mitjà informàtic.

3. No es consideren activitats de publicitat dinàmica les següents:

- a) La publicitat electoral.
- b) Els missatges i comunicats de les administracions públiques en matèries d'interès general.
- c) Les comunicacions i missatges relatius a les matèries de seguretat pública, protecció civil o emergències.

4. A efectes de la present Ordenança no es consideraran publicitat els elements que facin referència a la identificació de la persona que realitza l'activitat o al seu objecte, i estiguin situats en els establiments comercials o en vehicles de qualsevol classe que pertanyin al titular de l'esmentada activitat.

Article 3.- Condicions generals de realització de la publicitat dinàmica

1. La publicitat dinàmica realitzada en el Municipi haurà de complir els requisits següents:

- a) Quant al seu contingut, respectar la dignitat de les persones i no incorre en engany.
- b) Utilitzar preferentment material imprès reciclat.
El material i suport publicitari consistents en paper hauran de portar obligatòriament una llegenda que aconselli el seu dipòsit en contenidors de recollida selectiva.
- c) Altres establerts a la normativa que resulti d'aplicació.

2. L'exercici de publicitat dinàmica dins el terme municipal requereix que, amb caràcter previ al seu inici, s'hagi sol·licitat llicència en els termes previstos a l'article 14 d'aquesta Ordenança i que no hagi estat expressament denegada la sol·licitud.

3. Es procurarà que els textos publicitaris estiguin redactats en llengua catalana.

Article 4.- Prohibicions de publicitat dinàmica

1. L'Ajuntament prohibirà la realització de publicitat dinàmica quan es consideri que pot perjudicar els interessos públics generals o els interessos dels consumidors.

2. Els missatges publicitaris no poden versar sobre ideologia política, sexe o religió.

3. En cap cas la publicitat dinàmica contindrà valoració pejorativa de persones o productes, identificats individualment.

4. Amb caràcter general, es prohibeix la publicitat dinàmica:

- a) En tots aquells llocs que una normativa específica prohibeixi qualsevol tipus de publicitat.
- b) En espais de propietat privada o que siguin objecte de concessió administrativa, sempre que no s'obtingui el consentiment exprés dels propietaris o titulars de la corresponent concessió.
- c) Quan s'utilitzin animals com a instrument o complements de l'activitat publicitària.
- d) Si l'exercici de l'activitat suposa la col·locació d'elements materials de qualsevol tipus en espais públics, siguin o no desmuntables.
- e) Si pot implicar que es formin grups de persones que obstaculitzin la circulació de vianants o vehicles.
- f) Si ocupa passos de vianants o els seus accessos o envaeix la calçada.
- g) Si suposa la col·locació de material publicitari en els vidres o altres elements dels vehicles i afecta la seguretat de la circulació.

TÍTOL II – DISPOSICIONS ESPECIALS

Article 5.- Publicitat manual (*)

1. El sol·licitant de llicència per a desenvolupar la publicitat manual, junt amb la documentació general determinada a l'article 15 d'aquesta Ordenança haurà d'indicar el nombre d'impresos que preveu distribuir i el nombre de repartidors que cada dia duran a terme la publicitat dinàmica.

2. En cap cas pot distribuir-se una imprès publicitari que no hagi estat autoritzat pels Serveis Municipals.

A aquest efecte i en base a les característiques de l'activitat publicitària, en les condicions establertes per al seu exercici en la llicència, es fixarà el mode de sotmetre a coneixement dels tècnics municipals tots els impresos que es repartiran manualment.

3. Quan els impresos que es preveuen distribuir superin la xifra de 5.000 impresos, la concessió de llicència restarà condicionada a la prestació d'una garantia, de 901'52 €.

Article 6.- Repartiment domiciliari de publicitat

1. En el repartiment domiciliari de publicitat, a més de l'obligació de complir les condicions generals establertes a l'article 3 i observar les prohibicions recollides a l'article 4, cal complir els següents requisits:

- a) Els impresos no poden dipositar-se de forma indiscriminada o en desordre a les entrades, vestíbuls o zones comuns dels immobles.
- b) Les empreses distribuïdores de material publicitari hauran d'abstenir-se de dipositar publicitat en les bústies els propietaris de les quals senyalin expressament la seva voluntat de no rebre-la.

2. Als efectes del que preveu l'apartat 1.b) anterior, l'Ajuntament facilitarà als interessats un adhesiu on consti la negativa a rebre qualsevol tipus de publicitat.

L'esmentat adhesiu podrà col·locar-se sobre les bústies individuals dels veïns, o en un lloc visible del vestíbul si la negativa afecta a tota la comunitat de veïns.

3. Quan es sol·liciti llicència per al repartiment domiciliari de publicitat, caldrà indicar el nombre d'impresos que es preveu distribuir.

4. Tots els impresos objecte de repartiment han d'haver estat autoritzats pel Servei Municipal de Control de publicitat. A tal fi, es procedirà del mode establert a l'article 5.2 de la present Ordenança.

5. Quan els impresos que prevegi distribuir superin el nombre de 5000 s'haurà de constituir garantia que fianci el compliment de les obligacions dimanants de la neteja dels espais públics.

La fiança a constituir serà de 901'52 €

Article 7.- Publicitat mitjançant l'ús de vehicles

1. L'atorgament de llicència per a la publicitat mitjançant l'ús de vehicles té caràcter discrecional.

Atès les particularitats dels mitjans utilitzats, caldrà fer una valoració especial de l'impacte ambiental i la repercussió en el trànsit i la seguretat vial que pugui tenir l'activitat.

2. No es concedirà cap llicència que permeti l'activitat de publicitat mitjançant l'ús de vehicles des de les dues de migdia fins les cinc de la tarda, ni des de les deu de la nit fins les nou del matí del dia següent.

3. Només es concedirà llicència per a la publicitat dinàmica quan la mateixa hagi de dur-se a terme mitjançant vehicles en el permís de circulació del qual figuri aquest municipi com a domicili del titular.

Article 8.- Publicitat oral

1. A més del compliment de les condicions generals establertes per la Llei 9/2000, i per aquesta Ordenança per a la publicitat dinàmica, quan es sol·liciti llicència per a la publicitat oral caldrà detallar el temps de duració de l'acte publicitari, així com una síntesi suficient del contingut dels missatges.

2. Si es tracta d'una activitat continuada de publicitat oral, amb caràcter previ a la celebració de cada acte caldrà comunicar al Servei Municipal de Control de publicitat els extrems referits a l'apartat anterior.

Article 9 – Publicitat telemàtica

A més de les condicions generals establertes per la Llei 9/2000 i per aquesta Ordenança per a la realització de la publicitat dinàmica, quan es tracti de publicitat telemàtica, caldrà comunicar al Servei Municipal de Control de publicitat el nombre de comunicacions i missatges previstos, el seu contingut i els destinataris.

Article 10 – Actuacions de control

1. Les activitats de control de la publicitat dinàmica s'exerciran pels serveis tècnics municipals i pels òrgans competents de la Generalitat.
2. El control municipal s'exercirà sota la responsabilitat del Cap del Servei de Control de Publicitat, qui podrà adreçar els requeriments d'informació que consideri convenient, així com ordenar les actuacions de vigilància i verificació que s'escaiguin.
3. Trimestralment, s'elevàrà informe de les actuacions realitzades a la Comissió de Govern.

Article 11 – Mesures cautelars

1. Quan el Servei de Control de Publicitat verifiqui que s'està realitzant una activitat publicitària no permesa per la llicència, instarà el titular de l'activitat per tal que cessi en la mateixa. Si fos desatès el requeriment i es considera que la continuïtat de la publicitat dinàmica pot originar perjudicis greus per a l'interès general, s'iniciarà expedient d'adopció de mesures cautelars.
2. L'aprovació, el manteniment i la revocació de les mesures cautelars correspon a l'Alcalde.
3. Les mesures adoptades seran les imprescindibles i les que millor s'ajustin al supòsit de publicitat dinàmica concret.
4. En particular, s'aplicaran les següents:
 - a) El decomís del material de promoció o publicitat, si es tracta d'una activitat no permesa per la corresponent llicència o es considera que la mesura resulta necessària per a impedir la seva comissió o continuació.
 - b) La immobilització i retirada dels vehicles o elements que serveixin de suport a una activitat de publicitat que infringeixi el disposat en la Llei, sempre que, a més, es doni la circumstància de l'absència o resistència del titular de l'activitat que hagi de cessar en la seva activitat il·lícita.

Article 12 – Reintegrant per danys

1. Quan per la realització de la publicitat dinàmica s'origini danys en els espais o les instal·lacions públiques, els Serveis Tècnics Municipals procediran a valorar la despesa necessària per tal de corregir els esmentats desperfectes.
2. L'Ajuntament ordenarà la immediata reparació del dany ocasionat i reclamarà als responsables el pagament del seu cost.

Article 13 – Constitució i devolució de fiances

1. Quan s'hagi de concedir llicència per a una o diverses activitats de publicitat dinàmica que previsiblement afectaran de forma rellevant la neteja de les vies i espais públics, es condicionarà la concessió de llicència a la prèvia constitució de garantia.
2. La garantia es fixarà en base a la previsió de neteja suplementària que caldrà fer com a conseqüència de l'activitat publicitària, fins el límit màxim de 901'52 €

3. A més dels supòsits regulats als articles 5.3 i 6.5 de la present Ordenança, si concorren circumstàncies que ho fan convenient, es podrà condicionar la concessió de qualsevol llicència de publicitat dinàmica a la constitució de garantia.

4. La garantia es podrà constituir en efectiu o mitjançant aval bancari.

Cas que es materialitzi mitjançant aval, caldrà que consti amb claredat la solidaritat de l'entitat avalista i el temps de duració de la garantia, que s'estendrà fins tres mesos després de la finalització de l'activitat que s'autoritza.

5. La garantia es dipositarà en la Tresoreria Municipal, a disposició de l'Ajuntament.

6. La garantia es constitueix per a respondre de les despeses econòmiques originades per la neteja especial que, com a conseqüència de la publicitat dinàmica, calgui fer en determinats espais públics.

7. Quan efectivament l'Ajuntament hagi de procedir a la neteja especial referida en l'apartat anterior, requerirà al titular de la llicència perquè aboni les despeses corresponents.

8. Si el titular de la llicència compleix el requeriment municipal i abona les despeses de neteja, s'ordenarà la devolució de la garantia.

9. Si el titular de l'activitat no satisfà la quantitat liquidada en el període fixat al requeriment es procedirà així:

a) Si la garantia es constituï en efectiu, per decret de l'Alcalde s'ordenarà la incautació –total o parcial– de l'esmentada garantia.

f) Si es diposita aval bancari, es requerirà l'entitat garant perquè ingressi en la Tresoreria Municipal l'import de les despeses de neteja.

10. Si la garantia constituïda és de major import que les despeses de neteja es procedirà així:

a) Quan el mitjà fos efectiu, es posarà a disposició del titular l'excés.

b) Quan s'hagués dipositat aval, un cop complida l'obligació s'alliberarà l'aval.

11. Si les despeses de neteja especial excedeixen de la quantia fiançada, es requerirà al titular de la llicència perquè ingressi la diferència no coberta amb l'execució de la garantia.

Si el deutor no satisfà la quantia que se li exigeix en període de pagament voluntari, es seguirà el procediment de constreyniment.

TÍTOL III – LLICÈNCIES

Article 14 – Atorgament i durada

1. Correspon a la Comissió de Govern atorgar les llicències que habiliten per a l'exercici de la publicitat dinàmica determinada a l'article 2 de la present Ordenança, quan hagi de desenvolupar-se dins el terme municipal.

2. Per a la concessió o denegació de llicència, a més dels antecedents i la documentació aportada pel sol·licitant, es tindrà en compte la valoració de l'impacte social que la publicitat dinàmica pot generar.

3. Les llicències que es sol·licitin per a actuacions singulars es concediran, en el seu cas, per al període de temps que, segons acreditació de la sol·licitud, resulti imprescindible per tal de realitzar la publicitat dinàmica prevista.

Perquè la publicitat dinàmica tingui el caràcter d'actuació singular, la durada no pot excedir d'un mes.

4. Quan es sol·liciti llicència per a realitzar determinades activitats de publicitat dinàmica, el contingut i durada de les quals es coneix, essent més d'un mes, s'aplicaran les tarifes de la taxa de publicitat dinàmica corresponents a l'activitat continuada.

5. Quan es sol·liciti llicència per a desenvolupar les activitats de publicitat dinàmica, de forma continuada versant sobre contingut inconcrets i al llarg d'un període indeterminat, es podrà concedir l'autorització per a un termini màxim de dos anys.

6. Les llicències podran renovar-se per períodes d'un any.

La sol·licitud de renovació es presentarà en data anterior a l'últim trimestre del període per al qual es concedí la llicència.

S'adjuntarà a l'esmentada sol·licitud la documentació establerta als punts c), d), e) f) de l'apartat 2 de l'article 15 de la present Ordenança.

7. Perquè sigui autoritzada la renovació de la llicència caldrà informe favorable del Servei de Control de Publicitat i acreditar que el titular no és deutor de la Hisenda Municipal.

Article 15.- Presentació de sol·licituds

1. Poden sol·licitar les llicències les persones físiques o jurídiques que pretenguin desenvolupar en el Municipi activitats de publicitat dinàmica, en els termes previstos a l'article 2.1 de la present Ordenança.

2. Les sol·licitud a què es refereix l'apartat anterior es presentaran al Registre General de l'Ajuntament acompanyades de la documentació següent:

a) Identificació del sol·licitant.

b) Acreditació de l'alta en l'Impost sobre activitats econòmiques i del pagament de la llicència d'obertura d'establiments quan resulti preceptiva.

c) Estar al corrent en el compliment de les obligacions de pagament amb l'Administració Tributària Estatal i amb la Seguretat Social.

d) Descripció de l'activitat de publicitat dinàmica que es preveu realitzar, de la seva durada i dels espais físics del Municipi on es desenvoluparà.

e) Compromís ferm de complir les condicions generals i les especials regulades en els Títols I i II de la present Ordenança.

f) Compromís d'adoptar les mesures correctores per a evitar la brutícia en l'espai públic afectat per la publicitat.

g) Acreditació del pagament per la taxa de publicitat dinàmica establerta a l'Ordenança fiscal corresponent.

3. Les entitats associatives sense personalitat jurídica podran sol·licitar llicència per a exercir la publicitat dinàmica sempre que el seu objecte no atempti contra els valors humans, culturals i socials.

La sol·licitud s'ajustarà als requisits de l'apartat anterior i contindrà l'acreditació de l'interès que la publicitat dinàmica prevista té per al compliment de les finalitats de l'entitat sol·licitant.

TÍTOL IV – RÈGIM SANCIONADOR

CAPÍTOL I – INFRACCIONS I SANCIONS

Article 16 – Infraaccions

1. Són infraaccions administratives les accions o omissions tipificades en la Llei 9/2000, de publicitat dinàmica, i en la present Ordenança. Les infraaccions es classifiquen en lleus, greus i molt greus.

2. Són infraaccions lleus:

- a) L'incompliment de les condicions formals establertes en la corresponent llicència.
- b) L'incompliment dels deures establerts en la Llei 9/2000, de publicitat dinàmica i en la present Ordenança, quan per la seva escassa transcendència no constitueixi infracció greu o molt greu.

3. Són infraccions greus:

- a) L'exercici de les activitats de publicitat dinàmica sense llicència municipal, o sense complir les condicions establertes en la corresponent llicència.
- b) L'incompliment de les prohibicions fixades a l'article 4 d'aquesta Ordenança.
- c) L'exercici de l'activitat fora de les zones d'actuació permeses o sense respectar les zones i horaris d'actuació exclusiva reservades a altres subjectes.
- d) La falta d'adopció de mesures per a evitar la brutícia i desperfectes dels espais afectats per la publicitat.
- e) La reincidència en la comissió d'infraccions lleus en el període d'un any.

4. Són infraccions molt greus:

- a) La distribució de material publicitari o la difusió de missatges publicitaris que atemptin contra la dignitat de la persona o vulnerin els valors y drets reconeguts per la Constitució, especialment en allò referent a la infància, la joventut, la dona i els sectors socials més marginats, o que puguin suposar risc per a la salut i la seguretat dels consumidors.
- b) La falsedat o ocultació dels documents o dades exigits per l'Administració a fi d'autoritzar o controlar les activitats publicitàries.
- c) La reincidència en la comissió d'infraccions greus en el període de dos anys.

5. Quan concorrin circumstàncies de particular gravetat els titulars de les llicències poden ser sancionats, amb caràcter accessori, amb la suspensió de la llicència per un període màxim d'un any i amb la revocació de la llicència i inhabilitació per a l'obtenció d'una nova de naturalesa similar, per un període màxim de tres anys.

Article 17 – Responsables

1. Són responsables de les infraccions tipificades en la present Ordenança les persones que resultin autores de les mateixes per acció o omissió.

2. La quantia de la sanció es gradua de conformitat amb:

- a) Els danys i perjudicis causats a tercers, així com els que derivin en raó de la conservació i neteja dels espais públics o de l'equipament i mobiliari urbà.
- b) El nombre de consumidors i usuaris afectats.
- c) La quantia del benefici il·lícit obtingut.
- d) La reiteració de conductes que hagin estat objecte de sanció en matèria de publicitat dinàmica.

Article 18 – Sancions

1. Les infraccions a que es fa referència en la present Ordenança es sancionaran mitjançant l'aplicació de les mesures següents:

- a) Les infraccions lleus, amb multa de fins 3.005'06 €.
- b) Les infraccions greus, amb multa d'entre 3005'07 € i 30.050,61 €
- c) Les infraccions molt greus, amb multa d'entre 30.050'61 € i 601.012,10 €.

2. En l'establiment de les sancions pecuniàries previstes en aquesta ordenança, l'Ajuntament procurarà que la comissió de les infraccions no resulti més beneficiosa per a l'infractor que el compliment de les normes infringides.

3 . Quan de la comissió d'una infracció se'n derivi necessàriament la comissió d'una altra o altres, s'imposarà únicament la sanció més elevada de totes les que siguin susceptibles d'aplicació.

4. L'òrgan competent pot atenuar la sanció administrativa en els casos que la persona expedientada justifiqui, abans que la sanció sigui ferma en via administrativa, que els perjudicats han estat compensats, satisfactòriament, dels perjudicis causats.

Article 19.- Òrgans competents per a la imposició de sancions (*)

1. Correspon a l'Alcalde incoar els procediments sancionadors i imposar les sancions quan la quantia no excedeixi de 601'01 €.

2. Correspon als òrgans competents de la Generalitat imposar les sancions quan la seva quantia excedeixi del límit fixat a l'apartat anterior, o quan l'Ajuntament s'inhibeixi davant infraccions greus o molt greus.

3. L'Ajuntament podrà instar de l'Administració de la Generalitat de Catalunya l'aplicació del règim sancionador establert al Decret 278/1993, de 9 de novembre, en tots aquells supòsits en què la sanció de les infraccions administratives detectades sigui competència exclusiva de l'Administració autonòmica. Als presents efectes, l'Ajuntament posarà en coneixement de la Generalitat qualsevol acció o omissió detectada susceptible de ser tipificada com a tal infracció administrativa.

En els supòsits a què fa referència el paràgraf anterior, l'Ajuntament podrà comparèixer en l'expedient sancionador, fent valer la seva condició d'interessat, si considera que la infracció detectada pot incidir en el cercle d'interessos o competències del municipi.

Article 20.- Prescripció

1. Les infraccions tipificades en el present títol prescriuen als dos anys de la seva comissió; excepte les infraccions molt greus, que prescriuen als cinc anys.

2. Les sancions fixades en el present títol prescriuen a l'any; excepte les imposades per infraccions molt greus, que prescriuen als dos anys.

Article 21.- Apreciació de delictes o falta

1. En cap cas podran sancionar-se fets que ho hagin estat prèviament en seu penal o administrativa en aquells supòsits en què s'aprecii identitat del subjecte, dels fets i dels fonaments de la sanció imposada. En aplicació d'aquest principi, l'administració municipal s'atindrà a les regles següents:

a) Si al llarg de la tramitació del procediment sancionador s'apreciés que determinats fets poden ser constitutius de delictes o falta penal, l'instructor ho notificarà immediatament a l'alcalde, el qual passarà el tant de culpa al Ministeri Fiscal.

b) Si com a conseqüència de l'actuació prevista a la regla anterior, l'autoritat judicial incoa el procediment penal que correspongui i s'aprecia una identitat de subjecte, de fets i de fonaments amb el procediment sancionador que es tramita a l'Ajuntament, aquest darrer serà immediatament suspès fins que hi hagi un pronunciament definitiu de la jurisdicció penal. No obstant, es podran mantenir les mesures cautelars adoptades i se'n podran adoptar de noves, si això fos necessari, comunicant tant les unes com les altres a l'autoritat judicial que instrueixi el procediment penal.

c) També es suspèndrà la tramitació del procediment sancionador si es té notícia de l'existència d'un procediment penal on s'aprecii identitat de subjecte, de fets i de fonaments, prèvia la comprovació d'aquesta existència.

d) En el cas que es dicti una resolució judicial ferma que aprecii l'existència de delictes o falta, sempre que hi hagi identitat de subjecte, de fets i de fonaments, l'instructor proposarà i l'Alcalde resoldrà el sobreseïment de l'expedient sancionador.

e) En qualsevol cas, els fets declarats provats per una resolució judicial ferma vinculen als òrgans municipals respecte dels procediments sancionadors que tramitin.

CAPÍTOL II – PROCEDIMENT SANCIONADOR ORDINARI

Article 22 – Iniciació

1. El procediment sancionador s'iniciarà per resolució de l'alcalde, bé sigui d'ofici o com a conseqüència d'una petició raonada d'altres òrgans o administracions o, per denúncia presentada per qualsevol persona.

2. L'alcalde podrà disposar prèviament l'obertura d'un període d'informació prèvia, per tal d'esbrinar la realitat i l'abast dels fets denunciats i la determinació de les persones que apareguin com a presumptes responsables.

3. La resolució d'iniciació de l'expedient sancionador es formalitzarà amb el contingut mínim següent:

- a) Identificació de la persona o persones presumptament responsables.
- b) Exposició succinta dels fets que motiven la incoació del procediment, la seva possible qualificació i les sancions que puguin correspondre, sens perjudici del que resulti de la instrucció.
- c) Identificació de l'instructor del procediment i, si escau, del secretari, amb indicació expressa del seu règim de recusació.
- d) Mesures de caràcter provisional que s'estableixin, si escau, sens perjudici de les que puguin adoptar-se al llarg del mateix.
- e) Ratificació, modificació o supressió de les mesures cautelars que s'hagin pogut adoptar abans d'incoar el procediment.
- f) Termini màxim de què disposa l'Ajuntament per tal de resoldre l'expedient i practicar la corresponent notificació, amb assenyalament dels efectes legals que pot tenir el transcurs d'aquest termini sense que la corporació hagi notificat a l'inculpat la resolució adoptada.

4. La iniciació de l'expedient sancionador es comunicarà a l'instructor, amb trasllat de les actuacions que existeixen al respecte i serà notificada en forma als interessats, a l'inculpat i al denunciant, si és el cas.

Article 23 – Instrucció

1. El Cap del Servei Municipal de Control de la publicitat serà l'instructor de l'expedient.

2. L'instructor practicarà d'ofici totes les actuacions que consideri necessàries per a la determinació dels fets produïts i dels seus responsables i, formularà a la vista de les actuacions practicades, el corresponent plec de càrrecs.

3. Quan de les actuacions practicades resulti la presumpta comissió d'altres infraccions no incloses en els fets que serviren de base per a la resolució d'incoació de l'expedient o, la presumpta responsabilitat de persones diferents d'aquelles contra les quals s'adreça inicialment l'expedient sancionador, l'instructor ho comunicarà a l'òrgan que l'incoà, el qual resoldrà el que pertoqui.

4. En qualsevol moment del procediment, abans de la formulació de la proposta de resolució, l'instructor pot proposar a l'alcalde i, aquest decidir per pròpia iniciativa, l'adopció de mesures cautelars, així com l'ampliació o l'aixecament de les adoptades prèviament.

5. El plec de càrrecs, que serà individualitzat per a cada persona a la qual s'imputi la comissió d'una o diverses infraccions, contindrà les determinacions següents:

- a) Persona o entitat contra la qual s'adreça.
- b) Fets imputats.
- c) Infracció o infraccions de les quals els fets puguin ser constitutius, amb indicació de les normes que les tipifiquen.

- d) Sancions que són aplicables a les infraccions indicades.
- e) Autoritat competent per imposar les sancions, amb indicació de la norma que li atribueix la competència.
- f) Indicació i valoració, si escau, dels danys i perjudicis ocasionats.

6. Si de les actuacions practicades resulta acreditada la inexistència d'infracció o de responsabilitat, l'instructor proposarà a l'alcalde l'arxiu de les actuacions per sobreseïment. Quan la inexistència de responsabilitat afecti només a alguna o algunes de les diverses persones contra les quals s'adreça el procediment, el sobreseïment es disposarà només respecte d'elles, continuant el procediment en quant a la resta.

7. La resolució per la qual es disposi el sobreseïment es notificarà a tots els interessats en el procediment i al denunciant.

8. El plec de càrrecs es notificarà als interessats, concedint-los un termini no inferior a deu dies ni superior a quinze, comptadors des de l'endemà d'haver rebut la notificació, per tal que presentin les al·legacions, documents i justificants i proposin, alhora, les proves de què es pretenguin valer.

Article 24 - Renúncia de l'infractor

1. Si l'inculpat reconeix voluntàriament la seva responsabilitat, es podrà resoldre el procediment amb la imposició de la sanció que correspongui.

2. El pagament voluntari per part de l'inculpat, en qualsevol moment anterior a la resolució, podrà implicar, igualment, la finalització del procediment, sens perjudici de la possibilitat d'interposar els recursos que siguin procedents. En ambdós casos, s'imposarà a l'infractor la sanció que correspongui en el seu grau mínim, llevat del supòsit que el compliment de la sanció resultés més beneficiós per a l'infractor que el compliment de la norma infringida, supòsit en què no serà operativa la regla anterior.

Article 25 - Pràctica de la prova

1. L'instructor resoldrà sobre l'admissió de les proves proposades per l'interessat i ordenarà la pràctica de les que consideri procedents, les despeses de les quals seran sufragades per qui les proposi.

2. L'instructor només podrà declarar improcedents aquelles proves que, per la seva relació amb els fets, no puguin alterar la resolució final a favor del presumpte responsable. La declaració d'improcedència de la prova haurà de ser motivada.

Article 26 - Proposta de resolució

1. Un cop transcorregut el termini previst a l'article 23.8 anterior i practicades, si escau, les proves que corresponguin, l'instructor formularà la Proposta de resolució que, en tot cas, contindrà:

- a) Un resum de les actuacions practicades, amb indicació de les mesures cautelars que s'hagin adoptat.
- b) Els fets que resultin provats amb la valoració de les proves practicades.
- c) La infracció o infraccions de les quals els fets siguin constitutius, amb indicació de la norma jurídica que les tipifica.
- d) La persona o persones responsables de cadascuna de les infraccions.
- e) La sanció o sancions concretes que l'instructor proposa en relació a cadascuna de les infraccions i responsables amb indicació del precepte jurídic que les estableix.
- f) Si escau, la declaració dels danys i perjudicis produïts i les disposicions necessàries en ordre a la seva reparació.

2. En els apartats que corresponguin dintre dels anteriors es farà menció de les al·legacions formulades pels interessats i la valoració al parer de l'instructor.

3. Alternativament a la proposta de resolució, en el cas que s'apreciïn en aquest moment procedimental les circumstàncies a què es refereix l'article 23.6, l'instructor elevarà a l'alcalde la proposta de sobreseïment.

Article 27 - Tràmit d'audiència i elevació de la proposta de resolució

1. La proposta de resolució es notificarà als interessats, concedint-los un termini de deu dies hàbils, comptadors des de l'endemà d'haver rebut la notificació, per tal que pugin formular davant l'instructor de l'expedient les al·legacions que considerin pertinents.

2. Un cop finalitzat l'anterior termini, l'instructor elevarà l'expedient, amb la proposta de resolució i les al·legacions formulades, a l'òrgan competent per resoldre.

Article 28 - Resolució del procediment

1. L'òrgan competent dictarà la resolució que correspongui, que serà motivada i decidirà sobre totes les qüestions que plantegin els interessats i les que derivin de l'expedient.

2. La resolució no es podrà basar en fets diferents dels fixats a la proposta de resolució, sens perjudici que s'efectuï una valoració jurídica diferent.

3. La resolució inclourà, en tot cas, les determinacions següents:

- a) Els fets comesos.
- b) La persona o persones responsables .
- c) Valoració de les proves practicades.
- d) Les infraccions comeses.
- e) Les sancions concretes que s'imposen o la declaració de no existència d'infracció o responsabilitat.
- f) Si escau, les disposicions pertinents sobre l'exigència de reposició de la situació alterada i sobre el rescabament dels danys i perjudicis a la corporació, amb determinació del seu import. En el cas que l'infractor hagi causat danys o perjudicis a un tercer, la resolució es limitarà a indicar al particular la jurisdicció oportuna per accionar.
- g) La data o el termini de compliment de la sanció i, en el seu cas, el termini de reposició de la situació alterada o de la satisfacció del rescabament dels danys i perjudicis.

4. La resolució serà notificada als interessats amb la indicació que finalitza la via administrativa i que contra ella procedirà:

- a) Amb caràcter preceptiu, el recurs de reposició previst a l'article 14.2 de la LRHL, sempre i quan l'expedient hagi finalitzat amb la imposició d'una multa. Contra la desestimació expressa o presumpta d'aquest recurs hi cabrà recurs contenciós administratiu.
- b) En la resta de supòsits, recurs contenciós administratiu directe, sens perjudici de poder interposar prèviament i de forma potestativa recurs de reposició en els termes i condicions dels articles 107, 110, 111, 116, 117 i concordants de la LPAC.

5. La resolució serà immediatament executiva, un cop notificada, sens perjudici que s'acordi la suspensió, quan escaigui.

CAPÍTOL III – PROCEDIMENT SANCIONADOR ABREUJAT

Article 29 – Iniciació

1. En el supòsit que l'alcalde consideri que existeixen elements de judici suficients per considerar que a la presumpta infracció li correspondrà una sanció inferior a 601'01 €, per instruir l'expedient sancionador es podrà seguir el procediment abreujat regulat en aquest capítol.

2. L'acord d'iniciació ha de reunir els requisits previstos a l'article 22.3 d'aquesta ordenança i ha d'advertir del caràcter simplificat del procediment. Aquest acord es notificarà als inculpats amb la indicació que

disposen d'un termini de deu dies per aportar quantes al·legacions, documents o informacions estimin convenients i, alhora, per proposar prova i concretar els mitjans de què es pretenguin valer als dits efectes.

3. L'instructor practicarà d'ofici totes les actuacions que consideri necessàries per a la determinació dels fets i la identificació de les persones responsables. Si com a conseqüència de la instrucció del procediment resulta modificada la determinació inicial dels fets, de la seva possible qualificació, de les sancions imposables o de les responsabilitats susceptibles de sanció, es notificarà a l'inculpat o inculpats en la proposta de resolució.

4. Rebudes les al·legacions o transcorregut el termini assenyalat a l'apartat 2 d'aquest article, l'òrgan instructor resoldrà sobre l'obertura del període de prova i practicarà les que estimi escaients, ajustant-se a allò que disposa l'article 137, apartat quart, de la LPAC.

5. Instruït el procediment i practicades, si escau, les proves que correspongui, l'instructor formularà la proposta de resolució, que haurà de contenir les determinacions establertes a l'article 26 d'aquesta ordenança.

6. La proposta de resolució es notificarà als interessats atorgant-los un termini de deu dies hàbils per tal que puguin formular davant l'instructor de l'expedient les al·legacions que considerin pertinents.

Es podrà prescindir del tràmit d'audiència quan no figurin en el procediment ni siguin tinguts en consideració altres fets ni altres al·legacions ni proves que les adduïdes pels interessats.

Article 30 - Resolució del procediment abreujat i règim supletori

1. Finalitzat el termini a què es refereix l'article anterior, l'instructor elevarà l'expedient, amb la proposta de resolució i les al·legacions formulades, a l'Alcaldia per a la seva resolució. El procediment haurà de resoldre's en el termini màxim de quatre mesos des que es va iniciar.

2. El contingut de la resolució i els seus efectes s'ajustaran a allò que estableixen el article 28 d'aquesta ordenança.

3. En allò que no és previst en aquest capítol seran d'aplicació les regles del procediment ordinari que no siguin incompatibles o entrin en contradicció amb les especialitats del procediment abreujat.

CAPÍTOL IV - ALTRES FORMES DE FINALITZACIÓ DEL PROCEDIMENT

Article 31.- Acabament per sobreseïment

1. A més de mitjançant resolució sancionadora, l'expedient pot acabar també per resolució que disposi l'arxiu o sobreseïment, en els casos següents:

- a) Quan resulti acreditada la inexistència dels fets o de la infracció.
- b) En cas d'inexistència de responsabilitat.
- c) Quan hagi prescrit la infracció.
- d) Quan hagi caducat l'expedient.

2. S'entendrà que l'expedient ha caducat quan transcorri el termini de resolució del procediment fixat per aquesta ordenança sense que hagi estat dictada i notificada resolució expressa, sempre que això no sigui per causa imputable a l'interessat o per suspensió del procediment en els supòsits establerts en aquesta ordenança o en les lleis.

3. La declaració de caducitat de l'expedient no impedirà la incoació d'un nou expedient sancionador, sempre i quan no hagi operat la prescripció de la infracció.

4. En defecte de previsió normativa de rang superior, el termini per dictar i notificar la resolució expressa serà de sis mesos comptadors des de la data d'incoació, o de quatre mesos en el procediment abreujat.

Article 32.- Multa coercitiva

1. Pot imposar-se una multa coercitiva quan, en el desenvolupament de la publicitat dinàmica, s'han produït els següents fets:

- a) Actes en que no procedeixi la compulsió sobre les persones obligades.
- b) Actes quina execució pot l'obligat encarregar a altra persona.

2. En el seu cas, el Cap del Servei Municipal de Control de publicitat requerirà el titular perquè esmeni l'anomalia en un termini de temps, advertint-lo de la multa que, en cas d'incompliment, se li pot imposar.

3. Si l'Administració comprova l'incompliment del que ha ordenat, pot reiterar les multes, per períodes de temps que siguin suficients per al seu compliment, sense que els terminis puguin ser inferiors al senyalat en el primer requeriment.

4. Les multes coercitives són independents de les que puguin imposar-se en concepte de sanció, essent les mateixes compatibles.

Disposició final.-

La present Ordenança va ser aprovada pel Ple de la Corporació en sessió celebrada el 3 de novembre de 2000, publicada l'aprovació definitiva en el Butlletí Oficial de la Província núm. 313 de 30 de desembre de 2000 i regirà a partir del dia 31 de desembre de 2000 fins que s'acordi la seva modificació o derogació expressa.

**ESTABLIMENT SERVEI PÚBLIC MUNICIPAL D'APARCAMENT SOTERRANI
A LA PLAÇA DE LA VILA DE GELIDA
(Relacionat amb l'Ordenança núm. 33)**

L'aparcament subterrani de la Plaça de la Vila de Gelida és un servei públic municipal de caràcter econòmic, adreçat a la població gelidencs i a la població que per diferents motius visiti la nostra vila, i està destinat a millorar la demanda de places d'aparcament existent al municipi, tant amb caràcter de temps limitat com amb un caràcter més estable.

L'abast d'aquest servei públic estarà limitat a l'espai subterrani existent a la Plaça de la Vila i el seu ús estarà restringit a l'aparcament públic de vehicles en règim de tarifa horària, lloguer i concessió administrativa de domini públic.

Forma de gestió

La forma de gestió serà directa, a través de la societat anònima municipal en constitució Gelida Iniciatives, S.A.

Obres, bens i instal·lacions necessaris

Per a la prestació del servei serà necessari disposar de la totalitat de la superfície de l'aparcament soterrani ubicat a la Plaça de la Vila de Gelida, que és propietat municipal i que actualment no està destinat a cap ús. L'acord d'establiment del servei comportarà l'adscripció d'aquest bé municipal al servei que es crea.

Les obres d'adequació del local i els materials necessaris per a l'entrada en funcionament del servei són els que consten en l'avantprojecte adjunt degudament valorat.

Les despeses d'inversió per a l'establiment del servei són les que consten en l'avantprojecte adjunt.

Les despeses de funcionament del servei són les següents (en còmput anual):

- adquisició de materials	12.000 €
- subministraments i serveis exteriors	5.000 €
- reparacions i conservació	1.000 €
TOTAL	18.000 €

Els ingressos previstos procediran de les tarifes que s'estableixin mitjançant les corresponents ordenances fiscals pel cas de la utilització en règim de tarifa horària i lloguer nocturn i les quantitats que resultin de les places en règim de concessió administrativa regulades a través dels corresponents plecs de clàusules econòmiques particulars.

Les tarifes previstes a desenvolupar mitjançant les corresponents ordenances fiscals seran:

- Tarifa horària:
 - a) 0'80 € per la 1a hora o fracció
 - b) 0'6 € a partir de la 2a hora o fracció
- Lloguer nocturn
 - a) 34'8 € mensuals
- Places en règim de concessió administrativa
 - a) Preu tipus de licitació : 13.920 €

Règim estatutari dels usuaris

Els drets i obligacions dels usuaris seran els previstos en el reglament del servei

El present projecte va ser aprovat pel Ple de la Corporació en sessió celebrada el 4 de novembre de 2004, publicada l'aprovació en el Butlletí Oficial de la Província núm. 276 de 17 de novembre de 2004 i registrarà fins que s'acordi la seva modificació o derogació expressa.

**REGLAMENT DEL SERVEI MUNICIPAL DE L'APARCAMENT SOTERRANI DE LA PLAÇA
DE LA VILA A GELIDA
(Relacionat amb Ordenança 33)**

CAPÍTOL I.- OBJECTE I COMPETÈNCIA

Article 1.-

Aquest reglament té per objecte instrumentar i regular el servei municipal "Aparcament soterrani a la Plaça de la Vila de Gelida", amb la finalitat de millorar la mobilitat dels ciutadans i ciutadanes de Gelida, així com la manca de places de pàrquing estables en el municipi, mitjançant un aparcament públic controlat en aquesta zona de la vila. L'àmbit d'aplicació serà específicament l'espai subterrani a la Plaça de la Vila destinat a aparcament públic de vehicles en règim de tarifa horària, lloguer i concessió administrativa.

Article 2.-

L'Ajuntament de Gelida pot adoptar qualsevol de les formes de gestió establertes per l'article 85 de la Llei Reguladora de les bases de règim Local.

Article 3.-

L'Ajuntament exercirà, sigui quina sigui la forma de gestió, la necessària intervenció administrativa i totes aquelles funcions que impliquin l'exercici d'autoritat que siguin competència irrenunciable.

CAPÍTOL II.- GENERALITATS

Article 4.- Prestació del servei

El servei públic de l'aparcament de la plaça de la vila serà prestat d'acord amb la normativa general sobre aparcaments que en cada moment sigui vigent i, en especial, a les següents prescripcions:

- L'aparcament es destinarà única i exclusivament a l'estacionament de vehicles tipus turisme, motocicletes i ciclomotors.
- No podrà habilitar-se l'interior de l'aparcament per a ubicar-hi altres serveis ni destinar-lo a altres finalitats encara que siguin complementaris per a l'usuari.
- El servei estarà dotat dels mitjans necessaris per efectuar adequadament la seva explotació amb un màxim de seguretat i eficàcia i procurant evitar a l'usuari qualsevol incomoditat o perill.
- En les modalitats d'aparcament rotatori i lloguer nocturn l'Ajuntament aprovarà el corresponent quadre de tarifes a aplicar, podent-se revisar aquestes periòdicament. El quadre de tarifes vigents en cada moment estarà exposat permanentment i de forma que sigui fàcilment visible per tots els usuaris tant si estan subjectes a règim de tarifa horària com al règim de lloguer.
- Es disposarà de la senyalització adequada per orientar degudament als usuaris sobre la ocupació i circulació de vehicles i vianants en l'interior i accessos de l'aparcament.
- La distribució de les places d'aparcament i la situació de les instal·lacions i serveis serà la més adequada per tal que, tant les operacions d'entrada i sortida del recinte com les de control i pagament, s'efectuïn amb la major comoditat i el menor temps possible.
- El servei d'aparcament públic en els règims d'utilització per tarifa horària i lloguer nocturn es prestarà ininterrompudament tots els dies, inclosos els festius.

L'Ajuntament, per motius d'interès públic, podrà modificar les característiques i condicions del servei de manteniment.

Article 5.- Reglament i Llibre de reclamacions .

Amb anterioritat a la posta en funcionament del servei l'Ajuntament aprovarà un Reglament de Règim Interior en el que es tindrà en compte les clàusules del present reglament. Un exemplar d'aquest reglament estarà permanentment a disposició dels usuaris.

Igualment existirà un Llibre de Reclamacions degudament visat i diligenciat per l'autoritat municipal en el que els usuaris podran fer constar les que estimin pertinents.

Article 6.- Vialitat

L'Ajuntament pot modificar lliurement el règim de circulació de la zona, amb l'únic límit que, excepte força major, no s'intercepti l'entrada o sortida de l'aparcament.

L'Ajuntament senyalitzarà els accessos a l'aparcament.

Article 7.- Règim de places de l'aparcament.

Les places d'aparcament es podran distribuir, en quant a la seva utilització, en els següents règims:

-D'utilització en règim de concessió administrativa de domini públic a particulars, règim aplicable a les dues últimes semiplantes de l'aparcament subterrani de la plaça de la vila.

-D'utilització temporal amb règim de tarifa horària i en règim d'arrendament nocturn amb la següent distribució:

a)Primeres semiplantes amb règim de tarifa horària des de les 8.00 hores a les 20.00 hores, els dies laborables.

b)Primeres semiplantes amb règim d'arrendament nocturn de les 20.00 hores a les 8.00 hores, en dies laborables i tots els festius.

El règim d'arrendament nocturn és de caràcter complementari.

L'Ajuntament de Gelida podrà prèvia comunicació als arrendataris de les places en règim de lloguer nocturn alterar els horaris d'utilització de les places assenyalats en l'apartat b) d'aquest article. Aquesta alteració coincidirà amb dies d'especial concurrència de persones que puguin fer necessari l'ampliació de places en règim de tarifa horària.

Article 8.- Extinció dels règims d'utilització

Les causes d'extinció del règim d'utilització seran les següents:

- Acabament del termini de concessió.
- Rescat de la concessió, quan així ho decideixi l'Ajuntament, o supressió del servei .
- Renúncia de l'usuari.
- Resolució del contracte per incompliment del reglament de règim interior.

Article 9.- Administració

L'administració quedarà a càrrec d'una Comunitat d'Usuaris en la que tindrà com membres als titulars de les places d'aparcament, com a titulars de concessió de domini públic.

L'Ajuntament tindrà un representant en els òrgans de la Comunitat (òrgan de govern i òrgan assembleari).

La Comunitat ostentarà els drets i obligacions que es relacionaran en el present reglament.

CAPÍTOL III.- RÈGIM DE CONCESSIÓ ADMINISTRATIVA DE DOMINI PÚBLIC

Article 10.- Places a les que afecta.

Estan destinades a la utilització en règim de concessió administrativa de domini públic, les places ubicades a les dues últimes semiplantes de l'aparcament.

L'Ajuntament podrà, previ acord motivat de la Junta de Govern Local, ampliar o reduir el nombre de places destinades a aquest règim de utilització, d'acord amb la demanda de mercat que existeixi.

Article 11.- Durada de les concessions de domini públic

Totes les concessions de domini públic que es formalitzin amb els particulars, ho seran pel termini de 50 anys.

Article 12.- Atribucions de les places en aquest règim

1.- Les places seran adjudicades d'acord amb el que estableix la normativa respecte a les condicions que han de complir les concessions de domini públic. L'Ajuntament aprovarà els corresponents plecs de clàusules per procedir a l'adjudicació de les places reservades en aquest règim.

2.- En l'aparcament públic de la plaça de la vila cap persona física o jurídica, no podrà superar en la titularitat de la concessió dues places.

Resten exceptuats d'aquesta prohibició els promotors que per complir amb les prescripcions del planejament urbanístic hagin d'adquirir places de pàrquings, en règim de concessió administrativa vinculades als habitatges objecte de la seva promoció, en el benentès que aquesta excepció haurà de ser informada favorablement pels serveis tècnics municipals. Aquests casos estaran subjecte, igualment al règim que fixin els plecs de clàusules administratives particulars que aprovarà l'Ajuntament per l'adjudicació de les places en règim de concessió administrativa.

Article 13.- Formalització notarial i inscripció en el Registre de la Propietat dels contractes de concessió administrativa de domini públic.

Un cop formalitzada la concessió mitjançant contracte administratiu aquest serà obligatòriament inscrit en el Registre de la Propietat.

Les despeses de notaria i registre seran a càrrec de l'interessat.

Article 14.- Transmissió de la concessió

1.- En l'aparcament es podrà transmetre el dret d'ús individualitzat i exclusiu de les places d'aparcament, per places complertes, i amb les condicions establertes en el present reglament.

2.- Els drets transmesos ho seran pel temps que duri el dret originari del concessionari. En finalitzar el termini esmentat, la totalitat dels drets transmesos s'extingiran, revertint aquests a l'Ajuntament.

3.- A tots els documents de transmissió de drets s'hauran d'incorporar les condicions fixades en el present reglament i els estatuts de la Comunitat d'Usuaris, figurant-hi expressament la data d'extinció del dret i el preu de la transmissió.

4.- Qualsevulla ulterior transmissió de la concessió de la plaça d'aparcament es posarà en coneixement de l'Ajuntament; reservant-se aquest el dret de tempteig sobre aquells, pel termini de quinze dies hàbils a comptar des d'aquell se li notifiqui per escrit la transmissió projectada, les circumstàncies de l'adquirent i el preu convingut.

5.- Un cop formalitzada documentalment la transmissió de la concessió es donarà compte d'aquesta a l'Ajuntament per al seu registre o, si s'escau, per a l'exercici del dret de retracte en el termini d'un mes. Cas de no exercir el dret de retracte en el termini assenyalat es comunicarà el canvi produït.

CAPÍTOL IV.- RÈGIMS DE TARIFA HORÀRIA I D'ARRENDAMENT NOCTURN

Article 15.- Places a les que afecta aquests règims.

El règim d'utilització temporal amb règim de tarifa horària i el complement d'arrendament afecten a les places situades a les dues primeres semiplantes. En qualsevol cas, les places destinades a aquest règim seran les més properes a l'accés a l'aparcament des de la via pública.

Article 16.- Atribució de les places en règim de tarifa horària.

L'Ajuntament tindrà cura de no admetre més vehicles que places tingui destinades i per a aquest ús, admeten els vehicles per rigorós ordre d'entrada a l'aparcament.

Article 17.- Durada, formalització i pròrroga del contracte d'arrendament nocturn .

L'atribució de les places d'aparcament en aquest règim es formalitzaran mitjançant contracte, segons model aprovat prèviament per l'Ajuntament mitjançant acord de la Junta de Govern Local, que alhora fixarà les condicions d'adjudicació de les mateixes.

CAPÍTOL V.- COMUNITAT D'USUARIS

Article 18.- Comunitat d'usuaris

1.- L'Ajuntament formularà i aprovarà els estatuts de la Comunitat d'usuaris en els quals es regularan les relacions entre l'administració i els concessionaris de domini públic, essent obligatòria l'adhesió als estatuts per part de qualsevol usuari.

A la comunitat esmentada s'haurà de preveure la representació municipal, que podrà ser assumida per la societat municipal Gelida Initiatives, S.A.. Aquesta representació serà amb veu en els òrgans de la Comunitat (òrgan de govern i òrgan assembleari), amb els vots que li corresponguin en tant en quant titular de places d'aparcament.

2.- A banda de les obligacions que estableixi en cada moment la normativa aplicable en aquesta matèria, seran obligacions de la comunitat d'usuaris:

- La conservació de les construccions i instal·lacions, així com el manteniment en constant i perfecte estat de funcionament, neteja, higiene i vigilància, llevat d'elements i serveis d'ús que afecti a la resta de règims d'utilització .
- La Comunitat assegurarà els diversos riscos així com l'aparcament com a element patrimonial.

CAPÍTOL VI.- TARIFES I PREUS

Article 19.- Tarifes i preus

L'Ajuntament mitjançant els plec de clàusules administratives particulars que regiran les concessions administratives de domini públic fixarà els preus d'aquest règim d'utilització.

L'import de les tarifes i preus que deriven dels règims d'utilització de tarifa horària i arrendament nocturn seran aprovades per l'Ajuntament mitjançant la corresponent ordenança fiscal.

Article 20.- Recaptació de tarifes i preus .

La recaptació de les quanties que derivin del règim de concessió administrativa de domini públic, així com de les tarifes i preus per les de règim d'utilització en tarifa horària o arrendament nocturn es realitzaran directament per l'Ajuntament, que podrà encomanar la gestió a la societat municipal Gelida Iniciatives, S.A. Aquesta societat gestionarà, si és el cas, aquesta recaptació de conformitat amb els preus i tarifes aprovades per l'Ajuntament.

CAPÍTOL VII.- DRETS I OBLIGACIONS

Article 21.- Drets i obligacions dels concessionaris de domini públic i dels altres usuaris.

Els drets i obligacions dels concessionaris de domini públic i dels altres usuaris, bé siguin usuaris per tarifa horària o la situació dels arrendataris, serà la definida per la norma reglamentària municipal aprovada com a conseqüència del reglament de règim interior proposat. En tot cas, seran drets dels usuaris:

- a) Aparcar el seu vehicle en una plaça disponible o, en el seu cas, indicada o adjudicada mitjançant concessió administrativa o contracte d'arrendament.
- b) Utilitzar les instal·lacions o equipaments del servei als usuaris.
- c) La resta de drets que els hi atorgui la legislació vigent.

Seran obligacions dels usuaris:

- a) Satisfer el preu fixat per la concessió, arrendament o règim de tarifa horària. En aquest últim cas hauran d'abonar l'import establert en el cas de pèrdua o no justificació de l'acreditació horària, d'acord amb les tarifes aprovades per l'Ajuntament.
- b) En el cas del règim de tarifa horària mantenir el comprovant d'entrada del vehicle fins al moment de la seva sortida.
- c) En el cas de l'arrendament nocturn notificar la matrícula del vehicle que s'utilitzi normalment al responsable de l'aparcament.
- d) Usar l'aparcament de forma que no impedeixi l'ús a d'altres usuaris i sense sobrepassar els límits de la plaça utilitzada i, en el seu cas, adjudicada.
- e) Utilitzar, si és el cas, les màquines automàtiques de l'aparcament amb la deguda correcció.
- f) Retirar el vehicle dins de l'horari autoritzat, si és el cas de l'arrendament nocturn, o abans del tancament en el cas de tarifa horària.
- g) Mantenir la plaça d'aparcament en bones condicions d'ús i amb les mateixes condicions en que s'ha trobat, restant prohibit pintar, foradar o penjar cap objecte a la plaça.
- h) No dipositar a la plaça cap altre objecte que no sigui el vehicle propi.
- i) Respectar la circulació de vehicles i vianants.
- j) Indemnitzar a l'Ajuntament o als altres usuaris pels danys i perjudicis causats.
- k) No cedir l'ús de la plaça a tercer sense complir amb les prescripcions del present reglament.
- l) No rentar ni reparar el vehicle dins l'aparcament ni els seus accessos.
- m) La resta d'obligacions derivades de la legislació vigent.

CAPÍTOL VIII.- INFRACCIONS I SANCIONS

Article 22.- Infraccions

Es consideraran infraccions a aquest reglament, a més de l'incompliment de les obligacions esmentades, les següents:

- a) L'alteració o el mal ús intencionat de l'adjudicació de les places.
- b) L'alteració o el mal ús intencionat de les instal·lacions.
- c) Transgredir les indicacions del personal del servei, si és el cas.
- d) Abocar o abandonar càrrega, residus o escombraries.

Article 23.- Sancions

Les sancions que s'imposin per la comissió d'alguna de les infraccions previstes consistiran en una multa d'entre 60 i 90 €, sens perjudici de les accions que es puguin dur a terme per rescabalar despeses de neteja, reparacions i/o danys causats.

CAPÍTOL IX.- RÈGIM JURÍDIC

Article 24.- Règim jurídic

Per totes aquelles situacions referents a l'aparcament de vehicles no previstes en aquest reglament serà d'aplicació la resta de normativa local, la Llei sobre trànsit, circulació de vehicles a motor i seguretat viària, el Reglament general de circulació, el Codi de circulació i altres normes de caràcter general d'aplicació.

Disposició final.-

El present reglament va ser aprovat pel Ple de la Corporació en sessió celebrada el 4 de novembre de 2004, publicada l'aprovació definitiva en el Butlletí Oficial de la Província núm. 276 de 17 de novembre de 2004 i regirà fins que s'acordi la seva modificació o derogació expressa.

REGLAMENT MUNICIPAL DEL SERVEI D'ESCOLA DE MÚSICA DE GELIDA (Relacionat amb l'ordenança 37)

1.- Objecte del Reglament. Marc legal i competencial.

Mitjançant aquest reglament es regula el règim jurídic que regularà, l'Escola Municipal de Música de Gelida, de titularitat municipal.

L'escola de Música desenvoluparà les seves activitats, durant els dos primers cursos, a les escoles públiques d'educació infantil i primària del municipi, i disposarà, finalitzat aquest termini d'una seu central en l'edifici que determini l'Ajuntament per aquest ús.

En el marc de la legislació vigent, l'Ajuntament de Gelida assumeix les seves competències en matèria de foment de la cultura, en ús d'els facultats atribuïdes a l'article 28 de la Llei 7/1985, de 2 d'abril, reguladora de les Bases de Règim Local i l'article 27 del Decret Legislatiu 2/2003, de 28 d'abril, Text refós de la Llei Municipal i de Règim Local de Catalunya. Així mateix també es tindrà en consideració el Decret 139/1993, de 27 de juliol pel qual es regula la creació de les escoles de música i dansa de Catalunya, i el Decret 139/1994, de 3 de maig, que el modifica.

També s'incorpora tota la normativa de funcionament i règim intern de l'Escola.

2.- Descripció del servei

L'Escola de Música té per finalitat el foment de la pràctica artística de la població mitjançant la seva formació activa en les disciplines que imparteix.

El servei Escola de Música es gestionarà de forma directa per l'Ajuntament i s'implantarà en dues fases :

- Primera fase (cursos 2008-2009 i 2009-2010), amb activitats descentralitzades als centre d'educació infantil i primària del municipi.
- Segona fase (2010 en endavant), amb la ubicació de l'Escola Municipal de Música en una seu central en l'edifici que determini l'Ajuntament per aquest ús.

L'oferta de la primera fase s'articula entorn de les activitats que es descriuen a continuació:

- Sensibilització 1
- Sensibilització 2
- Bàsic 1
- Bàsic 2
- Aprofundiment 1
- Aprofundiment 2
- Joves i adults bàsic 1
- Joves i adults bàsic 2
- Sensibilització 3
- Instruments
- Cant Coral

L'oferta de la segona fase s'incrementarà amb tota aquella formació addicional i altres classes d'oferta col·lectiva que puguin complementar la formació dels usuaris.

3.- Aspectes organitzatius i pedagògics

El servei d'Escola de Música és l'instrument de l'Ajuntament de Gelida per implementar la política que ha de permetre el foment de l'activitat musical entre la població.

Així doncs, i amb aquesta voluntat l'escola de Música de Gelida articularà el seu projecte educatiu definint objectius, plantejant continguts conceptuals, procedimentals i actitudinals i plantejant les activitats que permetin als ciutadans ser productors d'activitats musicals, adequant les seves metodologies, els seus materials i les seves formes d'avaluació a les edats i als interessos dels seus usuaris directes, amb el compromís d'atreure els sectors que han estat tradicionalment allunyats de les practiques musicals.

Projecte curricular: L'equip docent elaborarà el projecte curricular de centre orientat a descriure els pactes educatius que estableixi amb els estudiants, tot i reflectint per escrit els objectius, els continguts, la metodologia, les formes d'avaluació i els materials que orientaran cada assignatura.

4.- Personal

El personal docent haurà de complir els requisits a la normativa autonòmica d'aplicació (Decret 179/93, de 27 de juliol).

5.- Règim econòmic del servei

L'escola de Música de Gelida neix amb la intenció de gestionar-se de forma directa, d'acord amb les modalitats establertes a la legislació vigent, i per tant, queden incorporats al servi tots els mitjans personals i materials necessaris.

L'escola de Música es finançarà amb càrrec als pressupostos municipals, i amb les taxes, preus públics o tarifes que s'estableixin. Tot això sens perjudici de l'establiment de convenis, acords o altres formules amb altres Administracions Públiques, en el marc de la legislació vigent.

Anualment es publicaran les corresponents tarifes mitjançant la corresponent Ordenança fiscal, amb les revisions, que efectuarà d'ofici l'Ajuntament, que corresponguin d'acord amb l'evolució del cost del servei.

El pressupost de l'escola de Música estarà subjecte als mecanismes de control d'ela intervenció municipal.

6.- Òrgans de govern

1.- La Comissió de Regulació Docent (CRD)

Estarà constituïda per:

- President: Regidor/a d'ensenyament de la Corporació.
- Director/a de l'Escola de Música
- Vocals: . 2 mestres
- 1 tècnic representant de l'Ajuntament
- 1 representant dels pares i mares, o de l'AMPA en cas que aquesta es constitueixi.

Funcions

- 1.- Proposar el Director de l'escola de Música
- 2.- Decidir sobre l'admissió d'alumnes, dins del marc de la normativa vigent.
- 3.- Resoldre els conflictes i imposar les sancions en matèria de disciplina d'alumnes, d'acord amb les normes que regulen els drets i deures, escoltats els mestres i amb audiència dels afectats i, si escau, dels seus representants legals.
- 4.- Aprovar el projecte de pressupost de l'Escola de Música, fer-ne el seguiment, i avaluar el seu compliment, donant compte a la intervenció municipal.
- 5.- Aprovar el projecte educatiu del Centre segons les disposicions educatives vigents
- 6.- Aprovar el projecte curricular del centre amb el vistiplau de la Corporació i a proposta del claustre de professors.

- 7.- Aprovar les directrius per a la programació i desenvolupament de les activitats complementàries que es puguin dur a terme.
- 8.- Qualsevol altre funció atribuïda per la normativa vigent.

2.- El/la Director/a

El Director de l'Escola de Música de Gelida és anomenat o cessat directament per l'Alcalde, prèvia proposta de la Comissió Reguladora Docent..

Funcions

- 1.- El seguiment del compliment de la normativa del centre .
- 2.- Convocar periòdicament les reunions de coordinació pedagògica.
- 3.- Expedir certificacions acadèmiques i de caire curricular.
- 4.- El Director/a o la persona en qui delegui com expert, serà membre obligatori en els procediments de selecció del personal relacionat amb l'Escola de Música.
- 5.- Qualsevol altre funció contemplada en el present Reglament i no encomanada a altre Organisme.

3.- Claustre de professors .

El claustre de professors està format per la totalitat dels mestres de l'escola municipal de música.

Funcions

- 1.- Elaborar el projecte educatiu del Centre segons les disposicions educatives vigents i el projecte curricular.
- 2.- Elaborar les directrius per a la programació i desenvolupament de les activitats complementàries que es puguin dur a terme.
- 3.- Elaborar el projecte de pressupost de l'escola de Música.
- 4.- En qualsevol cas, l'adopció de mesures i decisions pedagògiques.
- 5.- Qualsevol altre funció contemplada en el present reglament.

7.- Assignatures i activitats docents.

Les assignatures i activitats són les detallades en l'article 2 del present reglament, i totes aquelles altres que es defineixin en el pla curricular del centre.

8.- Calendari escolar

- 1.- El curs escolar comença el dia 1 de setembre i finalitza el dia 31 de juliol.
- 2.- Les classes seran impartides des del dia 15 de setembre fins al 30 de juny.
- 3.- Els períodes de vacances i els dies no lectius coincidiran amb els establerts pel Departament d'Educació de la Generalitat de Catalunya .

9.- Accés i permanència en el centre

1.- Requisits d'admissió.

- a) Tenir com a mínim quatre anys d'edat el 31 de desembre de l'any en curs.
- b) Tindran prioritat els alumnes empadronats al municipi de Gelida. En el supòsit d'existència de sol·licituds de places d'alumnes d'altres municipis, aquestes seran valorades pel Consell de regulació docent, que avaluarà l'oportunitat i conveniència de l'admissió d'alumnes de municipis diferents al de Gelida. En el benentès de que en cas de que s'incorporin alumnes de fora del municipi l'ordenança fiscal preveurà la tarifa concreta a aplicar a aquests alumnes.
- c) Tindran, tanmateix, prioritat els germans i germanes d'alumnes matriculats en el centre.

2.- Forma d'accés.

El termini de sol·licituds i matriculació serà el que estableixi la CRD, abans de la fi del curs escolar.

Reserves de places.- Els alumnes de l'Escola hauran de reservar la seva plaça en les dates establertes per la CRD. En el supòsit de no realitzar-se la reserva, la CRD podrà oferir la vacant en una segona convocatòria a les persones que durant la primera no haguessin pogut accedir-ne.

L'alumne haurà d'especificar a la seva sol·licitud, la especialitat de les que oferta l'escola.

Sol·licitud de plaça: Per sol·licitar una plaça en l'escola serà necessària la següent documentació:

- Imprès de sol·licitud.
- Certificat d'empadronament.
- Prova de nivell, a partir de nivell bàsic 1 i de joves 2 i adults 2.

Llistat d'admesos: Estarà formada per aquells alumnes que compleixin els requisits d'admissió, i resultin seleccionats d'acord al següent criteri d'adjudicació de places, tenint preferència:

- 1)Els alumnes matriculats a l'escola durant el curs vigent que hagin confirmat la seva reserva de plaça.
- 2)Els antics alumnes de l'escola municipal de música.
- 3)Els germans d'alumnes assistents a l'escola municipal de musica.
- 4)Les noves sol·licituds que hagin estat seleccionades mitjançant sorteig, que es realitzarà d'acord amb el següent procediment:

Públicament i davant del secretari de l'Ajuntament o funcionari en qui delegui.

Notificació per escrit a tots els interessats amb indicació de la data i hora en que tindrà lloc el sorteig.

Per cobrir les places vacants s'efectuarà un sorteig per cada una de les especialitats, sempre que hi hagin més sol·licituds que places lliures. Els interessats que no obtinguin plaça constituïran una llista d'espera per cada especialitat segons l'ordre establert pel sorteig .

L'horari de les classes individuals d'instrument serà determinat per sorteig.

Només es podran cobrir places vacants durant el primer trimestre,.

-Procediment de matriculació: S'establiran dues fases per aquest procés:

- 1a Fase: Els alumnes que figurin en la llista d'admesos recolliran la documentació necessària..
- 2a Fase: Formalització de la matrícula . Els alumnes presentaran la documentació degudament complimentada i el justificant bancari de l'ingrés de la quantitat establerta en concepte de matrícula segons l'ordenança municipal reguladora vigent.
- Llista d'espera: Estarà conformada per les sol·licituds d'ingrés, que no hagin obtingut plaça en l'ordre establert en el sorteig. Es farà ús d'aquesta llista sempre que restin places vacants durant el proper trimestre.

3.- Temps de permanència en el centre.

Els alumnes podran romandre en el centre els cursos corresponents als cicles establerts en el pla del centre .

4.- Assistència

L'assistència a classe es realitzarà regular i puntualment.

En cas de produir-se quatre faltes d'assistència a classe per trimestre , sense justificar , la Direcció haurà de cridar l'atenció al alumne o al responsable del mateix, en cas de ser aquest menor d'edat.

Si es continuen produint reiteradament faltes d'assistència, la Comissió de Regulació Docent podrà decidir sobre al permanència o no de l'alumne en el centre .

5.- Baixes

A petició de l'alumne: Durant el curs escolar, si l'alumne es dona de baixa voluntàriament, haurà de comunicar-lo per escrit abans de finalitzar el mes en curs, havent d'abonar la mensualitat del mes que ja s'ha iniciat.

A decisió del centre: Per incompliment greu d'elles normes generals, l'Escola de Música està facultada en casos excepcionals, a adonar per finalitzada la relació escolar, decisió que haurà de ser presa per la Comissió de Regulació Docent , prèvia la instrucció del corresponent expedient i audiència a la part interessada.

10.- Avaluació.

Conjuntament, al seguiment continuat per part del professorat, l'alumne tindrà l'obligació de participar en els avaluacions que es determinin en el projecte curricular.

És responsabilitat del professor corresponent l'accés dels alumnes a les proves corresponents a la avaluació finals del curs . requisit previ per el pas de curs, etapa o cicle, serà la superació del corresponent examen , acreditat mitjançant l'informe del professor i/o segons les condicions que l'Ajuntament, mitjançant conveni, s'hagi compromès amb altres institucions o organismes.

L'escola expedirà un butlletí informatiu trimestral sobre el rendiment acadèmic dels alumnes.

11.- Professorat

1.- Titulació. La titulació exigida serà aquella que determina la legislació autonòmica d'aplicació.

2.- Responsabilitat dels professors:

- 1.Portar un registre personal de les faltes d'assistència dels alumnes.
- 2.Donar a la CRD la corresponent notificació d'aquell alumne que falti a classe injustificadament d'acord amb els criteris que marca aquest reglament.
- 3.Notificar per escrit qualsevol incidència o anomalia que es produeixi.
- 4.Sol·licitar per escrit qualsevol proposta de canvi d'horari o substitució, amb la suficient antelació per la corresponent autorització de la CRD.
- 5.Notificar l'horari disponible no lectiu per reunions amb els pares o tutors dels alumnes.
- 6.Donar al centre educatiu una còpia del seu currículum i fotocòpia compulsada del títol per que consti dins d'ela documentació de l'escola.
- 7.Assistir a les reunions que siguin convocades per qüestions de seminaris, programació, claustres, etc.
- 8.Dur a terme els continguts de les assignatures que el corresponguin d'acord a la programació curricular.
- 9.Desenvolupar les directrius generals de l'activitat docent d'acord amb els continguts acordats en els seminaris i en el projecte Curricular de cada àrea.
- 10.Realitzar un informe trimestral sobre el desenvolupament de l'aula i les qualificacions.
- 11.Complir amb les activitats del pla d'estudis del centre.

3.- Drets dels professors:

- 1.Els professors, dins del marc de la Constitució tenen garantida la llibertat de càtedra.
- 2.A donar les seves classes sense cap interrupció, sempre que no sigui per una causa justificada.
- 3.A ser respectats en la seva dignitat personal.

NORMES REGULADORES DEL RÈGIM INTERN

1.- Drets dels alumnes.

- 1.- Els alumnes tenen dret a rebre una formació que asseguri l'assoliment i coneixement dels objectius establerts en el projecte Curricular del Centre.
- 2.- Els alumnes tenen dret a una valoració objectiva del seu rendiment acadèmica, per la qual cosa se'ls ha d'informar dels criteris d'avaluació i els continguts de les proves a què seran sotmesos, d'acord amb els objectius i continguts de l'ensenyament de cada curs o matèria avaluable.
- 3.- Els alumnes tenen dret a que se'ls respecti la llibertat de consciència i les seves conviccions.
- 4.- Els alumnes tenen dret al respecte a la seva integritat física i a la seva dignitat personal.
- 5.- Tenen dret a rebre la seva formació en les condicions establertes en la normativa vigent de ratios i espais.

2.- Deures dels alumnes.

- 1.- Els alumnes tenen el deure de respectar l'exercici dels drets i llibertats dels membres de la comunitat educativa del centre.
- 2.- L'estudi constitueix un deure bàsic dels alumnes matriculats a l'escola municipal de música i comporta l'aprofitament de les seves aptituds personals i dels coneixements que s'imparteixen; aquest deure es concret en els obligacions següents:

- a.- Assistir a classe, participar en les activitats acordades en el calendari escolar i respectar els horaris establerts.
- b.- Realitzar les tasques formatives encomanades pels mestres en el exercici de les seves funcions docents.
- c.- Respectar l'exercici del dret a l'estudi dels seus companys.

- 3.- El respecte a les normes de convivència dins de l'escola com a deure bàsic de l'alumne s'estén a les següents obligacions:

- a) Respectar la llibertat de consciència i les conviccions religioses, morals i ideològiques, com també la dignitat, la integritat i la intimitat de tots els membres de l'escola.
- b) No discriminar cap membre de la comunitat educativa per raó de naixement, raça, sexe o per qualsevol altra circumstància personal o social.
- c) Respectar, utilitzar correctament i compartir els bens mobles i les instal·lacions de l'escola.
- d) Respectar les decisions dels òrgans unipersonals i col·legiats del Centre, sens perjudici que puguin impugnar-se quan manifestament lesionin els seus drets.
- e) Participar i col·laborar activament amb la resta de membres de la comunitat educativa, per tal d'afavorir el millor exercici de l'ensenyament i de la convivència del centre.

3.- Règim disciplinari.

La Comissió de regulació docent, podrà imposar mesures correctores a les conductes contraries a les normes, i sancionar les conductes greument comeses pels alumnes en la manera que disposa aquest reglament.

Els alumnes no podran ser sancionats per comportaments que no estiguin tipificats com a faltes en aquest reglament.

En cap cas no podran imposar-se sancions contra la integritat física i la dignitat personal de l'alumne.

La imposició als alumnes de les mesures correctores i de les sancions que preveu el present reglament, haurà de ser sempre, proporcionada a la seva conducta i haurà de tenir en compte les circumstàncies personals, familiars i socials de l'alumne, contribuint en la mesura que això sigui possible, al manteniment i la millora del seu procés educatiu.

El Director/a de l'Escola de Música, vetllarà pel compliment efectiu de les mesures correctores i sancions imposades als alumnes.

Correspon a la Comissió de Regulació docent imposar les sancions per la comissió de les conductes greument perjudicials, previ la instrucció del corresponent expedient i audiència a l'interessat. En el supòsit d'alumnes menors d'edat seran convocats els seus pares o representants legals.

En casos molt greus, en el moment d'obertura de l'expedient sancionador, el director/a de l'escola podrà adoptar mesures provisionals, donant trasllat de les mateixes en el mateix moment de la seva adopció a la Comissió de Regulació Docent.

Conductes contràries a les normes de convivència del centre:

1. Les faltes injustificades i reiterades de puntualitat o assistència a classe.
2. Els actes d'incorrecció o desconsideració amb els membres de la comunitat educativa.
3. Els actes injustificats que alterin el desenvolupament normal de les activitats de l'escola.
4. Els actes d'indisciplina i les injúries o les ofenses contra els seus companys o professors.
5. El deteriorament, causat intencionadament, o per negligència, d'elles dependències del centre, del material d'aquest o de la comunitat educativa de l'escola.
6. Manca d'atenció a les explicacions dels mestres. Amb distorsió del normal funcionament de la classe.
7. No portar el material necessari que permeti un desenvolupament normal de les activitats.
8. No realitzar les tasques encomanades pels mestres en l'exercici de les seves funcions docents.
9. La manca de normes elementals d'higiene i d'educació.
10. No lliurar les comunicacions entre mestres i pares o tutors.

Conductes greument perjudicials per a la convivència en el centre:

1. Els actes d'indisciplina, injúria o ofenses greus contra els membres de la comunitat educativa.
2. L'agressió física o amenaces contra altres membres de l'escola de música.
3. La incitació sistemàtica a actuacions perjudicials per a la salut o integritat personal dels membres de la comunitat educativa.
4. La comissió de tres conductes contràries a les normes de convivència en un mateix curs acadèmic.
5. La manca de respecte que comporti vexacions o insults tan de paraula com d'acció.
6. Discriminar greument a qualsevol membre de l'escola per raó de sexe, religió, raça o d'altres circumstàncies socials o personals.
7. El robatori del material escolar o no escolar, dintre del recinte a membres de l'escola.
8. La falsificació de qualificacions, informes, comunicats o signatures.

Mesures correctores.

1. Amonestació verbal.
2. Amonestació per escrit, comunicada als pares o tutors.
3. Compareixença davant del director del centre.
4. Intensificació de la feina docent de l'alumne amb treballs adaptats al seu nivell.
5. Restitució del material deteriorat i/o imposició de tasques de reparació de danys.
6. Suspensió del dret d'assistència per un període no superior a cinc dies lectius. Durant aquest temps l'alumne haurà de romandre al centre efectuant els treballs acadèmics que se li encomanin.
7. Totes aquestes mesures seran comunicades pel director de l'escola als pares o tutors dels alumnes, amb especificació de les causes que han originat l'adopció de la mesura correctora.

Sancions per conductes greument perjudicials:

1. Reparació econòmica dels danys causats al material del centre o bé a d'altres membres de la comunitat educativa.
2. Suspensió del dret a participar en activitats complementàries del centre durant un període de temps que no podrà ser superior al que resti per a la finalització del curs acadèmic.
3. Inhabilitació de l'alumne per cursar estudis a l'escola pel període que resti per a la fi del corresponent curs acadèmic.
4. Inhabilitació definitiva i expulsió del centre.

NORMES GENERALS

- a) Les classes perdudes no seran recuperables a excepció de que siguin responsabilitat de l'escola Municipal de música.
- b) La Comissió de Regulació docent establirà a principi de curs l'horari de classes i de permanència en el centre, a proposta de la programació presentada pel personal docent de l'escola. Els canvis d'horari o de grup podran ser realitzats durant el transcurs de l'any escolar si les necessitats docents així ho aconsellen.
- c) L'horari serà respectat per tots els alumnes o entitats que puguin fer ús del centre.
- d) Les avaluacions tindran prioritat sobre les classes normals. Qualsevol activitat inclosa en el projecte educatiu seran obligatòria i considerada com horari lectiu.
- e) Els pares o tutors que desitgin informes sobre la marxa dels seus fills, o qualsevol altre qüestió, hauran de sol·licitar visita prèvia . No es realitzaran entrevistes fora dels horaris prèviament concertats.
- f) L'alumne es compromet a adquirir el material didàctic i pedagògic que l'escola consideri indispensable.
- g) El tracte entre alumnes i entre aquests i els professors serà sempre respectuós.
- h) L'alumne haurà de tenir cura dels instruments, instal·lacions i material docent en general, fent-se responsable dels desperfectes derivats del mal ús d'aquests.
- i) Qualsevol incompliment de les normes que afecti al bon funcionament de l'escola serà estudiat per la Comissió de Regulació Docent.

Gelida, 4 de juny de 2008

REGLAMENT REGULADOR DE LA DEIXALLERIA DE GELIDA (Relacionat amb l'ordenança 41)

Article 1 – Objecte

És objecte d'aquest Reglament l'establiment de les condicions generals d'ús de la deixalleria, per tal d'aconseguir el seu correcte funcionament com a centre receptor de residus municipals especials i valoritzables.

Els objectius fonamentals a assolir per la deixalleria són:

- Acceptar de manera selectiva els diferents residus municipals, per tal de permetre la seva valorització o, en cas que aquesta no sigui possible, la seva correcta gestió.
- Extreure de la brossa domèstica inorgànica els materials perillosos per gestionar-los de manera correcta.
- Col·laborar en la supressió dels abocaments incontrolats de residus municipals permetent l'aportació de materials de difícil ubicació per als usuaris (runes, voluminosos o residus especials, entre d'altres).

Article 2 – Àmbit territorial

La deixalleria donarà servei al municipi de Gelida, és a dir, a particulars, comerciants, petits industrials i professionals mitjançant, si s'escau, l'abonament del cost del servei establert amb el vist-i-plau de l'Ajuntament.

Article 3 – Descripció de la deixalleria

Es defineix una deixalleria de tipus B, situada al Polígon Industrial La Ferreria de Gelida.

Article 4 – Modalitat de gestió

La gestió de la deixalleria es seguirà realitzant per l'adjudicatari dins del contracte de recollida de residus sòlids urbans i gestió de la deixalleria.

Article 5 – Usuaris de la deixalleria

El servei de la deixalleria s'ofereix als usuaris particulars de Gelida de forma gratuïta fins als límits establerts a l'article 9. Així mateix, aquest servei també s'ofereix als comerços, oficines, tallers i petites indústries amb llicència d'activitats econòmiques de Gelida que hauran d'abonar les despeses derivades de la gestió i tractament de residus aportats.

Tanmateix, tots els petits industrials que malgrat no tinguin llicència d'activitats a Gelida, estiguin treballant dins del territori municipal, podran gaudir del servei de la deixalleria prèvia justificació documental i abonant les despeses corresponents.

Article 6 - Obligacions dels usuaris

Els usuaris del servei de deixalleria per a l'exercici del seu dret a utilitzar les instal·lacions, estan obligats a contribuir en la correcta entrega i classificació dels residus dipositats, per la qual cosa hauran d'ésser informats de les condicions de lliurament dels residus que porten a la deixalleria:

1. Facilitar totes les dades identificatives necessàries, per tal d'acreditar la condició d'usuari, com les dades dels residus que aporta.
2. Respectar l'horari d'utilització del servei i complir les instruccions del personal del servei, que assistirà als usuaris informant sobre el funcionament de les instal·lacions o sobre qualsevol dubte que al respecte sorgeixi. Mai es deixaran els residus a la via pública, és a dir, al costat de l'accés de la deixalleria.
3. Lliurar els residus especials ben identificats i facilitar el màxim de dades possibles sobre l'origen d'aquests residus.

4. Lliurar i/o transportar residus en elements de manera estanca o que no puguin produir abocaments, dispersió de materials o pols provocant perill i/o perjudicis materials o personals greus, tant a la via pública o dins de les instal·lacions.
 5. Descarregar, classificar els residus i dipositar-los seguint les indicacions del responsable, encarregat/operari i les indicacions assenyalades en les mateixes instal·lacions.
 6. Evitar la caiguda de materials fora dels contenidors habilitats per a cada tipologia. En cas que es produeixi, l'usuari està obligat a recollir-ho amb mitjans propis o els que faciliti el personal de la instal·lació.
 7. Aportar els residus en condicions higiènic-sanitàries sense provocar perill i/o perjudicis greus a les instal·lacions i/o al personal de la deixalleria.
 8. Respectar, en el recinte de les instal·lacions de la deixalleria, les indicacions dels responsables, la senyalització per al correcte dipòsit dels residus, els límits de velocitat, recorreguts i zones indicades per l'entrada, la descarrega i la sortida amb el vehicle, i si accedeix a les instal·lacions acompanyat d'animals de companyia (gossos, gats o altres) hauran d'anar lligats.
- Les obligacions dels usuaris podran ser modificades i ampliades pel titular del servei a proposta de l'Ajuntament, en funció de les necessitats derivades de l'organització i de la prestació del servei sempre amb la prèvia modificació d'aquest reglament i l'aprovació per l'òrgan competent.

Article 7- Normes de funcionament. Usuaris

Usuaris particulars

En arribar a les instal·lacions de la Deixalleria Municipal, el vehicle es col·locarà a la bàscula i donarà les dades personals de l'usuari i del vehicle, carnet d'identitat per tal d'identificar el lloc d'empadronament i tipus de residu.

En els casos de petites quantitats i de diferents residus en un mateix vehicle es procedirà a identificar, o bé unitats, quant correspongui, o a pesar de forma individualitzada el material aportat.

Posteriorment, llençarà els residus al lloc indicat, i tornarà a ser pesat si s'escau.

Els usuaris estaran obligats a assumir els perjudicis que es derivin de l'abocament impropedent de materials en el contenidor que correspongui, en compliment dels articles 16,17,18,19 i 20.

La persona encarregada de l'empresa concessionària tindrà l'autoritat per impedir l'accés quan l'usuari no realitzi els procediments establerts.

Petits industrials, autònoms, tallers i comerços

Es seguirà el mateix procés que els particulars però hauran d'abonar el cost del servei fixat per la utilització de la deixalleria si sobrepassen els límits descrits a l'article 9.

Article 8 – Residus admissibles i no admissibles

Els usuaris de la deixalleria podran aportar, prèviament classificats, els següents materials:

Residus municipals especials

- Fluorescents i làmpades de vapor de mercuri.- S'haurà d'evitar que es trenquin al manipular-los.
- Pneumàtics.- S'entén com a tal, només la coberta de cautxú.
- Bateria.- S'han d'emmagatzemar en un lloc tancat i ventilat, i s'ha d'evitar que es vessin els líquids que contenen.
- Residus especials en petites quantitats (dissolvents, pintures, vernissos, aerosols, etc.).- No s'han de barrejar materials diferents, i s'han de dipositar, correctament identificats, en una habitació tancada. Caldrà evitar possibles vessaments al terra.
- Piles.- S'han de separar les piles de botó de la resta de piles.
- Electrodomèstics amb CFC.- S'ha d'evitar el trencament del circuit de refrigeració al manipular-los.

- Oli mineral usat.- No s'han de barrejar amb olis de característiques diferents i s'han d'evitar vessaments al terra.
 - Altres (olis vegetals, radiografies, etc.).
- Altres residus municipals
- Fustes.
 - Restes de poda o jardineria.
 - Runes i restes de la construcció d'obres menors.

Residus municipals ordinaris:

- Vidre: envasos, vidre pla, ampolles de cava senceres, etc.
- Paper i cartró.
- Ferralla i metalls.
- Envasos lleugers.
- Plàstics.
- Tèxtils.
- Olis vegetals usats.
- Altres residus, segons el model de gestió adoptat.

Residus municipals voluminosos

- Mobles i altres.
- Electrodomèstics que no continguin substàncies perilloses.
- Ferralla electrònica (ordinadors, petits electrodomèstics, aparells electrònics)

Residus no admissibles

En cap cas s'acceptaran a la deixalleria els següents materials:

- Residus barrejats.
- Matèria orgànica excepte restes de jardineria.
- Residus industrials en grans quantitats o provinents del procés productiu, que han de ser gestionats a través de gestors privats autoritzats per l'Agència de Residus de Catalunya.
- Residus radioactius.
- Residus sanitaris.
- Residus explosius.
- Residus no identificats.

Els contenidors on dipositar els diferents materials han d'estar senyalitzats mitjançant logotips explicatius.

Per a materials no especificats en cap llista, l'Ajuntament tindrà capacitat per acceptar o no el material a la deixalleria sempre i quant s'ajusti al que estableix la llei de residus de Catalunya.

En tot cas, l'Ajuntament podrà utilitzar la deixalleria de manera gratuïta, llençant-hi restes de jardineria, runa en petites quantitats o bé qualsevol material admissible a la mateixa.

Article 9 – Límit d'aportacions de residus

El servei de la deixalleria és gratuït per als usuaris particulars fins les quantitats i límits establerts al següent quadre.

MATERIAL	Gratuït fins
Runes	Fins 1000 Kg/any
Restes vegetals	Fins 500 Kg/any
Matalassos	Fins a 3 unitats anuals
Pneumàtics.....	Fins a 6 unitats anuals
Àcids.....	Fins a 1,5 Kg/any

Aerosols.....	Fins a 2,00 Kg/any
Bases.....	Fins a 1,5 Kg/any
Comburents.....	Fins a 1,5 Kg/any
Cosmètics.....	Fins a 0,5 Kg/any
Dissolvents	Fins a 1,5 Kg/any
Filtres oli	Fins a 1,5 Kg/any
Gasos en envàs a pressió	Fins a 1,5 Kg/any
Reactius de laboratori	Fins a 1,5 Kg/any
Sòlids i pastosos	Fins a 5 Kg/any

En qualsevol moment l'Ajuntament podrà modificar o ampliar aquests límits a l'ordenança fiscal corresponent o bé mitjançant acord de ple.

Quan aquest servei sigui utilitzat pels comerços, oficines, tallers i petites indústries s'aplicaran directament el cost del servei que s'aprovi a la ordenança fiscal corresponent.

En tot cas, l'Ajuntament podrà dipositar a la deixalleria qualsevol tipus de residu admès, (fracció vegetal inclosa) sense cap tipus de límit de quantitat essent aquest cost a càrrec de l'adjudicatari.

Article 10 – Horari i dies de servei

L'horari d'obertura –que podrà ser modificat per l'Ajuntament i d'acord amb l'empresa concessionària- serà el següent:

MATINS:

De dilluns a dissabte, de 09:00h a 13:00h.

TARDES:

Dilluns, dimecres i dissabte:
d'octubre a maig de 16:00h a 19:00h.
de juny a setembre de 16:30h a 19:30h..

Article 11 – Obligacions del personal de la deixalleria

El personal del servei de la deixalleria disposarà d'atribucions suficients per a fer complir als usuaris del servei, les normes que el regulen i realitzar totes aquelles funcions necessàries per a la correcta utilització i funcionament de les instal·lacions i per al compliment de la finalitat del servei; a aquests efectes, el personal vesteix correctament uniformat, amb identificació adequada, i atén a l'usuari en tot allò relatiu al desenvolupament del servei.

El personal responsable del servei de deixalleria vetlla pel bon funcionament de la instal·lació i en particular, li correspon el desenvolupament de les funcions següents:

1. L'ordre, neteja, conservació i manteniment de les instal·lacions; l'obertura i tancament de la deixalleria en l'horari fixat per l'Ajuntament; el compliment dels impresos diaris d'incidències, i d'entrades i sortides dels materials.
2. Atendre diligentment als usuaris, al llarg de tot l'horari del servei, oferint la informació necessària i donant les indicacions imprescindibles per a fer efectiu el dipòsit del residu, informar als usuaris de les mesures a adoptar pel correcte i segur ús de les instal·lacions.
3. Registrar les dades i controlar l'entrada i sortida dels residus i materials dipositats aplicant les restriccions de naturalesa i quantitats dels residus aportats, i garantir la correcta classificació dels residus, en els contenidors adequats i d'acord amb les instruccions rebudes a tal efecte pels responsables superiors del servei.
4. Impedir l'entrada de residus no admesos en les instal·lacions, així com evitar l'entrada de persones alienes al servei en els magatzems d'ús no públic de les instal·lacions.

5. Informar als responsables superiors de qualsevol eventualitat o anomalia en el desenvolupament del servei, i comprovar l'autorització de persones, empreses i vehicles que retirin materials de les instal·lacions, evitant que surti cap tipus de material dipositat a les instal·lacions que no disposi d'aquesta autorització.

6. Expedir per als usuaris no particulars els comprovants d'utilització del servei, el full de liquidació per al pagament de les tarifes en aplicació de les Ordenances fiscals que correspongui a cada dipòsit, si s'escau, i lliurar els fulls de reclamació als usuaris en el cas que necessitin formular una queixa.

7. Efectuar qualsevol altra funció similar que es consideri necessària per al funcionament del servei, a proposta de l'Ajuntament.

Per al compliment de les obligacions establertes i per al desenvolupament eficaç del servei, el personal responsable de la deixalleria està autoritzat per a requerir a la persona usuària el compliment de les seves obligacions i en cas d'incompliment li exigirà la identificació per tal d'informar degudament al gestor i al titular del servei.

Si la persona usuària requerida es negués a identificar-se voluntàriament, el personal responsable prendrà nota de les dades identificatives del vehicle, si s'escau, i podrà utilitzar mitjans fotogràfics per a la seva constància; en tot cas podrà comunicar aquesta incidència immediatament als agents de l'ordre públic per tal que s'efectuï la identificació, sense perjudici d'exercir la facultat d'impedir a la persona usuària l'entrada al recinte i la descàrrega del vehicle o de requerir-lo per que abandoni les instal·lacions.

Article 12 – Normes de funcionament de la deixalleria

- Quan l'usuari arribi a la deixalleria, el responsable haurà de comprovar si els materials aportats són acceptables a la instal·lació.
- Si es tracta de materials acceptats, el responsable haurà de registrar les dades de l'usuari necessàries en una Fitxa d'entrada a la deixalleria. En cas contrari, haurà d'informar a l'usuari del motiu de la no acceptació dels materials.
- Si s'escau, el responsable haurà de cobrar a l'usuari el cost del servei establert.
- Si els materials aportats són residus especials, el responsable els haurà de dipositar personalment en els contenidors adequats. Si es tracta d'altres materials, haurà d'informar d'on i com els ha de dipositar.
- El responsable haurà de comprovar de manera periòdica l'estat d'ocupació dels contenidors, i avisar als transportistes i/o gestors corresponents per a la retirada dels materials abans de comprometre la capacitat de la deixalleria per acceptar aquests materials. Els transportistes i gestors hauran d'estar autoritzats per la Junta de Residus.
- En el lliurament de materials als gestors, s'haurà de fer prevaler, sempre que sigui possible, la via de la valorització.
- Cada vegada que es porti a terme un lliurament de material a un gestor, l'encarregat de la deixalleria haurà de registrar les dades necessàries en una Fitxa de sortida de materials de la deixalleria.

Article 13 – Neteja i manteniment

La deixalleria ha de presentar en tot moment un correcte estat de neteja i manteniment. Per aquesta raó, s'hauran de considerar els següents àmbits:

- Accessos i entorn: la neteja de la deixalleria ha d'abastar també l'entorn immediatament proper a la instal·lació.
- Jardineria: el personal de la deixalleria informará periòdicament als superiors de l'estat de la jardineria per poder actuar en conseqüència.
- Aigües de pluja: s'ha d'evitar que afectin els materials dipositats a la deixalleria.
- Prevenció contra incendis: està totalment prohibit fumar a la deixalleria. Cal mantenir la instal·lació equipada amb les mesures contra incendis indicades per la normativa vigent.
- Prevenció d'accidents: el personal de la deixalleria ha de disposar de l'equipament necessari per dur a terme la seva activitat. Qualsevol incident s'haurà de notificar immediatament a l'ajuntament.
- Sorolls: caldrà evitar qualsevol soroll que pugui representar una molèstia per al veïnat.
- Olores: caldrà eliminar ràpidament qualsevol olor que aparegui a la deixalleria.
- Desratització: s'hauran de prendre les mesures necessàries per evitar la presència de rosegadors a la deixalleria.

El personal de la deixalleria utilitzarà una fitxa de control de la neteja i el manteniment de la deixalleria per resumir les tasques portades a terme en aquest àmbit.

Article 14 – Procediment pel cobrament del cost del servei

L'operari sol·licitarà a l'usuari el pagament del cost del servei, que s'haurà d'abonar en metàl·lic. En el cas dels clients (petits industrials) que tenen una assiduitat, es podrà cobrar mitjançant altres sistemes pactats amb l'empresa adjudicatària.

En el cas que hi hagi algun usuari que no faci efectiu el cost del servei que li correspongui, l'empresa adjudicatària l'impedirà l'accés a la deixalleria, li reclamarà el cobrament de la meritació produïda i ho comunicarà a l'Ajuntament.

Article 15 – Control de la gestió de la deixalleria

Per realitzar un seguiment de la gestió de la deixalleria que es porta a terme i buscar accions que permetin millorar aquesta gestió, el personal de la instal·lació ha d'emplenar un seguit de fitxes de control:

- Informe d'entrada a la deixalleria
- Informe de sortida de materials de la deixalleria
- Pla de neteja i el manteniment de la deixalleria

A partir de les dades registrades, l'empresa adjudicatària elaborarà un informe trimestral que resumeixi la gestió de la deixalleria i permeti buscar millores en aquesta qüestió.

Article 16 – Infraccions i sancions

Els usuaris que –fent ús del servei de la deixalleria –incorren en les infraccions que es detallen a continuació, seran sancionats d'acord amb el que diu aquest reglament. L'empresa gestora serà sancionada, si s'escau, d'acord amb les disposicions establertes al contracte de gestió del servei de deixalleria.

Article 17 - Infraccions molt greus

Són infraccions molt greus:

1. Dipositar residus no admesos o dipositar-los en contenidors diferents als especificats pel personal de la deixalleria o especificats en les indicacions de les instal·lacions provocant perill i/o perjudicis molt greus a les instal·lacions i/o al personal de la deixalleria.
2. L'omissió o falsedat en facilitar la informació requerida pel personal de la deixalleria, no facilitar les dades identificatives necessàries, tant personals per tal d'acreditar la condició d'usuari, com dels residus que s'aporten, dificultant de forma molt greu el funcionament del servei.
3. L'obstrucció de l'activitat de control i inspectora del personal de deixalleria respecte als residus aportats.
4. Negar-se a pagar les tarifes aplicables al tipus i volum de residus d'acord amb el que estableixin les ordenances fiscals que siguin d'aplicació.
5. La reincidència per la comissió d'infraccions greus; s'entendrà per reincidència la resolució en ferm d'imposició de dues infraccions greus en el període de dotze mesos.

Article 18 - Infraccions greus

Són infraccions greus:

1. Lliurar i/o transportar residus en elements no estancs o que puguin produir abocaments, dispersió de materials o pols provocant perill i/o perjudicis materials o personals greus, tant a la via pública o dins de les instal·lacions.

2. No lliurar els residus especials ben identificats i no facilitar les dades necessàries sobre l'origen d'aquests residus.
3. No aportar els residus en condicions higiènico-sanitàries provocant perill i/o perjudicis greus a les instal·lacions i/o al personal de la deixalleria.
4. No respectar els límits de velocitat dins de la instal·lació, posant en perill altres usuaris i/o el personal de la deixalleria.
5. Manipular els contenidors i/o els materials dipositats a la deixalleria o endur-se'ls sense l'autorització corresponent produint perjudicis per al funcionament del servei.
6. La reincidència per la comissió d'infraccions lleus; s'entendrà per reincidència la resolució en ferm d'imposició de dues infraccions lleus en el període de dotze mesos.

Article 19 - Infraccions lleus

Són infraccions lleus:

1. La realització de conductes o accions no permeses en els espais d'ús públic, i en aquest cas en les instal·lacions de la deixalleria.
2. Efectuar operacions de descàrrega de residus fora de les instal·lacions pròpies de la deixalleria.
3. No separar les diferents fraccions i/o no dipositar-les en els elements de contenció específics.
4. No respectar l'espai i capacitat de cada contenidor.
5. No donar compliment a les instruccions del personal del servei. Descarregar, classificar els residus i dipositar-los sense seguir les indicacions del personal de la deixalleria.
6. Entrar a les instal·lacions de la deixalleria amb animals de companyia sense lligar.
7. No respectar les instruccions del personal per a l'ús correcte del servei i, no respectar les indicacions assenyalades en les mateixes instal·lacions.
8. No evitar la caiguda de materials fora dels contenidors habilitats per cada tipologia.
9. No respectar, en el recinte de les instal·lacions de la deixalleria, les indicacions dels responsables, la senyalització per al correcte dipòsit dels residus, els límits de velocitat, recorreguts i zones indicades per l'entrada, la descarrega i la sortida amb el vehicle.

Article 20 – Sancions

Les sancions que corresponen per la comissió d'infraccions al règim d'aquest reglament, són, amb un mínim de 150 € i un màxim de 6.000 €, les següents:

- a) Infraccions lleus, de 150 € fins 450 €.
- b) Infraccions greus, de 451 € fins a 3.000 €.
- c) Infraccions molt greus, de 3.001 € fins a 6.000 €.

Article 21 - Graduació de les sancions

Per a la graduació de les sancions es tindran en compte criteris següents:

Són criteris objectius:

- a) L'afectació de la salut i la seguretat de les persones.
- b) L'alteració del funcionament del servei a causa del fet infractor.
- c) La gravetat del dany causat.
- d) L'afectació material causada i el seu deteriorament.
- e) La possibilitat de reparació o restabliment de la realitat fàctica.
- f) El benefici derivat de l'activitat infractora.

Són criteris subjectius:

- a) El grau de participació en el fet per títol diferent de l'anterior.
- b) La capacitat econòmica de l'infractor.
- c) La incidència.

e) La intencionalitat, la qual quedarà palesa quan la infracció es cometi, tot i havent estat advertit pel responsable de la deixalleria.

L'afectació manifesta de la salut i la seguretat de les persones, degudament constatada en el procediment, comporta la imposició de la sanció màxima que hi ha assenyalada per a la infracció.

En tot cas, la sanció pecuniària pot arribar fins al total del benefici produït per l'incompliment infractor, sigui quin sigui el límit objectiu de la multa.

S'entén que hi ha reincidència quan l'infractor ha estat sancionat, per resolució ferma, per raó d'haver comès més d'una infracció de la mateixa naturalesa, dins el període de l'any immediatament anterior.

Article 22- Persones responsables

1. Són responsables en concepte d'autor de les sancions tipificades en aquest Reglament tots aquells qui han participat en la comissió del fet infractor per qualsevol títol, com a executor del fet o per haver impartit les instruccions o ordres necessàries per a executar-lo, siguin persones físiques o jurídiques.

2. Si el productor o el posseïdor de residus en lliura a tercers que no tenen l'autorització necessària o en lliura incomplint les condicions establertes per aquest Reglament, ha de respondre solidàriament amb els autors dels perjudicis que es produeixin i de les sancions que escaigui imposar d'acord amb el que estableix aquesta Ordenança.

3. La intervenció en el fet infractor, en forma diferent a l'establerta, incideix en la graduació de la infracció.

Article 23 - Procediment sancionador

El procediment sancionador que s'aplicarà a les infraccions comeses per incompliment del present reglament és el que s'estableix al Decret 278/1993, de 9 de novembre, sobre el procediment sancionador d'aplicació als àmbits de competència de la Generalitat.

Article 24- Foment de l'ús de la deixalleria i convenis de col·laboració

L'Ajuntament podrà signar convenis de col·laboració pel foment de l'ús de la deixalleria així com per la valorització dels residus, sempre que aquests s'ajustin a les normatives vigents de seguretat, prevenció de riscos i normatives medi ambientals.

Disposició final

La present Ordenança fiscal, aprovada definitivament per Decret de l'Alcaldia de data 3 de gener de 2011, i publicada al BOPB de data 12-1-2011 entrarà en vigor un cop hagi transcorregut el termini de quinze dies hàbils previst a l'article 65.2 LRBRL, comptat a partir de la recepció de la comunicació de l'acord per l'Administració de l'Estat i de la Generalitat de Catalunya.

ORDENANÇA REGULADORA DE LA CIRCULACIÓ DE VEHICLES I VIANANTS DE L'AJUNTAMENT DE GELIDA

Capítol I. DISPOSICIONS GENERALS

Article 1: Objecte de l'Ordenança

Les normes contingudes en aquesta ordenança vetllaran per la seguretat, l'ús i el gaudir de tots els usuaris de les vies públiques de Gelida, mitjançant la ordenació i regulació del trànsit de vianants i vehicles.

Aquesta Ordenança serà d'aplicació en allò que no contradigui l'establert en el Reial Decret Legislatiu 339/ 90, de 2 de març, text articulat de la Llei sobre trànsit, Circulació de vehicles a motor i Seguretat vial, i al Reial Decret 13/92, de 17 de gener, pel qual s'aprova el Reglament General de Circulació amb les seves corresponents modificacions posteriors i disposicions complementàries.

Article 2: Àmbit d'aplicació

Aquesta Ordenança serà d'aplicació en totes les vies i terrenys públics aptes per a la circulació, a les vies i terrenys públics d'ús comú i en les vies i terrenys privats que siguin utilitzats per un col·lectiu indeterminat d'usuaris que discorren pel terme municipal de Gelida.

No seran aplicables els preceptes d'aquesta Ordenança als camins, terrenys, garatges i altres locals de similars característiques, construïts dins de finques privades, sostrets de l'ús públic i destinats a l'ús exclusiu dels propietaris i dels seus dependents.

Capítol II. SENYALITZACIÓ

Article 3: Senyalització

1. Àmbit:

- a) Els senyals preceptius col·locats a les entrades de la ciutat regeixen per a tot el terme municipal, llevat de la senyalització específica que consti en les vies.
- b) Els senyals que estiguin a les entrades de les illes de vianants o zones de circulació restringida regeixen, en general, per a tots els seus perímetres interiors respectius.
- c) Els senyals dels agents de la Policia Local prevaldran sobre qualsevol altra.

2. La instal·lació dels senyals:

- a) No es podrà col·locar cap senyal sense la prèvia autorització municipal.
- b) Es prohibeix la col·locació de tendals, rètols, anuncis i instal·lacions en general que enlluernin, o que impedeixin o limitin als usuaris la normal visibilitat de semàfors i senyals, o que puguin distreure la seva atenció.
- c) L'Ajuntament procedirà a la retirada immediata de tota aquella senyalització que no estigui degudament autoritzada o no compleixi les normes en vigor. I això, tant pel que fa als senyals no reglamentaris, com per al cas que sigui incorrecta la forma, col·locació o disseny del senyal o cartell.

3. Retirada dels senyals:

Per part de l'autoritat municipal es podrà procedir a la retirada de la senyalització amb les despeses a càrrec de l'interessat, quan:

- a) No s'hagi obtingut la corresponent autorització.
- b) S'hagin extingit les circumstàncies que hagin motivat la col·locació de l'obstacle o l'objecte.
- c) S'ultrapassi el termini de l'autorització corresponent o no es compleixin les condicions fixades en aquesta.

4. Actuacions especials de la Policia Local:

La Policia Local, en casos d'emergència o bé, per circumstàncies especials, de seguretat, activitats festives o circulatòries, podran modificar eventualment l'ordenació habitual d'aquells llocs on es produeixin grans concentracions de persones o vehicles. Amb aquest fi, es podran col·locar o retirar provisionalment els senyals que calguin, com també prendre les oportunes mesures preventives.

5. Senyalització de zones reservades per a persones amb mobilitat reduïda:

Les places d'estacionament reservades a persones amb mobilitat reduïda es senyalitzaran conjuntament amb el símbol internacional d'accessibilitat pintat al terra i un senyal vertical de prohibició d'estacionament amb una placa complementària que contingui l'esmentat símbol.

TÍTOL PRIMER: COMPORTAMENT A LA VIA

Capítol I: OBSTACLES A LA VIA PÚBLICA

Article 4: Normes generals

1. Es prohibeix la col·locació a la via pública de qualsevol obstacle o objecte que pugui generar un risc per a la seguretat viària o destorbar l'estacionament, quan aquest sigui permès, i/o la circulació de vianants i vehicles. Si és imprescindible la instal·lació de qualsevol impediment a la via pública, serà necessària l'obtenció d'autorització municipal prèvia.

L'Ajuntament podrà ordenar la instal·lació d'elements urbans en les voreres i altres espais d'ús públic. Aquesta haurà de fer-se de manera que aquells no destorbin la lliure circulació dels vianants; amb aquest fi, es determinaran els llocs on podran situar-se. Podran determinar-se, per a alguns indrets de la ciutat, els espais que hagin d'estar sotmesos a regulació específica.

Article 5: Senyalització d'obstacles

Tot obstacle que destorbi la lliure circulació de vianants o vehicles haurà de ser degudament protegit, senyalitzat i, en hores nocturnes, il·luminat, per garantir la seguretat dels usuaris.

Article 6: Retirada d'obstacles

Per part de l'autoritat municipal es podrà procedir a la retirada dels obstacles, amb les despeses a càrrec de l'interessat, quan:

- a) No s'hagi obtingut la corresponent autorització.
- b) S'hagin extingit les circumstàncies que hagin motivat la col·locació de l'obstacle o l'objecte.
- c) S'ultrapassi el termini de l'autorització corresponent o no es compleixin les condicions fixades en aquesta.
- d) Quan la col·locació o característiques de l'objecte o instal·lació no s'ajusti a les condicions de l'autorització municipal.
- e) Quan la seva situació destorbi la circulació de vehicles i vianants, o la posi en perill per manca de visibilitat.

CAPÍTOL II: VIANANTS

Article 7: Normes generals de comportament

1. Els vianants circularan per les voreres, preferentment per la seva dreta. En cas d'absència de voreres circularan el més a prop possible de les façanes i extremant les precaucions a les sortides i entrades de garatges.

2. A les vies urbanes sense voreres o amb voreres que no permetin el pas simultani de dues persones, però estiguin obertes al trànsit de vehicles, s'han d'extremar les precaucions, i circular a prop de les façanes de les cases.
3. Travessaran les calçades pels passos senyalitzats i, si no n'hi hagués, pels extrems de les illes o voreres, perpendicularment a la calçada, amb les precaucions necessàries.
4. En els passos regulats hauran de complir estrictament les indicacions a ells adreçades.

Article 8: Preferències

Fora dels casos d'emergència o prestació d'un servei públic puntual, els vianants tenen sempre preferència:

1. A les voreres.
2. Als passos de vianants.
3. A les zones de mercats, fires o qualsevol aglomeració important de vianants.
4. Als carrers senyalitzats com a zones d'ús prioritari pels vianants sobre qualsevol vehicle encara que aquest sigui autoritzat per a circular-hi i al carrers residencials.
5. Als carrers sense voreres.

Article 9: Bicicletes d'infants, patins, monopatins i similars.

Els menors de 12 anys, sempre que vagin acompanyats de persones majors d'edat, podran circular per les voreres, andanes i passeigs amb patins, patinets, monopatins, tricicles, bicicletes i similars, adequant la seva velocitat a la dels vianants, sense superar la velocitat de 10 km/h i amb subjecció al que s'estableixen els punts anteriors d'aquest article.

Article 10 Vianants d'atenció preferent

Les persones amb mobilitat reduïda per disminució física, edat avançada, acompanyament d'infants – amb cotxet o sense -, carregades amb objectes, i altres situacions anàlogues, tindran especial preferència quan circulin per zones reservades als vianants o quan, essent imprescindible, ho facin per la calçada.

Article 11 Usos prohibits

1. Queden prohibits a les vies públiques de la ciutat aquells usos no autoritzats que puguin representar un perill pels usuaris, i especialment per als vianants.
2. Així mateix, es prohibeixen els usos que no s'adaptin a la mateixa naturalesa de la via, tant pel que fa a la vorera com a la calçada.
3. Els que utilitzin monopatins, patins o aparells similars no podran circular per la calçada, salvat que es tracti de zones, vies o part d'aquestes que els estiguin especialment destinades i només podran circular al pas de la persona per les voreres o pels carrers residencials degudament senyalitzats, sense que en cap cas es permeti que siguin arrossegats per altres vehicles.
4. La circulació de tota classe de vehicles en cap cas es podrà efectuar per les voreres i altres zones de vianants salvat de llocs degudament autoritzats i senyalitzats a l'efecte o vehicles d'emergència.

Article 12: Illes de vianants

1. L'Administració municipal podrà, quan les característiques d'una determinada zona ho justifiquin, al seu criteri, establir la prohibició total o parcial de la circulació i estacionament de vehicles, o només una de les dues coses, per tal de reservar totes o algunes de les vies públiques compreses dins de la zona esmentada al trànsit de vianants.

Aquestes zones s'anomenaran Illes de Vianants.

2. Les illes de vianants hauran de tenir l'oportuna senyalització a l'entrada i a la sortida, amb independència que es puguin utilitzar altres elements, mòbils o fixos, que impedeixin l'entrada i la circulació de vehicles en un carrer o zona afectada.

3. A les illes de vianants la prohibició de circulació i estacionament de vehicles podrà:

- a) Comprendre la totalitat de les vies que estiguin dins del seu perímetre.
- b) Limitar-se o no a un horari preestablert.
- c) Ser de caràcter diari o referir-se solament a un nombre determinat de dies.

Article 13: Carrers residencials

1. L'Ajuntament podrà establir a les vies públiques, mitjançant la senyalització corresponent, zones on els vianants tindran prioritats en la seva circulació pel damunt de la dels vehicles. Aquestes zones s'anomenen carrers residencials.

2. A aquests carrers s'aplicaran les normes especials de circulació següents:

- a) Els conductors han de donar prioritats als vianants.
- b) La velocitat màxima dels vehicles està fixada en 20 km/h.
- c) Els vehicles no es podran estacionar llevat dels llocs senyalitzats.
- d) Els vianants poden utilitzar tota la zona de circulació però no poden destorbar inútilment als conductors dels vehicles.
- e) Les bicicletes que hi circulin tenen preferència sobre la resta de vehicles però no sobre els vianants.

CAPÍTOL III: BICICLETES

Article 14: Normativa

1. Les bicicletes circularan preferentment, quan n'hi hagi, pel carril-bici o itineraris senyalitzats, respectant la preferència de pas dels vianants que el travessin.

2. Si van per la calçada, circularan el més proper possible a la banda dreta. Tant sols es podrà acostar a la banda esquerra quan hagi de girar a aquest cantó o quan es trobi el carril ocupat.

3. Excepte en moments d'aglomeracions, les bicicletes podran circular pels parcs públics, les zones de vianants, els passeigs, les voreres de més de cinc metres d'amplada i les zones de prioritats invertida mancats de carril-bici, en les següents condicions: respectaran la preferència de pas dels vianants, adequaran la velocitat a la dels vianants sense superar els 10 quilometres per hora i s'abstindran de fer ziga-zagues o qualsevol altra maniobra que pugui afectar a la seguretat dels vianants.

4. Els conductors de bicicletes no podran circular amb el vehicle recolzat només en una roda, ni agafar-se a vehicles en marxa.

5. Els ciclistes gaudiran de les prioritats de pas respecte dels vehicles a motor:

- a) Quan circulin per un carril-bici, passos per a ciclistes o vorals degudament autoritzats per l'ús exclusiu de conductors de bicicletes.
- b) Quan per entrar en un altre via el vehicle a motor giri a dreta o esquerra, en els supòsits permesos, existint un ciclista en les seves proximitats.

6. Quan els conductors de bicicletes circulin en grup seran considerats com a única unitat mòbil als efectes de prioritats de pas.

7. Les bicicletes per circular de nit o en condicions de visibilitat reduïda, hauran de disposar dels següents dispositius homologats:

- a) Llum de posició davant i darrera.
- b) Dispositiu reflector a la part darrera.

TÍTOL SEGON: CIRCULACIÓ DE VEHICLES

CAPÍTOL I: CARRILS RESERVATS

Article 15 Normes generals:

1. L'Ajuntament podrà establir carrils reservats per on només podran circular els vehicles que indiqui la senyalització corresponent.
2. En aquests carrils els vehicles circularan a la velocitat autoritzada i prendran les precaucions necessàries en cada moment i per qualsevol circumstància.

CAPÍTOL II: PRECAUCIONS EN LLOCS D'AFLUÈNCIA

Article 16: Lloc d'afluència de vianants

A les entrades i sortides dels centres educatius, a les zones reservades per a actes festius, culturals, esportius, socials, mercats i, en general, en els carrers on l'afluència de vianants sigui considerable, els vehicles reduiran la velocitat i prendran les precaucions necessàries.

CAPÍTOL III: SOROLLS, FUMS, GASOS i FLUIDS

Article 17 Normes generals

Es prohibeix la circulació de vehicles a motor i ciclomotors:

- a) Quan els gasos produïts pel seus motors surtin a través de silenciadors incomplets, inadequats, deteriorats o amb les seves característiques alterades.
- b) Si el motor de combustió interna no porta instal·lats els dispositius que evitin la projecció descendent a l'exterior del combustible no cremat.
- c) Que emetin fums o gasos de combustió que puguin dificultar la visibilitat dels conductors d'altres vehicles o produeixin molèsties o que superin els límits de volum i grau de toxicitat determinats reglamentàriament, així com els que perdin fluids (olis, gasolina ...).
- d) Quan els vehicles a motor o ciclomotors ultrapassin el nombre màxim de decibels admesos per la legislació vigent.
- e) Efectuant accelerades brusques i/o fent xerricar els pneumàtics de forma injustificada.
- f) Fent ús d'aparells musicals amb un nivell sonor que pugui causar molèsties a altres usuaris de la via o als veïns de l'indret.

Article 18: Dispositiu silenciós

No es permetrà cap manipulació del dispositiu silenciós.

Article 19: Límits sonors:

1. Els límits màxims de nivell sonor es verificaran d'acord amb la següent escala:

Tractors agrícoles : (1)

- Amb potència fins a 200 CV: 90dB(A)
- Amb potència superior a 200 CV: 93dB(A)

Ciclomotors i vehicles automòbils de cilindrada no superior a 50 cm³: 80dB(A)

Altres vehicles automòbils:

- De dues rodes : (2)
- Cilindrada superior a 50 cm³ fins 80 cm³: 77 dB(A)
- Cilindrada superior a 80 cm³ fins 175 cm³: 80 dB(A)
- Cilindrada superior a 175 cm³: 82 dB(A)

- De tres rodes:
- Cilindrada no superior a 50 cm³:
87 dB(A)
- De quatre rodes o més:
- Vehicles destinats al transport de passatgers, amb un màxim de nou seients amb el conductor inclòs:
77 dB(A)
- Vehicles destinats al transport de passatgers, amb més de nou seients, inclòs el del conductor, i amb una massa màxima autoritzada superior a 3.500 kg:
- Amb un motor de potència inferior a 150 KW: 80 dB(A)
- Amb un motor de potència igual o superior a 150 KW: 83 dB(A)
- Vehicles destinats al transport de passatgers amb més de nou seients inclòs el conductor, i vehicles destinats al transport de mercaderies:
- Amb una càrrega màxima autoritzada no superior a 2000 kg: 75 dB(A)
- Amb una càrrega màxima autoritzada superior a 2000 kg i inferior a 3500 kg: 79 dB(A)
- Vehicles destinats al transport de mercaderies, amb una massa màxima autoritzada superior a 3500 kg:
- Amb un motor de potència inferior a 75 KW: 81 dB(A)
- Amb un motor de potència igual o superior a 75 KW i inferior a 150 KW: 83 dB(A)
- Amb un motor de potència igual o superior a 150 KW: 84 dB(A)

Per als vehicles destinats al transport de passatgers i els vehicles destinats al transport de mercaderies els límits s'augmentaran en 1 dB(A) si estiguessin equipats amb un motor Diesel d'injecció directa.

Per als vehicles amb una massa màxima autoritzada superior als 2000 kg i que no estiguin dissenyats per circular per carretera, els valors límits s'augmentaran en 1 dB(A) si estan equipats amb un motor de potència inferior a 150 KW i en 2 dB(A) si estan equipats amb un motor de potència igual o superior a 150 KW.

(1) Les denúncies relatives a tractors agrícoles només poden formular-se en vies urbanes i després d'una comprovació mitjançant els aparells mesuradors.

(2) Els vehicles de dues rodes matriculats abans de l'1 de maig de 1989 respectaran els màxims següents:

- Cilindrades entre 50 cm³ i 125 cm³: 82dB(A)
- Cilindrades superiors a 125 cm³: 84dB(A)

2. Els vehicles que superin els límits sonors establerts al punt anterior podran ser immobilitzats fins que es produeixi la reparació i es garanteixi la seva adequació a la normativa vigent mitjançant un nou mesurament. Les despeses de la immobilització aniran a càrrec del responsable de la infracció, i subsidiàriament del titular administratiu del vehicle.

3. Quan les anomalies no siguin d'importància, els titulars dels vehicles que es retirin de la via pública hauran d'esmenar-les en el termini dels 7 dies hàbils posteriors i presentar-se a les dependències de la Policia Local per tal que es comprovi la situació dels vehicles.

En cas contrari, es podrà establir la immobilització al lloc on s'hagi de reparar, però el trasllat es farà de forma que no causi molèsties o perill.

4. En els supòsits en que el nivell de sorolls que emeti el vehicle sigui notòriament estrident i l'agent de la Policia actuant no disposi d'aparell mesurador, podrà ordenar i procedir a la immobilització immediata del vehicle, sense perjudici de que posteriorment se sotmeti a les proves adients per tal de confirmar la mesura cautelar adoptada.

5. El propietari o usuari d'un vehicle a motor o ciclomotor estarà obligat a facilitar la comprovació del nivell de sorolls als agents de la Policia Local.

Els mesuraments es portaran a terme d'acord amb el que disposi la normativa vigent per a la regulació del sorolls i les vibracions.

Article 20: Dispositius acústics

1. Es prohibeix la utilització de qualsevol dispositiu acústic en tot el terme municipal de Gelida, durant les 24 hores del dia, excepte en el supòsit d'urgència que constitueixi un risc per a les persones o coses.
2. En cas d'un servei d'urgència s'exclouen d'aquesta prohibició les ambulàncies, vehicles del servei d'extinció d'incendis, policia i altres que estiguin utilitzant funcions especials d'interès públic.

CAPÍTOL IV: PERMISOS ESPECIALS PER CIRCULAR

Article 21: Normes generals

1. L'Ajuntament determinarà aquelles vies públiques de la ciutat en les quals es restringirà la circulació dels vehicles fixant el pes i les dimensions màximes en funció de les característiques de les vies. La circulació en aquestes vies restarà condicionada a la corresponent autorització municipal.
2. Si la longitud és inferior als 12 metres però, pel seu origen o destinació, pot comportar dificultat al trànsit, també serà preceptiva la corresponent autorització municipal.
3. La prestació de serveis de la Policia Local amb motiu de la conducció i acompanyament de vehicles i l'atorgament d'autoritzacions per a circulacions especials generarà l'obligació de pagament de la taxa corresponent, que serà a càrrec de qui sol·liciti la prestació, i es determinarà mitjançant la corresponent Ordenança Fiscal.

CAPÍTOL V: UTILITZACIÓ MECANISMES DE SEGURETAT PASSIVA

Article 22: Utilització del casc, del cinturó de seguretat i dels mecanismes de retenció infantil

Pel que fa a l'ús obligatori del casc, dels cinturons de seguretat, dels mecanismes de retenció per infants i de la circulació de menors de 12 anys com a passatgers de ciclomotors i motos, s'estarà al que disposen el RDL 339/90 de 2 de març de la Llei sobre trànsit, circulació de vehicles a motor i seguretat vial i el Reglament General de circulació aprovat pel Decret 13/92 de 17 de gener amb les seves corresponents modificacions posteriors i disposicions complementàries.

TÍTOL TERCER: PARADES I ESTACIONAMENTS

CAPÍTOL I: NORMES GENERALS

Article 23: La parada

1. Es defineix parada com a la immobilització d'un vehicle durant un temps inferior als dos minuts, sense que el conductor pugui abandonar-lo.
2. La parada haurà de fer-se arrambant el vehicle a la vorera de la dreta segons el sentit de la marxa, encara que en vies d'un sol sentit de circulació també es podrà fer a l'esquerra. Els passatges hauran de baixar per la banda corresponent a la vorera. El conductor, si ha de baixar, podrà fer-ho per l'altre costat sempre que, prèviament, s'asseguri que pot fer-ho sense cap mena de perill.
3. En totes les zones i vies públiques, la parada s'efectuarà en els punts on menys dificultats es produeixin a la circulació. S'exceptuen els casos en els quals els passatgers siguin malalts o impeditos, o es tracti de serveis públics d'urgència o de camions de servei públic, de neteja o recollida d'escombraries.
4. En els carrers urbanitzats sense vorera es deixarà una distància mínima d'un metre des de la façana més propera.
5. Als efectes de facilitar el desplaçament de les persones amb mobilitat reduïda, seran d'aplicació les mesures establertes en el Decret 97/2002, de 5 de març, sobre la targeta d'aparcament per a persones amb disminució i altres mesures adreçades a facilitar el desplaçament de les persones amb mobilitat reduïda.

Article 24: Prohibició de parar

Queda prohibida totalment la parada:

1. Als revolts i canvis de rasant de visibilitat reduïda, vora d'aquests punts i als túnels.
2. Als passos a nivell, passos per a ciclistes i passos senyalitzats per a vianants.
3. Als carrils o parts de la via reservats exclusivament per a la circulació o el servei de determinats usuaris i, per tant, a les zones de vianants, a les parades de transport públic, reserves per a taxis o de qualsevol mena.
4. A les cruïlles, rotondes i interseccions.
5. Als llocs on s'impedeixi o dificulti la visibilitat del trànsit o dels senyals als usuaris als quals afectin, o s'obligui els vehicles a fer maniobres.
6. Al damunt o al costat d'andanes, refugis, passeigs centrals o laterals i zones senyalitzades amb franges al paviment, tant si l'ocupació és total com parcial.
7. En doble filera, és a dir, en paral·lel a un altre vehicle o un contenidor i en aquells casos en els quals la parada obstaculitzi l'accés d'altres vehicles a un lloc d'estacionament o impedeixin a un vehicle correctament parat o estacionat, la incorporació a la circulació.
8. Als passos deprimits de la vorera per a persones amb mobilitat reduïda.
9. Als llocs on ho prohibeixi la senyalització corresponent.
10. Si es destorba la circulació o el pas de vianants, encara que sigui per temps mínim.
11. Als carrils destinats a l'ús exclusiu del transport públic urbà o els reservats per a bicicletes.
12. A les zones destinades per a l'estacionament i parada d'ús exclusiu per al transport públic urbà.
13. Quan impedeixi o destorbi l'accés o sortida dels immobles de persones, vehicles o animals.

Article 25: Estacionament

L'estacionament de vehicles es regirà per les normes següents:

1. Els vehicles es podran estacionar en filera, és a dir, paral·lelament a la vorera; en bateria, o sigui perpendicularment a aquella; i en semi bateria, obliquament.
2. La norma general és que l'estacionament es farà en filera. L'excepció a aquesta norma s'haurà de senyalitzar expressament.
3. En els estacionaments amb senyalització al paviment, els vehicles es col·locaran dins dels límits marcats.
4. Els vehicles, en estacionar, es col·locaran tan a prop de la vorera o del voral d'emergència com sigui possible.
5. En tot cas, els conductors hauran de prendre les mesures adequades i suficients per assegurar-se, en estacionar el seu vehicle, que aquest no es pugui moure de forma espontània. Els conductors seran responsables de les infraccions que es puguin produir com a conseqüència d'un canvi de situació del vehicle que es pugui produir llevat que el desplaçament es produeixi per l'acció de tercers amb la utilització de violència manifesta.
6. No es podran estacionar en les vies públiques els remolcs i caravanes separats del vehicle tractor, ni tampoc les caixes, tipus contenidor, dels vehicles de tercera categoria.
7. Els vehicles estacionats que es trobin tapats íntegrament amb fundes protectores hauran de permetre la visió directa de les plaques de matrícula.
8. Els estacionaments de vehicles que estiguin obligats a col·locar falques a les rodes ho hauran de realitzar sempre que sigui necessari i aquestes hauran de ser adequades. Una vegada iniciada la marxa s'hauran de retirar de la via pública.

Als efectes de facilitar els desplaçaments de les persones amb mobilitat reduïda, seran d'aplicació les mesures establertes en el Decret 97/2002, de 5 de març, sobre la targeta d'aparcament per a persones amb disminució i altres mesures adreçades a facilitar el desplaçament de les persones amb mobilitat reduïda

Article 26: Prohibició d'estacionar

Queda totalment prohibit l'estacionament en les circumstàncies següents:

1. En els llocs on ho prohibeixin els senyals corresponents.
2. On sigui prohibida la parada.

3. A menys de cinc metres de l'extrem a escaire d'una cantonada, quan obligui els altres conductors a fer maniobres amb risc o es destorbi la maniobra de girar de qualsevol tipus de vehicle.
4. En doble filera, tant si el que hi ha en la primera és un vehicle, com un contenidor o algun element de protecció.
5. En plena calçada. S'entendrà que un vehicle està en plena calçada sempre que no estigui al mateix costat de la vorera de la manera reglamentària que determina l'article 25.4 d'aquesta Ordenança.
6. De forma que dificulti o obstaculitzi la circulació.
7. A les voreres.
8. Al damunt o al costat d'andanes, refugis, passeigs centrals o laterals i zones senyalitzades amb franges al paviment o sobre passos de ciclistes o en sentit contrari al de la marxa.
9. A les zones senyalitzades com a reserva de càrrega i descàrrega de mercaderies.
10. En els guals, totalment o parcialment.
11. Fora dels límits senyalitzats en els perímetres d'estacionament autoritzats.
12. En els carrers urbanitzats sense voreres salvat de llocs degudament autoritzats i senyalitzats a l'efecte.
13. En els indrets de la calçada destinats a la col·locació o ubicació de contenidors.
14. En un mateix lloc de la via durant un període superior a 15 dies.
15. A les zones que, eventualment, hagin de ser ocupades per a activitats autoritzades, o a les que hagin de ser objecte de reparació, senyalització o neteja. En aquests supòsits, s'haurà d'acotar i senyalitzar la zona, es donarà publicitat a la prohibició pels mitjans de difusió oportuns i mitjançant la col·locació d'avisos als parabrises dels vehicles estacionats. Aquesta publicitat prèvia es farà amb la màxima antelació possible no sent aquest temps inferior a les 72 hores salvat dels casos d'urgent i necessària intervenció.
16. En els llocs habilitats per l'autoritat municipal com d'estacionament amb limitació horària, amb pagament, sense col·locar el distintiu que ho autoritzi o una vegada col·locat es mantingui el vehicle estacionat excedint-se en el temps autoritzat.
17. En els llocs habilitats per l'autoritat municipal com a estacionament amb limitació horària, gratuït, quan s'ultrapassi del temps màxim establert.
18. En zones senyalitzades per a l'ús exclusiu de persones amb mobilitat reduïda posseïdors de la corresponent tarja.
19. En carrils reservats per a la circulació del transport públic urbà o carril bici.
20. Sobre passos de vianants o guals o passos deprimits de la vorera pel pas de persones amb mobilitat reduïda.
21. En una cruïlla, intersecció o rotonda.
22. De manera que impedeixi o dificulti la visibilitat d'altres usuaris.
23. En espais prohibits de la via pública qualificada d'atenció preferent específicament senyalitzada.
24. On s'impedeixi la circulació o el pas de vianants.
25. Creant un risc per a la resta d'usuaris.
26. Amb la finalitat de reparar o efectuar manteniment d'un vehicle quan no sigui per motius d'urgència.
27. Quan el vehicle perdi algun fluid que embruti la via pública.

Article 27: Altres normes d'estacionament

1. El canvi de costat d'estacionament al final de cada període es farà efectiu a les 9 hores del primer dia del període següent, sempre que, en fer-ho, no es destorbi la circulació.
2. No es podrà estacionar a cap de les dues bandes fins que no es pugui fer al costat correcte sense cap perjudici per al trànsit.
3. Les normes establertes en aquest article s'entenen sense perjudici de la senyalització que es pugui establir en cada cas.
4. Es prohibeix estacionar a la via pública els vehicles automòbils, motocicletes, ciclomotors, bicicletes i qualsevol altre vehicle que hagin de ser objecte de venda, reparacions, exposicions i de lloguer sense conductor.

Els vehicles de lloguer sense conductor, amb contracte en vigor, han d'exhibir en un lloc visible les següents dades: Número i durada del contracte, amb expressió de les dates d'inici i acabament, i matrícula del vehicle. Cada vehicle de lloguer sense conductor ha de dur en un lloc completament visible un adhesiu imprès amb les següents dades: denominació i domicili de l'empresa titular del vehicle, incloent-hi el municipi, i telèfon. Queda prohibit l'aparcament a la via pública de vehicles de

lloguer sense conductor transportats per mitjà de tràilers. Els vehicles s'han d'aparcar directament en els garatges.

CAPÍTOL II: RESERVA D'ESTACIONAMENT I ZONES D'ESTACIONAMENT PROHIBIT

Article 28: Definició

1. Les zones de reserva d'estacionament i de prohibició d'estacionament constitueixen un ús comú especial dels bens de domini públic i estan subjectes a llicència municipal.

2. La llicència de reserva d'estacionament es pot atorgar:

- a) Per a persones amb mobilitat reduïda
- b) Per a facilitar la càrrega i descàrrega de materials en les obres d'edificació
- c) Per a contenidors
- d) Per a realitzar operacions de càrrega i descàrrega en mudances
- e) Per a serveis públics d'emergències i seguretat

3. La zona d'estacionament prohibit s'autoritzarà:

- a) Als hotels, per a facilitar-li l'accés i desencotjar.
- b) Als locals públics, per a preservar els accessos i les sortides d'emergència
- c) Als edificis on la garantia de seguretat col·lectiva ho recomani
- d) Als hospitals, clíniques i ambulatoris per a facilitar l'accés als malalts.

4. Les esmentades llicències s'atorgaran si no es dificulta la circulació i previ informe favorable del departament corresponent.

Article 29: Requisits d'obtenció de la llicència de reserva d'estacionament

Per a l'obtenció de la llicència de reserva d'estacionament caldrà:

1. En el cas de les persones amb mobilitat reduïda:

- a) Ser titular de la targeta d'estacionament de vehicles per a persones disminuïdes que concedeix l'Administració.
- b) Presentar el carnet de conduir amb indicació de les característiques a les quals ha d'adaptar-se el vehicle.
- c) Presentar la fitxa tècnica del vehicle adaptat, en el seu cas.
- d) Acreditar l'adreça de l'ocupació, si escau.

2. En el cas de càrrega i descàrrega de materials en les obres d'edificació i dels contenidors, estar en possessió de la llicència d'obres.

Article 30: Requisits d'obtenció de la llicència de zona d'estacionament prohibit

Per a l'obtenció de la llicència de zona d'estacionament prohibit en hotels, sortides d'emergència i hospitals, clíniques i ambulatoris, caldrà estar en possessió de les autoritzacions pertinents.

Article 31: Termini de la llicència

La llicència de reserva d'estacionament i de la zona d'estacionament prohibit es concedirà pel termini d'un any, excepte la que s'obtingui per a operacions de càrrega i descàrrega la qual s'ajustarà al temps estrictament necessari.

Aquests terminis es podran prorrogar per períodes d'igual durada si es sol·licita amb una antelació de quinze dies a la data de la terminació i persisteixen les condicions que varen motivar l'atorgament.

Article 32: Modificacions de la llicència

1. El canvi de nom, ampliació, reducció i trasllat de la reserva d'estacionament i dels estacionament prohibits, estan sotmesos a autorització, que es podrà concedir si el sol·licitant reuneix les condicions de l'anterior titular.
2. La llicència podrà ser revocada sense indemnització pel canvi de les circumstàncies o per raons d'interès públic.

Article 33: Senyalització de la reserva d'estacionament i zona d'estacionament prohibit

1. En tota la longitud de la zona reservada o prohibida es pintarà a la calçada una línia de les característiques que es fixin a la llicència
2. En els extrems la senyalització anterior, i visible des de la calçada i a una alçada de 2,2 m sobre el nivell de la vorera, s'haurà de col·locar un senyal normalitzat segons la normativa vigent. En el cas de la reserva per a persona amb mobilitat reduïda, a la placa de senyalització hi figurarà la matrícula del vehicle que la pot utilitzar.
3. El titular de la llicència, excepte en els casos de persones amb mobilitat reduïda, està obligat a suportar les despeses de la senyalització, a mantenir-la en perfecte estat de conservació i a retirar i esborrar les marques pintades en els quinze dies següents a la data de caducitat de la llicència.

CAPÍTOL III: ESTACIONAMENT AMB LIMITACIÓ HORÀRIA

Article 34: Definició

Les zones d'aparcament de vehicles, regulades per mitjà de control horari, són espais delimitats de la via pública i destinats a l'ús comú en regim especial d'estacionament sota regulació horària. Aquestes zones d'estacionament podran ser gratuïtes o per raó del seu intens ús estar sotmeses a pagament.

L'Ajuntament podrà establir estacionaments regulats, amb horari limitat, amb pagament o gratuïts. Aquests estacionaments regulats, hauran de coexistir amb els d'utilització lliure i se sotmetran a les determinacions següents:

1. Estacionaments amb pagament:

1. Aquests estacionaments podran ser utilitzats per tota mena de vehicles automòbils amb dimensions inferior o iguals a 1.80 metres d'amplada i 5 metres de llargada i no el podran fer servir les motocicletes i ciclomotors, a excepció dels quadricicles lleugers, i tampoc tots els vehicles de dimensions superior a les esmentades.
2. Tots els usuaris de l'aparcament, immediatament després de l'estacionament, s'hauran de proveir del corresponent tiquet indicador del dia, mes i l'hora màxima d'estacionament, seguint les instruccions d'ús establertes en l'aparell mes proper a l'aparcament. L'usuari haurà de col·locar el tiquet dintre del vehicle, en un lloc ben visible del vidre davanter.
3. El període màxim de temps que podrà romandre un vehicle aparcat a cada estacionament serà el que s'indiqui a la senyalització que delimita la zona.
4. Tota la zona d'estacionament amb horari limitat estarà convenientment senyalitzada.

2. Estacionaments gratuïts:

1. Aquests estacionaments podran ser utilitzats per tota mena de vehicles automòbils amb dimensions inferior o iguals a 1.80 metres d'amplada i 5 metres de llargada i no el podran fer servir les motocicletes i ciclomotors i tots els vehicles de dimensions superiors a les esmentades.
2. Tota la zona d'estacionament amb horari limitat estarà convenientment senyalitzada.

Article 35: Infraccions en estacionaments amb l'horari limitat.

1. Constituiran infraccions específiques d'aquesta modalitat d'estacionament, amb pagament, els casos següents:

- La falta de comprovant horari.
- Sobrepassar el límit horari indicat en el comprovant
- Col·locació no visible de tiquet
- La manipulació del tiquet

2. Constituiran infraccions específiques d'aquesta modalitat d'estacionaments, gratuït, els casos següents:

- Sobrepassar el límit horari indicat en la senyalització corresponent.

Article 36: Anul·lació de denúncia

Els conductors que, havent estacionat el vehicle en una zona d'horari controlat amb pagament, no sobrepassin el 50% de l'horari màxim autoritzat en el corresponent tiquet i hagin estat denunciats per sobrepassar el límit horari indicat en el comprovant, podran treure un comprovant especial que anul·larà els efectes de la denúncia, mitjançant la presentació d'aquesta juntament amb l'esmentat comprovant.

Article 37: Estacionament per a persones amb mobilitat reduïda.

1. Als efectes de facilitar el desplaçament de les persones amb mobilitat reduïda, seran d'aplicació les mesures establertes en la legislació vigent de promoció de l'accessibilitat i supressió de barreres arquitectòniques.
2. Els conductors titulars de targetes per a persones amb disminució expedides per l'Administració gaudiran del dret a estacionar als aparcaments reservats i senyalitzats.
3. Els conductors titulars de targetes per a persones amb disminució expedides per l'Administració podran estacionar els seus vehicles, sense cap limitació de temps i sense l'obligació de fer cap pagament, en els estacionaments regulats i amb horari limitat.
4. Si no hi ha cap tipus de zona reservada per a utilització general de persones amb mobilitat reduïda, a prop del punt de destinació del conductor, la Policia Local permetrà l'estacionament en aquells llocs on menys perjudici es causi al trànsit, però mai en indrets on l'estacionament incorri en alguna de les causes de retirada del vehicle que preveu aquesta ordenança.
5. Quan el titular d'un vehicle que no disposa de targeta de persones amb disminució, estacioni en les places d'aparcament destinades a l'ús exclusiu d'aquestes, a banda de ser sancionat, el seu vehicle serà retirat i traslladat al dipòsit municipal, anant a càrrec del seu titular totes les despeses que es derivin de la retirada i dipòsit.

Article 38: Estacionament de motocicletes i ciclomotors

Les motocicletes i els ciclomotors s'hauran d'estacionar a la calçada o en els llocs habilitats a l'efecte i degudament senyalitzats.

CAPÍTOL IV. ZONES PER A CÀRREGA I DESCÀRREGA

Article 39: Zones per a càrrega i descàrrega

1. La càrrega i descàrrega de mercaderies haurà de realitzar-se a l'interior dels locals comercials o industrials, sempre que reuneixin les condicions adequades. L'obertura de locals d'aquesta classe que, per la seva superfície, finalitat i situació, es pugui presumir racionalment que hauran de realitzar habitualment o amb especial intensitat operacions de càrrega i descàrrega, se subordinarà a que els seus titulars reservin l'espai interior suficient per a desenvolupar aquestes operacions.
2. Quan es justifiqui adequadament que les condicions dels locals comercials o industrials no permetin la càrrega i descàrrega al seu interior, aquestes operacions es realitzaran en les zones reservades per aquesta finalitat.
3. L'Administració municipal, atenent a circumstàncies de situació, proximitat i nombre d'establiments industrials o comercials i altres zones reservades, podrà determinar-ne de destinades a càrrega i descàrrega, degudament senyalitzades i delimitades en espai i horari.

4. L'estacionament en aquestes zones estarà limitat a vehicles de naturalesa comercial

Article 40: Llocs habilitats

L'Ajuntament podrà determinar zones reservades per a càrrega i descàrrega en els quals serà d'aplicació el règim general dels estacionaments regulats i amb horari limitat.

Article 41: Normativa i prohibicions

1. En cap cas i sota cap circumstància, els vehicles que realitzin operacions de càrrega i descàrrega podran fer-ho en els llocs on estigui prohibida la parada ni totalment o parcialment a les voreres, andanes, passeigs o zones senyalitzades amb franges blanques al paviment. S'exceptuen les illes de vianants dins dels horaris permesos per a càrrega i descàrrega.
2. Les mercaderies, els materials o d'altres que siguin objecte de la càrrega i descàrrega no es deixaran a terra, sinó que es traslladaran directament de l'immoble al vehicle o viceversa.
3. Les operacions de càrrega o descàrrega hauran de fer-se amb les degudes precaucions per evitar sorolls innecessaris, i amb l'obligació de deixar net l'espai ocupat.
4. Les mercaderies es carregaran i descarregaran pel costat del vehicle més proper a la vorera, utilitzant els mitjans necessaris per agilitar l'operació i procurant no dificultar la circulació, tant de vianants com de vehicles.

CAPÍTOL V: CONTENIDORS

Article 42: Normativa

1. El contenidors de recollida de mobles o objectes, els de residus d'obres i els de deixalles domiciliàries hauran de ser col·locats en aquells punts de la via pública que l'òrgan municipal competent determini, que serà on menys risc o perjudici causin al trànsit.
2. Els indrets de la calçada destinats a la col·locació de contenidors tindran la consideració de reserves d'estacionament.
3. Per a la instal·lació de contenidors de materials de la construcció, mobles i altres objectes, de productes derivats de la indústria i el comerç i similars; el titular del permís o, en el seu defecte, el titular del contenidor, haurà de sol·licitar i disposar de la preceptiva autorització municipal per a l'ocupació de la via pública o terreny d'ús públic.
4. En el cas que s'ocupi la via pública o terreny d'ús públic amb contenidors sense la preceptiva autorització municipal, sense identificació o que aquesta sigui deficient, s'excedeixi del temps autoritzat o s'emplaci en un lloc diferent al permès, es requerirà al titular del permís o, cas de no existir-hi o en el seu defecte, del titular del contenidor, la sol·licitud de l'autorització corresponent o la seva retirada quan sigui procedent. Cas de no complir el requeriment l'Administració local podrà procedir a la retirada pels mitjans que correspongui i al cobrament de les despeses derivades de l'esmentada retirada. Tot això, sens perjudici de l'obertura de l'expedient sancionador.
5. Per poder autoritzar l'ocupació de la via pública amb un sac o contenidor cal que, per part del titular de l'autorització es compleixin les següents condicions:

- No es podrà col·locar a les voreres
- Excepcionalment es podrà col·locar a les voreres, prèvia supervisió de l'Ajuntament quan:
 - La vorera sigui superior a 4 metres d'amplada
 - Es col·loqui a l'extrem de la vorera més proper a la calçada
 - Que quedin, almenys dos metres de la vorera per a la circulació dels vianants.
 - En cas de carrers sense voreres, carrers residencials o similars, l'autoritat local corresponent decidirà el lloc on s'haurà de col·locar el sac o contenidor atenent a criteris de mínim risc i preferència de circulació dels vianants i de vehicles.
 - En col·locar-se a la calçada s'haurà de tenir en compte si aquesta via es troba afectada pel canvi d'estacionament quinzenal, amb la qual cosa el titular de la sol·licitud ho haurà de respectar.

- El permís tindrà vigència com a màxim fins a les 12 hores del dia següent del termini autoritzat . A partir d'aquesta hora, si no s'ha retirat, s'haurà de sol·licitar la prorroga del permís i liquidar-ne les taxes que corresponguin.
- Si passat aquest termini, no s'ha retirat el sac o contenidor i no s'ha rebut comunicació en el departament de l'Ajuntament corresponent de la sol·licitud de la prorroga, el sol·licitant podrà ser sancionat per ocupació de la via pública sense autorització.
- El/La sol·licitant haurà de deixar l'espai ocupat i els seus voltants en perfecte estat de neteja.
- El departament de Medi Ambient i la Policia Local vigilarà el compliment d'aquestes condicions.

6. En el cas que s'ocupi la via pública o terrenys d'ús públic amb contenidors o sacs de lona o similars, amb la corresponent autorització, un cop estiguin plens s'hauran de buidar en el termini màxim de 2 dies hàbils excepte quan siguin requerits per l'autoritat municipal o els seus agents per la immediata retirada per raons d'interès públic.

CAPÍTOL VI: CARRILS RESERVATS

Article 43: Normativa

1. L'Ajuntament podrà establir carrils reservats, on només podran circular els vehicles que indiqui la senyalització corresponent.

CAPÍTOL VII: IMMOBILITZACIÓ DE VEHICLES A LA VIA PUBLICA

Article 44: Supòsits d'immobilització

1. La Policia Local podrà immobilitzar els vehicles que es trobin en els següents supòsits:
- a) Quan el conductor es negui a sotmetre's a les proves de detecció d'alcoholèmia, del consum de psicotròpics, estupefaents, estimulants o substàncies anàlogues, o quan el resultat de la prova hagi resultat positiu.
 - b) També es podrà procedir a la immobilització de forma preventiva quan els agents observin que la persona que es disposa a conduir no es troba en condicions físiques o psíquiques de fer-ho.
 - c) Quan el vehicle superi els nivells de soroll, fums i gasos permesos per circular per les vies de la ciutat.
 - d) Quan el vehicle circuli desproveït dels cinturons i altres elements de seguretat obligatoris, i quan el conductor o els ocupants de les motocicletes o ciclomotors ho facin desprovistos de casc.
 - e) Quan el conductor no justifiqui que està en possessió de la corresponent llicència o permís de conducció o aquesta no sigui vàlida.
 - f) Quan el vehicle no estigui autoritzat per circular.
 - g) Quan el conductor d'un vehicle reconegui no estar en possessió de l'assegurança obligatòria o es comprovi aquest fet per qualsevol altre mitjà.
 - h) Quan el conductor denunciat per una infracció de trànsit no acrediti la seva residència habitual en territori espanyol i es negui a dipositar l'import de la sanció o garantir el seu pagament per qualsevol mitjà admès en dret.
 - i) Quan el vehicle estigui estacionat en infracció i concorrin raons de seguretat o de disposició de mitjans adients que desaconsellin la seva retirada.
 - j) Quan no disposi del títol que l'habiliti per a l'estacionament en zones limitades en temps, anomenades en la present ordenança zones blaves, o excedeixin de l'autorització concedida fins que s'aconsegueixi la identificació del seu conductor.
 - k) Quan s'observi un excés en els temps de conducció o una minoració en els temps de descans que siguin superiors al 50 per 100 dels temps establerts reglamentàriament o a conseqüència d'indicis que posin de manifest qualsevol possible manipulació en els instruments de control, podent disposar el trasllat del vehicle als únics efectes i pel temps imprescindible per a verificar tècnicament aquesta reforma o manipulació del tacògraf o dels limitadors de velocitat, corrent amb les despeses d'aquesta inspecció per compte del denunciat si s'acredita la infracció.
 - l) Per ocupació excessiva del vehicle que suposi augmentar en un 50 per 100 l'apartat de places autoritzades, exclòs el conductor.

2. La immobilització dels vehicles es practicarà en el carrer, si hi és permès l'estacionament i no es causa de risc a la seguretat de les persones i béns, o en el garatge o aparcament públic o privat que designi el conductor o titular, qui correrà amb els despeses de trasllat i estada. Quan no sigui possible la immobilització al carrer es practicarà el trasllat del vehicle al dipòsit municipal, essent a càrrec del conductor les despeses de trasllat i estança.

Article 45: Despeses de la desimmobilització

1. Llevat de les excepcions legalment previstes les despeses que s'originin com a conseqüència de la immobilització del vehicle seran a càrrec del seu titular o persona autoritzada, el qual haurà de pagar-les com a requisit previ a la desimmobilització del vehicle sense perjudici del dret que gaudeix d'interposició de recurs.
2. La immobilització del vehicle cessarà quan desaparegui la causa que la va motivar.

CAPÍTOL VIII: RETIRADA DE VEHICLES DE LA VIA PÚBLICA

Article 46: Supòsits de retirada

La Policia Local podrà procedir, si l'obligat a fer-ho no ho fes, a la retirada del vehicle de la via i al trasllat al dipòsit municipal de vehicles, en els casos següents:

1. Sempre que pugui constituir un perill o causar un destorb greu a la circulació de vianants i/o vehicles, o al funcionament d'un servei públic, i també quan se'n pugui presumir racionalment l'abandonament a la via pública.
2. En cas d'accident que li impedeixi continuar la marxa.
3. Quan hagi estat immobilitzat per deficiències del propi vehicle.
4. Quan, en les infraccions comeses per persones que no acreditin la seva residència habitual en territori espanyol, havent estat immobilitzat el vehicle d'acord amb el que disposa l'article 67.1, paràgraf tercer del RD Legislatiu 339/1990, de 2 de març, l'infractor persisteixi en la seva negativa a dipositar o garantir el pagament de l'import de la multa.
5. Quan un vehicle es trobi estacionat en llocs que l'autoritat municipal a destinat a estacionament regulat i amb limitació horària sense col·locar el distintiu que l'autoritza o bé que ultrapassi el doble del temps autoritzat.
6. Quan procedint legalment a la immobilització del vehicle no hagués lloc adient per a practicar-la sense obstaculitzar la circulació de vehicles o persones.
7. Quan havent procedit legalment a la immobilització, el temps de la immobilització ultrapassi les 48h sense que s'hagi acreditat que han desaparegut les causes que la van motivar.
8. Quan estigui estacionat en els carrils o parts de la via reservats exclusivament a la circulació a la circulació o al servei de determinats usuaris.
9. Quan es trobi estacionat en una reserva per a persones titulars d'una targeta per a persones amb mobilitat reduïda.

Article 47: Supòsits concrets de l'article 46 d'aquesta ordenança

A títol enunciatiu, es considerarà que un vehicle es troba en les circumstàncies determinades a l'apartat 1 de l'article 46 de la present Ordenança, que coincideix amb l'apartat 1 a) de l'article 71 del RDL 339/1990, de 2 de març i, per tant, n'està justificada la retirada:

1. Quan es trobi estacionat en un punt on sigui prohibida la parada o l'estacionament.
2. Quan es trobi estacionat en doble filera sense conductor.
3. Quan es trobi estacionat a menys de cinc metres d'una cantonada i obligui els altres conductors a fer maniobres amb risc o dificultat o destorbi la visibilitat d'una via als conductors que hi accedeixen des d'una altra.
4. Quan es trobi estacionat en un pas de vianants senyalitzat, en la zona de l'extrem de les illes destinat a un pas de vianants o en un rebaix de la vorera destinat al pas de persones amb mobilitat reduïda.
5. Quan ocupi totalment o parcialment un gual, dins de l'horari autoritzat per utilitzar-lo.

6. Quan es trobi estacionat en una zona reservada per a càrrega i descàrrega, durant les hores d'utilització.
7. Quan es trobi estacionat en una parada de transport públic delimitada.
8. Quan es trobi estacionat en llocs expressament reservats a serveis d'urgència o seguretat.
9. Quan sigui estacionat al davant de les sortides d'emergència de locals destinats a espectacles públics, durant les hores que se n'hi celebren.
10. Quan es trobi estacionat en una zona reservada per a vehicles de persones amb la mobilitat reduïda.
11. Quan es trobi estacionat totalment o parcialment al damunt d'una vorera, andana, refugi, passeig o zona senyalitzada amb franges al paviment, carrers residencials degudament senyalitzats, llevat d'autorització expressa.
12. Quan impedeixi la visibilitat dels senyals de trànsit a la resta d'usuaris de la via.
13. Quan impedeixi el gir o obligui a fer maniobres per efectuar-lo.
14. Quan obstrueixi totalment o parcialment l'entrada o sortida d'un immoble.
15. Quan es trobi estacionat en plena calçada o ocupant un carril de circulació degudament senyalitzat o ocupant un carril bici o bus.
16. Quan es trobi estacionat en una illa de vianants fora de les hores permeses, llevat d'estacionament expressament autoritzats. També quan estigui estacionat en una illa de vianants en horari de càrrega i descàrrega, sense efectuar aquesta.
17. Sempre que, com en tots els casos anteriors, constitueix un perill o causi un greu destorb a la circulació o al funcionament d'algun servei públic.

Article 48: Altres supòsits de retirada

1. La Policia Local també podrà retirar els vehicles de la via pública, encara que no es trobin infringint cap norma, en els casos següents:
 - a) Quan es trobi estacionat en un lloc que s'hagi d'ocupar per una activitat de naturalesa pública o privada degudament autoritzada.
 - b) Quan sigui necessari per a la neteja, reparació o senyalització de la via pública.
 - c) Es cas d'emergència o urgent necessitat.
2. Les circumstàncies previstes als apartats a) i b) del punt anterior s'hauran d'advertir als conductors amb el màxim temps possible que en cap cas serà inferior a 48 hores pels mitjans de difusió i/o col·locació d'avisos als vehicles. Els vehicles seran traslladats al lloc autoritzat més proper que es pugui. Aquests trasllats no estaran subjectes a la taxa municipal de retirada de vehicles qualsevol que sigui el lloc on es porti el vehicle.
3. Si queda constància que els vehicles han estat avisats amb l'antelació esmentada al punt anterior i s'han col·locat els senyals provisionals corresponents indicant la delimitació de l'espai on estarà prohibit l'estacionament aquests podran ser retirats al dipòsit atinent al que es disposa a l'article 45.1 d'aquesta Ordenança.

Article 49: Despeses de la retirada i dipòsit

1. Llevat de les excepcions legalment previstes les despeses que s'originin com a conseqüència de la retirada i trasllat del vehicle i la seva estada al dipòsit municipal seran per compte del seu titular.
2. La recuperació del vehicle només podrà fer-la el titular o persona autoritzada, previ pagament, o constitució de garantia, de l'import de la despesa liquidada, sense perjudici del dret d'interposició de recurs.

Article 50: Suspensió de la retirada

1. La retirada del vehicle se suspendrà immediatament si el conductor compareix abans que la grua hagi iniciat la marxa amb el vehicle enganxat i pren les mesures necessàries per fer cessar la situació irregular en el qual es trobava. El titular o conductor està obligat a satisfer les despeses originades per l'enganxament del vehicle i previstes a la corresponent ordenança fiscal.
2. S'entendrà que el titular o conductor del vehicle està obligat a satisfer aquestes despeses des de mateix moment que la grua es troba al lloc i un dels mecanismes d'enganxament del vehicle grua es troba en contacte amb el vehicle enganxat.

CAPÍTOL IX: VEHICLES ABANDONATS

Article 51: Tractament residual del vehicle

1. L'Administració competent en matèria de gestió del trànsit pot ordenar el trasllat del vehicle a un centre autoritzat de tractament de vehicles per a la seva posterior destrucció i descontaminació:

a) Quan hagin transcorregut més de dos mesos des que el vehicle va ser immobilitzat o retirat de la via pública i dipositat per l'Administració i el titular no hi ha formulat al·legacions.

b) Quan romangui estacionat durant un període superior a un mes en el mateix lloc i presenti desperfectes que facin impossible el seu desplaçament pel seus propis mitjans o li faltin plaques de matrícula.

c) Quan una vegada recollit un vehicle com a conseqüència d'una avaria o accident en un recinte privat, el titular no l'hagi retirat en el termini de dos mesos.

Amb anterioritat a l'ordre de trasllat del vehicle, l'administració ha de requerir el titular del vehicle i li ha d'advertir que, si no procedeix a la seva retirada en el termini d'un mes, es procedirà al seu trasllat al centre autoritzat de tractament.

2. En el cas previst a l'apartat 1, paràgraf c), el propietari o responsable del lloc o recinte ha de sol·licitar a la Prefectura Provincial de Trànsit l'autorització per al tractament residual del vehicle. A aquests efectes ha d'aportar la documentació que acrediti que ha sol·licitat al titular del vehicle la retirada del seu recinte.

3. En aquells casos que s'estimi convenient, la Prefectura Provincial de Trànsit, els òrgans competents de les Comunitats autònomes amb competències en matèria de trànsit, i l'Alcalde o autoritat corresponent per delegació, podrà acordar la substitució de la destrucció del vehicle per la seva adjudicació als serveis de vigilància i control del trànsit, respectivament en cada àmbit.

Article 52: Retirada

1. Els vehicles abandonats seran retirats i ingressats al dipòsit municipal de vehicles.

2. Les despeses corresponents al trasllat i permanència seran a càrrec del seu titular.

TÍTOL IV:

CAPÍTOL I: VELOCITAT

Article 53: Velocitat genèrica i específiques

1. Dins de les vies urbanes i travessies de Gelida la velocitat dels vehicles no podrà superar els 50 quilometres per hora, sense perjudici d'altres regulacions de velocitat específiques en raó de la pròpia configuració i les circumstàncies de cada via, que seran expressament senyalitzades.

2. Tot conductor està obligat a respectar els límits de velocitat establerts i a tenir en compte, a més, les seves pròpies condicions físiques i psíquiques, les característiques de la via, del vehicle i de la seva càrrega, les condicions meteorològiques, ambientals i de circulació, i, en general, qualsevol de les circumstàncies que concorrin en cada moment, a fi d'adequar la velocitat del seu vehicle a aquestes, de forma que sempre pugui aturar-lo dins dels límits del seu camp de visió i davant de qualsevol obstacle que se li pogués presentar.

Article 54: Control i sancions

1. El sistema de control de velocitat s'efectuarà mitjançant radar.

2. La quantia de les sancions aplicables a les infraccions en matèria de velocitat anirà determinada en proporció al percentatge d'excés de velocitat o en relació a diferents grups d'interval·ls màxims i mínims d'excés de velocitat.

3. Quan la infracció sigui comesa per vehicles de més de 3500 kg de MMA (massa màxima autoritzada) o amb capacitat per més de 9 places, inclòs el conductor, s'aplicarà un quadre de sancions especials més agreujades.

4. L'agent de la Policia Local també podrà denunciar un vehicle quan consideri que circula a una velocitat superior a la que li permeti aturar-se davant de qualsevol obstacle.
5. L'agent de la Policia Local també podrà denunciar un vehicle que circuli a una velocitat anormalment reduïda de manera que entorpeixi, sense causa justificada, la circulació.

Article 55: Precaucions de velocitat

1. En els carrers sense voreres, illes de vianants i en tots aquells on l'afluència de vianants sigui considerable, els vehicles reduiran la velocitat a la del pas normal dels vianants i prendran les precaucions necessàries, arribant a detenir el vehicle si fos necessari, especialment en els casos següents:

- a) Quan hi hagi vianants a la part de la via que s'estigui utilitzant o pugui racionalment preveure-hi la seva irrupció, principalment si es tracta d'infants, gent gran o persones amb mobilitat reduïda.
- b) Quan s'acosti a passos de vianants no regulats per semàfors o agents de la policia local o a llocs on sigui previsible la presència d'infants o a llocs de pública concurrència.
- c) Quan hi hagi animals a la part de la via que s'estigui utilitzant o pugui preveure's la seva irrupció en aquesta.
- d) En els trams d'edificis amb accés immediat a la calçada.
- e) Quan s'acosti a un autobús en situació de parada principalment si es tracta d'un autobús de transport escolar.
- f) Al circular per paviment lliscant o quan pugui esquitxar o projectar aigua, graveta o altres matèries als altres usuaris de la via.
- g) Quan s'acosti a interseccions senyalitzades sense visibilitat, a rotondes o pas a nivell.
- h) A l'encreuar-se amb un altre vehicle quan les circumstàncies de la via, dels vehicles o les meteorològiques o ambientals no permetin fer-ho amb seguretat.
- i) En cas d'enlluernament.
- j) En els casos de boira densa, pluja intensa, nevada o qualsevol altre circumstància que afecti la visibilitat o a la seguretat vial en general.

TÍTOL V: CIRCULACIÓ DE VEHICLES EN ESPAIS NATURALS

CAPÍTOL I: CIRCULACIÓ DE VEHICLES EN ESPAIS NATURALS

Es objecte de desenvolupament normatiu en aquest reglament tot allò contemplat a la Llei 9/1995, de 27 de juliol, de regulació de l'accés motoritzat al medi natural i al decret de configuració normativa 166/1998, de 8 de juliol, de regulació de l'accés motoritzat al medi natural.

Article 56. Respecte al medi, als bens i als drets

1. La circulació de vehicles ha de respectar tant el medi com els béns i els drets dels titulars dels terrenys i els drets dels vianants i dels usuaris no motoritzats, i no ha de causar perill, perjudicis o molèsties innecessàries a les persones i als ecosistemes naturals.

Article 57. Àmbit territorial d'aplicació

1. L'àmbit territorial d'aplicació d'aquest capítol és el terme municipal de Gelida constituït per:

- a) Els espais naturals definits per la Llei 12/1985, de 13 de juny, d'espais naturals.
- b) Els terrenys forestals definits per la Llei 6/1988, de 30 de març, forestal de Catalunya.
- c) El conjunt de camins rurals, camins i pistes forestals, camins de bast i ramaders, senders i corriols.
- d) Els llits de les corrents naturals d'aigua, contínues o discontinües i els dels llacs, llacunes i embassaments superficials en lleres públiques.

2. A efectes d'aquesta ordenança s'entén per:

- a) Camins forestals, les vies de terra o pavimentades de circulació permanent que serveixen per a la gestió, la vigilància i la defensa de les forests, amb una amplada mitjana de plataforma de 4 metres, que formen la xarxa forestal bàsica.

- b) Pistes forestals, les vies de terra o pavimentades connectades amb les anteriors, i de característiques similars, construïdes primordialment per al transport dels aprofitaments forestals, amb una amplada mitjana de plataforma de 3 metres, que formen la xarxa forestal secundària.
 - c) Pistes de desembosc, les vies de terra i de circulació temporal exclusivament construïdes per al transport d'aprofitaments forestals, amb una amplada mitjana de plataforma de 2,5 metres.
 - d) Camins rurals, les vies pavimentades o de terra de circulació permanent construïdes per a la millora de les infraestructures agrícoles, ramaderes i forestals, d'unió entre infraestructures agrícoles, ramaderes i forestals, d'unió entre localitats o d'accés a cases o nuclis de població situats en zones rurals.
 - e) Camins ramaders, els camins seguits tradicionalment pel bestiar transhumant en els seus desplaçaments periòdics per a l'aprofitament de les pastures naturals.
 - f) Camins de bast, els antics camins aptes per al pas d'animals de càrrega i no aptes actualment per a la circulació de vehicles de quatre rodes.
 - g) Corriols i senders, vials únicament aptes per al pas de vianants.
3. Queden exclosos de l'àmbit d'aplicació d'aquest capítol les carreteres i vies de comunicació regulades per a la resta de capítols de la present ordenança i la legislació vigent de carreteres.

Article 58. Competències

L'aplicació d'aquesta normativa correspon a l'Ajuntament sense perjudici de les competències que exerceixin el Departament d'Agricultura, Ramaderia i Pesca, els departaments de la Generalitat de Catalunya i altres administracions públiques d'acord amb la legislació de caràcter sectorial.

Article 59. Identificació dels vehicles i documentació per a la circulació

1. D'acord amb el que estableix la legislació general sobre circulació, els vehicles de motor, els ciclomotors i els remolcs han d'anar sempre identificats amb plaques de matrícula reglamentàries. En qualsevol cas, per a la conducció de vehicles de motor s'exigeix disposar de permís de conducció i de circulació, de la llicència de conducció i del certificat de característiques pel que fa als ciclomotors.
2. Els conductors han de facilitar la seva identificació a requeriment dels Agents de la Policia Local i d'altres Agents de l'autoritat.

Article 60. Normes generals de circulació motoritzada per vials

1. En els terrenys forestals del municipi de Gelida definits per la Llei 6/1988, de 30 de març, forestal de Catalunya, regeixen les normes de circulació següents:
 - a) La circulació motoritzada per camins o pistes forestals o per camins rurals pot ser prohibida pel Departament d'Agricultura, Ramaderia i Pesca o els ajuntaments en els supòsits previstos a la Llei 9/1995.
 - b) La circulació de motocicletes i vehicles assimilats és prohibida amb caràcter general per les pistes i els camins d'amplada inferior a 2 m.
 - c) La circulació d'automòbils i vehicles assimilats és prohibida amb caràcter general pels vials d'amplada inferior a 3 metres, excepte en les pistes de desembosc, en les quals és autoritzada per a la realització de treballs forestals.
 - d) En els espais inclosos al Pla d'espais d'interès natural (PEIN), sens perjudici de les normes establertes a l'apartat anterior, regeixen les normes establertes en els respectius plans o programes de gestió.
 - e) En els espais naturals declarats de protecció especial la circulació de vehicles motoritzats únicament s'autoritza pels vials delimitats i senyalitzats a aquest efecte en els plans o en els programes de gestió corresponents, d'acord amb el que preveu aquesta ordenança i el Decret 166/1998, de 8 de juliol, de regulació de l'accés motoritzat al medi natural.

Article 61. Prohibicions de caràcter general

1. Es prohibeix la circulació de vehicles motoritzats:
 - a) Camp a través, tant si és per terrenys agrícoles com forestals, per tots els terrenys als quals es refereix l'article 2 d'aquesta Ordenança.

- b) Fora dels límits de les vies de circulació per les quals s'autoritza la circulació, excepte per efectuar maniobres d'aparcament al seu entorn immediat.
 - c) Pels tallafocs expressament construïts amb aquest objectiu.
 - d) Pels vials forestals d'accés a zones on es realitzin aprofitaments forestals, degudament senyalitzats, excepte per a l'execució d'accions relacionades amb aquestes activitats.
 - e) Pels camins ramaders que no coincideixin amb vials de lliure circulació, excepte per a vehicles destinats a activitats ramaderes o a serveis públics.
 - f) Pels llits de les corrents naturals d'aigua, contínues o discontinües i dels llacs, llacunes i embassaments superficials en lleres públiques, excepte quan formin part d'un vial que els travessi a guai, o que discorri tradicionalment per un tram dels esmentats llits.
2. La circulació amb caràcter esportiu o d'esbarjo de vehicles de motor adaptats per transitar per la neu resta prohibida fora de les àrees de les estacions d'esquí senyalitzades a l'efecte i fora dels vials aptes per a la circulació motoritzada.
3. El Departament d'Agricultura, Ramaderia i Pesca, prèvia consulta als òrgans gestors i després d'haver consultat l'Ajuntament de Gelida, pot prohibir la circulació motoritzada en camins rurals i camins i pistes forestals dels espais naturals declarats de protecció especial.
4. L'Ajuntament pot prohibir temporalment en l'àmbit d'aplicació d'aquesta ordenança la circulació en el medi natural, en cas de risc elevat d'incendis, d'allaus i d'inundacions o desbordaments de rius, rieres o torrents o per efectuar tasques d'extinció d'incendis, de rescats i salvaments o de protecció de persones i béns davant els esmentats riscos. En aquest cas ho comunicarà als organismes adients en aplicació de la normativa vigent.
5. Els titulars de vials que, d'acord amb la legislació general aplicable, hagin establert o estableixin prohibicions o limitacions a la circulació motoritzada per aquells vials, ho notificaran a l'Ajuntament i al Departament d'Agricultura, Ramaderia i Pesca, el qual, prèvia audiència dels esmentats interessats, podrà imposar condicionants específics per tal de salvaguardar els valors naturals o per tal de garantir la prestació de serveis de naturalesa pública. Aquestes prohibicions o limitacions seran incorporades a l'inventari d'acord amb l'establert a l'article 11 del Decret 166/1998, de 8 de juliol, de regulació de l'accés motoritzat al medi natural.

Article 62. Limitacions específiques

1. Fora dels espais naturals de protecció especial, les reserves nacionals de caça, les reserves naturals i els refugis de fauna salvatge a què es refereix el punt anterior, l'Ajuntament, directament o a instància del Departament de Governació o del Departament d'Agricultura, Ramaderia i Pesca, i prèvia consulta a la comissió consultiva comarcal de l'accés motoritzat al medi natural, pot establir limitacions que afectin a camins o pistes de llur titularitat.
2. Els corresponents acords de l'Ajuntament han de ser notificats al Departament d'Agricultura, Ramaderia i Pesca perquè en faci la senyalització i la publicitat corresponents.
3. Les limitacions establertes d'acord amb els apartats anteriors hauran de figurar als inventaris comarcals de camins i pistes elaborats d'acord amb el que estableix l'article 11 del Decret 166/1998, de 8 de juliol.

Article 63. Excepcions a les limitacions i prohibicions

1. Tret que la normativa pròpia d'un espai natural protegit les inclogui expressament, les limitacions i prohibicions a què es refereixen els articles anteriors no són aplicables a l'accés dels titulars o de persones autoritzades per ells a llurs finques, ni a la circulació motoritzada relacionada amb:
- a) El desenvolupament de les activitats i usos de caràcter agrícola, forestal o ramader.
 - b) La gestió de les àrees privades de caça i de les zones de caça controlada.
 - c) El manteniment dels equipaments i dels avituallaments de refugis de muntanya.
 - d) La prestació de serveis de rescat, d'emergència o qualsevol altre de naturalesa pública.
2. Els vehicles que realitzin activitats compreses en els paràgrafs b), c) i d) de l'apartat anterior hauran d'anar degudament identificats o, si s'escau, disposar de les habilitacions o autoritzacions pertinents.

Article 64. Normativa urbanística

Les prohibicions i limitacions específiques establertes d'acord amb aquesta normativa s'apliquen sense perjudici de les que hagi establert amb caràcter més restrictiu la normativa urbanística vigent.

Article 65. Velocitat màxima

1. La velocitat màxima de circulació per camins i pistes no pavimentats, aptes per a la circulació motoritzada, és de trenta quilòmetres per hora.

2. S'exceptuen d'aquesta limitació:

a) Els vehicles participants en competicions esportives autoritzades o que practiquen activitats esportives o de lleure en àrees destinades a aquestes pràctiques.

b) Els vehicles en prestació de serveis de naturalesa pública, en cas de necessitat o força major.

Article 66. Circulació motoritzada en grups

1. Als efectes d'aplicació d'aquesta Ordenança, s'entén que:

a) La circulació motoritzada és en grup quan uns quants vehicles motoritzats segueixen, de mutu acord i sense finalitat competitiva, el mateix itinerari.

b) La circulació motoritzada en grup és organitzada quan és promoguda, sense finalitat competitiva, per una entitat o un particular que en són responsables.

2. Les normes establertes en aquesta Secció són d'aplicació al conjunt de pistes i camins que recorren els espais naturals i els terrenys forestals.

Article 67. Circulació motoritzada en grup no organitzada

1. La circulació motoritzada en grup, no organitzada, es regeix per les definicions per a la circulació motoritzada establertes a l'article 100 d'aquest capítol.

2. Es prohibeix la circulació motoritzada en grup, no organitzada, de més de set motocicletes o ciclomotors, o de més de quatre automòbils o similars, en els espais naturals declarats de protecció especial.

3. Es prohibeixen les concentracions de més de quinze vehicles en la resta d'espais inclosos en el Pla d'espais d'interès natural o en els terrenys forestals. No obstant això, si la necessitat de preservació dels valors naturals ho fa aconsellable, el Departament d'Agricultura, Ramaderia i Pesca pot reduir el nombre màxim de vehicles o prohibir-hi la circulació motoritzada en grup.

4. S'exceptua d'aquesta prohibició la realització d'activitats de caràcter popular organitzades o autoritzades per l'Ajuntament, que hauran de ser comunicades prèviament a l'oficina comarcal del Departament d'Agricultura, Ramaderia i Pesca corresponent.

Article 68. Activitats organitzades

1. La coordinació de les autoritzacions d'activitats organitzades de circulació motoritzada en grup amb un nombre de participants superior als establerts a l'article anterior, quan aquestes afectin més d'un municipi, correspon al consell comarcal corresponent.

2. Els organitzadors de l'activitat han de fer la sol·licitud als consells comarcals de les comarques per on transcorri l'itinerari, els quals sol·licitaran l'autorització de l'Ajuntament de Gelida i d'altres ajuntaments afectats i, si s'escau, dels òrgans rectors dels espais naturals afectats. En cas que aquests no es pronunciïn en el termini de 15 dies naturals a comptar des del dia següent a la recepció de la sol·licitud d'autorització, aquesta s'entendrà atorgada per silenci positiu.

3. A la petició, que s'haurà de acompanyar de l'aprovació del programa de l'activitat per la corresponent federació catalana d'automobilisme o de motociclisme, segons s'escaigui, es definirà el tipus d'activitat i l'itinerari previst amb expressió dels municipis per on discorre, amb les autoritzacions per a cada tram dels respectius titulars si l'itinerari discorre per vials d'ús privat.

4. Els consells comarcals, un cop feta la corresponent comunicació al promotor, notificaran a l'oficina comarcal del Departament d'Agricultura, Ramaderia i Pesca, amb una antelació mínima de 10 dies respecte a la data d'inici de l'activitat, les autoritzacions atorgades, indicant la identitat del promotor, el tipus d'activitat, l'itinerari, el nombre estimat de participants i les dates de realització de l'activitat.

5. Els ajuntaments que hagin autoritzat aquestes activitats, així com els consells comarcals, poden afegir modificacions o limitacions, tant pel que fa al recorregut com al nombre de participants, i incorporar-hi els condicionants específics que consideri necessaris per evitar danys a les persones, als béns i al medi natural. Aquestes s'hauran de comunicar oportunament als promotors, al consell comarcal i al Departament d'Agricultura, Ramaderia i Pesca.

6.L'autorització de l'Ajuntament no eximeix d'obtenir les preceptives autoritzacions de caràcter sectorial.

7.Tots els vehicles participants en l'activitat organitzada han de disposar de còpia de les preceptives autoritzacions o comunicacions, si s'escau, que han de ser mostrades als Agents de la Policia Local i d'altres Agents de l'autoritat que així ho requereixin en el transcurs del trajecte.

8.Sens perjudici de les competències en matèria de joc i espectacle que exerceix el Departament de Governació, l'Ajuntament, pel que fa al recorregut dins el terme municipal, o el Departament d'Agricultura, Ramaderia i Pesca, directament o, en el seu cas, a instància dels òrgans de gestió dels espais declarats de protecció especial, poden suspendre provisionalment i totalment o parcial, activitats ja autoritzades. La resolució de suspensió serà motivada, per circumstàncies meteorològiques, per incendis o per altres supòsits justificats per a la preservació del medi natural, i es comunicarà a les administracions afectades. La suspensió tindrà caràcter definitiu si l'activitat comporta alteracions en el medi natural d'impossible o difícil reparació.

Article 69. Limitació de l'horari de circulació

Les activitats de circulació motoritzada subjectes a autorització hauran de desenvolupar-se, llevat de causa major, fora d'horari nocturn, entès aquest des de l'hora que es pon el sol fins una hora després que surt. No obstant s'autoritza la circulació motoritzada organitzada en horari nocturn, si l'itinerari és exclusivament per vials d'unió entre localitats rurals o d'accés a cases o nuclis de població situats en zones rurals.

Article 70. Pràctica de l'autocross

La pràctica de l'autocross, inclosa la de caràcter d'entrenament i d'iniciació a aquest esport, únicament es pot realitzar en circuits permanents.

Article 71. Soroll

Les emissions de soroll es regeixen per les normes de caràcter general que s'estableixen en aquesta ordenança.

Article 72. Fiances

1.Per tal de garantir la reparació de possibles danys o perjudicis en el medi natural per causa de la celebració d'una competició esportiva, els ajuntaments podran ordenar als promotors la constitució d'una fiança.

2.La quantia de la fiança serà adequada al cost previst de la reparació dels possibles danys o perjudicis. La fiança pot ser constituïda en metàl·lic, mitjançant aval o per contracte d'assegurança, d'acord amb el que estableix la legislació sobre contractes de les administracions públiques.

3.Per a la devolució de la fiança, el tècnic de l'Ajuntament o, si s'escau, el tècnic del Departament d'Agricultura, Ramaderia i Pesca haurà de valorar, en el termini màxim de 15 dies a partir de l'acabament de la competició, els danys o perjudicis produïts i deduir, en el seu cas, de la quantia dipositada, el cost de la seva reparació.

Article 73. Infraccions, Tipificació

1.La vulneració de les prescripcions de la Llei 9/1995, de 27 de juliol, de regulació de l'accés motoritzat al medi natural, i de les normes establertes per aquesta Ordenança i pel Decret 166/1998, de 8 de juliol, de regulació de l'accés motoritzat al medi natural, tenen la qualificació d'infracció administrativa.

2.Les infraccions a què es refereix aquest capítol es classifiquen en lleus, greus i molt greus.

3.Són infraccions lleus:

a) Superar el límit de velocitat de 30 km/hora, o els que figurin expressament senyalitzats en els vials.

b) Circular fora dels límits horaris establerts pel l'article 69 d'aquesta ordenança.

c) La circulació en grup no organitzada, superant els límits establerts en els apartats 2 i 3 de l'article 73 d'aquest Decret.

d) Qualsevol altra infracció al que estableix el capítol XIV d'aquesta ordenança que no estigui tipificada com a greu o molt greu.

4. Són infraccions greus:

- a) Deteriorar, destruir, sostreure o retirar els elements de senyalització de la circulació motoritzada al medi natural.
- b) La circulació motoritzada vulnerant alguna de les limitacions o prohibicions establertes en els articles 5, 6 i 7 d'aquesta Ordenança.
- c) Ocasionar danys a béns, instal·lacions o materials agrícoles, ramaders i forestals, com a conseqüència de l'ús de vehicles motoritzats.
- d) Participar en activitats organitzades de circulació motoritzada, sense autorització o incomplint les condicions establertes en l'esmentada autorització.
- e) No retirar el material de senyalització i de protecció i no reparar els danys causats, en els terminis fixats per l'article 31 del Decret 166/1998, de 8 de juliol, de regulació de l'accés motoritzat al medi natural.
- f) Estacionar vehicles que impedeixin l'accés a camins forestals d'ús exclusiu per a vehicles de serveis d'extinció d'incendis, de vigilància i oficials, degudament senyalitzats, en l'època i en zones d'alt risc d'incendi.
- g) Reincidir en la comissió d'infraccions lleus.

5. Són infraccions molt greus:

- a) Fer anuncis publicitaris en qualsevol mitjà de difusió que incitin a no respectar la legislació vigent en matèria de circulació motoritzada en el medi natural o contrària als principis que la inspiren.
- b) Fer competicions esportives de vehicles motoritzats, sense la preceptiva autorització, o incomplint-ne les condicions.
- c) Reincidir en la comissió d'infraccions Greus.

6. L'abandonament de deixalles o d'escombraries té la qualificació d'infracció lleu, greu o molt greu segons la naturalesa i el volum de l'abocament, d'acord amb la legislació vigent.

Article 74. Prescripció

Els terminis de prescripció de les infraccions és de tres anys per a les molt greus, dos anys per a les greus i sis mesos per a les lleus, a comptar des de la data de comissió, o si aquesta és continuada des de la data en què es comet la darrera acció constitutiva d'infracció.

Article 75. Tramitació

1. En la tramitació dels expedients de sanció, s'aplicarà el procediment sancionador administratiu general vigent.
2. Si s'aprecia que els fets objecte d'un expedient sancionador poden ésser constitutius de delictes o falta, l'Ajuntament:
 - a) Traslladarà les actuacions a l'autoritat judicial competent.
 - b) Deixarà en suspens el procediment fins que l'autoritat judicial es pronunciï.
 - c) Sens perjudici del que indica el subapartat b) anterior, prosseguirà, en el seu cas, la instrucció de l'expedient incoat per al restabliment de la situació anterior a la comissió de la infracció o, si escau, per a l'abonament de les indemnitzacions pels danys i els perjudicis ocasionats.
3. La sanció de l'autoritat judicial a què es refereix el subapartat a) de l'apartat 2 anterior, exclou la imposició de multa administrativa. Si la resolució judicial és absolutòria, l'administració actuant pot continuar la tramitació de l'expedient sancionador, respectant, però, els fets que els tribunals hagin declarat provats.

Article 76. Sancions. Graduació

1. La comissió d'infraccions tipificades a l'article 33 d'aquesta Ordenança serà sancionada amb les multes següents:
 - a) En cas d'infraccions lleus, amb una multa de 60.10€ a 300.50€.
 - b) En cas d'infraccions greus, amb una multa de 300.51€ a 3005.06€.
 - c) En cas d'infraccions molt greus, amb una multa de 3005.07€ a 30050.61€.
2. Les sancions a aplicar es graduaran d'acord amb la gravetat del fet constitutiu de la infracció, tenint en compte:
 - a) Els danys i perjudicis produïts.

- b) La intencionalitat.
- c) La dificultat en la identificació de l'infractor.
- d) La quantia de la multa que correspongui d'acord amb els apartats 1 i 2 anteriors s'ha d'incrementar fins al total del benefici obtingut per l'infractor, en el cas que n'hi hagi hagut.

Article 77. Multes coercitives

1. Es poden imposar multes coercitives, d'acord amb el que disposa el procediment sancionador administratiu general vigent, amb el requeriment i l'advertència previs corresponents, per a restaurar la realitat física alterada o transformada com a conseqüència d'una actuació il·legal.
2. Les multes coercitives, que poden ser reiterades, no poden superar la quantia de 601.01€ pessetes per cada infracció comesa.
3. La imposició de multes coercitives i la imposició de multes en concepte de sanció són independents i compatibles.

Article 78. Competència

1. Són competents per acordar la incoació dels procediments sancionadors, i designar instructor, els òrgans que determina en cada cas la legislació sobre espais naturals.
2. Són competents per a la imposició de les sancions, els òrgans següents:
 - a) Els delegats territorials del Departament d'Agricultura, Ramaderia i Pesca o l'Alcalde de l'Ajuntament de Gelida, per a les lleus.
 - b) El director general del Medi Natural o el ple de l'Ajuntament de Gelida, per a les greus.
 - c) El titular del Departament d'Agricultura, Ramaderia i Pesca, per a les molt greus.
 - d) El Govern de la Generalitat, per a les sancions que ultrapassin els 30050.61€, com a conseqüència d'aplicar l'article 110.2.d.
 - e) Els delegats territorials del Departament d'Agricultura, Ramaderia i Pesca i l'Alcalde de l'Ajuntament de Gelida són els òrgans competents per a la imposició de les multes coercitives.

Article 79. Restitució del medi a l'estat anterior

1. La imposició de sancions és independent de l'obligació, exigible en qualsevol moment, de restituir el medi físic a l'estat anterior a la comissió de la infracció i de l'obligació d'indemnitzar pels danys i els perjudicis ocasionats.
2. Un tècnic designat pel delegat territorial avaluarà els danys i perjudicis ocasionats als béns, instal·lacions i al medi natural de titularitat pública i proposarà el procediment i termini per restituir el medi físic a l'estat anterior a la comissió de la infracció.
3. Si la infracció comesa ha causat greus perjudicis a exemplars d'espècies de fauna o de flora protegides, per calcular la indemnització s'aplicaran els barems vigents per a la valoració d'aquestes espècies. El delegat territorial, en base a l'informe tècnic, dictarà resolució que serà notificada a l'infractor per al seu compliment indicant:
 - a) La relació i la valoració de danys i perjudicis ocasionats per l'infractor i el termini per al seu abonament.
 - b) Les accions a executar per a la restitució del medi físic a l'estat anterior a la comissió de la infracció i el seu cost.
 - c) El termini per a l'execució de les accions restauradores.
 - d) La quantia, en el seu cas, de la corresponent multa coercitiva.
4. Superat el termini per executar les accions de restitució del medi físic, sense que aquestes s'hagin executat, el Departament d'Agricultura, Ramaderia i Pesca podrà procedir subsidiàriament a la seva execució amb càrrec a l'obligat.
5. Si la quantia total d'indemnitzacions i cost de restauració supera els 601.01€, la resolució serà del director general del Medi Natural.

Article 80. Exigibilitat

1. L'import de les multes i de les despeses ocasionades per l'execució subsidiària de les actuacions de restitució dels béns a l'estat anterior a la comissió de la infracció pot ser exigible per la via administrativa de constrenyiment.

2. Els membres de la Policia Local, i, en general, tots els agents de l'autoritat, en l'exercici de les seves funcions, aplicaran una especial vigilància per garantir el compliment d'aquesta normativa.
3. El personal esmentat en l'apartat 1 anterior podrà procedir a la immobilització de vehicles que per l'incompliment dels preceptes d'aquesta Ordenança, puguin ocasionar un greu perjudici per a les persones, els béns o els ecosistemes naturals. Aquesta mesura serà aixecada immediatament després que hagin cessat les causes que la motiven.
4. Les despeses derivades de la immobilització i, en el seu cas, trasllat i dipòsit dels vehicles aniran a càrrec del conductor, el qual les haurà d'abonar o garantir el seu pagament com a requisit previ a la devolució del vehicle, sens perjudici del dret de recórrer segons el que estableix la legislació vigent.
5. Els vehicles de qualsevol tipus amb motor, susceptibles de transitar per camins o camp a través, queden sotmesos al que estableix aquesta Ordenança.

TÍTOL VI

CAPÍTOL I: RÈGIM SANCIONADOR

Article 81: Legislació aplicable

Els expedients sancionadors incoats com a conseqüència de les infraccions a les disposicions d'aquesta ordenança es resoldran d'acord amb el que disposa el títol VI del Reial Decret Legislatiu 339/1990, de 2 de març, pel que s'aprova el Text Articulat de la Llei sobre trànsit, circulació de vehicles a motor i seguretat vial, el Reial Decret 320/1994, de 25 de febrer, pel qual s'aprova el Reglament del procediment sancionador en matèria de trànsit, circulació de vehicles a motor i seguretat viària i la Llei 30/1992, de 26 de novembre, de règim jurídic de les Administracions Públiques i del procediment administratiu comú.

Article 82: Competència sancionadora

1. Correspon a l'Alcalde la competència de sancionar, mitjançant multa, les infraccions comeses contra les disposicions d'aquesta ordenança, d'acord amb les quanties previstes en el quadre d'infraccions i sancions establert a l'annex 1.
2. No obstant això l'Alcalde, complint les prescripcions legals corresponents, podrà delegar les competències recollides en aquest article en un regidor o en d'altres òrgans municipals.

Article 83: Infraccions

Les infraccions en matèria de trànsit, circulació de vehicles a motor i seguretat vial es classifiquen en lleus, greus i molt greus, atenent al seu grau de gravetat, d'acord amb el que estableix el Reial Decret Legislatiu 339/1990, de 2 de març, pel qual s'aprova el text articulat de la Llei sobre trànsit, circulació de vehicles a motor i seguretat vial.

Article 84: Sancions

1. Les sancions que s'aplicaran a cada tipus d'infracció seran d'acord amb les quanties que es determinen en l'annex 1 d'aquesta Ordenança (*quadre de sancions*) d'acord amb els límits màxims següents:

- Infraccions lleus, amb 90 euros
- Infraccions greus, amb 200 euros
- Infraccions molt greus, amb 500 euros

La retirada de punts, vindrà determinada per l'establert en el RDL 339/1990, de 2 de març, de la Llei sobre trànsit, circulació de vehicles a motor i seguretat vial, així com en les disposicions contingudes en el Reial Decret 1428/2003, de 21 de novembre que aprova el reglament General de Circulació, amb les seves modificacions posteriors i disposicions complementàries.

Article 85: Bonificacions

Les sancions de multes per infraccions previstes en el quadre d'infraccions i sancions, annex d'aquesta Ordenança, podran fer-se efectives abans que es dicti la resolució de l'expedient amb una reducció d'un 50% sobre la quantitat fixada prèviament.

Article 86: Procediment sancionador

El procediment sancionador serà el que es determina el Reial Decret Legislatiu 339/1990, de 2 de març, pel qual s'aprova el text articulat de la Llei sobre trànsit, circulació de vehicles a motor i seguretat vial, Reial Decret 320/94, de 25 de març, pel qual s'aprova el Reglament de procediment sancionador en matèria de trànsit, circulació de vehicles a motor i seguretat vial i la Llei 30/92, de 26 de novembre, de règim jurídic de les administracions públiques i de procediment comú i reglaments que la desenvolupin en matèria sancionadora.

Article 87: Recursos

Les resolucions dictades en els expedients sancionadors podran ésser recorreguts en la forma que estableixi la legislació vigent o, si escau, la de jurisdicció contenciosa-administrativa.

Article 88: Persones responsables

- 1.La responsabilitat per les infraccions als preceptes d'aquesta Ordenança recau directament sobre l'autor de la infracció.
- 2.Quan sigui declarada la responsabilitat dels fets comesos per un menor de 18 anys, respondran solidàriament amb ell els seus pares, tutors, acol·lidors i guardadors legals o de fet per aquest ordre, a raó de l'incompliment de l'obligació imposada a aquests que comporta un deure de prevenir la infracció administrativa que se li imputi als menors.
- 3.El titular del vehicle, degudament requerit, té el deure d'identificar al conductor responsable de la infracció i si incomplís aquesta obligació en el tràmit procedimental oportú sense causa justificada, serà sancionat pecuniàriament com autor d'una falta greu, imposant-se la sanció en la seva màxima quantia.
- 4.De la mateixa forma respondrà el titular del vehicle quan no sigui possible notificar la denúncia al conductor que aquell identifiqui, per causa imputable al titular.

Article 89: Criteris de graduació de les sancions

1.Les sancions previstes en aquesta Ordenança es graduaran en atenció a:

- La gravetat i transcendència del fet
- Els antecedents i la reincidència de l'infractor
- El perill potencial creat i,
- El perjudici causat en el funcionament dels serveis públics.

2.No tindran el caràcter de sancions la mesures cautelars o preventives que es puguin acordar d'acord amb aquesta Ordenança, la Llei sobre trànsit, circulació de vehicles a motor i Seguretat Vial i la Llei de Procediment Administratiu.

Disposició final

Primera: Per tot el que no quedi regulat en aquesta Ordenança serà d'aplicació supletòria la Llei de trànsit, circulació de vehicles a motor i seguretat viària i el Reglament general de circulació.

Segona: Aquesta Ordenança aprovada definitivament per decret de l'alcaldia de 1-3-2012 i publicada la posterior rectificació en el Butlletí Oficial de la província de Barcelona de 2-4-2012 entrarà en vigor l'endemà de la publicació i continuarà vigent mentre no se n'acordi la modificació o derogació. En cas de modificació parcial, els articles que no s'han modificat restaran vigents.

ANNEX

Norma	Article	Apartat	Subapartat	Conducta	DESCRIPCIÓ CONDUCTA	Graduació	Punts	Import €
NORMES GENERALS DE COMPORTAMENT EN LA CIRCULACIÓ								
RGC	2			1	COMPORTAR-SE L'USUARI DE LA VIA DE MANERA QUE ES DESTORBA INDEGUDAMENT LA CIRCULACIÓ	L	0	60,10
RGC	2			2	COMPORTAR-SE L'USUARI DE LA VIA DE MANERA QUE ES CAUSA PERILL A LES PERSONES	L	0	60,10
RGC	2			3	COMPORTAR-SE L'USUARI DE LA VIA DE MANERA QUE ES CAUSEN MOLÈSTIES INNECESSÀRIES A LES PERSONES	L	0	60,10
RGC	2			4	COMPORTAR-SE L'USUARI DE LA VIA DE MANERA QUE ES CAUSEN PERJUDICIS A LES PERSONES	L	0	60,10
RGC	2			5	COMPORTAR-SE L'USUARI DE LA VIA DE MANERA QUE ES CAUSEN DANYS ALS BÉNS	L	0	60,10
RGC	3	1		13	CONDUIR UNA BICICLETA DE FORMA NEGLIGENT CREAT PERILL CERT I RELLEVANT PER A LA RESTA D'USUARIS DE LA VIA	G	0	200
RGC	3	1		14	CONDUIR DE FORMA NEGLIGENT	G	0	200
RGC	3	1		15	CONDUIR DE FORMA NEGLIGENT CREAT PERILL CERT I RELLEVANT PER A LA RESTA D'USUARIS DE LA VIA	G	0	200
RGC	3	1		16	CONDUIR DE FORMA NEGLIGENT CAUSANT ACCIDENT	G	0	200
RGC	3	1		17	CONDUIR DE FORMA NEGLIGENT CREAT UN RISC CERT I RELLEVANT PER A LA RESTA D'USUARIS DE LA VIA	G	0	200
RGC	3	1		18	CONDUIR SENSE LA DILIGÈNCIA, PRECAUCIÓ I NO DISTRACCIÓ NECESSARIS PER EVITAR TOT DANY PROPÍ O ALIÈ	G	0	200
RGC	3	1		19	CONDUIR DE FORMA TEMERÀRIA	M	6	500
Activitats que afecten la seguretat de la circulació								
RGC	4	2		1	LLENÇAR, DIPOSITAR O ABANDONAR SOBRE LA VIA OBJECTES O MATÈRIES QUE PUGUIN DESTORBAR LA LLIURE CIRCULACIÓ	L	0	60,10
RGC	4	2		2	LLENÇAR, DIPOSITAR O ABANDONAR SOBRE LA VIA OBJECTES O MATÈRIES QUE PUGUIN DESTORBAR LA PARADA O L'ESTACIONAMENT	L	0	60,10
RGC	4	2		7	LLENÇAR, DIPOSITAR O ABANDONAR SOBRE LA VIA OBJECTES O MATÈRIES QUE PUGUIN PRODUIR EFECTES QUE MODIFIQUIN LES CONDICIONS ADIENTS PER CIRCULAR	L	0	60,10
RGC	4	2		8	LLENÇAR, DIPOSITAR O ABANDONAR SOBRE LA VIA OBJECTES O MATÈRIES QUE PUGUIN PRODUIR EFECTES QUE MODIFIQUIN LES CONDICIONS ADIENTS PER PARAR O ESTACIONAR	L	0	60,10
RGC	4	2		9	LLENÇAR, DIPOSITAR O ABANDONAR SOBRE LA VIA OBJECTES O MATÈRIES QUE PUGUIN PRODUIR EN LES SEVES IMMEDIACIONS EFECTES QUE MODIFIQUIN LES CONDICIONS ADIENTS PER CIRCULAR	L	0	60,10
RGC	4	2		10	LLENÇAR, DIPOSITAR O ABANDONAR SOBRE LA VIA OBJECTES O MATÈRIES QUE PUGUIN DESTORBAR LA PARADA O L'ESTACIONAMENT (DEIXAR VEHICLE A LA VIA PÚBLICA AMB SÍMPTOMES D'ABANDONAMENT)	L	0	60,10
RGC	4	2		12	LLENÇAR, DIPOSITAR O ABANDONAR SOBRE LA VIA OBJECTES O MATÈRIES QUE PUGUIN FER PERILLOSA LA CIRCULACIÓ	G	4	200
RGC	4	2		13	LLENÇAR, DIPOSITAR O ABANDONAR SOBRE LA VIA OBJECTES O MATÈRIES QUE PUGUIN FER PERILLOSA LA PARADA O L'ESTACIONAMENT	G	4	200
RGC	4	2		14	LLENÇAR, DIPOSITAR O ABANDONAR SOBRE LA VIA OBJECTES O MATÈRIES QUE PUGUIN DETERIORAR LES SEVES INSTAL·LACIONS	G	4	200

RGC	4	2	15	LLENÇAR, DIPOSITAR O ABANDONAR SOBRE LA VIA OBJECTES O MATÈRIES QUE PUGUIN DETERIORAR-LA	G	4	200
RGC	4	3	1	INSTAL·LAR A LA VIA APARELLS, INSTAL·LACIONS O CONSTRUCCIONS QUE ENTORPEIXEN LA CIRCULACIÓ	L	0	60,10
RGC	4	3	2	REALITZAR A LA VIA FILMACIONS, ENQUESTES O ASSAJOS QUE ENTORPEIXEN LA CIRCULACIÓ	L	0	60,10
Senyalització d'obstacles i perills							
RGC	5	1	1	CREAR UN OBSTACLE O PERILL A LA VIA I NO ADOPTAR LES MESURES NECESSÀRIES PER FER-LO DESAPARÈIXER COM MÉS AVIAT MILLOR	L	0	60,10
RGC	5	1	2	CREAR UN OBSTACLE O PERILL A LA VIA I NO ADOPTAR LES MESURES NECESSÀRIES PERQUÈ PUGUI SER ADVERTIT PER LA RESTA D'USUARIS	L	0	60,10
RGC	5	1	3	CREAR UN OBSTACLE O PERILL A LA VIA I NO ADOPTAR LES MESURES NECESSÀRIES PERQUÈ NO DIFICULTI LA CIRCULACIÓ	L	0	60,10
RGC	5	3	1	NO SENYALITZAR DE FORMA EFICAÇ UN OBSTACLE O PERILL CREAT A LA VIA, PER AVISAR QUE HI ÉS	L	0	60,10
RGC	5	6	1	DETENIR, PARAR O ESTACIONAR UN VEHICLE DESTINAT A SERVEIS D'URGÈNCIA O ASSISTÈNCIA MECÀNICA EN LLOC DIFERENT DEL FIXAT PELS AGENTS DE L'AUTORITAT	L	0	60,10
RGC	6		2	LLENÇAR A LA VIA O A LES SEVES PROXIMITATS QUALSEVOL OBJECTE QUE POT POSAR EN PERILL LA SEGURETAT VIÀRIA	G	0	200
RGC	6	1	1	LLENÇAR A LA VIA O A LES SEVES PROXIMITATS QUALSEVOL OBJECTE QUE POT DONAR LLOC A LA PRODUCCIÓ D'INCENDIS	G	4	200
RGC	6	1	2	LLENÇAR A LA VIA O A LES SEVES PROXIMITATS QUALSEVOL OBJECTE QUE PUGUI PROVOCAR ACCIDENTS DE CIRCULACIÓ	G	4	200
RGC	6	1	4	LLENÇAR A LA VIA O A LES SEVES PROXIMITATS, UN USUARI NO CONDUCTOR, QUALSEVOL OBJECTE QUE PUGUI DONAR LLOC A LA PRODUCCIÓ D'INCENDIS	G	0	200
Emissió de pertorbacions i contaminants							
RGC	7	1	1	CIRCULAR AMB UN VEHICLE QUE EMET PERTORBACIONS ELECTROMAGNÈTIQUES, AMB UNS NIVELLS D'EMISSIÓ DE SOROLLS PER DAMUNT DELS LÍMITS REGLAMENTARIS	L	0	60,10
RGC	7	1	2	EMETRE GASOS O FUMS PER DAMUNT DELS LÍMITS REGLAMENTARIS	L	0	60,10
RGC	7	1	3	NO COL·LABORAR, EL CONDUCTOR DEL VEHICLE RESSENYAT, EN LES PROVES DE DETECCIÓ DE POSSIBLES DEFICIÈNCIES EN L'EMISSIÓ DE PERTORBACIONS ELECTROMAGNÈTIQUES, SOROLLS, GASOS O FUMS	L	0	60,10
RGC	7	2	1	CIRCULAR AMB EXPULSIÓ LLIURE DE GASOS, SENSE EL DISPOSITIU SILENCIADOR D'EXPLOSIONS	L	0	60,10
RGC	7	2	2	CIRCULAR AMB EL SILENCIADOR INCOMPLET, INADEQUAT O DETERIORAT	L	0	60,10
RGC	7	2	3	CIRCULAR EXPULSANT ELS GASOS DEL MOTOR A TRAVÉS D'UN TUB RESSONADOR	L	0	60,10
RGC	7	2	4	CIRCULAR AMB EL VEHICLE RESSENYAT, DE COMBUSTIÓ INTERNA, SENSE EL DISPOSITIU QUE EVITA LA PROJECCIÓ DESCENDENT, A L'EXTERIOR, DEL COMBUSTIBLE NO CREMAT	L	0	60,10
RGC	7	2	5	CIRCULAR AMB EL VEHICLE RESSENYAT, DE COMBUSTIÓ INTERNA, LLENÇANT FUMS QUE PODEN DIFICULTAR LA VISIBILITAT ALS CONDUCTORS D'ALTRES VEHICLES O RESULTAR NOCIUS	L	0	60,10
RGC	7	4	1	EMETRE QUALSEVOL CONTAMINANT A LA VIA PER UN FOCUS EMISSOR DIFERENT D'UN VEHICLE DE MOTOR, PER DAMUNT DELS NIVELLS ESTABLERTS	L	0	60,10
RGC	7	4	2	INSTAL·LAR UN ABOCADOR D'ESCOMBRERIES I RESIDUS DINS DE LA ZONA D'AFECCIÓ DE LA CARRETERA	L	0	60,10
RGC	7	4	3	INSTAL·LAR UN ABOCADOR D'ESCOMBRERIES I RESIDUS DINS DE LA ZONA D'AFECCIÓ DE LA CARRETERA, AMB PERILL QUE EL FUM DE LA SEVA INCINERACIÓ ARRIBI A LA MATEIXA	L	0	60,10

Transport de persones								
RGC	9	1		1	TRANSPORTAR, EN EL VEHICLE RESSENYAT, UN NOMBRE DE PERSONES SUPERIOR AL DE PLACES AUTORITZADES	L	0	60,10
<p><i>A efectes de còmput del nombre de persones transportades, cada persona computa una plaça, amb independència de la seva edat. En vehicles autoritzats per al transport escolar i de menors, s'estarà a allò establert en la normativa específica sobre la matèria.</i></p>								
RGC	9	1		3	NO TENIR, UN VEHICLE DE SERVEI PÚBLIC O AUTOBÚS, LA PLACA INTERIOR QUE ASSENYALA EL NOMBRE DE PLACES	L	0	60,10
RGC	9	1		4	TRANSPORTAR PERSONES I/O EQUIPATGES DE MANERA QUE SE EXCEDEIX LA MMA DEL VEHICLE	L	0	60,10
RGC	9	1		6	TRANSPORTAR, EN EL VEHICLE RESSENYAT, UN NOMBRE DE PERSONES DE MANERA QUE S'AUGMENTA EN UN 50% EL NOMBRE DE PLACES AUTORITZADES, EXCLÒS EL CONDUCTOR	G	0	200
Col·locació i disposició de les persones								
RGC	10	1		1	TRANSPORTAR PERSONES EN UN LLOC DIFERENT DEL QUE TENEN DESTINAT I CONDICIONAT EN ELS VEHICLES	L	0	60,10
RGC	10	3		1	PORTAR INSTAL·LADA UNA PROTECCIÓ DE LA CÀRREGA EN UN VEHICLE AUTORITZAT PER TRANSPORTAR SIMULTÀNIAMENT PERSONES I CÀRREGA, DE MANERA QUE LA CÀRREGA DESTORBA ELS SEUS OCUPANTS	L	0	60,10
RGC	10	3		2	PORTAR INSTAL·LADA UNA PROTECCIÓ DE LA CÀRREGA EN UN VEHICLE AUTORITZAT PER TRANSPORTAR PERSONES I CÀRREGA DE MANERA QUE LA CÀRREGA POT DANYAR ELS OCUPANTS EN CAS DE SER PROJECTADA	L	0	60,10
Transport col·lectiu de persones								
RGC	11	1		1	NO EFECTUAR, EL CONDUCTOR D'UN VEHICLE DE TRANSPORT COL·LECTIU DE PERSONES, UNA PARADA TAN A LA VORA COM SIGUI POSSIBLE DEL COSTAT DRET DE LA CALÇADA	L	0	60,10
RGC	11	1		2	EFECTUAR, EL CONDUCTOR D'UN VEHICLE DE TRANSPORT COL·LECTIU DE PERSONES, PARADES I ARRENCADES AMB SACSEJADES O MOVIMENTS BRUSCOS	L	0	60,10
RGC	11	1		3	REALITZAR, EL CONDUCTOR D'UN VEHICLE DE TRANSPORT COL·LECTIU DE PERSONES, ACTES QUE EL PODEN DISTREURE DURANT LA MARXA DEL VEHICLE	L	0	60,10
RGC	11	1		4	NO VETLLAR, EL CONDUCTOR I/O LA PERSONA ENCARREGADA D'UN TRANSPORT COL·LECTIU DE PERSONES, PER LA SEGURETAT DELS VIATGERS DURANT LA MARXA, LES PUJADES O LES BAIXADES	L	0	60,10
RGC	11	2	A	1	DISTREURE, EL VIATGER D'UN VEHICLE DE TRANSPORT COL·LECTIU DE PERSONES, EL CONDUCTOR DEL VEHICLE DURANT LA MARXA	L	0	60,10
RGC	11	2	B	1	ENTRAR O SORTIR DEL VEHICLE, EL VIATGER D'UN VEHICLE DE TRANSPORT COL·LECTIU DE PERSONES, PER UN LLOC DIFERENT DEL QUE HI HA DESTINAT PER FER-HO	L	0	60,10
RGC	11	2	C	1	ENTRAR AL VEHICLE, EL VIATGER D'UN VEHICLE DE TRANSPORT COL·LECTIU DE PERSONES, QUAN S'HA AVISAT QUE ESTÀ COMPLET	L	0	60,10
RGC	11	2	D	1	DIFICULTAR INNECESSÀRIAMENT EL PAS PER LLOCS DESTINATS AL TRÀNSIT DE PERSONES, EL VIATGER D'UN VEHICLE DE TRANSPORT COL·LECTIU DE PERSONES	L	0	60,10
RGC	11	2	E	1	PORTAR, EL VIATGER D'UN VEHICLE DE TRANSPORT COL·LECTIU DE PERSONES, QUALSEVOL ANIMAL EXCEPTE ELS CASOS AUTORITZATS	L	0	60,10
RGC	11	2	F	1	PORTAR MATÈRIES O OBJECTES PERILLOsos, EL VIATGER D'UN VEHICLE DE TRANSPORT COL·LECTIU DE PERSONES, EN CONDICIONS DIFERENTS DE LES ESTABLERTES PER LA REGULACIÓ ESPECÍFICA	L	0	60,10

RGC	11	2	G	1	DESATENDRE, EL VIATGER D'UN VEHICLE DE TRANSPORT COL·LECTIU DE PERSONES, LES INSTRUCCIONS QUE, SOBRE EL SERVEI, DONIN EL CONDUCTOR O LA PERSONA ENCARREGADA DEL VEHICLE	L	0	60,10
NORMES RELATIVES A CICLES, CICLOMOTORS I MOTOCICLETES								
RGC	12	1		1	CIRCULAR, MÉS D'UNA PERSONA, EN UN CICLE FABRICAT PER A UNA SOLA PERSONA	L	0	60,10
<i>Això no obstant, quan el conductor sigui major d'edat pot transportar un menor de fins a 7 anys en un seient addicional homologat</i>								
RGC	12	1		2	CONDUIR UN CICLE TRANSPORTANT UN PASSATGER MENOR DE 7 ANYS SENSE TENIR L'EDAT REQUERIDA PER A FER-HO	L	0	60,10
RGC	12	1		3	CONDUIR UN CICLE TRANSPORTANT UN PASSATGER MENOR DE 7 ANYS SENSE TENIR INSTAL·LAT UN SEIENT ADDICIONAL HOMOLOGAT	L	0	60,10
RGC	12	2		2	CIRCULAR, EL PASSATGER D'UN CICLOMOTOR O MOTOCICLETA, SENSE DUR UNA CAMA A CADA COSTAT DEL CICLOMOTOR O MOTOCICLETA NI AMB ELS PEUS RECOLZATS ALS REPOSAPÈUS LATERALS	L	0	60,10
RGC	12	2		3	CIRCULAR, EL PASSATGER D'UN CICLOMOTOR O D'UNA MOTOCICLETA, A L'ENTREMIG DEL CONDUCTOR I EL MANILLAR	L	0	60,10
RGC	12	2		4	TRANSPORTAR EN UN CICLOMOTOR O UNA MOTOCICLETA UN PASSATGER MENOR DE 12 ANYS SENSE QUE CONCORRIN LES EXCEPCIONS REGLAMENTÀRIES	G	0	200
CÀRREGA DE VEHICLES I TRANSPORT DE MERCADERIES O COSES								
Dimensions del vehicle i de la càrrega								
RGC	13	2		1	CIRCULAR AMB UN VEHICLE, SENSE AUTORITZACIÓ ESPECIAL, AMB UNA CÀRREGA INDIVISIBLE, SUPERANT L'ALÇADA MÀXIMA REGLAMENTÀRIA	M	0	500
RGC	13	2		2	CIRCULAR SENSE AUTORITZACIÓ ESPECIAL, AMB UN VEHICLE QUE TRANSPORTA CÀRREGA INDIVISIBLE, LES DIMENSIONS DEL QUAL, IN CLOSA LA CÀRREGA, EXCEDEIXEN DELS LÍMITS REGLAMENTARIS	M	0	500
OM	14	1		1	CIRCULAR AMB BICICLETES PER CARRIL BICI O ITINERARI SENYALITZAT SENSE RESPECTAR LA PREFERÈNCIA DELS VIANANTS			
OM	14	2		1	CIRCULAR AMB BICICLETA PEL CENTRE DE LA CALÇADA SENSE CAUSA JUSTIFICADA	L	0	60,10
OM	14	2		2	NO CIRCULAR AMB UNA BICICLETA EL MÉS PROPER POSSIBLE DE LA BANDA DRETA DE LA CALÇADA, SENSE CAUSA JUSTIFICADA	L	0	60,10
OM	14	3		1	CIRCULAR AMB BICICLETA PER ZONES DE VIANANTS, PARCS PÚBLICS, CARRER RESIDENCIAL, PASSEIGS I VORERES DE MÉS DE 5 METRES D'AMPLADA, NO RESPECTANT LA PRIORITAT DELS VIANANTS	L	0	60,10
OM	14	3		2	CIRCULAR AMB BICICLETA PER ZONES DE VIANANTS, PARC PÚBLIC, CARRER RESIDENCIAL, PASSEIGS I VORERES DE MÉS DE 5 METRES D'AMPLADA A UNA VELOCITAT SUPERIOR A 10 KM/H	L	0	60,10
OM	14	3		3	CIRCULAR AMB BICICLETA PER ZONES DE VIANANTS O CARRER RESIDENCIAL EFECTUANT ZIGA-ZAGUES O MANIOMBRES QUE AFECTIN LA SEGURETAT DELS VIANANTS	L	0	60,10
OM	14	3		4	CIRCULAR AMB BICICLETA PER PARCS PÚBLICS, PASSEIGS I VORERES DE MÉS DE 5 METRES D'AMPLADA, EFECTUANT ZIGA-ZAGUES O MANIOMBRES QUE AFECTIN LA SEGURETAT DELS VIANANTS	L	0	60,10
OM	14	4		1	CIRCULAR AMB BICICLETA AMB EL VEHICLE RECOLZAT EN UNA SOLA RODA	L	0	60,10
OM	14	4		2	CIRCULAR AMB UNA BICICLETA AGAFANT-SE A ALTRES VEHICLES EN MARXA	L	0	60,10
Disposició de la càrrega								

RGC	14	1	A	2	CIRCULAR AMB UN VEHICLE AMB UNA CÀRREGA QUE POT ARROSSEGAR- SE, CAURE SOBRE LA VIA O DESPLAÇAR-SE DE MANERA PERILLOSA A CAUSA DEL SEU CONDICIONAMENT	G	0	200
RGC	14	1	B	2	CIRCULAR AMB UN VEHICLE AMB UNA CÀRREGA QUE POT COMPROMETRE L'ESTABILITAT DEL VEHICLE A CAUSA DEL SEU CONDICIONAMENT	G	0	200
RGC	14	1	C	1	CIRCULAR AMB UN VEHICLE AMB UNA CÀRREGA QUE PRODUÏX SOROLL, POLS O ALTRES MOLÈSTIES QUE ES PODEN EVITAR	L	0	60,10
RGC	14	1	D	1	CIRCULAR AMB VEHICLE AMB CÀRREGA QUE OCULTA ELS DISPOSITIUS D'ENLLUMENAT O DE SENYALITZACIÓ LLUMINOSA, LES PLAQUES O ELS DISTINTIUS OBLIGATORIS O ADVERTÈNCIES MANUALS DEL CONDUCTOR	L	0	60,10
RGC	14	2		1	CIRCULAR AMB UN VEHICLE SENSE PORTAR COBERTES, TOTALMENT I EFICAÇMENT, LES MATÈRIES QUE PRODUÏXEN POLS O QUE PODEN CAURE	L	0	60,10
Dimensions de la càrrega								
RGC	15	2		1	CIRCULAR AMB UN VEHICLE DESTINAT AL TRANSPORT DE MERCADERIES, LA CÀRREGA INDIVISIBLE DEL QUAL SOBRESURT DELS LÍMITS REGLAMENTARIS	L	0	60,10
					<p><i>En el cas de bigues, pals, tubs i altres càrregues de longitud indivisible: -en els vehicles de longitud superior a 5 metres la càrrega pot sobresortir fins a 2 metres per davant i 3 metres per darrere. -en vehicles de longitud igual o inferior a 5 metres la càrrega pot sobresortir fins a un terç de la longitud del vehicle tant per davant com per darrere.</i></p> <p><i>En el cas que la dimensió menor de la càrrega indivisible sigui superior a l'amplada del vehicle, la càrrega pot sobresortir fins a 0,40 metres per cada lateral, de manera que no se superin els 2,5 metres d'amplada total.</i></p>			
RGC	15	3		1	CIRCULAR AMB UN VEHICLE, NO DESTINAT AL TRANSPORT DE MERCADERIES, LA CÀRREGA DEL QUAL SOBRESURT DELS LÍMITS REGLAMENTARIS	L	0	60,10
					<p><i>La càrrega pot sobresortir per darrere fins a un 10% de la longitud del vehicle i si fos indivisible fins a un 15%.</i></p>			
RGC	15	4		1	CIRCULAR AMB UN VEHICLE D'AMPLADA INFERIOR A 1 METRE LA CÀRREGA DEL QUAL SOBRESURT DELS LÍMITS REGLAMENTARIS	L	0	60,10
					<p><i>La càrrega no pot sobresortir lateralment més de 0,50 metres a cada costat de l'eix longitudinal del vehicle, ni pot sortir per davant, ni més de 0,25 metres per darrere</i></p>			
RGC	15	5		1	NO PROTEGIR LA CÀRREGA QUE SOBRESURT PER EVITAR DANYS O PERILLS ALS ALTRES USUARIS	L	0	60,10
RGC	15	6		1	NO SENYALITZAR REGLAMENTÀRIAMENT LA CÀRREGA QUE SOBRESURT EN UN VEHICLE DESTINAT AL TRANSPORT DE MERCADERIES	L	0	60,10
					<p><i>La càrrega ha d'estar senyalitzada, en cadascuna de les seves extremitats laterals, cap endavant, amb un llum blanc i un dispositiu reflectant de color blanc, i cap enrere, amb un llum vermell i un dispositiu reflectant de color vermell.</i></p>			
Operacions de càrrega i descàrrega								
RGC	16			1	REALITZAR DINS LA VIA OPERACIONS DE CÀRREGA I DESCÀRREGA	L	0	60,10
					<p><i>Les operacions de càrrega i descàrrega han de realitzar-se fora de la via.</i></p> <p><i>Excepcionalment, quan sigui inexcusable efectuar les operacions a la via, s'han de realitzar sense ocasionar perill o pertorbacions greus al trànsit d'altres usuaris.</i></p>			
RGC	16			2	REALITZAR DINS LA VIA OPERACIONS DE CÀRREGA I DESCÀRREGA OCASIONANT PERILL O PERTORBACIONS GREUS AL TRÀNSIT D'ALTRES USUARIS	L	0	60,10
RGC	16		A	1	REALITZAR A LA VIA OPERACIONS DE CÀRREGA I DESCÀRREGA SENSE RESPECTAR LES DISPOSICIONS SOBRE LA PARADA I L'ESTACIONAMENT	L	0	60,10

RGC	16		A	2	REALITZAR A LA VIA OPERACIONS DE CÀRREGA I DESCÀRREGA SENSE RESPECTAR LES DISPOSICIONS DE LES AUTORITATS MUNICIPALS SOBRE HORES I LLOCS ADEQUATS	L	0	60,10
RGC	16		B	1	REALITZAR A LA VIA OPERACIONS DE CÀRREGA I DESCÀRREGA SENSE FER-HO, ESSENT POSSIBLE, PEL COSTAT DEL VEHICLE MÉS PROPER AL COSTAT DE LA CALÇADA	L	0	60,10
RGC	16		C	1	REALITZAR A LA VIA OPERACIONS DE CÀRREGA I DESCÀRREGA SENSE MITJANS SUFICIENTS PER ACONSEGUIR LA MÀXIMA CELERITAT	L	0	60,10
RGC	16		C	2	REALITZAR A LA VIA OPERACIONS DE CÀRREGA I DESCÀRREGA DE MANERA QUE ES PRODUÏXEN SOROLLS O MOLÈSTIES INNECESSARIS	L	0	60,10
RGC	16		C	3	REALITZAR A LA VIA OPERACIONS DE CÀRREGA I DESCÀRREGA DE MANERA QUE ES DIPOSITA LA MERCADERIA A LA CALÇADA, AL VORAL O A LA ZONA DE VIANANTS	L	0	60,10
NORMES GENERALS DELS CONDUCTORS								
Control del vehicle								
RGC	17	1		1	CONDUIR SENSE LA PRECAUCIÓ NECESSÀRIA DAVANT LA PROXIMITAT D'ALTRES USUARIS DE LA VIA	L	0	60,10
RGC	17	1		2	CONDUIR SENSE ESPECIAL PRECAUCIÓ DAVANT LA PROXIMITAT DE NENS, PERSONES DE LA TERCERA EDAT, INVIDENTS O AMB DISMINUCIÓ	L	0	60,10
Altres obligacions del conductor								
RGC	18	1		1	CIRCULAR AMB UN VEHICLE UTILITZANT PANTALLES VISUALS INCOMPATIBLES AMB L'ATENCIÓ PERMANENT A LA CONDUCCIÓ.	G	3	200
<i>Es considera incompatible amb l'obligatòria atenció permanent a la conducció, l'ús del conductor, amb el vehicle en moviment, de dispositius tals com pantalles amb accés a Internet, monitors de televisió i reproductors de vídeo o DVD. S'exceptuen d'aquest supòsit l'ús de monitors que, tot i estar a la vista del conductor, la seva utilització sigui necessària per a la visió d'accés o baixada de vianants o per a la visió en vehicles amb càmera de maniobres posteriors, així com el dispositiu GPS.</i>								
RGC	18	1		2	CONDUIR UN VEHICLE SENSE MANTENIR LA PRÒPIA LLIBERTAT DE MOVIMENTS	L	0	60,10
RGC	18	1		3	CONDUIR UN VEHICLE SENSE MANTENIR EL CAMP NECESSARI DE VISIÓ	L	0	60,10
RGC	18	1		4	CONDUIR UN VEHICLE SENSE MANTENIR L'ATENCIÓ PERMANENT A LA CONDUCCIÓ	L	0	60,10
RGC	18	1		5	CONDUIR UN VEHICLE SENSE MANTENIR LA POSICIÓ ADEQUADA O SENSE FER-LA MANTENIR ALS PASSATGERS, O COL·LOCANT ELS OBJECTES O ELS ANIMALS DE MANERA QUE INTERFEREIXEN LA CONDUCCIÓ	L	0	60,10
RGC	18	2		1	CONDUIR UTILITZANT DISPOSITIUS DE TELEFONIA MÒBIL O QUALSEVOL ALTRE SISTEMA DE COMUNICACIÓ QUE REQUEREIX INTERVENCIÓ MANUAL DEL CONDUCTOR	G	3	200
RGC	18	2		2	CONDUIR UTILITZANT CASCOS O AURICULARS CONNECTATS A APARELLS RECEPTORS O REPRODUCTORS DE SO.	G	3	200
<i>S'exceptuen d'aquesta prohibició els corresponents supòsits d'ensenyament de la conducció i la realització de les proves d'aptitud en circuit obert per a l'obtenció del permís de conducció de motocicletes de dues rodes.</i>								
Visibilitat en el vehicle								
RGC	19	1		1	CIRCULAR AMB UN VEHICLE, LA SUPERFÍCIE DE CRISTALL DEL QUAL NO PERMET AL SEU CONDUCTOR LA VISIBILITAT DIÀFANA SOBRE TOTA LA VIA, PER LA COL·LOCACIÓ DE LÀMINES O ADHESIUS	G	0	200
RGC	19	2		1	COL·LOCAR EN UN VEHICLE VIDRES FUMATS O ACOLORITS NO HOMOLOGATS	G	0	200

INHIBIDORS DE RADAR								
LSV	65	5		1	Conduir el vehicle indicat portant instal·lat un inhibidor de radar	M	6	6000
LSV	65	5		2	Conduir el vehicle indicat portant instal·lat mecanismes adreçats a interferir el correcte funcionament dels sistemes de vigilància del trànsit (especificar mecanisme que porta el vehicle)	M	6	6000
NORMES			SOBRE			BEGUDES		
ALCOHOLIQÜES								
Taxes d'alcohol								
RGC	20			41	CONDUIR UNA BICICLETA AMB UNA TAXA D'ALCOHOL EN AIRE ESPIRAT SUPERIOR A 0,50 MIL·LIGRAMS PER LITRE	M	0	500
RGC	20			42	CONDUIR UNA BICICLETA AMB UNA TAXA D'ALCOHOL EN AIRE ESPIRAT SUPERIOR A 0,25 FINS A 0,50 MIL·LIGRAMS PER LITRE	M	0	500
RGC	20	1		1	CONDUIR UN VEHICLE AMB UNA TAXA D'ALCOHOL A LA SANG SUPERIOR A 0,5 FINS 1 GRAM PER LITRE	M	4	500
RGC	20	1		2	CONDUIR UN VEHICLE AMB UNA TAXA D'ALCOHOL EN AIRE ESPIRAT SUPERIOR A 0,25 FINS 0,50 MIL·LIGRAMS PER LITRE	M	4	500
RGC	20	1		3	CONDUIR UN VEHICLE DESTINAT A TRANSPORT DE MERCADERIES AMB MMA SUPERIOR A 3.500 KGS. AMB UNA TAXA D'ALCOHOL A LA SANG SUPERIOR A 0,3 FINS 0,6 GRAMS PER LITRE	M	4	500
RGC	20	1		4	CONDUIR UN VEHICLE DESTINAT A TRANSPORT DE MERCADERIES AMB MMA SUPERIOR A 3.500 KGS. AMB UNA TAXA D'ALCOHOL EN AIRE ESPIRAT SUPERIOR A 0,15 FINS 0,30 MIL·LIGRAMS PER LITRE	M	4	500
RGC	20	1		5	CONDUIR UN VEHICLE DESTINAT A TRANSPORT DE VIATGERS DE MÉS DE NOU PLACES, AMB UNA TAXA D'ALCOHOL A LA SANG SUPERIOR A 0,3 FINS 0,6 GRAMS PER LITRE	M	4	500
RGC	20	1		6	CONDUIR UN VEHICLE DESTINAT A TRANSPORT DE VIATGERS DE MÉS DE NOU PLACES, AMB UNA TAXA D'ALCOHOL EN AIRE ESPIRAT SUPERIOR A 0,15 FINS 0,30 MIL·LIGRAMS PER LITRE	M	4	500
RGC	20	1		7	CONDUIR UN VEHICLE DE SERVEI PÚBLIC AMB UNA TAXA D'ALCOHOL A LA SANG SUPERIOR A 0,3 FINS 0,6 GRAMS PER LITRE	M	4	500
RGC	20	1		8	CONDUIR UN VEHICLE DE SERVEI PÚBLIC AMB UNA TAXA D'ALCOHOL EN AIRE ESPIRAT SUPERIOR A 0,15 FINS 0,30 MIL·LIGRAMS PER LITRE	M	4	500
RGC	20	1		9	CONDUIR UN VEHICLE DESTINAT AL TRANSPORT ESCOLAR O DE MENORS, AMB UNA TAXA D'ALCOHOL A LA SANG SUPERIOR A 0,3 FINS 0,6 GRAMS PER LITRE	M	4	500
RGC	20	1		10	CONDUIR UN VEHICLE DESTINAT AL TRANSPORT ESCOLAR O DE MENORS, AMB UNA TAXA D'ALCOHOL EN AIRE ESPIRAT SUPERIOR A 0,15 FINS 0,30 MIL·LIGRAMS PER LITRE	M	4	500
RGC	20	1		11	CONDUIR UN VEHICLE DESTINAT A TRANSPORT DE MERCADERIES PERILLOSES, AMB UNA TAXA D'ALCOHOL A LA SANG SUPERIOR A 0,3 FINS 0,6 GRAMS PER LITRE	M	4	500
RGC	20	1		12	CONDUIR UN VEHICLE DESTINAT A TRANSPORT DE MERCADERIES PERILLOSES, AMB UNA TAXA D'ALCOHOL EN AIRE ESPIRAT SUPERIOR A 0,15 FINS 0,30 MIL·LIGRAMS PER LITRE	M	4	500
RGC	20	1		13	CONDUIR UN VEHICLE DE SERVEI D'URGÈNCIA AMB UNA TAXA D'ALCOHOL A LA SANG SUPERIOR A 0,3 FINS 0,6 GRAMS PER LITRE	M	4	500
RGC	20	1		14	CONDUIR UN VEHICLE DE SERVEI D'URGÈNCIA AMB UNA TAXA D'ALCOHOL EN AIRE ESPIRAT SUPERIOR A 0,15 FINS 0,30 MIL·LIGRAMS PER LITRE	M	4	500
RGC	20	1		15	CONDUIR UN VEHICLE DESTINAT A TRANSPORTS ESPECIALS, AMB UNA TAXA D'ALCOHOL A LA SANG SUPERIOR A 0,3 FINS 0,6 GRAMS PER LITRE	M	4	500
RGC	20	1		16	CONDUIR UN VEHICLE DESTINAT A TRANSPORTS ESPECIALS, AMB UNA TAXA D'ALCOHOL EN AIRE ESPIRAT SUPERIOR A 0,15 FINS 0,30 MIL·LIGRAMS PER LITRE	M	4	500

RGC	20	1	17	CONDUIR UN VEHICLE AMB UN PERMÍS DE CONDUCCIÓ D'ANTIGUITAT INFERIOR ALS DOS ANYS, AMB UNA TAXA D'ALCOHOL A LA SANG SUPERIOR A 0,3 FINS 0,6 GRAMS PER LITRE	M	4	500
RGC	20	1	18	CONDUIR UN VEHICLE AMB UN PERMÍS DE CONDUCCIÓ D'ANTIGUITAT INFERIOR ALS DOS ANYS, AMB UNA TAXA D'ALCOHOL EN AIRE ESPIRAT SUPERIOR A 0,15 FINS 0,30 MIL·LIGRAMS PER LITRE	M	4	500
RGC	20	1	19	CONDUIR UN VEHICLE AMB L·LICÈNCIA DE CONDUCCIÓ D'ANTIGUITAT INFERIOR ALS DOS ANYS, AMB UNA TAXA D'ALCOHOL A LA SANG SUPERIOR A 0,3 FINS 0,6 GRAMS PER LITRE	M	4	500
RGC	20	1	20	CONDUIR UN VEHICLE AMB L·LICÈNCIA DE CONDUCCIÓ D'ANTIGUITAT INFERIOR ALS DOS ANYS, AMB UNA TAXA D'ALCOHOL EN AIRE ESPIRAT SUPERIOR A 0,15 FINS 0,30 MIL·LIGRAMS PER LITRE	M	4	500
RGC	20	1	21	CONDUIR UN VEHICLE AMB UNA TAXA D'ALCOHOL A LA SANG SUPERIOR A 1 GRAM PER LITRE	M	6	500
RGC	20	1	22	CONDUIR UN VEHICLE AMB UNA TAXA D'ALCOHOL EN AIRE ESPIRAT SUPERIOR A 0,50 MIL·LIGRAMS PER LITRE	M	6	500
RGC	20	1	23	CONDUIR UN VEHICLE DESTINAT A TRANSPORT DE MERCADERIES AMB MMA SUPERIOR A 3.500 KGS. AMB UNA TAXA D'ALCOHOL A LA SANG SUPERIOR A 0,6 GRAMS PER LITRE	M	6	500
RGC	20	1	24	CONDUIR UN VEHICLE DESTINAT A TRANSPORT DE MERCADERIES AMB MMA SUPERIOR A 3.500 KGS. AMB UNA TAXA D'ALCOHOL EN AIRE ESPIRAT SUPERIOR A 0,30 MIL·LIGRAMS PER LITRE	M	6	500
RGC	20	1	25	CONDUIR UN VEHICLE DESTINAT A TRANSPORT DE VIATGERS DE MÉS DE NOU PLACES, AMB UNA TAXA D'ALCOHOL A LA SANG SUPERIOR A 0,6 GRAMS PER LITRE	M	6	500
RGC	20	1	26	CONDUIR UN VEHICLE DESTINAT A TRANSPORT DE VIATGERS DE MÉS DE NOU PLACES, AMB UNA TAXA D'ALCOHOL EN AIRE ESPIRAT SUPERIOR A 0,30 MIL·LIGRAMS PER LITRE	M	6	500
RGC	20	1	27	CONDUIR UN VEHICLE DE SERVEI PÚBLIC AMB UNA TAXA D'ALCOHOL A LA SANG SUPERIOR A 0,6 GRAMS PER LITRE	M	6	500
RGC	20	1	28	CONDUIR UN VEHICLE DE SERVEI PÚBLIC AMB UNA TAXA D'ALCOHOL EN AIRE ESPIRAT SUPERIOR A 0,30 MIL·LIGRAMS PER LITRE	M	6	500
RGC	20	1	29	CONDUIR UN VEHICLE DESTINAT AL TRANSPORT ESCOLAR O DE MENORS, AMB UNA TAXA D'ALCOHOL A LA SANG SUPERIOR A 0,6 GRAMS PER LITRE	M	6	500
RGC	20	1	30	CONDUIR UN VEHICLE DESTINAT AL TRANSPORT ESCOLAR O DE MENORS, AMB UNA TAXA D'ALCOHOL EN AIRE ESPIRAT SUPERIOR A 0,30 MIL·LIGRAMS PER LITRE	M	6	500
RGC	20	1	31	CONDUIR UN VEHICLE DESTINAT A TRANSPORT DE MERCADERIES PERILLOSES, AMB UNA TAXA D'ALCOHOL A LA SANG SUPERIOR A 0,6 GRAMS PER LITRE	M	6	500
RGC	20	1	32	CONDUIR UN VEHICLE DESTINAT A TRANSPORT DE MERCADERIES PERILLOSES, AMB UNA TAXA D'ALCOHOL EN AIRE ESPIRAT SUPERIOR A 0,30 MIL·LIGRAMS PER LITRE	M	6	500
RGC	20	1	33	CONDUIR UN VEHICLE DE SERVEI D'URGÈNCIA AMB UNA TAXA D'ALCOHOL A LA SANG SUPERIOR A 0,6 GRAMS PER LITRE	M	6	500
RGC	20	1	34	CONDUIR UN VEHICLE DE SERVEI D'URGÈNCIA AMB UNA TAXA D'ALCOHOL EN AIRE ESPIRAT SUPERIOR A 0,30 MIL·LIGRAMS PER LITRE	M	6	500
RGC	20	1	35	CONDUIR UN VEHICLE DESTINAT A TRANSPORTS ESPECIALS, AMB UNA TAXA D'ALCOHOL A LA SANG SUPERIOR A 0,6 GRAMS PER LITRE	M	6	500
RGC	20	1	36	CONDUIR UN VEHICLE DESTINAT A TRANSPORTS ESPECIALS, AMB UNA TAXA D'ALCOHOL EN AIRE ESPIRAT SUPERIOR A 0,30 MIL·LIGRAMS PER LITRE	M	6	500

RGC	20	1		37	CONDUIR UN VEHICLE AMB UN PERMÍS DE CONDUCCIÓ D'ANTIGUITAT INFERIOR ALS DOS ANYS, AMB UNA TAXA D'ALCOHOL A LA SANG SUPERIOR A 0,6 GRAMS PER LITRE	M	6	500
RGC	20	1		38	CONDUIR UN VEHICLE AMB UN PERMÍS DE CONDUCCIÓ D'ANTIGUITAT INFERIOR ALS DOS ANYS, AMB UNA TAXA D'ALCOHOL EN AIRE ESPIRAT SUPERIOR A 0,30 MIL·LIGRAMS PER LITRE	M	6	500
RGC	20	1		39	CONDUIR UN VEHICLE AMB L·LICÈNCIA DE CONDUCCIÓ D'ANTIGUITAT INFERIOR ALS DOS ANYS, AMB UNA TAXA D'ALCOHOL A LA SANG SUPERIOR A 0,6 GRAMS PER LITRE	M	6	500
RGC	20	1		40	CONDUIR UN VEHICLE AMB L·LICÈNCIA DE CONDUCCIÓ D'ANTIGUITAT INFERIOR ALS DOS ANYS, AMB UNA TAXA D'ALCOHOL EN AIRE ESPIRAT SUPERIOR A 0,30 MIL·LIGRAMS PER LITRE	M	6	500
Investigació de l'alcoholèmia: persones obligades								
RGC	21			2	NO SOTMETRE'S, UN USUARI DE LA VIA IMPLICAT EN UN ACCIDENT DE CIRCULACIÓ, A LES PROVES DE DETECCIÓ ALCOHÒLICA	M	0	500
RGC	21	1		1	NO SOTMETRE'S, EL CONDUCTOR IMPLICAT EN UN ACCIDENT DE CIRCULACIÓ, A LES PROVES DE DETECCIÓ DE POSSIBLES INTOXICACIONS PER ALCOHOL	M	6	500
RGC	21	1		2	NO SOTMETRE'S, EL CONDUCTOR D'UN VEHICLE AMB SÍMPTOMES D'ESTAR SOTA LA INFLUÈNCIA DE BEGUES ALCOHÒLIQUES, A LES PROVES DE DETECCIÓ ALCOHÒLICA	M	6	500
RGC	21	1		3	NO SOTMETRE'S, EL CONDUCTOR D'UN VEHICLE DENUNCIAT PER COMETRE ALGUNA INFRACCIÓ AL REGLAMENT GENERAL DE CIRCULACIÓ, A LES PROVES DE DETECCIÓ ALCOHÒLICA	M	6	500
RGC	21	1		4	NO SOTMETRE'S, EL CONDUCTOR D'UN VEHICLE REQUERIT A FER-HO PER L'AUTORITAT O ELS SEUS AGENTS, EN UN CONTROL PREVENTIU, A LES PROVES DE DETECCIÓ ALCOHÒLICA	M	6	500
Obligacions del personal sanitari								
RGC	26	1		1	NO PROCEDIR, EL PERSONAL SANITARI, A L'OBTENCIÓ DE MOSTRES PER A LA DETECCIÓ D'ALCOHOL	L	0	60,10
RGC	26	1		2	NO REMETRE AL LABORATORI CORRESPONENT, EL PERSONAL SANITARI, LES MOSTRES OBTINGUDES PER A LA DETECCIÓ D'ALCOHOL	L	0	60,10
RGC	26	1		3	NO DONAR COMPTE A L'AUTORITAT CORRESPONENT, EL PERSONAL SANITARI, DEL RESULTAT DE LES PROVES EFECTUADES PER A LA DETECCIÓ D'ALCOHOL	L	0	60,10
RGC	26	1		4	COMUNICAR, EL PERSONAL SANITARI, LES DADES RELATIVES A L'OBTENCIÓ DE MOSTRES DE FORMA INADEQUADA O INCOMPLETA	L	0	60,10
NORMES SOBRE ESTUPEFAENTS I DROGUES TÒXIQUES								
RGC	27	1		3	CONDUIR UN VEHICLE HAVENT INGERIT O INCORPORAT A L'ORGANISME ESTUPEFAENTS, PSICOTRÒPICS, ESTIMULANTS O SUBSTÀNCIES ANÀLOGUES	M	6	500
RGC	27	1		4	CONDUIR UNA BICICLETA HAVENT INGERIT O INCORPORAT A L'ORGANISME ESTUPEFAENTS, PSICOTRÒPICS, ESTIMULANTS O SUBSTÀNCIES ANÀLOGUES	M	0	500
RGC	28	1		6	NO SOTMETRE'S L'USUARI DE LA VIA IMPLICAT DIRECTAMENT COM MENORS RESPONSABLE D'ACCIDENT A LES PROVES PER A LA DETECCIÓ D'ESTUPEFAENTS, PSICOTRÒPICS, ESTIMULANTS O ALTRES ANÀLOGUES	M	0	500
RGC	28	1	B	1	NO SOTMETRE'S EL CONDUCTOR D'UN VEHICLE AMB SÍMPTOMES O MANIFESTACIONS D'ESTAR SOTA LA INFLUÈNCIA D'ESTUPEFAENTS O SUBSTÀNCIES ANÀLOGUES, A LES PROVES PER A LA SEVA DETECCIÓ	M	6	500
RGC	28	1	B	2	NO SOTMETRE'S EL CONDUCTOR DE VEHICLE DENUNCIAT PER COMETRE UNA INFRACCIÓ AL REGLAMENT GENERAL DE CIRCULACIÓ, A LES PROVES PER A LA DETECCIÓ D'ESTUPEFAENTS O SUBSTÀNCIES ANÀLOGUES	M	6	500

RGC	28	1	B	3	NO SOTMETRE'S, EL CONDUCTOR IMPLICAT DIRECTAMENT COM A POSSIBLE RESPONSABLE D'ACCIDENT, A LES PROVES PER A LA DETECCIÓ D'ESTUPEFAENTS, PSICOTRÒPICS, ESTIMULANTS O ALTRES ANÀLOGUES	M	6	500
RGC	28	1	B	4	NO SOTMETRE'S EL CONDUCTOR REQUERIT PER L'AUTORITAT O PELS AGENTS, EN CONTROL PREVENTIU, A LES PROVES PER A LA DETECCIÓ D'ESTUPEFAENTS, PSICOTRÒPICS, ESTIMULANTS O ALTRES ANÀLOGUES	M	6	500
LA CIRCULACIÓ DE VEHICLES								
Sentit de la circulació								
RGC	29	1		2	CIRCULAR PER UNA VIA DE DOBLE SENTIT DE CIRCULACIÓ, EN UN REVOLT DE VISIBILITAT REDUÏDA, SENSE DEIXAR COMPLETAMENT LLIURE LA MEITAT DE LA CALÇADA CORRESPONENT AL SENTIT CONTRARI	G	0	200
RGC	29	1		3	CIRCULAR PER UNA VIA DE DOBLE SENTIT, EN UN CANVI DE RASANT DE VISIBILITAT REDUÏDA, SENSE DEIXAR COMPLETAMENT LLIURE LA MEITAT DE LA CALÇADA QUE CORRESPON AL SENTIT CONTRARI	G	0	200
RGC	29	1		7	CIRCULAR PER UNA VIA DE DOBLE SENTIT DE LA CIRCULACIÓ, SENSE ACOSTAR-SE TANT COM SIGUI POSSIBLE AL COSTAT DRET DE LA CALÇADA, PER PERMETRE CREUAR AMB SEGURETAT UN ALTRE VEHICLE	G	0	200
RGC	29	2		1	CIRCULAR PER L'ESQUERRE, EN SENTIT CONTRARI A L'ESTIPULAT, EN UNA VIA DE DOBLE SENTIT DE LA CIRCULACIÓ	M	6	500
RGC	29	2		2	CIRCULAR PER L'ESQUERRE, EN SENTIT CONTRARI A L'ESTIPULAT, EN UNA VIA DE DOBLE SENTIT DE LA CIRCULACIÓ, EN UN REVOLT DE VISIBILITAT REDUÏDA	M	6	500
RGC	29	2		3	CIRCULAR PER L'ESQUERRE, EN SENTIT CONTRARI A L'ESTABLERT, EN UNA VIA DE DOBLE SENTIT DE LA CIRCULACIÓ, EN UN CANVI DE RASANT DE VISIBILITAT REDUÏDA	M	6	500
UTILITZACIÓ DELS CARRILS								
Calçades amb doble sentit de circulació								
RGC	30	1		2	CIRCULAR PEL VORAL SENSE CAUSA O RAÓ D'EMERGÈNCIA, AMB UN VEHICLE AUTOMÒBIL	G	0	200
<i>S'exclouen d'aquesta prohibició els ciclomotors, els vehicles per persones amb mobilitat reduïda i els vehicles especials amb MMA inferior als 3,500 kg</i>								
RGC	30	1	A	2	CIRCULAR PEL CARRIL DE L'ESQUERRE, EN SENTIT CONTRARI A L'ESTIPULAT, EN UNA CALÇADA AMB DOBLE SENTIT DE CIRCULACIÓ I DOS CARRILS SEPARATS O NO PER MARQUES VIÀRIES	M	6	500
RGC	30	1	B	2	CIRCULAR PEL CARRIL DE L'ESQUERRE, EN SENTIT CONTRARI A L'ESTIPULAT, EN UNA CALÇADA AMB DOBLE SENTIT DE CIRCULACIÓ I TRES CARRILS SEPARATS PER MARQUES LONGITUDINALS DISCONTINUES	M	6	500
<i>En poblat, en calçades amb més d'un carril reservat per al mateix sentit de la marxa</i>								
RGC	33			2	CIRCULAR AMB VEHICLE, EN POBLAT, PER UNA CALÇADA AMB ALMENYS DOS CARRILS PER AL MATEIX SENTIT, DELIMITATS AMB MARQUES LONGITUDINALS, DESPLAÇANT-SE DE CARRIL SENSE MOTIU JUSTIFICAT	G	0	200
<i>S'exclouen d'aquest supòsit els ciclomotors i els vehicles per persones amb mobilitat reduïda.</i>								
RGC	36	1		2	CIRCULAR PER LA CALÇADA AMB UN CICLOMOTOR, OCUPANT MÉS CALÇADA QUE NO CAL, QUAN EL VORAL NO ÉS TRANSITABLE	G	0	200
RGC	36	2		6	CIRCULAR PEL VORAL EN POSICIÓ PARAL·LELA A UN ALTRE VEHICLE TENINT TOTS DOS VEHICLES PROHIBIDA AQUESTA FORMA DE CIRCULAR.	G	0	200
RGC	36	2		7	CIRCULAR PEL VORAL, EL CONDUCTOR D'UNA BICICLETA, EN POSICIÓ PARAL·LELA A UNA ALTRA BICICLETA EN UN TRAM SENSE VISIBILITAT.	G	0	200
RGC	36	2		8	CIRCULAR PEL VORAL, EL CONDUCTOR D'UNA BICICLETA, EN POSICIÓ PARAL·LELA A UNA ALTRA BICICLETA QUAN FORMEN AGLOMERACIONS DE TRÀNSIT.	G	0	200

RGC	36	2	9	CIRCULAR, EL CONDUCTOR D'UN CICLOMOTOR, EN POSICIÓ PARALLELA A UN ALTRE CICLOMOTOR, ENVAINT LA CALÇADA DE LA VIA, QUAN EL VORAL ÉS TRANSITABLE I SUFICIENT.	G	0	200
SUPÒSITS ESPECIALS DEL SENTIT DE CIRCULACIÓ							
Ordenació especial del trànsit per raons de seguretat o fluïdesa							
RGC	37	1	1	CIRCULAR PER UNA VIA EN SENTIT CONTRARI A L'ORDENAT PER L'AUTORITAT COMPETENT PER RAONS DE FLUÏDESA O SEGURETAT DEL TRÀNSIT	M	6	500
RGC	37	5	1	CIRCULAR PER UNA VIA SUBJECTA A RESTRICCIONS DE CIRCULACIÓ PER RAONS DE SEGURETAT O FLUÏDESA DEL TRÀNSIT, SENSE LA CORRESPONENT AUTORITZACIÓ	M	0	500
Limitacions a la circulació							
RGC	39	4	2	INCOMPLIR LES RESTRICCIONS TEMPORALS A LA CIRCULACIÓ IMPOSADES PELS AGENTS ENCARREGATS DE LA VIGILÀNCIA DEL TRÀNSIT PER ACONSEGUIR MAJOR FLUÏDESA I SEGURETAT EN LA CIRCULACIÓ	G	4	200
RGC	39	5	1	INCOMPLIR LES LIMITACIONS O RESTRICCIONS A LA CIRCULACIÓ REGLAMENTÀRIAMENT ESTABLERTES MITJANÇANT RESOLUCIÓ DE L'AUTORITAT COMPETENT.	M	0	500
RGC	39	5	2	INCOMPLIR LES CONDICIONS DE L'AUTORITZACIÓ ESPECIAL QUE L'EM PARA PER A PODER CIRCULAR DINTRE D'ITINERARIS I TERMINIS SUBJECTES A RESTRICCIÓ.	M	0	500
Carrils reversibles							
RGC	40	1	2	CIRCULAR PER UN CARRIL REVERSIBLE AMB ELS LLUMS DE CURT ABAST O D'ENCREUAMENT APAGATS.	G	0	200
RGC	40	2	1	CIRCULAR PER UN CARRIL REVERSIBLE EN SENTIT CONTRARI A L'ESTIPULAT	M	6	500
Carrils d'utilització en sentit contrari a l'habitual							
RGC	41	1	1	CIRCULAR PER UN CARRIL HABILITAT EN SENTIT CONTRARI A L'HABITUAL AMB LES LLUMS DE CURT ABAST O D'ENCREUAMENT APAGATS.	G	0	200
RGC	41	1	2	CIRCULAR PER UN CARRIL DESTINAT AL SENTIT NORMAL DE LA CIRCULACIÓ CONTIGU A UN CARRIL HABILITAT PER A LA CIRCULACIÓ EN SENTIT CONTRARI AMB ELS LLUMS APAGATS.	G	0	200
<i>La utilització dels carrils habilitats per a la circulació en sentit contrari a l'habitual queda limitada a les motocicletes i turismes, i està prohibida, per tant, a la resta de vehicles, inclosos el turismes amb remolc.</i>							
RGC	41	1	8	CIRCULAR PER UN CARRIL DESTINAT AL SENTIT NORMAL DE LA CIRCULACIÓ CONTIGU A UN CARRIL HABILITAT PER A LA CIRCULACIÓ EN SENTIT CONTRARI A VELOCITAT INFERIOR A L'ESTABLERTA	G	0	200
RGC	41	1	12	CIRCULAR AMB UN VEHICLE NO AUTORITZAT REGLAMENTÀRIAMENT PER UN CARRIL HABILITAT PER A LA CIRCULACIÓ EN SENTIT CONTRARI A L'HABITUAL DEGUDAMENT SENYALITZAT	G	0	200
RGC	41	1	13	DESPLAÇAR-SE LATERALMENT DES D'UN CARRIL HABILITAT PER A LA CIRCULACIÓ EN SENTIT CONTRARI A L'HABITUAL, ENVAINT EL CARRIL CONTIGU DESTINAT AL SENTIT NORMAL DE LA CIRCULACIÓ.	G	0	200
RGC	41	1	14	DESPLAÇAR-SE LATERALMENT DES D'UN CARRIL DESTINAT AL SENTIT NORMAL DE LA CIRCULACIÓ, ENVAINT EL CARRIL CONTIGU HABILITAT PER A LA CIRCULACIÓ EN SENTIT CONTRARI A L'HABITUAL.	G	0	200
RGC	42	1	1	CIRCULAR PER UN CARRIL ADDICIONAL DE CIRCULACIÓ AMB ELS LLUMS DE CURT ABAST O D'ENCREUAMENT APAGATS.	G	0	200
REFUGIS, ILLES O DISPOSITIUS DE GUIES O ANÀLEGS							
Sentit de la circulació							
RGC	43	1	1	CIRCULAR EN SENTIT CONTRARI AL QUE ESTÀ ESTIPULAT EN UNA VIA DE DOBLE SENTIT DE CIRCULACIÓ, ON HI HA UN REFUGI, UNA ILLA O UN DISPOSITIU DE GUIA.	M	6	500

RGC	43	2		1	CIRCULAR EN SENTIT CONTRARI AL QUE ESTÀ ESTIPULAT PER UNA PLAÇA, UNA GLORIETA O EN UNA CONFLUÈNCIA DE VIES.	M	6	500
UTILITZACIÓ DE LES CALÇADES								
RGC	44	1		3	CIRCULAR EN SENTIT CONTRARI A L'ESTIPULAT EN VIA DIVIDIDA EN MÉS D'UNA CALÇADA	M	6	500
VELOCITAT								
Moderació de la velocitat								
RGC	45			1	CIRCULAR SENSE ADEQUAR SUFICIENTMENT LA VELOCITAT A LES CARACTERÍSTIQUES DE LA VIA	G	0	200
RGC	46	1		1	CIRCULAR AMB UN VEHICLE SENSE MODERAR LA VELOCITAT I, EN EL SEU CAS, DETENIR-SE, QUAN LES CIRCUMSTÀNCIES HO EXIGEIXEN	G	0	200
RGC	46	1	A	1	CIRCULAR SENSE MODERAR PROU LA VELOCITAT QUAN HI HA VIA NANTS A LA PART DE LA VIA QUE EL VEHICLE ESTÀ UTILITZANT O QUAN ES POT PREVEURE RACIONALMENT QUE HI IRROMPRAN	G	0	200
RGC	46	1	A	2	CIRCULAR SENSE MODERAR PROU LA VELOCITAT QUAN HI HA NENS, GENT GRAN, INVIDENTS O ALTRES PERSONES AMB DISMINUCIÓ A LA PART DE LA VIA QUE EL VEHICLE ESTÀ UTILITZANT	G	0	200
RGC	46	1	A	3	CIRCULAR SENSE MODERAR PROU LA VELOCITAT QUAN ES POT PREVEURE RACIONALMENT QUE IRROMPRAN A LA VIA NENS, GENT GRAN, INVIDENTS O ALTRES PERSONES AMB DISMINUCIÓ	G	0	200
RGC	46	1	B	1	CIRCULAR SENSE MODERAR PROU LA VELOCITAT EN ACOSTAR-SE A CICLES CIRCULANT	G	0	200
RGC	46	1	B	2	CIRCULAR SENSE MODERAR PROU LA VELOCITAT EN LES INTER SECCIONS	G	0	200
RGC	46	1	B	3	CIRCULAR SENSE MODERAR PROU LA VELOCITAT EN LES PROXI MITATS DE VIES D'ÚS EXCLUSIU DE CICLES	G	0	200
RGC	46	1	B	4	CIRCULAR SENSE MODERAR PROU LA VELOCITAT EN ACOSTAR-SE A UN PAS DE VIANANTS NO REGULAT PER SEMÀFOR O PER UN AGENT DE CIRCULACIÓ	G	0	200
RGC	46	1	B	5	CIRCULAR SENSE MODERAR PROU LA VELOCITAT EN ACOSTAR-SE A UN MERCAT, CENTRE DOCENT O A UN LLOC ON SIGUI PREVISIBLE LA PRESENCIA DE NENS	G	0	200
RGC	46	1	C	1	CIRCULAR SENSE MODERAR PROU LA VELOCITAT QUAN HI HA ANIMALS A LA PART DE LA VIA QUE EL VEHICLE ESTÀ UTILITZANT O QUAN ES POT PREVEURE RACIONALMENT QUE IRROMPRAN	G	0	200
RGC	46	1	D	1	CIRCULAR SENSE MODERAR PROU LA VELOCITAT EN ELS TRAMS AMB EDIFICIS DE INMEDIAT ACCÉS A LA PART DE LA VIA QUE S'ESTÀ UTILITZANT	G	0	200
RGC	46	1	E	1	CIRCULAR SENSE MODERAR PROU LA VELOCITAT EN ACOSTAR-SE A UN AUTOBÚS EN SITUACIÓ DE PARADA	G	0	200
RGC	46	1	G	1	CIRCULAR SENSE MODERAR PROU LA VELOCITAT, PROJECTANT GRAVETA A LA RESTA D'USUARIS DE LA VIA	G	0	200
RGC	46	1	G	2	CIRCULAR SENSE MODERAR PROU LA VELOCITAT QUAN HI HA PAVIMENT LLISCANT	G	0	200
RGC	46	1	G	3	CIRCULAR SENSE MODERAR PROU LA VELOCITAT QUAN PUGUI ESQUITXAR-SE O PROJECTAR-SE AIGUA ALS ALTRES USUARIS DE LA VIA	G	0	200
RGC	46	1	H	1	CIRCULAR SENSE MODERAR PROU LA VELOCITAT EN ACOSTAR-SE A UN PAS A NIVELL, A UNA GLORIETA O A UNA INTERSECCIÓ EN QUÈ NO ES TÉ PRIORITAT	G	0	200
RGC	46	1	H	2	CIRCULAR SENSE MODERAR PROU LA VELOCITAT EN ACOSTAR-SE A UN LLOC DE VISIBILITAT REDUÏDA O A UN ESTRETALL DE LA VIA	G	0	200
RGC	46	1	I	1	CIRCULAR SENSE MODERAR PROU LA VELOCITAT QUAN LES CIRCUMS TÀNCIES DE LA VIA O DELS VEHICLES NO PERMETIN REALITZAR L'ENCREUAMENT AMB UN ALTRE VEHICLE AMB SEGURETAT	G	0	200

RGC	46	1	I	2	CIRCULAR SENSE MODERAR PROU LA VELOCITAT QUAN LES CIRCUMSTÀNCIES METEOROLÒGIQUES O AMBIENTALS NO PERMETIN L'ENCREUAMENT AMB UN ALTRE VEHICLE AMB SEGURETAT	G	0	200
RGC	46	1	J	1	CIRCULAR SENSE MODERAR PROU LA VELOCITAT EN CAS D'ENLLUERNAMENT	G	0	200
RGC	46	1	K	1	CIRCULAR SENSE MODERAR PROU LA VELOCITAT EN ELS CASOS DE BOIRA DENSA, PLUJA INTENSA, NEVADA O NÚVOLS DE POLS O FUM	G	0	200
Velocitats mínimes								
RGC	49	1		1	CIRCULAR A UNA VELOCITAT ANORMALMENT REDUÏDA, SENSE CAUSA JUSTIFICADA, ENTORPINT LA MARXA D'UN ALTRE VEHICLE	G	0	200
Velocitat en vies urbanes i travesseres								
Vies de 30 Km/h com a velocitat específica								
RGC	50	1		12	CIRCULAR ENTRE 31 I 50 KM/H, ESTANT LIMITADA LA VELOCITAT A 30 KM/H	G	0	100
RGC	50	1		13	CIRCULAR ENTRE 51 I 60 KM/H, ESTANT LIMITADA LA VELOCITAT A 30 KM/H	G	2	300
RGC	50	1		14	CIRCULAR ENTRE 61 I 70 KM/H, ESTANT LIMITADA LA VELOCITAT A 30 KM/H	G	4	400
RGC	50	1		15	CIRCULAR ENTRE 71 I 80 KM/H, ESTANT LIMITADA LA VELOCITAT A 30 KM/H	G	6	500
RGC	50	1		16	CIRCULAR A MÉS DE 80 KM/H, ESTANT LIMITADA LA VELOCITAT A 30 KM/H	M	6	600
Vies de 40 Km/h com a velocitat específica								
RGC	50	1		17	CIRCULAR ENTRE 41 I 60 KM/H, ESTANT LIMITADA LA VELOCITAT A 40 KM/H	G	0	100
RGC	50	1		18	CIRCULAR ENTRE 61 I 70 KM/H, ESTANT LIMITADA LA VELOCITAT A 40 KM/H	G	2	300
RGC	50	1		19	CIRCULAR ENTRE 71 I 80 KM/H, ESTANT LIMITADA LA VELOCITAT A 40 KM/H	G	4	400
RGC	50	1		20	CIRCULAR ENTRE 81 I 90 KM/H, ESTANT LIMITADA LA VELOCITAT A 40 KM/H	G	6	500
RGC	50	1		21	CIRCULAR A MÉS DE 90 KM/H, ESTANT LIMITADA LA VELOCITAT A 40 KM/H	M	6	600
Vies de 50 Km/h com a velocitat genèrica								
Circular a una velocitat > 50 km/h, segons la limitació genèrica imposada a les vies urbanes i les travesseres								
RGC	50	1		22	CIRCULAR ENTRE 51 I 70 KM/H, ESTANT LIMITADA LA VELOCITAT A 50 KM/H	G	0	100
RGC	50	1		23	CIRCULAR ENTRE 71 I 80 KM/H, ESTANT LIMITADA LA VELOCITAT A 50 KM/H	G	2	300
RGC	50	1		24	CIRCULAR ENTRE 81 I 90 KM/H, ESTANT LIMITADA LA VELOCITAT A 50 KM/H	G	4	400
RGC	50	1		25	CIRCULAR ENTRE 91 I 100 KM/H, ESTANT LIMITADA LA VELOCITAT A 50 KM/H	G	6	500
RGC	50	1		26	CIRCULAR A MÉS DE 100 KM/H, ESTANT LIMITADA LA VELOCITAT A 50 KM/H	M	6	600
RGC	50	1		28	CIRCULAR ENTRE 61 I 90 KM/H, ESTANT LIMITADA LA VELOCITAT A 60 KM/H	G	0	100
RGC	50	1		29	CIRCULAR ENTRE 91 I 110 KM/H, ESTANT LIMITADA LA VELOCITAT A 60 KM/H	G	2	300
RGC	50	1		30	CIRCULAR ENTRE 111 I 120 KM/H, ESTANT LIMITADA LA VELOCITAT A 60 KM/H	G	4	400
RGC	50	1		31	CIRCULAR ENTRE 121 I 130 KM/H, ESTANT LIMITADA LA VELOCITAT A 60 KM/H	G	6	500
RGC	50	1		32	CIRCULAR A MÉS DE 130 KM/H, ESTANT LIMITADA LA VELOCITAT A 60 KM/H	M	6	600
RGC	50	1		33	CIRCULAR ENTRE 81 I 110 KM/H, ESTANT LIMITADA LA VELOCITAT A 80 KM/H	G	0	100
RGC	50	1		34	CIRCULAR ENTRE 111 I 130 KM/H, ESTANT LIMITADA LA VELOCITAT A 80 KM/H	G	2	300
RGC	50	1		35	CIRCULAR ENTRE 131 I 140 KM/H, ESTANT LIMITADA LA VELOCITAT A 80 KM/H	G	4	400
RGC	50	1		36	CIRCULAR ENTRE 141 I 150 KM/H, ESTANT LIMITADA LA VELOCITAT A 80 KM/H	G	6	500
RGC	50	1		37	CIRCULAR A MÉS DE 150 KM/H, ESTANT LIMITADA LA VELOCITAT A 80 KM/H	M	6	600

RGC	50	1		38	CIRCULAR ENTRE 71 I 100 KM/H, ESTANT LIMITADA LA VELOCITAT A 70 KM/H	G	0	100
RGC	50	1		39	CIRCULAR ENTRE 101 I 120 KM/H, ESTANT LIMITADA LA VELOCITAT A 70 KM/H	G	2	300
RGC	50	1		40	CIRCULAR ENTRE 121 I 130 KM/H, ESTANT LIMITADA LA VELOCITAT A 70 KM/H	G	4	400
RGC	50	1		41	CIRCULAR ENTRE 131 I 140 KM/H, ESTANT LIMITADA LA VELOCITAT A 70 KM/H	G	6	500
RGC	50	1		42	CIRCULAR A MÉS DE 140 KM/H, ESTANT LIMITADA LA VELOCITAT A 70 KM/H	M	6	600
Velocitats prevalents								
REDUCCIÓ DE VELOCITAT								
RGC	53	1		1	REDUIR CONSIDERABLEMENT LA VELOCITAT SENSE QUE HI HAGI PERILL I SENSE AVISAR PRÈVIAMENT ELS VEHICLES QUE EL SEGUEIXEN	G	0	200
RGC	53	1		2	REDUIR BRUSCAMENT LA VELOCITAT AMB RISC DE COL·LISIÓ PER ALS VEHICLES QUE EL SEGUEIXEN	G	0	200
DISTÀNCIES ENTRE VEHICLES								
RGC	54	1		2	CIRCULAR DARRERE D'UN ALTRE VEHICLE SENSE DEIXAR UN ESPAI LLIURE QUE PERMETI PARAR-SE SENSE COL·LISIONAR EN CAS DE FRENADA BRUSCA	G	4	200
<i>S'exceptuen d'aquest supòsit els conductors de bicicletes, que poden circular en grup sense mantenir aquesta separació.</i>								
RGC	54	2		1	CIRCULAR DARRERE D'UN ALTRE VEHICLE, SENSE INDICAR LA INTENCIÓ D'AVANÇAR-LO, AMB UNA SEPARACIÓ QUE NO PERMET, A LA VEGADA, ÉSSER AVANÇAT AMB SEGURETAT	G	0	200
<i>Excepcions a aquest supòsit: en poblat; on estigui prohibit avançar; on hi hagi més d'un carril destinat al mateix sentit de la circulació; o quan la circulació estigui tan saturada que impedeixi l'avançament.</i>								
COMPETICIONS								
RGC	55	1		1	CELEBRAR UNA PROVA ESPORTIVA EN UNA VIA OBJECTE DE LA LEGISLACIÓ DE TRÀNSIT SENSE HAVER OBTINGUT L'AUTORITZACIÓ ADMINISTRATIVA PRÈVIA	M	0	500
RGC	55	1		2	REALITZAR UNA MARXA CICLISTA O UN ALTRE EVENT SENSE HAVER OBTINGUT L'AUTORITZACIÓ ADMINISTRATIVA PRÈVIA	M	0	500
RGC	55	1		3	CELEBRAR UNA PROVA ESPORTIVA INCOMPLINT LES CONDICIONS FIXADES EN L'AUTORITZACIÓ ADMINISTRATIVA	M	0	500
RGC	55	2		2	PORTAR A TERME UNA COMPETICIÓ O CARRERA ENTRE VEHICLES, SENSE AUTORITZACIÓ	M	6	500
NORMES DE PRIORITAT DE PAS								
Interseccions senyalitzades								
RGC	56	2		1	NO OBEIR LA SENYAL DE DETENCIÓ DE L'AGENT EN SERVEI DE REGULACIÓ DE LA CIRCULACIÓ	G	4	200
RGC	56	2		2	NO CEDIR EL PAS EN UNA INTERSECCIÓ SENYALITZADA AMB SENYAL DE STOP	G	4	200
RGC	56	2		3	NO CEDIR EL PAS EN UNA INTERSECCIÓ SENYALITZADA AMB SENYAL DE CEDIU EL PAS	G	4	200
RGC	56	2		4	NO CEDIR EL PAS EN INTERSECCIÓ SENYALITZADA, OBLIGANT AL CONDUCTOR D'UN ALTRE VEHICLE, QUE CIRCULA AMB PRIORITAT, A FRENAR O MANIOBRAR BRUSCAMENT	G	4	200
Interseccions sense senyalitzar								
RGC	57	1		1	NO CEDIR EL PAS A UN VEHICLE QUE S'ACOSTA PER LA DRETA EN UNA INTERSECCIÓ SENSE SENYALITZAR, DE MANERA QUE SE'L FORÇA A MANIOBRAR BRUSCAMENT	G	4	200
RGC	57	1	A	2	ACCEDIR A UNA VIA PAVIMENTADA PROVINENT D'UNA VIA SENSE PAVIMENTAR SENSE CEDIR EL PAS A UN VEHICLE QUE HI CIRCULA	G	4	200
RGC	57	1	B	2	NO RESPECTAR LA PRIORITAT DE PAS D'UN VEHICLE QUE CIRCULA PER RAILS	G	4	200

RGC	57	1	C	4	ACCEDIR A UNA GLORIETA SENSE CEDIR EL PAS A UN VEHICLE QUE CIRCULA PER LA MATEIXA	G	4	200
Normes generals sobre prioritat de pas								
RGC	58	1		1	NO MOSTRAR AMB PROU ANTELACIÓ, PER LA FORMA DE CIRCULAR I, ESPECIALMENT, AMB LA REDUCCIÓ PROGRESSIVA DE LA VELOCITAT, QUE ES CEDIRÀ EL PAS EN UNA INTERSECCIÓ	G	0	200
Detenció del vehicle en interseccions								
RGC	59	1		1	ENTRAR AMB UN VEHICLE EN UNA INTERSECCIÓ AMB UNA SITUACIÓ TAL DE LA CIRCULACIÓ QUE QUEDA DETINGUT DE FORMA QUE IMPEDEIX O OBSTRUEIX LA CIRCULACIÓ TRANSVERSAL	G	0	200
RGC	59	1		2	ENTRAR AMB UN VEHICLE EN PAS DE VIANANTS O PAS PER A CICLISTES AMB UNA SITUACIÓ TAL DE LA CIRCULACIÓ QUE QUEDA DETINGUT DE FORMA QUE IMPEDEIX O OBSTRUEIX LA CIRCULACIÓ TRANSVERSAL	G	0	200
RGC	59	2		1	ESTAR DETINGUT EN INTERSECCIÓ AMB SEMÀFOR OBSTACULITZANT LA CIRCULACIÓ I NO SORTIR EL MÉS AVIAT POSSIBLE SEMPRE QUE ES PUGUI FER SENSE DIFICULTAR LA MARXA DELS ALTRES USUARIS	G	0	200
TRAMS EN OBRES, ESTRETALLS I TRAMS DE GRAN PENDENT								
Trams en obres i estretalls								
RGC	60	1		1	NO RESPECTAR PRIORITAT DE PAS DEL VEHICLE QUE ENTRA PRIMER EN UN TRAM DE VIA, SENSE SENYALITZACIÓ EXPRESSA, TANT ESTRET QUE FA IMPOSSIBLE O MOLT DIFÍCIL EL PAS SIMULTANI DE 2 VEHÍC	G	0	200
RGC	60	2		1	NO CIRCULAR PEL LLOC INDICAT PER FER-HO EN UNA VIA AMB OBRES DE REPARACIÓ	G	0	200
RGC	60	4		1	SUPERAR A UN VEHICLE QUE ES TROBA DETINGUT ESPERANT PER PASSAR DAVANT D'UNA OBRA DE REPARACIÓ DE LA VIA	G	0	200
RGC	60	5		1	NO OBEIR LES INDICACIONS DEL PERSONAL DESTINAT A LA REGULACIÓ DEL PAS DE VEHICLES EN TRAMS EN OBRES	G	0	200
Ordre de preferència en absència de senyalització								
RGC	61	1		1	NO RESPECTAR EL SENYAL DE PRIORITAT DE PAS EN UN PONT O UNA OBRA DE PAS L'AMPLADA DEL QUAL NO PERMET L'ENCREUAMENT DE VEHICLES	G	0	200
RGC	61	2		1	NO RETROCEDIR EN PONT O OBRA DE PAS PER DEIXAR PASSAR A ALTRE VEHICLE QUE CIRCULA EN SENTIT CONTRARI I GAUDEIX DE PRIORITAT DE PAS SENYALITZADA, QUAN L'ENCREUAMENT ES IMPOSSIBLE	G	0	200
RGC	62	1		1	NO RESPECTAR L'ORDRE DE PREFERÈNCIA EN UN ESTRETALL NO SENYALITZAT EL CONDUCTOR DEL VEHICLE RESSENYAT QUE REGLAMENTÀRIAMENT HA DE FER MARXA ENRERE	G	0	200
RGC	63	1		1	NO RESPECTAR LA PREFERÈNCIA DE PAS DE VEHICLE QUE CIRCULA EN SENTIT ASCENDENT EN UN TRAM ESTRET DE GRAN PENDENT QUE FA IMPOSSIBLE O MOLT DIFÍCIL EL PAS SIMULTANI DE DOS VEHICLES	G	0	200
<i>S'entenen com a trams de gran pendent els que tenen una inclinació mínima del 7%.</i>								
NORMES DE COMPORTAMENT DELS CONDUCTORS RESPECTE ELS VIANANTS I ANIMALS								
Prioritat de pas dels ciclistes								
RGC	64			1	NO RESPECTAR LA PRIORITAT DEL PAS DELS CICLISTES, AMB RISC PER AQUESTS	G	4	200
RGC	64			2	NO RESPECTAR LA PRIORITAT DEL PAS DELS CICLISTES	G	0	200
Prioritat de pas dels vianants								
RGC	65			1	NO RESPECTAR LA PRIORITAT DE PAS DELS VIANANTS, AMB RISC PER AQUESTS	G	4	200
RGC	65			2	NO RESPECTAR LA PRIORITAT DE PAS DELS VIANANTS	G	0	200
Prioritat de pas dels animals								
RGC	66	1	A	1	NO RESPECTAR LA PRIORITAT DE PAS DELS ANIMALS QUE CIRCULEN PER UNA CARRERADA DEGUDAMENT SENYALITZADA	G	0	200

RGC	66	1	B	1	GIRAR AMB EL VEHICLE PER ENTRAR EN UNA ALTRA VIA SENSE DONAR LA PRIORITAT DE PAS ALS ANIMALS QUE LA TRAVESSEN	G	0	200
RGC	66	1	C	1	TRAVESSAR AMB UN VEHICLE EL VORAL SENSE DONAR LA PRIORITAT DE PAS ALS ANIMALS QUE HI CIRCULEN PERQUÈ NO DISPOSEN DE CARRERADA	G	0	200
VEHICLES EN SERVEI D'URGÈNCIA								
RGC	67	1		1	FER ÚS DE LA PRIORITAT DE PAS, EL CONDUCTOR D'UN VEHICLE DE SERVEI D'URGÈNCIA, SENSE TROBAR-SE EN SERVEI URGENT	G	0	200
RGC	68	1		1	CONDUIR UN VEHICLE PRIORITARI, EN SERVEI URGENT, SENSE ADOPTAR LES PRECAUCIONS NECESSÀRIES PER NO POSAR EN PERILL A LA RESTA D'USUARIS	G	0	200
Comportament dels altres conductors respecte aquests vehicles								
RGC	69			2	NO OBEIR, EL CONDUCTOR DEL VEHICLE, LES INDICACIONS EMESES PER L'AGENT DE L'AUTORITAT EN SERVEI D'URGÈNCIA	L	0	60,10
RGC	69			3	NO FACILITAR EL PAS A UN VEHICLE PRIORITARI QUE CIRCULA EN SERVEI D'URGÈNCIA, DESPRÉS DE PERCEBRE ELS SENYALS QUE ANUNCIEN LA SEVA PROXIMITAT	G	0	200
RGC	69			4	NO DETENIR EL VEHICLE AMB LES DEGUDES PRECAUCIONS EN EL COSTAT DRET QUAN UN VEHICLE POLICIAL MANIFESTA LA SEVA PRESENCIA REGLAMENTÀRIAMENT	G	0	200
Vehicles no prioritaris en servei d'urgència								
RGC	70	1		1	CIRCULAR EN SERVEI D'URGÈNCIA, EL CONDUCTOR D'UN VEHICLE NO PRIORITARI, SENSE MOTIU	G	0	200
RGC	70	1		2	NO SENYALITZAR DE FORMA REGLAMENTÀRIA LA CIRCULACIÓ D'UN VEHICLE NO PRIORITARI EN SERVEI D'URGÈNCIA	G	0	200
					<i>S'ha d'utilitzar l'avisador acústic de forma intermitent, connectant el llum d'emergència, si el vehicle en disposa, o fent volejar un mocador o un procediment similar.</i>			
RGC	70	2		1	NO FACILITAR EL PAS A UN VEHICLE NO PRIORITARI EN SERVEI D'URGÈNCIA	G	0	200
INCORPORACIÓ A LA CIRCULACIÓ								
Obligacions dels conductors que s'hi incorporen								
RGC	72	1		3	INCORPORAR-SE A LA CIRCULACIÓ EL CONDUCTOR D'UN VEHICLE SENSE CEDIR EL PAS A ALTRES VEHICLES	G	0	200
RGC	72	1		4	INCORPORAR-SE A LA CIRCULACIÓ EL CONDUCTOR D'UN VEHICLE SENSE CEDIR EL PAS A ALTRES VEHICLES, EXISTINT PERILL PER A ALTRES USUARIS	G	4	200
RGC	72	1		5	INCORPORAR-SE A LA CIRCULACIÓ PROCEDENT DE LES VIES D'ACCÉS O ZONES DE SERVEI, O D'UNA PROPIETAT LIMÍTRUF, SENSE CEDIR EL PAS A ALTRES VEHICLES	G	0	200
RGC	72	1		6	INCORPORAR-SE A LA CIRCULACIÓ PROCEDENT DE LES VIES D'ACCÉS O ZONES DE SERVEI, O D'UNA PROPIETAT LIMÍTRUF, SENSE CEDIR EL PAS A ALTRES VEHICLES, AMB PERILL PER A ALTRES USUARIS	G	4	200
RGC	72	2		2	INCORPORAR-SE A UNA VIA D'ÚS PÚBLIC, DES D'UN CAMÍ EXCLUSIVA MENT PRIVAT, SENSE CEDIR PAS A ALTRES VEHICLES QUE CIRCULEN	G	0	200
RGC	72	2		3	INCORPORAR-SE A UNA VIA D'ÚS PÚBLIC, DES D'UN CAMÍ EXCLUSIVA MENT PRIVAT, SENSE CEDIR PAS A ALTRES VEHICLES QUE CIRCULEN AMB PERILL PER A ALTRES USUARIS	G	4	200
RGC	72	3		1	INCORPORAR-SE A LA CIRCULACIÓ SENSE SENYALITZAR ÒPTICAMENT LA MANIOBRA	L	0	60,10
RGC	72	4		2	INCORPORAR-SE A LA CALÇADA, DES D'UN CARRIL D'ACCELERACIÓ, SENSE CEDIR EL PAS A ALTRES VEHICLES	G	0	200
RGC	72	4		3	INCORPORAR-SE A LA CALÇADA, DES D'UN CARRIL D'ACCELERACIÓ, SENSE CEDIR EL PAS A ALTRES VEHICLES, AMB PERILL PER ALTRES USUARIS QUE TRANSITEN PER LA CALÇADA A LA QUE S'INCORPORA	G	4	200
RGC	73	1		1	NO FACILITAR LA INCORPORACIÓ A LA CIRCULACIÓ D'ALTRES VEHICLES	L	0	60,10

Obligació dels altres conductors de facilitar la maniobra								
RGC	73	1		2	NO FACILITAR A UN VEHICLE DE TRANSPORT COL·LECTIU DE VIATGERS LA INCORPORACIÓ A LA CIRCULACIÓ DES D'UNA PARADA SENYALITZADA	L	0	60,10
RGC	73	2		1	EN POBLAT, NO FACILITAR LA INCORPORACIÓ A LA CIRCULACIÓ A UN VEHICLE DE TRANSPORT COL·LECTIU DE VIATGERS DES D'UNA PARADA SENYALITZADA	L	0	60,10
CANVIS DE DIRECCIÓ, CANVIS DE VIA I CARRIL								
Normes generals								
RGC	74	1		1	FER UN CANVI DE DIRECCIÓ SENSE ADVERTIR-HO PRÈVIAMENT AMB PROU ANTELACIÓ ALS CONDUCTORS DELS VEHICLES QUE CIRCULEN DARRERE	G	0	200
RGC	74	1		2	FER UN CANVI DE DIRECCIÓ PER PRENDRE UNA ALTRA VIA AMB PERILL PER ALS QUE S'ACOSTEN EN SENTIT CONTRARI	G	0	200
RGC	74	1		3	FER UN CANVI DE DIRECCIÓ A L'ESQUERRA SENSE PROU VISIBILITAT	G	0	200
RGC	74	2		1	DESPLAÇAR-SE LATERALMENT PER CANVIAR DE CARRIL SENSE RESPECTAR LA PRIORITAT DEL VEHICLE QUE CIRCULA PEL CARRIL QUE ES PRETÉN OCUPAR	G	0	200
RGC	75	1		1	NO ADVERTIR EL PROPÓSIT DE REALITZAR LA MANIOBRA DE CANVI DE DIRECCIÓ AMB ELS SENYALS ÒPTICS CORRESPONENTS	G	0	200
Execució de la maniobra								
RGC	75	1	A	1	NO ADVERTIR LA MANIOBRA DE CANVI DE DIRECCIÓ AMB SUFICIENT ANTELACIÓ	G	0	200
RGC	75	1	B	1	FER UN CANVI DE DIRECCIÓ CAP A LA DRETA EN UNA CALÇADA DE SENTIT ÚNIC SENSE SITUAR-SE TANT A PROP COM PUGUI DE LA VORA DRETA DE LA CALÇADA	G	0	200
RGC	75	1	B	2	FER UN CANVI DE DIRECCIÓ CAP A L' ESQUERRA EN UNA CALÇADA DE SENTIT ÚNIC SENSE SITUAR-SE TANT A PROP COM PUGUI DE LA VORA ESQUERRA DE LA CALÇADA	G	0	200
RGC	75	1	B	3	FER CANVI DE DIRECCIÓ CAP A L'ESQUERRA EN CALÇADA AMB DOBLE SENTIT SENSE SITUAR-SE TAN A PROP COM PUGUI DE LA MARCA LONGITUDINAL DE SEPARACIÓ ENTRE SENTITS O DE L'EIX DE LA CALÇADA	G	0	200
RGC	75	1	B	4	FER UN CANVI DE DIRECCIÓ CAP A L'ESQUERRA EN UNA CALÇADA AMB DOBLE SENTIT DE CIRCULACIÓ SITUANT EL VEHICLE DE FORMA QUE ENVAEIX LA ZONA DESTINADA AL SENTIT CONTRARI	G	0	200
RGC	75	1	B	5	FER CANVI DE DIRECCIÓ CAP A L'ESQUERRA EN CALÇADA AMB DOBLE SENTIT DE CIRCULACIÓ I TRES CARRILS SEPARATS PER LÍNIES LONGITUDINALS DISCONTÍNUES, SENSE COL·LOCAR-SE EN CARRIL CENTRAL	G	0	200
RGC	75	1	B	6	FER UN CANVI DE DIRECCIÓ SENSE COL·LOCAR EL VEHICLE EN EL LLOC ADEQUAT AMB L'ANTELACIÓ NECESSÀRIA	G	0	200
RGC	75	1	B	7	NO FER LA MANIOBRA DE CANVI DE DIRECCIÓ EN EL MENOR ESPAI I TEMPS POSSIBLES	G	0	200
RGC	75	1	C	1	FER UN CANVI DE DIRECCIÓ CAP A L'ESQUERRA SENSE DEIXAR A L'ESQUERRE EL CENTRE DE LA INTERSECCIÓ	G	0	200
Supòsits especials								
RGC	76	1		1	NO ADOPTAR PRECAUCIONS NECESSÀRIES PER EVITAR PERILLS EN FER UN CANVI DE DIRECCIÓ SI PER LES DIMENSIONS DEL VEHICLE O AL- TRES CIRCUMSTÀNCIES NO ÉS POSSIBLE FER-LO REGLAMENTÀRIAMENT	G	0	200
RGC	76	2		1	FER CANVI DE DIRECCIÓ CAP A L'ESQUERRA AMB UN CICLO- MOTOR SENSE SITUAR-SE A LA DRETA, FORA DE LA CALÇADA QUAN NO HI HA UN CARRIL CONDICIONAT PER EFECTUAR EL GIR A L'ESQUERRE	G	0	200
CANVI DE SENTIT								
Execució de la maniobra								
RGC	78	1		1	EFECTUAR EL CANVI DE SENTIT DE LA MARXA SENSE ESCOLLIR EL LLOC ADEQUAT PER EFECTUAR LA MANIOBRA DE MANERA QUE S'INTERCEPTI LA VIA EL MENOR TEMPS POSSIBLE	G	0	200



RGC	78	1		2	EFFECTUAR EL CANVI DE SENTIT DE LA MARXA SENSE ADVERTIR AQUEST PROPÒSIT AMB ELS SENYALS PRECEPTIUS AMB PROU ANTELACIÓ	G	0	200
RGC	78	1		4	EFFECTUAR EL CANVI DE SENTIT DE LA MARXA DE MANERA QUE S'OBSTACULITZA ELS ALTRES USUARIS DE LA VIA	G	0	200
RGC	78	1		5	QUEDAR-SE A LA CALÇADA PER EFFECTUAR CANVI DE SENTIT, PODENT SORTIR PEL COSTAT DRET, DE FORMA QUE EL VEHICLE IMPEDEIX CON TINUAR LA MARXA DELS VEHICLES QUE CIRCULEN AL SEU DARRERE	G	0	200
RGC	78	1		6	REALITZAR UN CANVI DE SENTIT DE LA MARXA POSANT EN PERILL A ALTRES USUARIS DE LA VIA (<i>indicar quin perill</i>).	G	3	200
RGC	79	1		1	EFFECTUAR UN CANVI DE SENTIT DE LA MARXA EN UN PAS A NIVELL O EN UN TRAM DE VIA AFECTAT PEL SENYAL DE TÚNEL	G	3	200
Supòsits especials								
RGC	79	1		2	EFFECTUAR UN CANVI DE SENTIT DE LA MARXA EN UN TRAM DE VIA ON ES PROHIBEIX L'AVANÇAMENT	G	3	200
RGC	79	1		3	EFFECTUAR UN CANVI DE SENTIT DE LA MARXA EN LLOC PROHIBIT	G	3	200
MARXA ENRERE: normes generals								
<i>Es permet circular marxa enrere quan no és possible circular cap endavant ni canviar de direcció o sentit de la marxa, i en les maniobres complementàries d'una altra que l'exigeixi</i>								
RGC	80	1		2	CIRCULAR MARXA ENRERE QUAN ES POT EVITAR AMB UNA ALTRA MANIOBRA	G	0	200
RGC	80	2		1	CIRCULAR MARXA ENRERE DURANT UN RECORREGUT SUPERIOR A 15 METRES, PER EFFECTUAR UNA MANIOBRA DE LA QUAL ÉS COMPLEMENTÀRIA	G	0	200
RGC	80	2		2	CIRCULAR MARXA ENRERE DE MANERA QUE S'ENVAEIX UNA CRUÏLLA DE VIES, PER EFFECTUAR UNA MANIOBRA DE LA QUAL ÉS COMPLEMENTÀRIA	G	0	200
RGC	80	4		1	CIRCULAR MARXA ENRERE, EN SENTIT CONTRARI A L'ESTABLERT	M	6	500
Execució de la maniobra								
RGC	81	1		1	NO EFFECTUAR LENTAMENT LA MANIOBRA DE MARXA ENRERE	G	0	200
RGC	81	1		3	EFFECTUAR LA MANIOBRA DE MARXA ENRERE SENSE ADOPTAR LES PRECAUCIONS NECESSÀRIES PER NO CAUSAR PERILL A LA RESTA D'USUARIS DE LA VIA	G	0	200
RGC	81	2		1	EFFECTUAR LA MANIOBRA DE MARXA ENRERE SENSE ADVERTIR-HO AMB ELS SENYALS PRECEPTIUS	G	0	200
RGC	81	3		1	NO DESISTIR DE LA MANIOBRA DE MARXA ENRERE O NO EFFECTUAR-LA AMB LA MÀXIMA PRECAUCIÓ TAN AVIAT COM SENT L'AVÍS O S'ADONA DE LA PROXIMITAT D'UN ALTRE VEHICLE	G	0	200
RGC	81	3		2	NO DESISTIR DE LA MANIOBRA DE MARXA ENRERE O NO EFFECTUAR-LA AMB LA MÀXIMA PRECAUCIÓ TAN AVIAT COM SENT L'AVÍS O S'ADONA DE LA PROXIMITAT D'UNA PERSONA	G	0	200
RGC	81	3		3	NO DESISTIR DE LA MANIOBRA DE MARXA ENRERE O NO EFFECTUAR-LA AMB LA MÀXIMA PRECAUCIÓ TAN AVIAT COM SENT L'AVÍS O S'ADONA DE LA PROXIMITAT D'UN ANIMAL	G	0	200
RGC	81	3		4	NO DESISTIR DE LA MANIOBRA DE MARXA ENRERE O NO EFFECTUAR-LA AMB LA MÀXIMA PRECAUCIÓ QUAN HO EXIGEIX LA SEGURETAT	G	0	200
AVANÇAMENT I CIRCULACIÓ PARAL·LELA								
Avançament per la dreta: excepcions								
RGC	82	1		1	AVANÇAR A UN VEHICLE PER LA DRETA	G	0	200

<p><i>Hi ha determinades excepcions a aquesta regla:</i> <i>-quan el vehicle que es pretén avançar indica clarament el propòsit de canviar de direcció a l'esquerra</i> <i>-quan el vehicle que es pretén avançar indica clarament el propòsit de parar-se al costat esquerre</i> <i>-en vies amb circulació en ambdós sentits, al tramvies que circulen per la zona central</i> <i>-en poblats, en calçades amb almenys dos carrils reservats a la circulació en el mateix sentit de la marxa, sempre i quan el conductor que vol avançar per la dreta ho pugui fer sense perill per a la resta d'usuaris.</i></p>							
RGC	82	2		1	AVANÇAR UN VEHICLE PER LA DRETA SENSE QUE HI HAGI PROU ESPAI PER FER-HO O SENSE ADOPTAR LES MÀXIMES PRECAUCIONS	G	0 200
RGC	82	3		1	EN POBLAT, AVANÇAR PER LA DRETA EN UNA CALÇADA D'ALMENYS DOS CARRILS DE CIRCULACIÓ EN EL MATEIX SENTIT DE LA MARXA, AMB PERILL PER A LA RESTA D'USUARIS	G	0 200
RGC	83	1		1	AVANÇAR EN UNA CALÇADA DE VARIS CARRILS EN EL MATEIX SENTIT DE LA MARXA I QUEDAR-SE EN EL CARRIL UTILITZAT, ENTORPINT A ALTRES VEHICLES QUE CIRCULEN DARRERE A MÉS VELOCITAT	G	0 200
RGC	83	2		1	AVANÇAR CANVIANT DE CARRIL QUAN HI HA TANTA DENSITAT DE CIRCULACIÓ QUE ELS VEHICLES OCUPEN TOTA L'AMPLADA DE LA CALÇADA	G	0 200
NORMES GENERALS DE L'AVANÇAMENT							
Obligacions del qui avança abans d'iniciar la maniobra							
RGC	84	1		1	EFFECTUAR UN AVANÇAMENT QUE REQUEREIX UN DESPLAÇAMENT LATERAL SENSE ADVERTIR-HO AMB PROU ANTELACIÓ	G	0 200
RGC	84	1		4	AVANÇAR A VARIS VEHICLES DE FORMA QUE EN PRESENTAR-SE UN VEHICLE EN SENTIT CONTRARI EL VEHICLE QUE AVANÇA NO POT DESVIAR-SE A LA DRETA SENSE PERILL PER ALS VEHICLES AVANÇATS	G	0 200
RGC	84	1		5	EFFECTUAR UN AVANÇAMENT AMB PERILL PER ALS QUE CIRCULEN EN SENTIT CONTRARI, OBLIGANT-LOS A MANIOBRAR BRUSCAMENT	G	4 200
RGC	84	1		6	INICIAR UN AVANÇAMENT SENSE QUE EXISTEIXI ESPAI LLIURE SUFICIENT EN EL CARRIL QUE S'UTILITZA PER A LA MANIOBRA, AMB PERILL PELS QUE CIRCULEN EN SENTIT CONTRARI	G	4 200
RGC	84	1		7	INICIAR UN AVANÇAMENT SENSE QUE EXISTEIXI ESPAI LLIURE SUFICIENT EN EL CARRIL QUE S'UTILITZA PER A LA MANIOBRA, DESTORBANT ELS QUE CIRCULEN EN SENTIT CONTRARI	G	4 200
RGC	84	2		1	EFFECTUAR UN AVANÇAMENT QUAN EL CONDUCTOR DEL VEHICLE QUE EL PRECEDEIX EN EL MATEIX CARRIL JA HA INDICAT EL SEU PROPÒSIT DE DESPLAÇAR-SE CAP EL MATEIX COSTAT	G	0 200
RGC	84	2		2	AVANÇAR UN VEHICLE QUE JA ESTAVA AVANÇANT-NE UN ALTRE, DE MANERA QUE S'ENVAEIX LA PART DE LA CALÇADA RESERVADA A LA CIRCULACIÓ EN SENTIT CONTRARI	G	0 200
RGC	84	3		1	AVANÇAR QUAN UN ALTRE CONDUCTOR QUE EL SEGUEIX HA INICIAT LA MANIOBRA D'AVANÇAR AL SEU VEHICLE	G	0 200
RGC	84	3		3	AVANÇAR SENSE DISPOSAR DE PROU ESPAI PER OCUPAR DE NOU EL MATEIX CARRIL EN ACABAR L'AVANÇAMENT, OBLIGANT A L'AVANÇAT A MANIOBRAR BRUSCAMENT	G	0 200
Execució de l'avançament							
RGC	85	1		1	AVANÇAR SENSE PORTAR DURANT L'EXECUCIÓ DE LA MANIOBRA UNA VELOCITAT NOTÒRIAMENT SUPERIOR A LA DEL VEHICLE AVANÇAT	G	0 200
RGC	85	1		2	AVANÇAR SENSE DEIXAR ENTRE TOTS DOS VEHICLES PROU SEPARACIÓ LATERAL PER FER LA MANIOBRA AMB SEGURETAT	G	0 200
RGC	85	2		1	NO TORNAR AL MATEIX CARRIL SI UNA VEGADA INICIAT L'AVANÇAMENT S'ADONA QUE NO EL POT FER AMB SEGURETAT	G	0 200



RGC	85	2		2	DESISTIR DE L'AVANÇAMENT I TORNAR DE NOU AL SEU CARRIL SENSE ADVERTIR-HO ALS QUE EL SEGUEIXEN AMB ELS SENYALS PRECEPTIUS	G	0	200
RGC	85	3		1	AVANÇAR SENSE OCUPAR DE NOU COM MÉS AVIAT MILLOR I DE FORMA GRADUAL EL SEU CARRIL, DE MANERA QUE S'OBLIGA ELS ALTRES USU ARIS A MODIFICAR LA SEVA TRAJEKTÒRIA O VELOCITAT	G	0	200
RGC	85	3		2	AVANÇAR I OCUPAR DE NOU EL MATEIX CARRIL SENSE ADVERTIR-HO MITJANÇANT ELS SENYALS PRECEPTIUS	G	0	200
RGC	85	4		1	EFFECTUAR UN AVANÇAMENT DE MANERA QUE ES POSA EN PERILL A CICLISTES QUE CIRCULEN EN SENTIT CONTRARI (<i>indicar perill causat</i>)	G	4	200
RGC	85	4		2	EFFECTUAR UN AVANÇAMENT DE MANERA QUE S'ENTORPEIX A CICLISTES QUE CIRCULEN EN SENTIT CONTRARI (<i>indicar molèsties causades</i>)	G	4	200
Obligacions del conductor avançat								
RGC	86	1		1	NO SITUAR-SE TAN A PROP COM PUGUI DE LA VORA DRETA DE LA CALÇADA, EL CONDUCTOR D'UN VEHICLE, EN ADONAR-SE QUE EL VEHICLE QUE EL SEGUEIX TÉ EL PROPÒSIT D'AVANÇAR	G	0	200
RGC	86	2		3	NO DISMINUIR LA VELOCITAT, EL CONDUCTOR DEL VEHICLE QUE ESTÀ A PUNT DE SER AVANÇAT, UNA VEGADA INICIADA LA MANIOBRA D'AVANÇAMENT, EN PRODUIR-SE UNA SITUACIÓ DE PERILL	G	0	200
RGC	86	2		4	NO FACILITAR AL VEHICLE QUE AVANÇA LA TORNADA AL SEU CARRIL QUAN DONI MOSTRES INEQUÍVOQUES DE DESISTIR DE LA MANIOBRA	G	0	200
RGC	86	2		5	AUGMENTAR LA VELOCITAT EL VEHICLE QUE SERÀ AVANÇAT	G	0	200
RGC	86	2		6	EFFECTUAR MANIOBRES QUE IMPEDEIXEN O DIFICULTEN L'AVANÇAMENT, EL VEHICLE QUE SERÀ AVANÇAT	G	0	200
RGC	86	3		1	NO DISMINUIR LA VELOCITAT NI APARTAR-SE CAP AL VORAL, SI ÉS PRACTICABLE, EL CONDUCTOR D'UN VEHICLE REGLAMENTÀRIAMENT OBLIGAT A FER-HO, PER FACILITAR L'AVANÇAMENT SENSE PERILL. (<i>indicar les circumstàncies que concorren</i>)	G	0	200
<i>Hí estan obligats els conductors de vehicles pesats, de grans dimensions, o de vehicles obligats a respectar un límit específic de velocitat.</i>								
MANIOBRES D'AVANÇAMENT QUE ATEMPTEN CONTRA LA SEGURETAT VIÀRIA								
Prohibicions								
RGC	87	1	A	4	AVANÇAR EN UN REVOLT DE VISIBILITAT REDUÏDA, ENVAINT LA ZONA RESERVADA AL SENTIT CONTRARI	G	4	200
RGC	87	1	A	5	AVANÇAR EN UN CANVI DE RASANT DE VISIBILITAT REDUÏDA, ENVAINT LA ZONA RESERVADA AL SENTIT CONTRARI	G	4	200
RGC	87	1	A	6	AVANÇAR EN UN LLOC O CIRCUMSTÀNCIA EN QUÈ LA VISIBILITAT DISPONIBLE NO ÉS SUFICIENT, ENVAINT LA ZONA RESERVADA AL SENTIT CONTRARI	G	4	200
RGC	87	1	A	7	AVANÇAR DARRERE D'UN VEHICLE QUE REALITZA LA MATEIXA MANIOBRA QUAN LES DIMENSIONS DEL VEHICLE QUE L'EFFECTUA EN PRI MER LLOC IMPEDEIXEN LA VISIBILITAT DE LA PART DEL DAVANT.	G	0	200
RGC	87	1	B	3	AVANÇAR EN UN PAS A NIVELL O EN LES SEVES PROXIMITATS.	G	0	200
RGC	87	1	B	4	AVANÇAR EN UN PAS DE VIANANTS SENYALITZAT COM A TAL A UN VEHICLE DE MÉS DE DUES RODES	G	0	200
RGC	87	1	B	5	AVANÇAR EN UNA INTERSECCIÓ AMB VIA PER A CICLISTES.	G	0	200
<i>S'exceptuen d'aquesta prohibició els supòsits en què s'avanci a un vehicle de dues rodes que per les seves reduïdes dimensions no impedeixi la visibilitat lateral i s'adverteixi prèviament l'avançament.</i>								
RGC	87	1	C	2	AVANÇAR EN UNA INTERSECCIÓ O EN LES SEVES PROXIMITATS	G	0	200

<p><i>S'exceptuen d'aquest supòsit:</i> - quan es tracti d'una plaça de circulació giratòria o glorieta - quan l'avançament per la dreta estigui permès - quan sigui una calçada que té prioritat en la intersecció amb senyal expressa que ho indiqui - quan s'avanci a un vehicle de dues rodes</p>							
RGC	87	1	D	4	AVANÇAR EN UN TÚNEL DE VIA AFECTAT PEL SENYAL DE TÚNEL EN QUÈ ÚNICAMENT ES DISPOSA D'UN CARRIL PEL SENTIT DE CIRCULACIÓ DEL VEHICLE QUE ES PRETÉN AVANÇAR	G	4 200
RGC	87	1	D	5	AVANÇAR EN UN TRAM DE VIA AFECTAT PEL SENYAL DE TÚNEL EN QUÈ ÚNICAMENT ES DISPOSA D'UN CARRIL PEL SENTIT DE CIRCULACIÓ DEL VEHICLE QUE ES PRETÉN AVANÇAR	G	4 200
RGC	87	1	D	6	AVANÇAR EN UN PAS INFERIOR EN EL QUÈ ÚNICAMENT ES DISPOSA D'UN CARRIL PEL SENTIT DE CIRCULACIÓ DEL VEHICLE QUE PRETÉN AVANÇAR	G	0 200
SUPÒSITS EXCEPCIONALS D'OCCUPACIÓ DEL SENTIT CONTRARI							
Vehicles immobilitzats i obstacles							
RGC	88	1		1	SUPERAR UN VEHICLE IMMOBILITZAT PER CAUSES ALIENES AL TRÀN SIT DE MANERA QUE S'OCCUPA EL CARRIL ESQUERRE DE LA CALÇADA EN UN TRAM ON ESTÀ PROHIBIT AVANÇAR I S'OCCASIONA PERILL <i>(indicar perill causat)</i>	G	0 200
RGC	88	1		2	SUPERAR UN VEHICLE IMMOBILITZAT PER NECESSITATS DEL TRÀN SIT DE MANERA QUE S'OCCUPA EL CARRIL ESQUERRE DE LA CALÇADA EN UN TRAM ON ESTÀ PROHIBIT AVANÇAR	G	0 200
RGC	88	1		3	AVANÇAR AL CONDUCTOR D'UNA UNA BICICLETA, DE MANERA QUE S'OCCUPA EL CARRIL ESQUERRE DE LA CALÇADA EN UN TRAM ON ES TÀ PROHIBIT AVANÇAR, POSANT-LO EN PERILL <i>(indicar perill causat)</i>	G	0 200
RGC	88	1		5	AVANÇAR A UN VIANANT, ANIMAL O VEHICLE DE TRACCIÓ ANIMAL DE MANERA QUE S'OCCUPA EL CARRIL ESQUERRE DE LA CALÇADA EN UN TRAM ON ESTÀ PROHIBIT AVANÇAR POSANT-LO EN PERILL. <i>(indicar perill causat)</i>	G	0 200
RGC	88	1		6	AVANÇAR AL CONDUCTOR D'UN CICLE, DE MANERA QUE S'OCCUPA EL CARRIL ESQUERRE DE LA CALÇADA EN UN TRAM ON ESTÀ PROHIBIT AVANÇAR, POSANT-LO EN PERILL <i>(indicar perill causat)</i>	G	0 200
RGC	88	1		7	AVANÇAR AL CONDUCTOR D'UN CICLOMOTOR, DE MANERA QUE S'OCCUPA EL CARRIL ESQUERRE DE LA CALÇADA EN UN TRAM ON ESTÀ PROHIBIT AVANÇAR, POSANT-LO EN PERILL <i>(indicar perill causat)</i>	G	0 200
RGC	89	1		1	SUPERAR UN OBSTACLE DE MANERA QUE S'OCCUPA EL CARRIL DE SENTIT CONTRARI DE LA MARXA I ES CAUSA PERILL	G	0 200
PARADA I ESTACIONAMENT: Normes generals							
Llocs on han d'efectuar-se							
RGC	90	2		1	PARAR EL VEHICLE AL COSTAT ESQUERRE DE LA CALÇADA EN RELACIÓ AMB EL SENTIT DE LA SEVA MARXA EN VIA URBANA DE DOBLE SENTIT	L	0 60,10
RGC	90	2		2	ESTACIONAR EL VEHICLE AL COSTAT ESQUERRE DE LA CALÇADA EN RELACIÓ AMB EL SENTIT DE LA SEVA MARXA EN VIA URBANA DE DOBLE SENTIT	L	0 60,10
OM	25	4		1	ESTACIONAR UN VEHICLE SEPARAT DE LA VORA DRETA DE LA CALÇADA EN VIA URBANA DE DOBLE SENTIT.	L	0 60,10
OM	26	8		1	ESTACIONAR EN SENTIT CONTRARI AL DE LA MARXA	L	0 60,10
Forma d'execució							
OM	26	6	A	1	ESTACIONAR DIFICULTANT O OBSTACULITZANT LA CIRCULACIÓ	L	0 60,10
RGC	91	1		5	PARAR UN VEHICLE DE MANERA QUE CONSTITUEIX UN RISC PER ALTRES USUARIS. <i>(indicar el risc creat)</i>	G	0 200
RGC	91	1		6	ESTACIONAR UN VEHICLE DE MANERA QUE CONSTITUEIX UN RISC PER ALS ALTRES USUARIS. <i>(indicar el risc creat)</i>	G	0 200
RGC	91	1		7	PARAR EL VEHICLE OBSTACULITZANT LA CIRCULACIÓ O CREAT PERILL PER A D'ALTRES USUARIS <i>(indicar el perill causat)</i>	G	0 200

RGC	91	1		8	ESTACIONAR EL VEHICLE OBSTACULITZANT LA CIRCULACIÓ O CREANT PERILL PER A D'ALTRES USUARIS (<i>indicar el perill causat</i>)	G	0	200
RGC	91	2	A	1	PARAR EN UN LLOC ON LA DISTÀNCIA ENTRE EL VEHICLE I LA VORA OPOSADA DE LA CALÇADA O UNA MARCA LONGITUDINAL SOBRE ELLA QUE INDIQUI PROHIBICIÓ D'ATRAVESAR-LA SIGUI INFERIOR A 3 M	G	0	200
RGC	91	2	A	2	ESTACIONAR EN LLOC ON LA DISTÀNCIA ENTRE EL VEHIC. I LA VORA OPOSADA DE LA CALÇADA O UNA MARCA LONGITUDINAL SOBRE ELLA QUE INDIQUI PROHIBICIÓ D'ATRAVESAR-LA SIGUI INFERIOR A 3 M	G	0	200
RGC	91	2	A	3	PARAR EL VEHICLE DE FORMA QUE NO PERMETI EL PAS D'ALTRES VEHICLES	G	0	200
RGC	91	2	A	4	ESTACIONAR EL VEHICLE DE FORMA QUE NO PERMETI EL PAS D'ALTRES VEHICLES	G	0	200
RGC	91	2	B	1	PARAR UN VEHICLE DE MANERA QUE IMPEDEIXI INCORPORAR-SE A LA CIRCULACIÓ A UN ALTRE VEHICLE PARAT O ESTACIONAT DE GUDAMENT A LA VIA URBANA	G	0	200
RGC	91	2	B	2	ESTACIONAR UN VEHICLE DE MANERA QUE IMPEDEIXI INCORPORAR-SE A LA CIRCULACIÓ A UN ALTRE VEHICLE PARAT O ESTACIONAT DE GUDAMENT A LA VIA URBANA	G	0	200
RGC	91	2	C	1	PARAR UN VEHICLE DE MANERA QUE IMPEDEIXI LA SORTIDA O L'ACCÉS A UN IMMOBLE DE PERSONES O ANIMALS, O DE VEHICLES EN UN GUAL SENYALITZAT CORRECTAMENT	G	0	200
OM	26	24	B	1	ESTACIONAR A L'ENTRADA O SORTIDA D'IMMOBLES DESTINATS A ACTES PÚBLICS DE GRAN AFLUËNCIA DEGUDAMENT SENYALITZATS	L	0	60,10
RGC	91	2	C	2	ESTACIONAR UN VEHICLE DE MANERA QUE IMPEDEIXI LA SORTIDA O L'ACCÉS A UN IMMOBLE DE PERSONES O ANIMALS, O DE VEHICLES EN UN GUAL SENYALITZAT CORRECTAMENT	G	0	200
RGC	91	2	D	1	PARAR UN VEHICLE DE MANERA QUE S'OBSTACULITZI LA NORMAL UTILITZACIÓ DE LES VORERES REBAIXADES PER A DISMINUÏTS FÍSICS	G	0	200
RGC	91	2	D	2	ESTACIONAR UN VEHICLE DE MANERA QUE S'OBSTACULITZI LA NOR MAL UTILITZACIÓ DE LES VORERES REBAIXADES PER A DISMINUÏTS FÍSICS	G	0	200
RGC	91	2	E	1	PARAR EL VEHICLE A LES MEDIANES, SEPARACIONS, ILLETES O ALTRES ELEMENTS DE CANALITZACIÓ DEL TRÀNSIT	G	0	200
RGC	91	2	E	2	ESTACIONAR EL VEHICLE A LES MEDIANES, SEPARACIONS, ILLETES O ALTRES ELEMENTS DE CANALITZACIÓ DEL TRÀNSIT	G	0	200
RGC	91	2	F	1	PARAR UN VEHICLE DE MANERA QUE S'IMPEDEIXI EL GIR AUTORITZAT PEL SENYAL CORRESPONENT	G	0	200
RGC	91	2	F	2	ESTACIONAR UN VEHICLE DE MANERA QUE S'IMPEDEIXI EL GIR AUTORITZAT PEL SENYAL CORRESPONENT	G	0	200
RGC	91	2	G	1	ESTACIONAR EL VEHICLE EN UNA ZONA RESERVADA A CÀRREGA I DESCÀRREGA DURANT LES HORES D'UTILITZACIÓ	G	0	200
RGC	91	2	H	1	ESTACIONAR UN VEHICLE EN DOBLE FILA SENSE CONDUCTOR	G	0	200
RGC	91	2	I	1	ESTACIONAR EL VEHICLE EN UNA PARADA DE TRANSPORT PÚBLIC, SENYALITZADA I DELIMITADA	G	0	200
RGC	91	2	J	1	PARAR EL VEHICLE EN ESPAIS RESERVATS EXPRESSAMENT A SERVEIS D'URGÈNCIA I SEGURETAT	L	0	60,10
RGC	91	2	J	2	ESTACIONAR EL VEHICLE EN ESPAIS RESERVATS EXPRESSAMENT A SERVEIS D'URGÈNCIA I SEGURETAT	G	0	200
RGC	91	2	K	1	PARAR EL VEHICLE EN ESPAIS PROHIBITS EN VIA PÚBLICA QUALIFICADA D'ATENCIÓ PREFERENT, ESPECÍFICAMENT SENYALITZATS	L	0	60,10
RGC	91	2	K	2	ESTACIONAR EL VEHICLE EN ESPAIS PROHIBITS EN VIA PÚBLICA QUALIFICADA D'ATENCIÓ PREFERENT, ESPECÍFICAMENT SENYALITZATS	G	0	200
RGC	91	2	L	2	ESTACIONAR EL VEHICLE AL MIG DE LA CALÇADA	G	0	200

RGC	91	2	M	5	PARAR EL VEHICLE SOBRE LA VORERA OBSTACULITZANT GREUMENT EL PAS DELS VIANANTS PER LA MATEIXA, OBLIGANT-LOS A TRANSITAR PER LA CALÇADA AMB RISC PER A LA SEVA INTEGRITAT	G	0	200
RGC	91	2	M	6	ESTACIONAR EL VEHICLE SOBRE LA VORERA OBSTACULITZANT GREUMENT EL PAS DELS VIANANTS PER LA MATEIXA, OBLIGANT-LOS A TRANSITAR PER LA CALÇADA AMB RISC PER A LA SEVA INTEGRITAT	G	0	200
OM	24	2	A	1	PARAR-SE DE MANERA QUE DESTORBI LA CIRCULACIÓ O EL PAS DE VIANANTS	L	0	60,10
OM	24	9		1	PARAR-SE ALS LLOC ON HO PROHIBEIX LA SENYALITZACIÓ CORRESPONENT	L	0	60,10
OM	26	7	B	1	ESTACIONAR PARCIALMENT AL DAMUNT DE LA VORERA OBSTACULITZANT LA CIRCULACIÓ DELS VIANANTS	L	0	60,10
Col·locació del vehicle								
RGC	92	1		1	PARAR EL VEHICLE SENSE SITUAR-LO PARAL·LELAMENT A LA VORA DE LA CALÇADA.	L	0	60,10
RGC	92	1		2	ESTACIONAR EL VEHICLE SENSE SITUAR-LO PARAL·LELAMENT A LA VORA DE LA CALÇADA.	L	0	60,10
RGC	92	2		1	PARAR EL VEHICLE DE MANERA QUE NO PERMET LA MILLOR UTILITZACIÓ DE L'ESPAI DISPONIBLE QUE QUEDA.	L	0	60,10
RGC	92	2		2	ESTACIONAR EL VEHICLE DE MANERA QUE NO PERMET LA MILLOR UTILITZACIÓ DE L'ESPAI DISPONIBLE QUE QUEDA.	L	0	60,10
RGC	92	3		1	ABANDONAR EL SEU LLOC, EL CONDUCTOR D'UN VEHICLE, SENSE ADOPTAR LES MESURES REGLAMENTÀRIES PER EVITAR QUE EL VEHICLE ES POSI EN MOVIMENT.	L	0	60,10
OM	25	8	A	1	NO UTILITZAR FALQUES ESTANT OBLIGAT	L	0	60,10
OM	25	8	B	1	UTILITZAR FALQUES NO ADEQUADES	L	0	60,10
OM	25	8	C	1	NO RETIRAR DE LA VIA LES FALQUES UTILITZADES A L'INICIAR LA MARXA	L	0	60,10
					<i>Indicar algun dels següents supòsits: no parar el motor i desconnectar el sistema d'engegada; no adoptar les precaucions necessàries per impedir el seu ús sense autorització; no deixar accionat el fre de mà; no deixar col·locada la primera velocitat en un pendent ascendent; no deixar col·locada la marxa enrere en un pendent escendent; no col·locar falques o recolzar una de les rodes directrius contra la vorera els vehicles de més de 3,500 kg MMA, autobusos o conjunts de vehicles, en els pendents.</i>			
OM	25	1		1	ESTACIONAR EN BATERIA O BATERIA OBLIQUA EN ZONA DESTINADA CORDÓ O VICEVERSA	L	0	60,10
OM	38	1	A	1	ESTACIONAR MOTOCICLETES I CICLOMOTORS A LA VORERA DIFICULTANT LA CIRCULACIÓ DE VIANANTS	L	0	60,10
OM	38	1	B	1	ESTACIONAR MOTOCICLETES I CICLOMOTORS FORA DELS LLOCS HABILITATS A L'EFFECTE DEGUDAMENT SENYALITZATS	L	0	60,10
NORMES ESPECIALS: llocs prohibits								
RGC	94	1	A	8	PARAR EN UN REVOLT DE VISIBILITAT REDUÏDA	G	0	200
RGC	94	1	A	9	PARAR EN UN TÚNEL	G	0	200
RGC	94	1	A	10	PARAR EL VEHICLE EN UN TRAM DE LA VIA AFECTAT PEL SENYAL DE "TÚNEL"	G	0	200
RGC	94	1	A	11	PARAR EL VEHICLE EN UN PAS INFERIOR	G	0	200
RGC	94	1	A	12	PARAR EN UN CANVI DE RASANT DE VISIBILITAT REDUÏDA, O EN LES SEVES PROXIMITATS	G	0	200
RGC	94	1	B	4	PARAR EL VEHICLE EN PAS A NIVELL	G	0	200
OM	24	2			PARAR PARCIALMENT EL VEHICLE EN PAS DE VIANANTS	L	0	60,10
RGC	94	1	B	5	PARAR EL VEHICLE EN PAS DE VIANANTS	G	0	200
RGC	94	1	B	6	PARAR EL VEHICLE EN PAS RESERVAT A CICLISTES	G	0	200
RGC	94	1	C	4	PARAR EL VEHICLE EN CARRIL O PART DE LA VIA RESERVADA EXCLUSIVAMENT PER AL SERVEI DE DETERMINATS USUARIS	G	0	200

RGC	94	1	D	1	PARAR EL VEHICLE EN CRUÏLLA O EN LES SEVES PROXIMITATS DIFICULTANT EL GIR A ALTRES VEHICLES	G	0	200
RGC	94	1	D	3	PARAR EL VEHICLE EN LA CRUÏLLA INDICADA, GENERANT PERILL PER MANCA DE VISIBILITAT	G	0	200
RGC	94	1	F	5	PARAR EL VEHICLE OBLIGANT ALS ALTRES USUARIS A FER MANIOBRES	G	0	200
RGC	94	1	F	6	PARAR EL VEHICLE EN LLOC ON S'IMPEDEIX LA VISIBILITAT DE LA SENYALITZACIÓ ALS USUARIS A QUI ELS AFECTA	G	0	200
RGC	94	1	H	5	PARAR EL VEHICLE EN CARRIL DESTINAT A L'ÚS EXCLUSIU DEL TRANSPORT PÚBLIC URBÀ	G	0	200
RGC	94	1	H	6	PARAR EL VEHICLE EN CARRIL RESERVAT PER A LES BICICLETES	G	0	200
RGC	94	1	I	1	PARAR EL VEHICLE EN ZONA DESTINADA PER A L'ESTACIONAMENT D'ÚS EXCLUSIU DEL TRANSPORT PÚBLIC URBÀ	G	0	200
RGC	94	1	I	2	PARAR EL VEHICLE EN ZONA DESTINADA PER A LA PARADA D'ÚS EXCLUSIU DEL TRANSPORT PÚBLIC URBÀ	G	0	200
RGC	94	1	J	2	PARAR EL VEHICLE EN UNA ZONA SENYALITZADA PER A L'ÚS EXCLUSIU DE MINUSVÀLIDS	G	0	200
OM	24	3	1	A	PARAR-SE EN ZONA DE VIANANTS / ILLA DE VIANANTS	L	0	60,10
OM	24	3	1	B	PARAR-SE EN ZONA DE CÀRREGA I DESCÀRREGA	L	0	60,10
OM	24	7	1	A	PARAR-SE EN DOBLE FILERA OBSTACULITZANT LA CIRCULACIÓ	L	0	60,10
OM	24	7	1	B	PARAR-SE EN DOBLE FILERA OBSTACULITZANT LA RECOLLIDA D'UN CONTENIDOR	L	0	60,10
OM	26	2		1	ESTACIONAR EN LLOC ON ÉS PROHIBIDA LA PARADA	L	0	60,10
RGC	94	2		2	ESTACIONAR EL VEHICLE EN LA CRUÏLLA INDICADA, GENERANT PERILL PER MANCA DE VISIBILITAT	G	0	200
RGC	94	2	A	1	ESTACIONAR EL VEHICLE OBLIGANT ALS ALTRES USUARIS A FER MANIOBRES	G	0	200
RGC	94	2	A	2	ESTACIONAR EL VEHICLE EN ZONA DESTINADA A PARADA D'ÚS EXCLUSIU DEL TRANSPORT PÚBLIC URBÀ	G	0	200
RGC	94	2	A	3	ESTACIONAR EL VEHICLE EN CRUÏLLA O EN LES SEVES PROXIMITATS, DIFICULTANT EL GIR A ALTRES VEHICLES	G	0	200
RGC	94	2	A	7	ESTACIONAR EL VEHICLE EN ZONA DESTINADA PER A ESTACIONAMENT D'ÚS EXCLUSIU DEL TRANSPORT PÚBLIC URBÀ	G	0	200
RGC	94	2	A	20	ESTACIONAR EL VEHICLE EN LLOC ON S'IMPEDEIX LA VISIBILITAT DE LA SENYALITZACIÓ ALS USUARIS A QUI ELS AFECTA	G	0	200
OM	26	21		1	ESTACIONAR EN CRUÏLLA, INTERSECCIÓ O ROTONDA	L	0	60,10
OM	26	20	A	2	ESTACIONAR PARCIALMENT EN PAS DE VIANANTS	L	0	60,10
RGC	94	2	A	21	ESTACIONAR EL VEHICLE EN PAS DE VIANANTS	G	0	200
RGC	94	2	A	22	ESTACIONAR EN UN PAS A NIVELL	G	0	200
RGC	94	2	A	23	ESTACIONAR EL VEHICLE EN UN PAS INFERIOR	G	0	200
RGC	94	2	A	24	ESTACIONAR EL VEHICLE EN CARRIL DESTINAT A L'ÚS EXCLUSIU DEL TRANSPORT PÚBLIC URBÀ	G	0	200
RGC	94	2	A	25	ESTACIONAR EN UN TÚNEL	G	0	200
RGC	94	2	A	26	ESTACIONAR EL VEHICLE EN UN TRAM DE LA VIA AFECTAT PEL SENYAL DE "TÚNEL"	G	0	200
RGC	94	2	A	27	ESTACIONAR EN UN REVOLT DE VISIBILITAT REDUÏDA	G	0	200
RGC	94	2	A	28	ESTACIONAR EN UN CANVI DE RASANT DE VISIBILITAT REDUÏDA, O EN LES SEVES PROXIMITATS	G	0	200
RGC	94	2	A	29	ESTACIONAR EL VEHICLE EN ZONA SENYALITZADA PER A L'ÚS EXCLUSIU DE MINUSVÀLIDS	G	0	200
RGC	94	2	A	30	ESTACIONAR EL VEHICLE EN PAS DE CICLISTES	G	0	200
RGC	94	2	A	31	ESTACIONAR EL VEHICLE EN CARRIL RESERVAT PER A LES BICICLETES	G	0	200
RGC	94	2	A	32	ESTACIONAR EL VEHICLE EN CARRIL O PART DE LA VIA RESERVADA EXCLUSIVAMENT PER AL SERVEI DE DETERMINATS USUARIS	G	0	200



OM	35	1	A	1	ESTACIONAR EN ZONA D'HORARI LIMITAT UN VEHICLE SENSE COMPROVANT DE PAGAMENT	L	0	60,10
OM	35	1	B	1	ESTACIONAR EN ZONA D'HORARI LIMITAT UN VEHICLE ULTRAPASSANT L'HORARI INDICAT AL COMPROVANT	L	0	60,10
OM	35	1	C	1	ESTACIONAR EN ZONA D'HORARI LIMITAT UN VEHICLE COL-LOCANT EL COMPROVANT DE MANERA NO VISIBLE	L	0	60,10
OM	35	1	D	1	ESTACIONAR EN ZONA D'HORARI LIMITAT UN VEHICLE COL-LOCANT EL COMPROVANT MANIPULAT	L	0	60,10
OM	35	1	E	1	ESTACIONAR EL VEHICLE EN ZONA D'HORARI LIMITAT, QUE PER LES SEVES CARACTERÍSTIQUES O DIMENSIONS NO ESTÀ AUTORITZAT	L	0	60,10
OM	35	1	E	2	ESTACIONAR EL VEHICLE EN ZONA D'HORARI LIMITAT, OCUPANT MÉS D'UNA PLAÇA D'ESTACIONAMENT	L	0	60,10
OM	35	2		1	ESTACIONAR EN ZONA D'HORARI LIMITAT GRATUÏT UN VEHICLE ULTRAPASSANT DE L'HORARI INDICAT.	L	0	60,10
OM	35	2		2	ESTACIONAR EL VEHICLE EN UNA ZONA D'ESTACIONAMENT D'HORARI LIMITAT SOBREPASSANT EL LÍMIT MÀXIM AUTORITZAT, ENCARA QUE ES CANVIÏ L'HORARI DE LA TARGETA CRONOMETRE.	L	0	60,10
RGC	94	2	C	1	ESTACIONAR EL VEHICLE EN ZONA SENYALITZADA PER A CÀRREGA I DESCÀRREGA	L	0	60,10
RGC	94	2	E	4	ESTACIONAR EL VEHICLE RESSENYAT EN UN PASSEIG O RESTA DE ZONES DESTINADES AL PAS DE VIANANTS	G	0	200
RGC	94	2	E	5	ESTACIONAR SOBRE LA VORERA	L	0	60,10
RGC	94	2	E	6	ESTACIONAR SOBRE LA VORERA CREANT PERILL, OBSTACULITZANT GREUMENT LA CIRCULACIÓ, O CONSTITUÏNT UN RISC PER ALS VIANANTS	G	0	200
RGC	94	2	F	2	ESTACIONAR DAVANT D'UN GUAL SENYALITZAT CORRECTAMENT	G	0	200
RGC	94	2	G	2	ESTACIONAR EL VEHICLE EN DOBLE FILA	G	0	200
OM	4			1	ESTACIONAR EN DOBLE FILERA DIFICULTANT LA RECOLLIDA DE CONTENIDORS.	L	0	60,10
OM	13	2	C	1	ESTACIONAR EN CARRER RESIDENCIAL FORA DELS LLOCS AUTORITZATS	L	0	60,10
OM	25	6		1	ESTACIONAR REMOLC O CARAVANA SEPARAT DE VEHICLE TRACTOR, NI CAIXES TIPUS CONTENIDOR DELS VEHICLES DE 3A CATEGORIA			
OM	25	7		1	ESTACIONAR UN VEHICLE TAPAT AMB LONA SENSE SER VISIBLE LA MATRÍCULA	L	0	60,10
OM	26	3		1	ESTACIONAR A MENYS DE 5 METRES DE L'ESCAIRE D'UNA CANTONADA	L	0	60,10
OM	26	8		1	ESTACIONAR AL DAMUNT O AL COSTAT DE PASSEIG CENTRAL O LATERAL	L	0	60,10
OM	26	12		1	ESTACIONAR EN UN CARRER URBANITZAT SENSE VORERES	L	0	60,10
OM	26	13		1	ESTACIONAR EN ELS INDRETS DE LA CALÇADA DESTINATS A LA COL-LOCACIÓ O UBICACIÓ DE CONTENIDORS	L	0	60,10
OM	26	14		1	ESTACIONAR UN PERÍODE DE TEMPS SUPERIOR A 15 DIES, EN UN MATEIX LLOC	L	0	60,10
OM	26	26		1	ESTACIONAR EL VEHICLE AMB LA FINALITAT DE PROCEDIR A LA SEVA REPARACIÓ O MANTENIMENT SENSE CAUSA JUSTIFICADA	L	0	60,10
OM	26	27		1	ESTACIONAR UN VEHICLE QUE PERD ALGUN FLUID QUE EMBRUTI LA VIA PÚBLICA	L	0	60,10
OM	27	4		1	ESTACIONAR EN LA VIA PÚBLICA AUTOMÒBIL PER A VENDA O EXPOSICIÓ	L	0	60,10
OM	27	4		2	ESTACIONAR EN LA VIA PÚBLICA AUTOMÒBIL PER A REPARACIÓ	L	0	60,10
OM	27	4		3	ESTACIONAR EN LA VIA PÚBLICA MOTOCICLETA PER A REPARACIÓ	L	0	60,10
OM	27	4		4	ESTACIONAR EN LA VIA PÚBLICA MOTOCICLETA PER A VENDA O EXPOSICIÓ			
OM	27	4		5	ESTACIONAR EN LA VIA PÚBLICA BICICLETA PER A REPARACIÓ			
OM	27	4		6	ESTACIONAR EN LA VIA PÚBLICA BICICLETA PER A VENDA O EXPOSICIÓ			

UTILITZACIÓ DE L'ENLLUMENAT: ÚS OBLIGATORI								
Llums de posició i gàlib								
RGC	99	1		10	CIRCULAR AMB ELS LLUMS DE POSICIÓ APAGATS ENTRE EL VESPRE I L'ALBA.	G	0	200
RGC	99	1		11	CIRCULAR AMB ELS LLUMS DE POSICIÓ APAGATS QUAN HI HA CONDICIONS METEOROLÒGIQUES O AMBIENTALS QUE DISMINUEIXEN SENSIBLEMENT LA VISIBILITAT (<i>indicar les condicions existents</i>)	G	0	200
RGC	99	1		14	CIRCULAR AMB ELS LLUMS DE GÀLIB APAGATS ENTRE EL VESPRE I L'ALBA, UN VEHICLE D'AMPLADA SUPERIOR A 2,10 METRES	G	0	200
RGC	99	1		15	CIRCULAR AMB ELS LLUMS DE GÀLIB APAGATS UN VEHICLE D'AMPLADA SUPERIOR A 2,10 METRES QUAN HI HA CONDICIONS METEOROLÒGIQUES O AMBIENTALS QUE DISMINUEIXEN SENSIBLEMENT LA VISIBILITAT (<i>indicar les condicions existents</i>)	G	0	200
RGC	99	1		16	CIRCULAR AMB ELS LLUMS DE GÀLIB APAGATS UN VEHICLE D'AMPLADA SUPERIOR A 2,10 METRES, EN EL PAS PER UN TÚNEL O PER UN PAS INFERIOR	G	0	200
RGC	99	1		18	CIRCULAR AMB EL VEHICLE INDICAT, SENSE CAP TIPUS D'ENLLUMENAT, EN SITUACIÓ DE FALTA O DISMINUCIÓ DE VISIBILITAT	G	0	200
RGC	100	1		3	CIRCULAR AMB ELS LLUMS DE CARRETERA APAGATS, A MÉS DE 40 KM/H, PER UN TÚNEL O PER UN PAS INFERIOR INSUFICIENTMENT IL·LUMINAT	G	0	200
RGC	100	2		1	UTILITZAR ALTERNATIVAMENT ELS LLUMS DE CARRETERA I ELS D'ENCREUAMENT (CENTELLEIGS) AMB FINALITATS DIFERENTS A LES PREVISTES REGLAMENTÀRIAMENT	L	0	60,10
RGC	100	2		2	UTILITZAR ELS LLUMS DE CARRETERA TROBANT-SE PARAT O ESTACIONAT EL VEHICLE OBJECTE DE LA DENÚNCIA	G	0	200
Llums de curt abast o d'encreuament								
RGC	101	1		2	CIRCULAR AMB ELS LLUMS D'ENCREUAMENT APAGATS PER UN TÚNEL O PER UN PAS INFERIOR SUFICIENTMENT IL·LUMINAT	G	0	200
RGC	101	1		4	CIRCULAR AMB ELS LLUMS D'ENCREUAMENT APAGATS ENTRE EL VESPRE I L'ALBA, EN POBLAT, PER UNA VIA INSUFICIENTMENT IL·LUMINADA	G	0	200
RGC	101	1		5	CIRCULAR AMB ELS LLUMS D'ENCREUAMENT APAGATS, ENTRE EL VESPRE I L'ALBA, PER UNA VIA SUFICIENTMENT IL·LUMINADA	G	0	200
RGC	101	1		7	CIRCULAR AMB UNA BICICLETA PER VIA URBANA SUFICIENTMENT IL·LUMINADA, ENTRE EL VESPRE I L'ALBA, SENSE PORTAR ENCÈS L'EN LLUMENAT DE CURT ABAST O D'ENCREUAMENT	L	0	60,10
RGC	101	2		1	CIRCULAR PER UN TÚNEL O PER UN PAS INFERIOR INSUFICIENTMENT IL·LUMINAT AMB ELS LLUMS D'ENCREUAMENT APAGATS QUAN EL VEHICLE NO DISPOSA DELS LLUMS DE CARRETERA	G	0	200
RGC	101	2		3	CIRCULAR A MENYS DE 40 KM/H AMB ELS LLUMS DE CARRETERA I ELS D'ENCREUAMENT APAGATS PER UN TÚNEL O PER UN PAS INFERIOR INSUFICIENTMENT IL·LUMINAT	G	0	200
Enlluernament								
RGC	102	1		4	NO SUBSTITUIR ELS LLUMS DE CARRETERA PELS D'ENCREUAMENT I ENLLUERNAR ALS USUARIS QUE CIRCULEN EN SENTIT CONTRARI	G	0	200
RGC	102	1		5	NO SUBSTITUIR ELS LLUMS DE CARRETERA PELS D'ENCREUAMENT QUAN ES CIRCULA DARRERE D'UN ALTRE VEHICLE I ENLLUERNAR AL SEU CONDUCTOR PEL MIRALL RETROVISOR	G	0	200
Enllumenat de la matrícula								
RGC	103	1		1	NO PORTAR IL·LUMINADA LA PLACA POSTERIOR DE MATRÍCULA ESSENT OBLIGATÒRIA LA UTILITZACIÓ DE L'ENLLUMENAT	G	0	200
Ús de l'enllumenat durant el dia								
RGC	104	1		1	CIRCULAR DURANT EL DIA PER UN CARRIL REVERSIBLE O ADDICIONAL CIRCUMSTANCIAL SENSE PORTAR ENCÈS L'ENLLUMENAT DE CURT ABAST O ENCREUAMENT	G	0	200

RGC	104	1		2	CIRCULAR DURANT EL DIA AMB UNA MOTOCICLETA SENSE PORTAR ENCÈS L'ENLLUMENAT DE CURT ABAST O ENCREUAMENT	G	0	200
RGC	104	1		3	CIRCULAR DURANT EL DIA PER UN CARRIL HABILITAT PER CIRCULAR EN SENTIT CONTRARI A L'HABITUAL SENSE PORTAR ENCÈS L'ENLLUMENAT DE CURT ABAST O ENCREUAMENT	G	0	200
Immobilitzacions								
RGC	105	3		1	TENIR ELS LLUMS DE POSICIÓ APAGATS UN VEHICLE ESTACIONAT ENTRE EL VESPRE I L'ALBA A LA CALÇADA D'UNA VIA URBANA INSUFICIENTMENT IL·LUMINADA	G	0	200
RGC	105	3		2	TENIR ELS LLUMS DE POSICIÓ APAGATS UN VEHICLE ESTACIONAT ENTRE EL VESPRE I L'ALBA EN EL VORAL D'UNA VIA URBANA INSUFICIENTMENT IL·LUMINADA	G	0	200
SUPÒSITS ESPECIALS D'ENLLUMENAT								
Condicions que fan disminuir la visibilitat								
RGC	106	2		2	NO UTILITZAR ELS LLUMS DE BOIRA DE DAVANT QUAN HI HA CONDICIONS METEOROLÒGIQUES O AMBIENTALS QUE DISMINUEIXEN SENSIBLEMENT LA VISIBILITAT (<i>indicar les condicions existents</i>)	G	0	200
RGC	106	2		3	NO UTILITZAR ELS LLUMS DE CURT O LLARG ABAST QUAN HI HA CONDICIONS METEOROLÒGIQUES O AMBIENTALS QUE DISMINUEIXEN SENSIBLEMENT LA VISIBILITAT (<i>indicar les condicions existents</i>)	G	0	200
RGC	106	2		5	UTILITZAR ELS LLUMS DE BOIRA DE DAVANT SENSE EXISTIR CONDICIONS METEOROLÒGIQUES O AMBIENTALS QUE DISMINUEIXEN SENSIBLEMENT LA VISIBILITAT	G	0	200
RGC	106	2		6	UTILITZAR ELS LLUMS DE BOIRA POSTERIORIS SENSE QUE EXISTEIXIN CONDICIONS METEOROLÒGIQUES O AMBIENTALS ESPECIALMENT DES FAVORABLES	G	0	200
ADVERTÈNCIES DELS CONDUCTORS: NORMES GENERALS								
Obligació d'advertir les maniobres								
RGC	108	1		2	NO ADVERTIR EL CONDUCTOR DEL VEHICLE A LA RESTA DELS USUARIS DE LA VIA LES MANIOMBRES EFECTUADES AMB EL MATEIX, AMB CAP TI PUS DE SENYALS ÒPTIQUES	G	0	200
Advertències òptiques								
RGC	109	1		1	NO SENYALITZAR AMB ANTELACIÓ SUFICIENT LA REALITZACIÓ D'UNA MANIOBRA DE DESPLAÇAMENT LATERAL DEL VEHICLE	L	0	60,10
RGC	109	1		2	NO SENYALITZAR AMB ANTELACIÓ SUFICIENT LA REALITZACIÓ D'UNA MANIOBRA DE DESPLAÇAMENT CAP ENRRERA DEL VEHICLE	L	0	60,10
RGC	109	1		3	NO SENYALITZAR AMB ANTELACIÓ SUFICIENT EL PROPÒSIT D'IMMOBILITZAR EL VEHICLE	L	0	60,10
RGC	109	1		4	NO SENYALITZAR AMB ANTELACIÓ SUFICIENT EL PROPÒSIT DE FRENAR LA MARXA DEL VEHICLE DE MANERA CONSIDERABLE	L	0	60,10
RGC	109	1		5	MANTENIR L'ADVERTÈNCIA LLUMINOSA DESPRÉS DE FINALITZAR LA MANIOBRA DE DESPLAÇAMENT LATERAL DEL VEHICLE	L	0	60,10
RGC	109	2		4	NO SENYALITZAR AMB L'ENLLUMENAT D'EMERGÈNCIA LA PRESÈNCIA D'UN VEHICLE IMMOBILITZAT QUAN HI HA CONDICIONS QUE DISMINUEIXEN SENSIBLEMENT LA VISIBILITAT (<i>indicar les condicions</i>)	L	0	60,10
RGC	109	2		5	NO SENYALITZAR LA PRESÈNCIA D'UN VEHICLE IMMOBILITZAT PER REALITZAR UNA PARADA O ESTACIONAMENT	L	0	60,10
Advertències acústiques								
RGC	110	2		1	UTILITZAR ELS SENYALS ACÚSTICS SENSE MOTIU REGLAMENTÀRIAMENT ADMÈS	L	0	60,10
<i>únicament es poden fer pels conductors de vehicles no prioritari: per evitar un accident; per advertir, fora de poblat, la intenció d'avançar un altre vehicle; per advertir de la seva presència quan circuli en servei d'urgència</i>								
Advertències d'altres vehicles								

RGC	113			1	NO AVISAR EL CONDUCTOR D'UN VEHICLE DESTINAT A OBRES O SER VEIS DE LA SEVA PRESENCIA AMB EL SENYAL LLUMINÓS ESPECIAL NI AMB ELS LLUMS ESPECÍFICAMENT DETERMINATS PER AQUEST VEHICLE	G	0	200
ALTRES NORMES DE CIRCULACIÓ								
Portes								
RGC	114	1		1	CIRCULAR AMB LES PORTES DEL VEHICLE OBERTES	L	0	60,10
RGC	114	1		2	OBRIR LES PORTES DEL VEHICLE ABANS DE LA SEVA COMPLETA IMMOBILITZACIÓ	L	0	60,10
RGC	114	1		3	OBRIR LES PORTES DEL VEHICLE AMB PERILL PER A ALTRES USUARIS	L	0	60,10
RGC	114	1		4	BAIXAR DEL VEHICLE AMB PERILL PER A ALTRES USUARIS	L	0	60,10
RGC	114	2		1	ENTRAR O SORTIR DEL VEHICLE SENSE QUE AQUEST ES TROBI PARAT	L	0	60,10
RGC	114	3		1	OBRIR O TANCAR LES PORTES D'UN TRANSPORT COL·LECTIU DE VIATGERS SENSE ESTAR-HI AUTORITZAT	L	0	60,10
Aturades de motor								
RGC	115	3		1	NO ATURAR EL MOTOR DEL VEHICLE DURANT LA CÀRREGA DE COMBUSTIBLE	L	0	60,10
RGC	115	4		1	NO APAGAR LA RÀDIO DEL VEHICLE O EL TELÈFON MÒBIL DURANT LA CÀRREGA DE COMBUSTIBLE DEL VEHICLE	L	0	60,10
CINTURÓ, CASC I ALTRES ELEMENTS DE SEURETAT								
Cinturons de seguretat								
RGC	117	1		11	NO UTILITZAR EL PASSATGER DEL VEHICLE, MAJOR DE 12 ANYS I ESTATURA SUPERIOR A 135 CM. EL CINTURÓ DE SEURETAT O SISTEMA DE RETENCIÓ HOMOLOGAT, CORRECTAMENT CORDAT	G	0	200
RGC	117	1		12	NO UTILITZAR, EL CONDUCTOR DEL VEHICLE, EL CINTURÓ DE SEURETAT O SISTEMA DE RETENCIÓ HOMOLOGAT, CORRECTAMENT CORDAT	G	3	200
RGC	117	2		4	CIRCULAR AMB UN MENOR DE 3 ANYS EN UN VEHICLE QUE NO UTILITZA UN SISTEMA DE SUBJECCIÓ HOMOLOGAT, ADAPTAT A LA SEVA ESTATURA I PES , CORRECTAMENT CORDAT	G	0	200
RGC	117	2		5	CIRCULAR AMB UNA PERSONA D'ALÇADA IGUAL O INFERIOR A 135 CM EN EL SEIENT POSTERIOR DEL VEHICLE, SENSE UTILITZAR DISPOSTIU DE RETENCIÓ HOMOLOGAT CORRECTAMENT CORDAT	G	0	200
RGC	117	2		6	CIRCULAR AMB UNA PERSONA MENOR DE 12 ANYS I ALÇADA INFERIOR A 135 CMS. EN EL SEIENT DAVANTER, QUE NO UTILITZA UN DISPOSTIU DE SUBJECCIÓ HOMOLOGAT, CORRECTAMENT CORDAT	G	0	200
RGC	117	4		1	CIRCULAR AMB UN PASSATGER DE MÉS DE 3 ANYS I ALÇADA INFERIOR A 135 CM., NO OCUPANT EL CORRESPONENT SEIENT POSTERIOR DEL VEHICLE	G	0	200
RGC	117	4		2	CIRCULAR AMB UN MENOR DE 3 ANYS EN UN VEHICLE QUE NO DISPOSA DE DISPOSITIUS DE SEURETAT	G	0	200
<i>Per als vehicles respecte dels quals és obligatori l'ús del cinturó de seguretat, aquesta obligació únicament és exigible si s'han matriculat a partir del 15/6/1992 Els matriculats amb anterioritat a aquesta data no és obligatori, però els passatgers estan obligats a utilitzar els cinturons si el vehicle els porta instal·lats.</i>								
Cascos i altres elements de protecció								
RGC	118	1		1	NO UTILITZAR, EL PASSATGER DEL VEHICLE UN CASC DE PROTECCIÓ HOMOLOGAT	G	0	200
RGC	118	1		2	NO UTILITZAR ADEQUADAMENT, EL PASSATGER DEL VEHICLE UN CASC DE PROTECCIÓ HOMOLOGAT	G	0	200
RGC	118	1		3	NO UTILITZAR, EL CONDUCTOR D'UNA BICICLETA, UN CASC DE PROTECCIÓ HOMOLOGAT	G	0	200
RGC	118	1		4	NO UTILITZAR, EL PASSATGER D'UNA BICICLETA, UN CASC DE PROTECCIÓ HOMOLOGAT	G	0	200

RGC	118	1		5	NO UTILITZAR, EL CONDUCTOR DEL VEHICLE, UN CASC DE PROTECCIÓ HOMOLOGAT	G	3	200
RGC	118	1		6	NO UTILITZAR ADEQUADAMENT, EL CONDUCTOR DEL VEHICLE, UN CASC DE PROTECCIÓ HOMOLOGAT	G	0	200
RGC	120	1		1	CONDUIR EL VEHICLE INDICAT AMB UN EXCÉS DE MÉS DE 50 PER CENT EN ELS TEMPS DE CONDUCCIÓ ESTABLERTS A LA LEGISLACIÓ SOBRE TRANSPORTS TERRESTRES	M	6	500
RGC	120	1		3	CONDUIR EL VEHICLE INDICAT AMB UNA MINORACIÓ EN MÉS DEL 50 PER CENT EN ELS TEMPS DE DESCANS ESTABLERTS EN LA LEGISLACIÓ SOBRE TRANSPORTS TERRESTRES	M	6	500
VIANANTS								
Circulació per zones de vianants: excepcions								
RGC	121	1		1	TRANSITAR PER LA CALÇADA QUAN HI HA UNA ZONA DE VIANANTS PER ON ES POT PASSAR	L	0	60,10
<i>Encara que hi hagi zona de vianants, podran circular pel voral o, si aquest no existeix o no és transitable, per la calçada: els qui portin algun objecte voluminós o empenyin o arrossegui un vehicle de reduïdes dimensions que no sigui de motor, si la seva circulació per la zona de vianants o pel voral pogués destorbar considerablement la resta de vianants; els grups de vianants dirigits per una persona o que formin una comitiva; la persona impedida que transiti en cadira de rodes, amb o sense motor, a velocitat de pas humà.</i>								
RGC	121	1		2	TRANSITAR PER LA CALÇADA QUAN HI HA UN VORAL PRACTICABLE	L	0	60,10
RGC	121	3		1	DETENIR-SE UN VIANANT A LA VORERA, DE MANERA QUE IMPEDEIX EL PAS A LA RESTA DE VIANANTS	L	0	60,10
RGC	121	4		1	CIRCULAR PER LA CALÇADA AMB UN MONOPATÍ, PATINS O APARELLS SEMBLANTS	L	0	60,10
RGC	121	4		2	CIRCULAR PER LA VORERA O PER UN CARRER RESIDENCIAL AMB UN MONOPATÍ, PATINS O APARELLS SEMBLANTS, A UNA VELOCITAT SUPERIOR AL PAS D'UNA PERSONA	L	0	60,10
RGC	121	4		3	CIRCULAR AMB UN MONOPATÍ, PATINS O APARELLS SEMBLANTS, ARROSSEGAT PER UN ALTRE VEHICLE	L	0	60,10
RGC	121	5		2	CIRCULAR AMB EL VEHICLE INDICAT PER UNA VORERA O ZONA DE VIANANTS	G	0	200
OM	12	1		1	CIRCULAR UN VEHICLE PER ILLA DE VIANANTS EN HORES/DIES PROHIBITS	L	0	60,10
Circulació per la calçada o el voral								
RGC	122	5		1	TRANSITAR PER LA CALÇADA SENSE ACOSTAR-SE TANT COM SIGUI POSSIBLE A LA VORA EXTERIOR, DE MANERA QUE S'ENTORPEIX LA CIRCULACIÓ	L	0	60,10
RGC	122	6		1	QUEDAR-SE DETINGUT UN VIANANT A LA CALÇADA QUAN HI HA UN REFUGI, UNA ZONA DE VIANANTS O UN ALTRE ESPAI ADEQUAT	L	0	60,10
RGC	122	7		1	NO DEIXAR LLIURE LA CALÇADA UN VIANANT, EN ADVERTIR ELS SENYALS ÒPTICS I ACÚSTICS DE VEHICLES PRIORITARIS	L	0	60,10
RGC	122	8		1	DESTORBAR UN VIANANT, INÚTILMENT, ALS CONDUCTORS DELS VEHICLES EN UN CARRER RESIDENCIAL	L	0	60,10
Passos per a vianants i creuament de calçades								
RGC	124	1		2	TRAVESSAR LA CALÇADA UN VIANANT, FORA DEL PAS DE VIANANTS QUE HI HA AMB AQUESTA FINALITAT	L	0	60,10
RGC	124	1		3	TRAVESSAR LA CALÇADA UN VIANANT, QUAN ELS LLUMS DEL SEMÀFOR PERMETEN LA CIRCULACIÓ DE VEHICLES	L	0	60,10
RGC	124	3		1	TRAVESSAR LA CALÇADA UN VIANANT, SENSE CAMINAR PERPENDICULARMENT A L'EIX DE LA CALÇADA	L	0	60,10
RGC	124	3		2	TRAVESSAR LA CALÇADA UN VIANANT, ENTRETENINT-SE O DETENINT-SE SENSE NECESSITAT	L	0	60,10
RGC	124	3		3	TRAVESSAR LA CALÇADA UN VIANANT, DESTORBANT EL PAS DELS ALTRES	L	0	60,10

RGC	124	4		1	TRAVESSAR UNA PLAÇA O UNA GLORIETA UN VIANANT, PER LA CALÇADA SENSE VOREJAR-LA	L	0	60,10
CIRCULACIÓ D'ANIMALS								
Normes especials								
RGC	127	2		2	DEIXAR ANIMALS SENSE CUSTÒDIA EN LES PROXIMITATS DE QUAL SEVOL CLASSE DE VIA QUAN HI HA POSSIBILITAT QUE L'ENVAEIXIN	L	0	60,10
COMPORTAMENT EN CAS D'EMERGÈNCIA								
Obligació d'auxili								
RGC	129	2		1	DETENIR EL VEHICLE DE MANERA QUE CREA UN NOU PERILL PER A LA CIRCULACIÓ, EN TROBAR-SE IMPLICAT EN UN ACCIDENT DE CIRCULACIÓ	G	0	200
RGC	129	2		2	MODIFICAR, L'USUARI DE LA VIA IMPLICAT EN UN ACCIDENT DE CIRCULACIÓ, L'ESTAT DE LES COSES O LES PROVES QUE PODEN SER ÚTILS PER DETERMINAR RESPONSABILITATS	L	0	60,10
RGC	129	2	B	3	NO COL·LABORAR AMB ELS AGENTS DE L'AUTORITAT, EN TROBAR-SE IMPLICAT EN UN ACCIDENT DE CIRCULACIÓ	G	0	200
RGC	129	2	B	4	NO FACILITAR LA IDENTITAT ALS AGENTS DE L'AUTORITAT, EN TROBAR-SE IMPLICAT EN UN ACCIDENT DE CIRCULACIÓ	G	0	200
RGC	129	2	B	5	FUGIR DEL LLOC DE L'ACCIDENT, ESTANT-HI IMPLICAT, SENSE FACILITAR LES DADES A LA RESTA DE PERSONES IMPLICADES I ALS AGENTS DE L'AUTORITAT	G	0	200
RGC	129	2	C	4	NO ESFORÇAR-SE A RESTABLIR O MANTENIR LA SEGURETAT DE LA CIRCULACIÓ, EN TROBAR-SE IMPLICAT EN UN ACCIDENT DE CIRCULACIÓ	G	0	200
RGC	129	2	F	1	NO FACILITAR LA IDENTITAT A ALTRES PERSONES IMPLICADES EN UN ACCIDENT DE CIRCULACIÓ	G	0	200
RGC	129	2	G	1	NO FACILITAR LES DADES DEL VEHICLE A ALTRES PERSONES IMPLICADES EN UN ACCIDENT DE CIRCULACIÓ	G	0	200
Immobilització del vehicle i caiguda de càrrega								
RGC	130	1		1	NO SENYALITZAR EFICAÇMENT UN VEHICLE IMMOBILITZAT A LA CALÇADA	L	0	60,10
RGC	130	1		2	NO SENYALITZAR EFICAÇMENT LA CAIGUDA DE CÀRREGA A LA CALÇADA	L	0	60,10
RGC	130	1		3	NO ADOPTAR, EL CONDUCTOR D'UN VEHICLE IMMOBILITZAT A LA CALÇADA, LES MESURES NECESSÀRIES PERQUÈ EL VEHICLE SIGUI RETIRAT EL MÉS AVIAT POSSIBLE	L	0	60,10
RGC	130	1		4	NO ADOPTAR, EL CONDUCTOR D'UN VEHICLE IMMOBILITZAT A LA CALÇADA, LES MESURES NECESSÀRIES PERQUÈ LA CÀRREGA SIGUI RETIRADA EL MÉS AVIAT POSSIBLE	L	0	60,10
RGC	130	3		1	NO UTILITZAR ELS DISPOSITIUS DE PRESSENYALITZACIÓ DE PERILL PER AVISAR DE LA PRESENCIA D'UN VEHICLE IMMOBILITZAT A LA CALÇADA	L	0	60,10
RGC	130	3		2	NO UTILITZAR ELS DISPOSITIUS DE PRESSENYALITZACIÓ DE PERILL PER AVISAR DE LA PRESENCIA DE CÀRREGA A LA CALÇADA	L	0	60,10
RGC	130	5		1	REMOLCAR UN VEHICLE AVARIAT O ACCIDENTAT, PER UN ALTRE VEHICLE NO DESTINAT A AQUESTA FINALITAT	L	0	60,10
<i>Excepcionalment es permet remolcar per altres vehicles però únicament fins el lloc més proper on pugui quedar convenientment immobilitzat</i>								
RESPONSABILITAT DE LA SENYALITZACIÓ A LES VIES								
RGC	139	3		4	NO COMUNICAR A L'ÒRGAN RESPONSABLE DE LA GESTIÓ DEL TRÀNSIT LA REALITZACIÓ D'OBRES A VIES PÚBLIQUES ABANS DEL SEU INICI	M	0	3.000,00
SENYALITZACIÓ								
Retirada, substitució i alteració de senyals								
RGC	140			1	NO SENYALITZAR REGLAMENTÀRIAMENT LES OBRES QUE DIFICULTIN LA CIRCULACIÓ VIÀRIA, TANT DE DIA COM DE NIT	L	0	60,10
RGC	142	2		7	INSTAL·LAR, RETIRAR, TRASLLADAR, OCULTAR O MODIFICAR LA SENYALITZACIÓ EN UNA VIA, SENSE PERMÍS I SENSE CAUSA JUSTIFICADA.	M	0	3.000,00

Senyals dels agents								
RGC	143	1		1	NO OBEIR LES ORDRES DELS AGENTS DE L'AUTORITAT EN SERVEI DE REGULACIÓ DEL TRÀNSIT (<i>indicar ordre desobeïda</i>)	G	4	200
RGC	143	1		2	NO OBEIR UN VIANANT LES ORDRES DELS AGENTS DE L'AUTORITAT EN SERVEI DE REGULACIÓ DEL TRÀNSIT (<i>indicar ordre desobeïda</i>)	G	0	200
RGC	143	1		3	NO OBEIR, EL CONDUCTOR D'UNA BICICLETA, LES ORDRES DELS AGENTS DE L'AUTORITAT EN SERVEI DE REGULACIÓ DEL TRÀNSIT	G	0	200
Senyals d'abalisament								
RGC	144	1		2	NO RESPECTAR LES INSTRUCCIONS, DE COMPLIMENT OBLIGATORI, INSCRITES EN UN PANELL DE MISSATGE VARIABLE	G	0	200
RGC	144	2		2	NO RESPECTAR LA PROHIBICIÓ DE PAS ESTABLERTA MITJANÇANT UN SENYAL D'ABALISAMENT (<i>indicar el tipus de senyal</i>)	G	0	200
Semàfors reservats per a vianants								
RGC	145			1	NO RESPECTAR, UN VIANANT, EL LLUM VERMELL D'UN SEMÀFOR	G	0	200
Semàfors circulars per a vehicles								
RGC	146			1	NO RESPECTAR, EL CONDUCTOR D'UN VEHICLE, EL LLUM VERMELL NO INTERMITENT D'UN SEMÀFOR	G	4	200
RGC	146			2	NO RESPECTAR, EL CONDUCTOR D'UNA BICICLETA, EL LLUM VERMELL D'UN SEMÀFOR	G	0	200
RGC	146			6	ENTRAR EN UNA INTERSECCIÓ REGULADA PER SEMÀFOR, SITUAT DINTRE DE LA MATEIXA O EN EL COSTAT OPOSAT, QUAN EMET LLUM VERMELL NO INTERMITENT	G	4	200
RGC	146			7	SUPERAR UN VEHICLE LA LINIA DE DETENCIÓ ANTERIOR MÉS PRÒXIMA A UN SEMÀFOR QUAN EMET LLUM VERMELL NO INTERMITENT	G	4	200
RGC	146			8	NO DETENIR-SE EL CONDUCTOR D'UN VEHICLE DAVANT EL LLUM GROC NO INTERMITENT D'UN SEMÀFOR, PODENT FER-HO SENSE PERILL	G	0	200
Senyals de prioritat								
RGC	151	2		1	NO DETENIR-SE DAVANT UN SENYAL DE DETENCIÓ OBLIGATÒRIA (STOP)	G	4	200
RGC	151	2		2	NO OBEIR UN SENYAL VERTICAL DE CEDIU EL PAS	G	4	200
RGC	151	2		3	NO DETENIR-SE UNA BICICLETA DAVANT UN SENYAL DE DETENCIÓ OBLIGATÒRIA (STOP)	G	0	200
Senyals de prohibició d'entrada								
RGC	152			1	NO OBEIR UN SENYAL D'ENTRADA PROHIBIDA PER A TOTA CLASSE DE VEHICLES	L	0	60,10
RGC	152			2	NO OBEIR EL DESTINATARI UN SENYAL DE PROHIBICIÓ D'ENTRADA	L	0	60,10
RGC	152			3	NO OBEIR UN SENYAL D'ENTRADA PROHIBIDA A VEHICLES DESTINATS AL TRANSPORT DE MERCADERIES AMB MMA SUPERIOR A 5,5 TM	L	0	60,10
RGC	152			4	NO OBEIR UN SENYAL D'ENTRADA PROHIBIDA A VEHICLES DESTINATS AL TRANSPORT DE MERCADERIES AMB MMA SUPERIOR A 13,5 TM	L	0	60,10
RGC	152			6	NO OBEIR UN SENYAL D'ENTRADA PROHIBIDA A VEHICLES DESTINATS AL TRANSPORT DE MERCADERIES AMB MMA SUPERIOR A 3,5 TM	L	0	60,10
RGC	152			7	NO OBEIR UN SENYAL DE CIRCULACIÓ PROHIBIDA PER A TOTA CLASSE DE VEHICLES EN AMB DOS SENTITS	G	0	200
RGC	152			8	NO OBEIR UN SENYAL D'ENTRADA PROHIBIDA A VEHICLES DESTINATS AL TRANSPORT DE MERCADERIES AMB MMA SUPERIOR A 16 TM	L	0	60,10
Senyals de restricció de pas								
RGC	153			1	NO OBEIR EL DESTINATARI UN SENYAL DE RESTRICCIÓ DE PAS	L	0	60,10
RGC	153			8	NO OBEIR UN SENYAL DE PROHIBICIÓ DE PAS ALS VEHICLES, LA LONGITUD DELS QUALS, INCLOSA LA CÀRREGA, SIGUI SUPERIOR A LA INDICADA	G	0	200
RGC	153			9	NO OBEIR UN SENYAL DE PROHIBICIÓ DE PAS ALS VEHICLES, L'AMPLADA DELS QUALS, INCLOSA LA CÀRREGA, SIGUI SUPERIOR A LA INDICADA	G	0	200

RGC	153		10	NO OBEIR UN SENYAL DE PROHIBICIÓ DE PAS ALS VEHICLES, L'ALÇADA DELS QUALS, INCLOSA LA CÀRREGA, SIGUI SUPERIOR A LA INDICADA	G	0	200
RGC	153		11	NO OBEIR UN SENYAL DE PROHIBICIÓ DE PAS ALS VEHICLES, LA MASSA EN CARREGA DELS QUALS SIGUI SUPERIOR A LA INDICADA	G	0	200
RGC	153		12	NO OBEIR UN SENYAL DE PROHIBICIÓ DE PAS ALS VEHICLES, LA MASSA PER EIX DELS QUALS SIGUI SUPERIOR A LA INDICADA	G	0	200
Altres senyals de prohibició o restricció							
RGC	154		1	NO OBEIR UN SENYAL VERTICAL D'ESTACIONAMENT PROHIBIT	L	0	60,10
RGC	154		2	NO OBEIR UN SENYAL VERTICAL DE GIR A LA DRETA PROHIBIT	L	0	60,10
RGC	154		3	NO OBEIR UN SENYAL VERTICAL DE GIR A L'ESQUERRA PROHIBIT	L	0	60,10
RGC	154		4	NO OBEIR UN SENYAL VERTICAL DE PARADA I ESTACIONAMENT PROHIBITS	L	0	60,10
RGC	154		5	NO OBEIR UN SENYAL VERTICAL D'ESTACIONAMENT PROHIBIT LA PRIMERA QUINZENA	L	0	60,10
RGC	154		6	NO OBEIR UN SENYAL VERTICAL D'ESTACIONAMENT PROHIBIT LA SEGONA QUINZENA	L	0	60,10
RGC	154		7	NO OBEIR UN SENYAL VERTICAL D'ESTACIONAMENT PROHIBIT EN GUAL	L	0	60,10
RGC	154		8	NO OBEIR UN SENYAL VERTICAL DE MITJA VOLTA PROHIBIDA	L	0	60,10
RGC	154		9	NO OBEIR UN SENYAL VERTICAL D'ESTACIONAMENT PROHIBIT ELS DIES IMPARELLS	L	0	60,10
RGC	154		10	NO OBEIR UN SENYAL VERTICAL D'ESTACIONAMENT PROHIBIT ELS DIES PARELLS	L	0	60,10
RGC	154		11	NO OBEIR UN SENYAL VERTICAL DE ZONA D'ESTACIONAMENT LIMITAT	L	0	60,10
RGC	154		12	NO OBEIR UN SENYAL VERTICAL D'ADVERTÈNCIES ACÚSTIQUES PROHIBIDES	L	0	60,10
RGC	154		14	NO OBEIR UN SENYAL DE PROHIBICIÓ O RESTRICCIÓ	G	0	200
Senyals d'obligació							
RGC	155		1	NO OBEIR UN SENYAL DE SENTIT OBLIGATORI	L	0	60,10
RGC	155		2	NO OBEIR EL DESTINATARI UN SENYAL VERTICAL D'OBLIGACIÓ	L	0	60,10
RGC	155		3	NO OBEIR UN SENYAL VERTICAL DE PAS OBLIGATORI	L	0	60,10
RGC	155		4	NO OBEIR UN SENYAL VERTICAL D'ÚNIQUES DIRECCIONS PERMESES	L	0	60,10
RGC	155		5	NO OBEIR UN SENYAL VERTICAL D'ÚNICS SENTITS PERMESOS	L	0	60,10
RGC	155		6	NO OBEIR UN SENYAL D'INTERSECCIÓ DE SENTIT GIRATORI-OBLIGATORI	L	0	60,10
RGC	155		7	NO OBEIR UN SENYAL DE CADENES PER A LA NEU	L	0	60,10
RGC	155		8	NO OBEIR UN SENYAL D'OBLIGACIÓ	G	0	200
Senyals d'indicacions generals							
RGC	159		1	NO RESPECTAR UN SENYAL D'ESTACIONAMENT RESERVAT PER A TAXI	L	0	60,10
RGC	159		2	NO RESPECTAR UN SENYAL DE CARRER RESIDENCIAL	L	0	60,10
RGC	159		3	NO RESPECTAR UN SENYAL D'ESTACIONAMENT RESERVAT PER A DETERMINADA CLASSE DE VEHICLES	L	0	60,10
RGC	159		4	NO RESPECTAR UN SENYAL DE LIMITACIÓ DE TEMPS D'ESTACIONAMENT	L	0	60,10
RGC	159		5	NO OBEIR UN SENYAL DE ZONA A 30	L	0	60,10
Senyals de carrils							
RGC	160		1	CIRCULAR PEL CARRIL RESERVAT AL TRANSPORT PÚBLIC	L	0	60,10
RGC	160		2	CIRCULAR PEL CARRIL DELIMITAT PER UNA LÍNEA DISCONTINUA I RESERVAT AL TRANSPORT PÚBLIC SENSE EFECTUAR CAP DE LES MANIOBRES PERMESES	L	0	60,10
RGC	160		3	CIRCULAR AMB QUALSEVOL VEHICLE DIFERENT A UN CICLE PER UN CARRIL BICI O VIA CICLISTA ADOSSADA A LA CALÇADA	L	0	60,10
RGC	160		4	INCOMPLIR L'OBLIGACIÓ ESTABLERTA PER UN SENYAL DE CARRIL	L	0	60,10
Marques blanques longitudinals							

RGC	167		1	NO RESPECTAR UNA MARCA BLANCA LONGITUDINAL CONTÍNUA, SENSE CAUSA JUSTIFICADA	G	0	200
RGC	167		2	NO RESPECTAR UNA MARCA BLANCA LONGITUDINAL CONSTITUÏDA PER DUES LÍNIES CONTÍNUES ADOSSADES, SENSE CAUSA JUSTIFICADA	G	0	200
RGC	167		3	CIRCULAR SOBRE UNA MARCA BLANCA LONGITUDINAL DISCONTÍNUA, SENSE CAUSA JUSTIFICADA	G	0	200
Marques blanques transversals							
RGC	168		1	NO RESPECTAR UNA MARCA VIÀRIA TRANSVERSAL CONTÍNUA, SENSE CAUSA JUSTIFICADA	G	0	200
RGC	168		2	NO RESPECTAR UNA MARCA VIÀRIA TRANSVERSAL DISCONTÍNUA	L	0	60,10
Senyals horitzontals de circulació							
RGC	169		1	NO CEDIR EL PAS A D'ALTRES VEHICLES EN EL LLOC PRESCRIT PER UN SENYAL HORIZONTA L DE CEDIU EL PAS	G	4	200
RGC	169		2	NO DETENIR-SE EN EL LLOC PRESCRIT PER UN SENYAL HORIZONTA L DE DETENCIÓ OBLIGATÒRIA O STOP	G	4	200
RGC	169		3	NO OBEIR L'OBLIGACIÓ IMPOSADA PER UNA FLETXA DE SELECCIÓ DE CARRILS	L	0	60,10
Altres marques i inscripcions de color blanc							
RGC	170		1	CIRCULAR PER UN CARRIL O ZONA RESERVADA PER A DETERMINATS VEHICLES, SENYALITZADA A AQUEST EFECTE	L	0	60,10
RGC	170		2	NO RESPECTAR UNA MARCA VIÀRIA DE DELIMITACIÓ DE LA FORMA EN QUE ELS VEHICLES HAN DE SER ESTACIONATS	L	0	60,10
RGC	170		3	NO RESPECTAR UNA MARCA VIÀRIA DE DELIMITACIÓ DELS LLOCS O ZONES D'ESTACIONAMENT	L	0	60,10
RGC	170		4	ENTRAR EN UNA ZONA EXCLOSA DE LA CIRCULACIÓ (ZEBREJAT) EMMARCADA PER UNA LÍNIA CONTÍNUA	L	0	60,10
RGC	170		5	CIRCULAR PER UN CARRIL O ZONA RESERVADA PER A DETERMINATS VEHICLES, SENYALITZADA A AQUEST EFECTE	G	0	200
Marques d'altres colors							
RGC	171		1	NO OBEIR UNA MARCA GROGA EN "ZIG ZAG" DE PROHIBICIÓ D'ESTACIONAMENT	L	0	60,10
RGC	171		4	NO OBEIR UNA MARCA GROGA LONGITUDINAL DISCONTINUA DE PROHIBICIÓ D'ESTACIONAMENT	L	0	60,10
RGC	171		5	QUEDAR-SE DETINGUT EN UNA QUADRÍCULA DE MARQUES GROGUES	L	0	60,10
RGC	171		6	PARAR O ESTACIONAR EN UNA ZONA SENYALITZADA AMB UNA MARCA GROGA LONGITUDINAL CONTÍNUA	L	0	60,10

REGLAMENT DE PARTICIPACIÓ CIUTADANA

PREÀMBUL

La Carta Europea de Salvaguarda dels Drets Humans a la Ciutat, reconeix el dret de tothom “a la ciutat”, entesa com a espai de participació democràtica i lloc de convivència i de realització humana; i, en particular, afirma el dret a la **participació política**, el dret d'**associació**, de **reunió** i de **manifestació**, i dret a la **informació**, sense discriminació de cap tipus. La Carta configura igualment l'**eficàcia** dels serveis públics municipals i el principi de **transparència** com a drets ciutadans, que cal respectar i garantir.

El Reglament de Participació Ciutadana revela el compromís de l'Ajuntament de Gelida davant els ciutadans i ciutadanes per a fomentar la participació democràtica i la transparència en els assumptes públics locals, d'acord amb l'ordenament constitucional i conforme als principis que inspiren la Carta Europea de Salvaguarda dels Drets Humans a la Ciutat.

La implicació de les ciutadanes i ciutadans en el bon funcionament del municipi no es pot limitar a escollir els representants en les eleccions municipals. El bon funcionament de Gelida no és una responsabilitat exclusiva de l'administració municipal: la participació activa en entitats i associacions, la coresponsabilització en les decisions que afecten a totes i a tots, l'actitud de civisme i tolerància envers les persones que conviuen a Gelida, són alguns dels elements clau que permeten configurar una ciutadania conscient i activa, una ciutadania participativa.

L'Ajuntament de Gelida vol fomentar decididament aquesta concepció de ciutadania. Amb aquesta finalitat vol impulsar de forma prioritària la vida associativa del poble, assumint el compromís de facilitar de forma continuada suport a les entitats del poble i duent a la pràctica el principi de subsidiarietat en l'àmbit local. En virtut d'aquest principi, l'Ajuntament fomentarà polítiques o actuacions concretes que ja duguin a terme entitats o associacions del poble i treballarà amb l'objectiu d'aplicar formes de gestió pública compartida amb entitats o associacions per a la prestació de serveis socials, esportius, culturals o turístics.

És voluntat també d'aquest Reglament de participació ciutadana la creació i el bon funcionament d'estructures col·lectives de deliberació i acords sobre el funcionament del poble, que fomentin una reflexió i visió global de Gelida per damunt de visions limitades a interessos o problemes immediats o de tipus corporatiu. Aquests òrgans, oberts a les entitats i a les persones individuals majors de 16 anys, han de permetre que les ciutadanes i ciutadans i els càrrecs públics que els representen valorin i debatin conjuntament els temes que els afecten, respectant sempre la capacitat de decisió que té el Govern municipal. També amb la col·laboració de l'escola fomentarem el coneixement de l'administració per part dels infants i recollirem les seves inquietuds i propostes.

Una de les finalitats d'aquest Reglament de participació ciutadana és també incrementar la formació cívica i democràtica de la ciutadania de Gelida, promovent un millor coneixement de les institucions democràtiques locals i la coresponsabilitat en els afers públics. En aquest sentit, l'Ajuntament assumeix el compromís de facilitar la màxima informació sobre les activitats, obres i serveis municipals per mitjà dels diversos suports materials i tecnològics que avui existeixen i, alhora, de recollir i donar resposta a les opinions i demandes que li arribin a través de qualsevol d'aquests mitjans.

Finalment, l'Ajuntament assumeix que el foment de la participació ciutadana és un concepte i un objectiu que ha d'abraçar la totalitat de les àrees municipals de forma transversal.

CAPÍTOL I

DRETS DE PARTICIPACIÓ DELS CIUTADANS I CIUTADANES

Article 1. Dret a la participació.

Totes les persones tenen dret a intervenir en la gestió dels assumptes públics locals directament o mitjançant associacions ciutadanes utilitzant els òrgans i canals de participació establerts en les lleis i en aquest reglament.

Article 2. Dret a la informació.

1. Totes les persones tenen dret a rebre informació de les activitats municipals, accedir als arxius públics municipals i utilitzar tots els mitjans d'informació general que estableixi l'Ajuntament.

2. L'Ajuntament facilitarà l'exercici d'aquest dret i establirà els canals d'informació general per atendre les peticions d'informació que pugui fer qualsevol persona, amb les úniques limitacions establertes per les lleis, especialment les que facin referència als drets de protecció de la infància i la joventut, la intimitat de les persones o la seguretat ciutadana.

Article 3. Dret de petició.

1. Totes les persones tenen dret a fer peticions o sol·licituds al govern municipal en matèries de la seva competència o demanar aclariments sobre les actuacions municipals, sense més limitacions que les establertes per les lleis. Aquest dret s'exerceix utilitzant qualsevol mitjà vàlid en dret que permeti deixar constància fefaent de la identitat del peticionari i l'objecte de la petició.

2. Les peticions poden incorporar suggeriments o iniciatives i es presentaran en qualsevol oficina d'atenció ciutadana o registre municipal. També es podran adreçar a qualsevol dels mitjans electrònics o telemàtics establerts per l'Ajuntament. Si es fa de manera col·lectiva caldrà que la identificació dels peticionaris estigui degudament acreditada.

3. L'Ajuntament acusarà rebut de la petició en el termini màxim de 10 dies i l'admetrà a tràmit, llevat que concorrin alguna de les causes següents:

- a) insuficiència de l'acreditació del peticionari o peticionaris;
- b) l'objecte de petició no és competència de l'Ajuntament;
- c) la petició té un tràmit administratiu específic.

En el primer cas caldrà donar un termini de 15 dies per esmenar la manca d'acreditació, transcorregut el qual s'entendrà per desistit en el procediment. La inadmissió per qualsevol de les altres causes serà objecte de resolució motivada en el termini de 45 dies, comptadors del següent a la data de presentació de la petició.

4. L'Ajuntament, cas de tenir en compte la petició formulada, donarà resposta al peticionari en un termini màxim de 3 mesos informant, si s'escau, de les mesures que s'han pres a l'efecte o de les actuacions previstes per adoptar-les.

Article 4. Dret d'audiència.

1. Totes les persones tenen dret a ser escoltades en la tramitació dels procediments o en la realització d'actuacions municipals en els qual es manifesti un interès legítim.

2. Amb independència de la possibilitat d'accedir a la tramitació dels expedients administratius, de conformitat amb el que estableix la Llei 30/1992, del règim jurídic de les administracions públiques i del procediment administratiu comú, aquest dret es pot exercir mitjançant convocatòria municipal a iniciativa de l'Ajuntament o a proposta ciutadana per tractar temes d'interès ciutadà, d'acord amb la regulació establerta a l'article 19 d'aquest Reglament.

Article 5. Dret a la iniciativa ciutadana.

1. La iniciativa ciutadana permet a qualsevol persona promoure accions o activitats municipals. En el marc establert per les lleis, l'Ajuntament regularà:

- a) El dret a proposar l'aprovació de projectes o reglaments en els àmbits competencials propis;
- b) El dret a proposar assumptes a incloure a l'ordre del dia del Ple Municipal
- c) El dret a sol·licitar de l'Ajuntament que faci determinada activitat d'interès públic municipal comproment-se els sol·licitants a aportar mitjans econòmics, béns, drets o treball personal.

2. Per formular la iniciativa ciutadana sobre propostes d'aprovació de projectes o reglaments serà d'aplicació l'art. 70 bis) apartat 2 de la Llei 7/1985 de 2 d'abril, reguladora de les bases del règim local i es tramitarà d'acord amb allò establert pel Reglament orgànic municipal. En cap cas podran ser objecte d'aquesta iniciativa normes reguladores de tributs o preus públics. L'Ajuntament facilitarà un model per a la seva presentació on s'haurà d'indicar, amb la major claredat, la proposta que es fa tot argumentant, si és possible, els motius que l'aconsellen.

3. Per a efectuar propostes sobre assumptes a incloure a l'ordre del dia del Ple els quals no es refereixin a la iniciativa prevista a l'apartat anterior, s'exigirà que ho sol·liciti un mínim del 10% de les entitats inscrites en el fitxer municipal d'entitats, les quals hauran d'acreditar la seva voluntat, mitjançant certificació de l'acord de l'assemblea en què es decidí. Igualment, ho podrà sol·licitar qualsevol persona empadronada a la ciutat, amb el suport d'un nombre de signatures no inferior al 30 per cent dels establerts a l'esmentat article 70 bis) apartat 2 de la Llei de bases del règim local. Acomplerts aquests requisits, l'alcalde o alcaldessa resoldrà la sol·licitud motivadament en un termini màxim de 15 dies.

4. La sol·licitud, per tal que l'Ajuntament faci determinada activitat d'interès públic municipal, es podrà formular per qualsevol ciutadà o ciutadana o grups de ciutadans i ciutadanes mitjançant escrit que indiqui clarament quina actuació es demana i quins mitjans econòmics i/o personals aporten els peticionaris per col·laborar en la seva realització. En el cas de persones menors de 16 anys caldrà que els seus representants legals validin la petició. L'escrit ha de contenir el nom i cognom, de la persona signant, el domicili, el DNI i la seva firma. L'òrgan municipal competent comunicarà al peticionari si és admesa la seva sol·licitud en un termini màxim de 45 dies tot indicant, en cas afirmatiu, quines actuacions o mesures es prendran i el calendari d'aplicació.

Article 6. Dret a presentar queixes, reclamacions i suggeriments.

1. Totes les persones tenen dret a presentar queixes, reclamacions i suggeriments respecte de l'activitat municipal i dels serveis públics locals, sens perjudici del seu dret a interposar els recursos administratius o jurisdiccionals pertinents. Els mitjans de presentació de queixes, reclamacions i suggeriments seran els establerts a l'article 3 d'aquest reglament.

2. L'Ajuntament regularà els procediments per a la defensa dels drets ciutadans i, si s'escau, la creació del Síndic de Greuges Ciutadà o una Comissió Especial de Reclamacions i Suggeriments o qualsevol altre institució adient.

Article 7. Dret d'intervenció en les sessions públiques municipals.

1. Totes les persones tenen dret a intervenir en les sessions públiques del Ple Municipal que siguin de caràcter ordinari, d'acord amb les prescripcions següents:

- a) L'assumpte objecte de la intervenció haurà d'estar directament relacionat amb d'altre o d'altres inclosos a l'ordre del dia de la sessió;
- b) La intervenció s'haurà de sol·licitar a l'alcaldia per escrit o mitjà equivalent, amb una antelació mínima d'1 dia hàbil previ a la realització de la sessió;
- c) L'alcaldia podrà denegar la intervenció, especialment si és un assumpte sobre el qual l'Ajuntament no té competències, si no figura a l'ordre del dia o si ja s'ha presentat en una altra sessió en un període anterior de 3 mesos.
- d) La persona sol·licitant disposarà de deu minuts per fer la seva intervenció després de les intervencions dels grups municipals i podrà ser contestat per l'alcalde/ssa o regidor/a competent, que

podran demanar aclariments a la persona sol·licitant que s'hauran de respondre en un temps màxim de 5 minuts. Després es passarà al debat per part dels grups municipals i a la votació.

e) No s'admetran intervencions en les sessions extraordinàries o convocades pel tràmit d'urgència.

2. Quan per causa del reconeixement dels drets d'iniciativa ciutadana en els termes previstos a l'article 5 d'aquest reglament, el Ple de l'Ajuntament tracti dels assumptes sobre els quals s'hagi articulat la iniciativa, aquesta comportarà automàticament el dret d'intervenció en la sessió plenària, sigui quin sigui el seu caràcter i sense la limitació temporal establerta a la previsió final de la lletra c) de l'apartat primer d'aquest precepte.

3. Quan una proposició sigui refusada no se'n podrà presentar una altra sobre el mateix tema en un termini d'un any, excepte que es complementi amb noves dades rellevants.

Article 8. Dret a la consulta popular o referèndum.

1. Tots els ciutadans i ciutadanes inscrits al cens electoral tenen dret a ser consultats directament sobre assumptes del seu interès, així com a promoure la consulta popular o referèndum d'acord amb l'article 70 bis de la Llei 7/1985 reguladora de les bases del règim local.

2. La consulta popular o referèndum no podrà consistir mai en matèria tributària i s'haurà de referir a àmbits de la competència municipal. Dins d'una mateixa consulta es pot incloure més d'una pregunta.

3. Per acordar la seva realització caldrà l'acord majoritari del Ple municipal i fer la tramitació corresponent davant la Generalitat de Catalunya i l'òrgan competent de l'Estat.

4. No es podran fer, cada any, més de dues consultes de les indicades en aquest article i no es podrà reiterar una mateixa consulta dins el mateix mandat.

Article 9. Dret a una política municipal de foment de les associacions.

Totes les persones tenen dret a que l'Ajuntament impulsi polítiques de foment de les associacions per tal de reforçar el teixit social de la ciutat i per a la promoció d'iniciatives d'interès general. L'Ajuntament elaborarà un pla específic de foment i millora de l'associacionisme de la ciutat.

Article 10. Dret a l'accés i utilització de les tecnologies de la informació i comunicació.

L'Ajuntament promourà l'accés a aquests mitjans afavorint, en la mesura de les seves possibilitats i en el marc de la cooperació tècnica i econòmica amb d'altres administracions i operadors, la connexió a les llars i facilitant punts públics d'accés mitjançant la xarxa d'equipaments i oficines municipals.

Article 11. Dret de reunió.

Totes les persones tenen dret a fer servir els locals, equipaments i espais públics municipals per exercir el dret de reunió sense més condicionants que els derivats de les característiques de l'espai i les ordenances municipals, així com del compliment dels requisits exigits quan es tracti de reunions en llocs de trànsit públic o manifestacions, d'acord amb la Llei orgànica 9/1983 reguladora del dret de reunió.

Article 12. Promoció efectiva dels drets de participació.

1. L'Ajuntament promourà l'exercici efectiu dels drets de participació que es regulen en aquest capítol, remouent els obstacles que impedeixin la seva plenitud.

2. D'acord amb aquest reglament, els drets de participació, llevat del de consulta popular o referèndum, es poden exercir per qualsevol persona que tingui un interès legítim respecte dels assumptes que tenen a veure amb l'activitat de l'Ajuntament.

3. En el marc establert per les lleis, l'Ajuntament fomentarà l'associacionisme de les persones i dels

grups que es troben en pitjor situació d'interlocució social i garantirà la participació de les persones immigrants.

CAPÍTOL II

L'ORGANITZACIÓ MUNICIPAL

Secció Primera. Sistemes d'Informació i Comunicació

Article 13. L'Oficina d'Atenció Ciutadana.

1. És concebuda com un esglaó primari de la informació municipal que atén les peticions i consultes de la ciutadania des del punt de vista presencial, d'atenció telefònica o telemàtica. En aquest sentit es dotarà dels mitjans tecnològics, organització, coordinació interna i formació i reciclatge del personal municipal adients per garantir una resposta àgil i eficaç a la ciutadania. L'Oficina té la funció de registre de peticions, queixes, suggeriments, iniciatives i propostes, així com la realització dels tràmits administratius que es determinin. Podrà recollir els escrits dirigits a altres administracions traslladant-los als òrgans competents, comunicant-ho a la persona interessada.

2. Les tasques d'aquesta Oficina, que podrà adoptar la denominació que aprovi l'Ajuntament, podran estar assignades a una unitat orgànica adequada, segons l'estructura organitzativa de l'administració municipal.

Article 14. La pàgina web municipal i el correu electrònic ciutadà.

1. L'Ajuntament posarà a disposició de la ciutadania una pàgina web on es podrà informar de les actuacions d'interès general, dels extractes dels acords dels òrgans de govern i Ple Municipal i de l'agenda d'activitats més rellevants pel municipi.

2. Aquesta pàgina web informarà amb el màxim detall possible dels projectes d'importància per al municipi. Igualment es podran fer consultes i realitzar els tràmits administratius mitjançant els procediments que en el seu moment s'acordin. S'impulsarà a la pàgina web un espai on es puguin presentar idees, opinions, suggeriments, fòrums de debat sobre temes d'interès municipal i similars.

Cas que la insuficiència de mitjans tècnics municipals dificultés aquesta implantació, l'Ajuntament s'obligarà a sol·licitar l'assistència tècnica a les administracions amb competències de suport instrumental a aquests efectes.

Article 15. Els mitjans d'informació locals.

1. L'Ajuntament promourà i mantindrà l'edició de publicacions escrites (El Balcó) o digitals per tal de transmetre la informació a la ciutadania i facilitarà la mes àmplia difusió per tot el municipi. Es procurarà especialment donar a conèixer els projectes i actuacions d'interès municipal, els períodes d'informació pública i l'agenda d'activitats.

2. En la mesura de la seva capacitat econòmica i tècnica, l'Ajuntament promourà espais a Ràdio Gelida i Gelida televisió o a d'altres mitjans al seu abast, a més de la informació de la vila, en els quals es puguin fer debats i consultes als responsables polítics respecte de les qüestions de competència municipal i d'interès local, incloure les opinions dels diferents agents socials i fer difusió dels actes i processos de participació ciutadana que es produeixin.

3. L'Ajuntament promourà la creació d'espais a la ciutat per a la instal·lació de cartelleres, panells, banderoles i d'altres anàlegs que, d'acord amb les ordenances municipals reguladores d'aquesta activitat que caldrà promoure, puguin permetre donar publicitat de les activitats d'interès local que realitzen els diferents agents socials del municipi.

Article 16. Guia de tràmits.

L'Ajuntament elaborarà i mantindrà actualitzada una guia bàsica de tràmits municipals que es publicarà a la pàgina web municipal i serà accessible a tota la ciutadania, per millorar la informació ciutadana i la realització de qualsevol actuació administrativa.

L'Ajuntament promourà la realització de "cartes de serveis" tot realitzant les adequacions organitzatives necessàries per avançar en la qualitat del servei. En serà contingut essencial l'establiment de mitjans per a l'avaluació i seguiment dels compromisos de servei, facilitant la participació ciutadana en els processos d'avaluació d'aquests compromisos.

Article 17. Ampliació dels terminis en els procediments administratius.

Per facilitar l'accés als expedients administratius i poder exercir eficaçment el dret d'informació i proposta, es podran ampliar els terminis previstos a les normes reguladores del procediment administratiu, en cas d'especial transcendència, mitjançant acord de l'òrgan competent en l'esmentat procediment.

Article 18. Sistema d'informació i comunicació ciutadana.

L'Ajuntament promourà l'elaboració d'un pla d'actuació per facilitar i millorar els sistemes d'informació, comunicació i consulta dins l'àmbit de les seves competències.

Secció Segona. L'audiència pública

Article 19. L'audiència pública.

1. És la trobada en una data determinada dels/les responsables municipals amb la ciutadania per tal de donar informació sobre determinades activitats o programes d'actuació i recollir propostes dels ciutadans i ciutadanes.

2. L'alcalde/essa convocarà, al menys, una cada any per tal de presentar el programa d'actuació municipal i les ordenances municipals, amb una antelació mínima de 15 dies abans del Ple Municipal que ho ha d'aprovar. Presidirà les sessions l'alcalde/essa qui podrà delegar en qualsevol regidor/a. Actuarà com a secretari per tal d'aixecar acta dels acords, si s'escau, el de la Corporació o persona en qui delegui.

3. També es podran convocar quantes siguin necessàries al llarg de l'any a iniciativa municipal o a proposta de:

- a) un 3% de les persones inscrites al cens electoral que siguin majors de setze anys,
- b) un nombre d'associacions o grups no inferior al 10% dels inscrits al fitxer municipal d'entitats,
- c) almenys tres Consells Sectorials,
- d) un Consell Territorial en les matèries que afecten el seu àmbit competencial i
- e) el Consell de Ciutat.

4. El funcionament de les sessions serà el següent:

1. Intervenció de la ponència del tema a tractar;
2. Intervenció i posicionament del responsable polític municipal;
3. Intervenció de les persones assistents durant un màxim de cinc minuts per persona, temps que es podrà escurçar en funció del nombre de persones que vulguin parlar tenint en compte una durada màxima de dues hores la sessió;
4. Rèplica del/la responsable polític, si s'escau;
5. Conclusions, si s'escauen.

5. L'àmbit de la convocatòria, i conseqüentment de la iniciativa per convocar-la, podrà referir-se a un barri o conjunt de barris. En aquest cas, la capacitat per fer la convocatòria s'haurà de considerar respecte de l'àmbit territorial concret.

Article 20. Audiència pública d'infants.

1. Es tracta d'un mitjà de participació, de consulta i assessorament, consistent en la trobada dels/les responsables polítics i tècnics municipals amb el Consell d'Infants de la ciutat, indicat a l'article 31 del present reglament, que es fa de manera continuada durant el mandat. Tot i així, la seva funció principal és de caràcter pedagògic i educatiu vers dels nens i nenes del municipi, i haurà de tenir en compte el pla de treball que s'elabori en col·laboració amb les escoles, espais, associacions de mares i pares i altres entitats relacionades amb la infància.
2. Serà convocada per l'alcalde/essa, directament, o a petició de l'esmentat Consell d'Infants.
3. La sessió s'iniciarà amb la presentació de l'alcalde/essa o persona en qui delegui qui exercirà de president i tot seguit es donarà la paraula als/les representants del Consell d'Infants. Si s'escau, intervindran els/les regidors/es i/o tècnics/ques responsables del tema o temes que es tractin, seguidament s'obrirà un torn de paraula per a que els grups polítics municipals manifestin la seva posició. Després podrà intervenir la resta d'assistents donant prioritat als nens i nenes sense més límit que l'ús raonable del temps.
4. Actuarà com a secretari el de la Corporació o persona en qui delegui. Podran assistir també un/a portaveu o representant de cada grup municipal. Hauran d'assistir els/les regidors/es i personal tècnic responsable de les àrees relacionades amb el Consell d'Infants i dels temes que es tractin en l'audiència.

Secció Tercera. El Fitxer Municipal d'entitats

Article 21. El Fitxer Municipal d'entitats.

1. És el registre en el que s'inscriuen les associacions, grups estables i fundacions que tinguin el seu àmbit d'actuació principal a la ciutat. S'entén per grup estable l'agrupació de més de tres persones que es comprometen a posar en comú recursos econòmics i/o personals, sense ànim de lucre, amb l'objectiu d'assolir determinada finalitat d'interès general sense haver estat inscrita al Registre d'Associacions de la Generalitat de Catalunya o del Ministeri de l'Interior o qualsevol altre de funcions similars.
 2. El Fitxer té caràcter públic i pot ser consultat per qualsevol persona interessada. S'entén com un òrgan dinàmic que tracta de conèixer la realitat associativa de la ciutat i analitza i estudia les variacions en el teixit associatiu per tal de donar a conèixer aquesta informació a l'Ajuntament i a les entitats i afavorir una eficaç política de foment i millora de l'activitat associativa.
 3. El Fitxer ha de permetre conèixer la missió o objectiu principal de l'entitat per tal de fer una efectiva activitat de classificació.
 4. La inscripció al Fitxer serà immediata a partir del moment en que es presenti al Registre Municipal un escrit sol·licitant-ho, tot aportant en el cas d'associacions i fundacions els estatuts inscrits al Registre d'Associacions o Fundacions de la Generalitat de Catalunya o qualsevol altre registre públic d'anàleg significat. En el cas de grups estables n'hi haurà prou amb la manifestació de voluntat signada per totes les persones constituents on es declari quina és la finalitat principal de la seva agrupació.
 5. L'Ajuntament classificarà l'entitat o grup en una de tipologies existents al Fitxer i ho notificarà a l'interessat per tal que al·legui allò que consideri convenient. Si en un termini de quinze dies des de la notificació, no ha presentat cap tipus d'al·legació s'entendrà acceptada la classificació realitzada.
- Si al moment de fer aquesta classificació es detectés que falta algun requisit essencial per a la inscripció es comunicarà a la persona interessada per tal que en un termini de 15 dies pugui esmenar el defecte, donant-se per desistit en el supòsit que no ho faci en aquest termini.

6. L'Ajuntament donarà de baixa, d'ofici, aquelles associacions, fundacions o grups que romanguin inactives, comunicant aquesta situació a l'interessat qui podrà formalitzar al·legacions en un termini no superior a 15 dies, procedint immediatament a la seva baixa en el supòsit que no es presenti cap tipus d'al·legació.

Secció Quarta. Sistema de defensa i protecció dels drets ciutadans

Article 22. Sistema de defensa de la ciutadania.

1. En el marc de les competències del govern local, els drets reconeguts a la Constitució, a l'Estatut i a les lleis i en aquest Reglament, seran objecte d'especial protecció per part de l'Ajuntament, que exigirà les responsabilitats adients al personal i a les autoritats municipals que no els respectin o vulnerin el seu exercici.

2. L'Oficina d'Atenció Ciutadana o unitat que presti les funcions d'aquesta, el recull de queixes i reclamacions, la Comissió Especial prevista a l'article 132 de la llei 7/1985, de 2 d'abril, quan s'escaigui, la possibilitat de reunir-se amb els responsables tècnics i polítics respecte temes de la seva competència i la Sindicatura Municipal de Greuges, si s'escau, són les peces que conformen aquest sistema de defensa i protecció dels drets, sens perjudici dels recursos administratius o jurisdiccionals pertinents.

3. L'Ajuntament regularà, d'acord amb la llei, el funcionament d'aquests òrgans, unitats o instruments nuclears del sistema de defensa de la ciutadania en el municipi.

CAPÍTOL III

ÒRGANS DE PARTICIPACIÓ

Article 23. Caràcter dels òrgans de participació.

1. Tots els òrgans de participació, tenen un caràcter consultiu, d'informe preceptiu, de formulació de propostes i suggeriments, d'acord i amb l'abast previst a l'article 69 de la llei 7/1985, de 15 d'abril, reguladora de les bases de règim local i l'article 154.2 del decret legislatiu 2/2003, de 28 d'abril, del text refós de la llei municipal i de règim local de Catalunya.

2. La constitució d'aquests òrgans és facultativa, llevat dels municipis als quals sigui d'aplicació el títol X de la llei 57/2003, de mesures de modernització del govern local. La seva creació s'haurà d'acordar pel Ple Municipal amb el quòrum de majoria absoluta.

Secció Primera. El Consell de Ciutat

Article 24. El Consell de Ciutat.

1. És l'òrgan de participació on, representants de la ciutadania debaten amb responsables polítics i tècnics municipals els assumptes públics de la ciutat.

2. Les seves funcions principals són debatre els plans d'actuació generals, canalitzar queixes i suggeriments, emetre informes, promoure estudis i fer propostes en matèria de desenvolupament econòmic, local, planificació estratègica de la ciutat i grans projectes urbans. A títol orientatiu se senyalen específicament les funcions següents:

- a) Emetre informe sobre els assumptes que li siguin demanats per l'alcalde/essa, el Ple Municipal o qualsevol Consell Municipal de participació.
- b) Conèixer i debatre el pla d'actuació municipal i les ordenances i altres disposicions de caràcter general.
- c) Proposar l'aprovació de disposicions de caràcter general que seguiran els tràmits establerts a

l'article 5.

- d) Assessorar el govern municipal respecte de les grans línies de la política i gestió municipal.
- e) Conèixer els pressupostos municipals i els resultats de la seva execució.
- f) Proposar la realització d'audiències públiques d'àmbit de ciutat o inferior.
- g) Promoure la realització de processos participatius en temes concrets.
- h) Proposar la realització de consultes populars o referèndums o la convocatòria de consells ciutadans.
- i) Proposar la realització d'estudis sobre temes d'interès per a la ciutat i promoure el debat sobre els resultats.

Article 25. Composició.

1. Serà presidit per l'alcalde

/essa, o persona en qui delegui i el vicepresident serà escollit en la primera sessió del Consell que es faci a l'inici del mandat corporatiu entre les persones que en són membres i no són representants de l'Ajuntament ni de qualsevol altra administració pública.

La resta de membres del Consell de Ciutat són:

- a) Un representant de cada Consell Sectorial i Territorial que no podrà ser membre de la Corporació.
- b) Un regidor/a en representació de cada un dels grups municipals
- c) Persones en representació de les organitzacions socials, sindicals, professionals i empresarials més representatives de la ciutat, nomenades per l'alcalde/essa a proposta pròpia o de qualsevol consell de participació.
- d) Persones en representació de les associacions inscrites al Fitxer Municipal d'entitats, escollit per les mateixes entitats mitjançant el procediment que es determini.
- e) Fins a 10 persones d'especial rellevància ciutadana proposades per l'alcalde/essa i nomenades pel Consell de Ciutat.
- f) Representants de les administracions públiques amb competència a l'àmbit territorial de la ciutat, com són ara ensenyament, sanitat, seguretat ciutadana, habitatge, planificació territorial, justícia

Podran assistir, amb veu però sense vot, qualsevol regidor/a i el personal tècnic convocat per l'alcalde/essa.

2. L'Ajuntament, en l'acord de creació d'aquest òrgan podrà fixar el número màxim de membres i la seva composició d'aquest consell en funció de la representació efectiva existent al municipi, ajustant en tot cas aquesta als apartats de representació establerts en aquest precepte i com a mínim els que estableixin les normes de règim local.

Article 26. Funcionament.

1. El Consell de Ciutat es reunirà al menys un cop l'any, en sessió ordinària, i tantes vegades com sigui convocat per l'alcalde/essa o per 1/3 dels seus membres. La dinàmica de les sessions i les convocatòries seran acordades mitjançant reglament elaborat pel Consell de Ciutat i aprovat pel Ple Municipal.

2. Aquest mateix reglament podrà preveure la creació d'una Comissió Permanent i determinarà la seva composició i funcions, així com la creació de grups de treball i comissions tècniques que apleguin responsables dels serveis públics de la ciutat que són competència municipal i d'altres administracions.

3. Caldrà preveure especialment el funcionament de les reunions, ja que el nombre elevat de membres del consell requereix la utilització de metodologies que garanteixin el debat i la participació de tots els membres.

4. El Consell de Ciutat haurà de ser renovat cada quatre anys.

5. Cada any, el Consell de Ciutat debatrà i aprovarà un informe de les actuacions realitzades durant el període i en proposarà iniciatives per millorar-les. Aquest informe serà tramés al Ple de l'Ajuntament, a

totes les entitats i associacions de la ciutat, i se'n publicarà un resum en els mitjans de comunicació municipals.

Secció Segona. Els Consells Territorials

Article 27. Els Consells Territorials.

1. El Consells Territorials son òrgans de participació amb funcions similars al Consell de Ciutat, però limitades a un àmbit territorial específic. Aquests òrgans es constituïran, si s'escau, a proposta de l'alcalde/essa, a proposta d'un 10% de les entitats inscrites al Fitxer Municipal d'entitats de l'àmbit territorial concret o a proposta d'un 3% de les persones més grans de setze anys inscrites al padró municipal del referit àmbit territorial.

2. L'Ajuntament, en l'acord de creació d'aquest òrgan, podrà fixar el número màxim i la composició d'aquest consell en funció de la representació efectiva existent al municipi, ajustant en tot cas aquesta als apartats de representació establerts en aquest precepte i com a mínim els que estableixin les normes de règim local.

Article 28. Composició i funcionament.

1. Serà presidit per l'alcalde/essa o regidor/a en qui delegui i la vicepresidència haurà de recaure en qualsevol dels membres del consell que no pertanyi a la corporació.

2. En formaran part:

- a) Fins a 30 representants de les entitats inscrites al fitxer municipal d'entitats que tinguin l'àmbit territorial d'actuació en aquell espai.
- b) Fins a 20 persones majors de 16 anys escollides aleatòriament del padró d'habitants o a partir d'un llistat previ de persones inscrites que hagin manifestat la seva voluntat de formar-ne part.
- c) Fins a 10 persones d'especial rellevància i representació de l'àmbit territorial proposades per l'alcalde/essa o per qualsevol membre del consell i aprovades pel mateix consell.

3. Els Consells Territorials es reuniran al menys un cop cada tres mesos i tantes vegades com sigui convocat per l'alcalde/essa o per 1/3 dels seus membres.

4. El funcionament de les sessions i les convocatòries seran acordats mitjançant reglament elaborat pel Consell Territorial amb les mateixes indicacions que el Consell de Ciutat i aprovat pel Ple Municipal.

5. Els Consells Territorials hauran de ser renovats cada quatre anys.

6. Cada any, el Consell Territorial debatrà i aprovarà un informe de les actuacions realitzades durant el període i en proposarà iniciatives per millorar-les. Aquest informe serà tramés al Consell de Ciutat.

7. En tots els consells hi haurà també, amb veu i sense vot, una funcionària o funcionari municipal en qualitat de secretària o secretari.

8. Les funcions dels Consells Territorials són:

- a) Recollir valoracions o propostes de les veïnes i veïns o de les entitats, relatives al funcionament dels serveis municipals o a les actuacions municipals en l'àmbit del consell: mobilitat de persones i vehicles, neteja viària, manteniment dels espais urbans, seguretat.
- b) Estudiar les peticions de les veïnes i veïns o de les entitats relatives a les necessitats del territori i dels seus habitants.
- c) Informar preceptivament en els casos següents:
 - En temes transcendents per a la planificació i gestió el territori de què es tracti (ordenació urbanística, projectes d'equipaments o similars)
 - En pressupostos anuals de la ciutat
- d) Proposar al Ple Municipal la inclusió dels assumptes que consideri convenients i d'intervenir-hi.

- e) Valorar i debatre els elements del pla anual de treball de l'Ajuntament que afectin el territori de què es tracti.
- f) Valorar la possibilitat de crear grups mixtos Administració-ciutadania per a l'estudi de temes concrets.

Article 29. Relació de consells territorials.

Atenent criteris d'estructura urbana, representativitat i operativitat, es limita a cinc el nombre dels consells territorials que es creen a Gelida:

- a) Consell territorial Centre Urbà.
- b) Consell territorial Barris urbans. Format per Tarongers, Cantillepa, Serralet, Recó, Fanga, Ronda President Francesc Macià, Can Sàbat
- c) Consell territorial de les Urbanitzacions. Format per les urbanitzacions de Martivell, Safari i Sant Salvador de la Calçada.
- d) Consell territorial Barris històrics. Format per Sant Salvador de la Calçada, El Puig i la Valenciana, Can Parenostres i les Cases noves.
- e) Consell territorial Masies i nuclis rurals.

Article 30. Altres àmbits de relació.

Els consells territorials no esgoten, però, les formes de relació entre l'Ajuntament i la ciutadania. Davant de problemàtiques concretes o d'àmbit més reduït que el del consell territorial, es podran descentralitzar o crear comissions de treball de l'àmbit que es consideri més oportú.

Secció Tercera. Els Consells Sectorials

Article 31. Els Consells Sectorials.

1. Són els òrgans de participació que canalitzen les iniciatives i inquietuds ciutadanes en temes concrets d'interès per a la ciutat com ara: l'escola, la cultura, l'esport, el medi ambient, la joventut, les dones, la gent gran, les persones amb disminució, la cooperació i la solidaritat i altres similars.
2. Es podran constituir a proposta de l'alcalde/essa o d'un 10% de les entitats inscrites al Fitxer Municipal d'entitats, l'activitat principal de les quals estigui classificada dins del sector en concret.

Article 32. Composició i funcionament.

1. Serà presidit per l'alcalde/essa o regidor/a en qui delegui i la vicepresidència haurà de recaure en qualsevol dels membres del consell que no pertanyi a la Corporació.
2. En formaran part:
 - a) Els representants de les entitats inscrites al Fitxer Municipal d'entitats que tinguin la seva activitat principal en aquest sector i que manifestin mitjançant acord de la seva assemblea la seva voluntat de formar-ne part.
 - b) Fins a 20 persones majors de 16 anys escollides aleatòriament del padró d'habitants.
 - c) Fins a 10 persones d'especial rellevància i representació de l'àmbit sectorial proposades per l'alcalde/essa o per qualsevol membre del Consell i aprovades pel mateix Consell.
3. L'Ajuntament, en l'acord de creació d'aquest òrgan, podrà fixar el número màxim i la composició d'aquest consell en funció de la representació efectiva existent al municipi, ajustant en tot cas aquesta als apartats de representació establerts en aquest precepte i com a mínim els que estableixin les normes de règim local.
4. Els Consells Sectorials es reuniran al menys un cop cada tres mesos i tantes vegades com siguin convocats per l'alcalde/essa o per 1/3 dels seus membres.

5. El funcionament de les sessions i les convocatòries serà acordada mitjançant reglament elaborat pel Consell Sectorial amb les mateixes indicacions que el Consell de Ciutat i aprovat pel Ple Municipal.

6. Els Consells Sectorials hauran de ser renovats cada quatre anys.

7. Cada any el Consell Sectorial debatrà i aprovarà un informe de les actuacions realitzades durant el període i en proposarà iniciatives per millorar-les. Aquest informe serà tramés al Consell de Ciutat.

Article 33. Relació de consells sectorials.

L'Ajuntament aprovarà en sessió plenària la creació dels consells sectorials que consideri adients per al foment de la participació ciutadana. Els consells sectorials existents en la data d'aprovació d'aquest Reglament consten en l'annex 1.

Article 34. El Consell d'Infants.

1. És un Consell Sectorial amb característiques singulars atesa la composició principal dels seus membres. Té la funció principal d'incorporar les vivències de la població infantil i afavorir la intervenció dels nois i noies en els debats, propostes, suggeriments i queixes respecte de qualsevol actuació municipal, així com ser-ne informats i opinar sobre totes les actuacions d'altres administracions públiques que actuen a la ciutat.

2. El reglament del Consell d'Infants, que haurà de ser aprovat pel Ple Municipal, concretarà la seva organització i el seu funcionament.

Article 35. El Consell d'Equipament.

1. L'Ajuntament promourà la constitució d'òrgans de participació relacionats amb la gestió d'equipaments públics per tal de facilitar la implicació ciutadana en la seva programació i funcionament.

2. Serà presidit per l'alcalde/essa o regidor/a en qui delegui i la vicepresidència haurà de recaure en qualsevol dels membres del consell que no pertanyi a la corporació.

3. En podran formar part les entitats usuàries de l'equipament, els responsables tècnics del mateix, representants del Consell Territorial on es trobi i representants dels usuaris/es escollits aleatòriament del llistat dels mateixos. Es pot promoure també la realització d'un registre específic de persones usuàries interessades en formar part de la Comissió de l'Equipament, per tal d'escollir-ne de manera aleatòria les que n'haurien d'incorporar-se.

4. Es regularà pel reglament proposat pels membres del Consell i aprovat pel Ple Municipal i hauran de ser renovats cada quatre anys.

Article 36. Comissions específiques

El Consell de Ciutat, el Consell Territorial o qualsevol Consell Sectorial o d'Equipament, així com l'alcalde/ssa podrà promoure la constitució de comissions de treball específiques per intervenir en temes concrets que es caracteritzin per tenir una durada determinada en el temps.

La composició i el funcionament d'aquestes comissions seran determinats per l'acord de constitució.

CAPÍTOL IV

FOMENT DE LES METODOLOGIES PARTICIPATIVES

Article 37. Definició de procés participatiu.

Als efectes d'aquest Reglament s'entén per procés participatiu aquell que de manera integral

contempla les fases següents:

- a) Fase d'informació, mitjançant la qual es tracta de difondre al conjunt de la ciutadania afectada la matèria o projecte sobre el qual es vol demanar la participació, fent servir els mitjans adients.
- b) Fase de debat ciutadà, mitjançant la qual i emprant les metodologies adequades es promou el diagnòstic, debat i propostes de la ciutadania.
- c) Fase de retorn, mitjançant la qual es trasllada a les persones participants i al conjunt de la ciutadania el resultat del procés.

Article 38. Utilització de metodologies participatives.

El programa d'actuació municipal preveurà cada any, a proposta de l'alcalde/essa, o del Consell de Ciutat quins projectes s'impulsaran mitjançant aquestes metodologies i es recolliran les experiències cada any en una memòria d'avaluació d'aquests processos.

DISPOSICIONS ADDICIONALS

PRIMERA. L'Ajuntament promourà l'elaboració d'una Carta Ciutadana que ajudi a clarificar, difondre i utilitzar els mitjans adients pel millor exercici dels drets ciutadans d'informació, consulta, associació, reunió i participació. En aquest sentit, és facilitarà l'accés als espais públics per garantir aquests drets.

SEGONA. L'Ajuntament promourà l'elaboració d'un pla integral o director de participació per millorar l'organització municipal i fer-la més permeable a les iniciatives ciutadanes, afavorint l'estructuració i consolidació del teixit associatiu, així com l'interès de la ciutadania per intervenir en la millora de la seva ciutat.

TERCERA. L'aparició de nous models, experiències o sistemes que afavoreixin la participació ciutadana en les accions del govern local podran ser incorporats, a proposta del Consell de Ciutat, per l'alcalde/essa, a no ser que suposin modificació d'aquest Reglament, en tal cas caldrà que sigui aprovat pel Ple de la Corporació.

El present Reglament va ser aprovat definitivament per decret de l'alcaldia núm. 19/2006 de data 18 de gener de 2006, publicat íntegrament en el Butlletí Oficial de la Província núm. 24 de 28 de gener de 2006 i regirà transcorregut el termini previst a l'article 65.2 de la Llei 7/1985 de 2 d'abril.

Notes:

Article 29 de la Constitució.

Tots els espanyols tindran el dret de petició individual i col·lectiva per escrit, en la forma i amb els efectes que determini la llei.

Els membres de les forces o institucions armades o dels cossos sotmesos a disciplina militar podran exercir aquest dret només individualment i d'acord amb allò que disposa la seva legislació específica.

Cal tenir en compte la Llei orgànica 4/2001 de 12 de desembre, reguladora del dret de petició i el Decret 21/2003 de 21 de gener que estableix el procediment per fer-lo efectiu davant les administracions públiques catalanes.

Article 70 bis. Apartat 2. Llei 7/1985: (Transcripció parcial)

Els veïns que tinguin dret de sufragi actiu a les eleccions municipals podran exercir la iniciativa popular, presentant propostes d'acords o actuacions o projectes de reglaments en matèries de la competència municipal. Les indicades iniciatives hauran de ser subscrietes almenys pel següent percentatge de veïns del municipi:

- a) Fins a 5.000 habitants, el 20%
- b) De 5.001 a 20.000 habitants, el 15%
- c) A partir de 20.001 habitants, el 10%

Aquestes iniciatives es sotmetran a debat i votació en el Ple, sens perjudici de que siguin resoltes per l'òrgan competent per raó de la matèria. En tot cas es requerirà el previ informe de legalitat del secretari de l'Ajuntament, així com l'informe de l'interventor quan la iniciativa afecti a drets i obligacions de contingut econòmic de l'Ajuntament. Als municipis a que es refereix l'article 121 d'aquesta llei, l'informe de legalitat serà emès pel secretari general del Ple i quan la iniciativa afecti a drets i obligacions de contingut econòmic, l'informe serà emès per l'Interventor General Municipal.
.....//..

6 Article 70 bis. Apartat 2. Llei 7/1985: (Transcripció parcial)

Els veïns que tinguin dret de sufragi actiu a les eleccions municipals podran exercir la iniciativa popular, presentant propostes d'acords o actuacions o projectes de reglaments en matèries de la competència municipal. Les indicades iniciatives hauran de ser subscrietes almenys pel següent percentatge de veïns del municipi:

- a) Fins a 5.000 habitants, el 20%
- b) De 5.001 a 20.000 habitants, el 15%
- c) A partir de 20.001 habitants, el 10%

Aquestes iniciatives es sotmetran a debat i votació en el Ple, sens perjudici de que siguin resoltes per l'òrgan competent per raó de la matèria. En tot cas es requerirà el previ informe de legalitat del secretari de l'Ajuntament, així com l'informe de l'interventor quan la iniciativa afecti a drets i obligacions de contingut econòmic de l'Ajuntament. Als municipis a que es refereix l'article 121 d'aquesta llei, l'informe de legalitat serà emès pel secretari general del Ple i quan la iniciativa afecti a drets i obligacions de contingut econòmic, l'informe serà emès per l'Interventor General Municipal.

6 Article 70 bis. Apartat 2. Llei 7/1985: (Transcripció parcial)

1 Els veïns que tinguin dret de sufragi actiu a les eleccions municipals podran exercir la iniciativa popular, presentant propostes d'acords o actuacions o projectes de reglaments en matèries de la competència municipal. Les indicades iniciatives hauran de ser subscrietes almenys pel següent percentatge de veïns del municipi:

- a) Fins a 5.000 habitants, el 20%
- b) De 5.001 a 20.000 habitants, el 15%
- c) A partir de 20.001 habitants, el 10%

Aquestes iniciatives es sotmetran a debat i votació en el Ple, sens perjudici de que siguin resoltes per l'òrgan competent per raó de la matèria. En tot cas es requerirà el previ informe de legalitat del secretari de l'Ajuntament, així com l'informe de l'interventor quan la iniciativa afecti a drets i obligacions de contingut econòmic de l'Ajuntament. Als municipis a que es refereix l'article 121 d'aquesta llei, l'informe de legalitat serà emès pel secretari general del Ple i quan la iniciativa afecti a drets i obligacions de contingut econòmic, l'informe serà emès per l'Interventor General Municipal.

ANNEX 1

Relació de consells sectorials existents en el moment d'aprovar aquest reglament:

Patronat de Cultura
Patronat d'Esports
Patronat de Ràdio Gelida
Patronat de Gelida televisió
Comissió de Festes
Comissió de Medi Ambient

...

ORDENANÇA GENERAL DE SUBVENCIONS

PREÀMBUL

Dins del marc de competències dels ens locals, i d'acord amb el que disposen els articles 239 a 242 del Decret Legislatiu 2/2003, de 28 d'abril, pel qual s'aprova el Text Refós de la Llei municipal i de Règim Local de Catalunya, i el Títol Tercer del Decret 179/1995, de 13 de juny, pel qual s'aprova el Reglament d'obres, activitats i serveis dels ens locals, la facultat d'atorgar subvencions constitueix una eina fonamental de la política econòmica, social i cultural de qualsevol administració.

L'Ajuntament de Gelida, conscient d'aquesta importància i amb l'objectiu de dotar de seguretat jurídica aquesta activitat i de garantir als ciutadans i entitats la igualtat de condicions en l'accés a aquestes disposicions dineràries, i per tal de donar compliment a la Llei 38/2003, de 17 de novembre General de subvencions i del Reglament que la desenvolupa aprovat pel Reial Decret 887/2006, de 21 de juliol, vol regular de forma precisa el procediment general d'actuació de l'Ajuntament en relació a les subvencions.

De les diferents formules previstes a l'article 17.2 de la Llei general de subvencions entre les que les corporacions locals poden optar per aprovar les bases reguladores de les subvencions, l'Ajuntament de Gelida entén que la més idònia és l'aprovació d'una ordenança general que emmarqui tota l'activitat subvencionadora de caràcter pecuniari d'aquesta Corporació.

Aconseguir una major eficàcia i eficiència en l'assignació dels recursos públics i alhora potenciar la transparència i l'objectivitat que han de regir sempre en tots els procediments de concessió de subvencions són les finalitats que persegueix aquest text, que serà el document de referència que ha d'unificar els criteris relatius a aquesta matèria dels diferents serveis gestors de la corporació.

Per tant, des de les diferents àrees i serveis d'aquest Ajuntament caldrà aprovar les corresponents bases específiques per a cada convocatòria de subvencions, bases que en cap cas podran estar en contradicció amb la present Ordenança General.

TITOL I

DISPOSICIONS GENERALS

1. Objecte

Aquesta Ordenança té per objecte la regulació de les subvencions atorgades per l'Ajuntament de Gelida i els seus Organismes Autònoms i altres entitats de dret públic amb personalitat jurídica pròpia dependents de l'Ajuntament, sempre que aquests no comptin amb ordenança específica de regulació, a l'empara del que estableix la Llei 38/2003, de 17 de novembre, General de Subvencions (LGS).

2. Concepte de subvenció i àmbit d'aplicació.

S'entén per subvenció, als efectes d'aquesta Ordenança, qualsevol disposició dinerària efectuada per l'Ajuntament o entitats que en depenen, a favor de persones públiques o privades, i que compleixi els requisits següents:

- a) Que el lliurament es faci sense contraprestació directa dels beneficiaris.
- b) Que el lliurament estigui subjecte al compliment d'un determinat objectiu, l'execució d'un projecte, la realització d'una activitat, l'adopció d'un comportament singular o la concurrència d'una situació, amb l'obligació del beneficiari de complir les obligacions materials i formals que s'hagin establert.
- c) Que el projecte, l'acció, la conducta o la situació finançada tingui per objecte el foment d'una activitat d'utilitat o d'interès social o de promoció d'una finalitat d'interès.

3.- Supòsits exclosos

1. Resten fora de l'àmbit d'aplicació d'aquesta Ordenança General les aportacions diferències següents:

- a) Subvencions impròpies regulades per la legislació tributària o sectorial aplicable.
- b) Subvencions atorgades al concessionari d'un servei públic que les rep com a contraprestació del funcionament del servei.
- c) Els ajuts o auxilis per atendre necessitats peremptòries que satisfacin finalitats de caràcter social.
- d) Subvencions concedides per altres administracions en les quals l'Ajuntament actuï com simple intermediari.
- e) Aportacions de l'Ajuntament destinades a finançar globalment les activitats dels ens receptors: organismes autònoms; entitats públiques empresarials; consorcis; mancomunitats; fundacions; associacions, etc., en les quals està representat l'Ajuntament i als quals, anualment, es fan aportacions econòmiques per finançar els seus pressupostos.
- f) Subvencions a favor d'elles associacions a què es refereix la disposició addicional 5a. de la Llei 7/1985 de les Bases de Règim Local (Federació i Associació de Municipis).
- g) Subvencions als grups polítics municipals representats a la Corporació per atendre les seves despeses de funcionament.
- h) Els premis que s'atorguin sense la sol·licitud prèvia del beneficiari.

2. Aquesta Ordenança general només tindrà caràcter supletori, respecte a la corresponent normativa específica, en els següents casos:

- a) Subvencions concedides o finançades amb Fons Europeus o d'altres administracions públiques, que es regiran en primer lloc per la normativa o condicions establertes per l'Administració que financi, totalment o parcialment la subvenció. En cas que la normativa específica esmentada no reguli la forma d'atorgament de la subvenció, serà d'aplicació aquesta Ordenança general.
- b) Subvencions imposades en virtut de norma legal, que es regiran en primer lloc per aquesta.
- c) Subvencions corresponents al programa de Crèdit Local; a la Caixa de Crèdit de Cooperació i al programa Xarxa Barcelona Municipis de Qualitat en relació a la convocatòria d'inversions, que es regiran pels seus reglaments i protocol.

4.- Règim Jurídic

El marc legal pel qual es regiran les subvencions està constituït per:

- a) La Llei estatal 387/2003, de 17 de novembre, General de Subvencions (d'ara endavant LGS).
- b) El Reial Decret 887/2006, de 21 de juliol, pel qual s'aprova el Reglament de la Llei General de Subvencions (RGS).
- c) La legislació bàsica de l'Estat reguladora de l'administració local: arts. 25 i 72 de la Llei 7/1985, de 2 d'abril, reguladora de les Bases del Règim Local (LBRL) i arts. 40, 189.2 i 214.2 de la Llei Reguladora de les Hisendes Locals, text Refós aprovat per RD Legislatiu 272004, de 5 de març (TRLRHL).
- d) La Legislació de la Comunitat Autònoma: arts. 239, 240 i 241 del Text refós de la Llei Municipal de Règim Local de Catalunya (TRLMRLC), i arts. 118 a 129 del Reglament d'obres, activitats i serveis dels ens locals aprovat pel Decret 179/1995, de 13 de juny
- e) Normativa europea: Tractat constitutiu de la Unió Europea, articles 87 a 89, i Reial Decret 1755/1987, de 23 de desembre, i disposicions concordants.
- f) La Llei 23/1998, de 7 de juliol de Cooperació Internacional pel desenvolupament.
- g) L'ordenança general de subvencions
- h) Les Bases d'Execució del pressupost i la normativa sobre delegació de competències i atribucions als òrgans de govern de l'Ajuntament de Gelida vigents en el moment de la concessió de la subvenció.

5.- Caràcter de les subvencions

1. Les subvencions regulades per la present ordenança general tenen caràcter voluntari i eventual, són lliurement revocables i reduïbles en tot moment, no generen cap dret a l'obtenció d'altres

subvencions en anys posteriors (salvat que s'hagin concedit amb el caràcter de despeses plurianuals) i no es poden al·legar com a precedent.

2. Les subvencions estan afectades al compliment de la finalitat d'interès general a què es condicioni l'atorgament i tenen caràcter no devolutiu, sense perjudici del reintegrament inherent a l'incompliment de les condicions i càrregues imposades en l'acte de concessió.

3. En qualsevol cas, l'Ajuntament i les entitats que en depenen quedaran exemptes de qualsevol responsabilitat civil, laboral o de qualsevol mena derivada de les actuacions a què quedin obligades les persones o entitats subvencionades.

6.- Finalitats de les subvencions

1. Les subvencions hauran de finançar obres o activitats d'interès públic o social, d'àmbit local.

2. Les subvencions es poden destinar a alguna de les següents finalitats:

a) Assistència o cooperació amb ajuntaments o altres ens locals.

b) Finançament d'obres o actuacions, dins del terme municipal, que coadjuvin a serveis de competència de l'Ajuntament, responguin a necessitats socials o fomentin els interessos generals del municipi.

c) Premis científics, literaris, artístics o similars, i beques per a estudis o investigacions.

d) Per raons de solidaritat, ajudes a països o zones deprimides o per remeiar calamitats públiques, encara que sigui fora del territori del terme municipal i de l'Estat espanyol.

3. Queden prohibides les subvencions que responguin a criteris de mera liberalitat, les quals es consideraran nul·les.

7.- Principis generals.

1. La gestió e les subvencions a què es refereix la present ordenança general s'efectuarà d'acord amb els següents principis:

a) Publicitat, transparència, concurrència, objectivitat, igualtat i no discriminació.

b) Eficàcia en el compliment dels objectius fixats per l'Administració atorgant.

c) Eficiència en l'assignació i utilització dels recursos públics.

2. Les subvencions es concediran mitjançant concurrència competitiva o bé concessió directe.

8.- Quantia de les subvencions

1. L'import de la subvenció, junt amb el de les subvencions concedides amb la mateixa finalitat per altres Administracions públiques, no podrà ultrapassar el cost de l'obra o activitat subvencionada.

2. Com norma general l'import de la subvenció no ha d'ultrapassar el 50% del cost de l'obra o activitat subvencionada, si bé, en funció de la línia d'ajuts, les bases específiques, el conveni o la resolució per concessió directa, es pot modificar aquest percentatge.

3. Les bases específiques de cadascuna de les línies de subvencions poden establir límits a la compatibilitat amb altres subvencions o ajuts, o bé establir la incompatibilitat, així com també exigir un percentatge mínim de finançament de l'actuació amb fons propis de l'entitat beneficiària.

9.- Consignació pressupostària

1. Les subvencions tindran la consideració de despeses públiques i l'efectivitat d'aquestes quedarà condicionada a l'existència de crèdit pressupostari suficient.

2. En la tramesa de l'expedient a la Intervenció per al seu informe, s'haurà d'ajuntar el corresponent document comptable segons sigui la seva fase de gestió.

TÍTOL II

BENEFICIARIS

10.- Beneficiaris: concepte

1. Amb caràcter general i sense perjudici de les estipulacions concretes per a cada convocatòria d'acord amb les bases específiques corresponents, poden ser beneficiaris de les subvencions de l'ens atorgant:

- a) Les persones físiques que hagin de realitzar l'activitat que fonamenta l'atorgament de la subvenció o que es trobin en situació que legítimi la seva concessió.
- b) Les entitats públiques o privades sense ànim de lucre.
- c) Les agrupacions de persones físiques o jurídiques, públiques o privades, comunitats de bens o qualsevol altre tipus d'unitat econòmica o patrimoni separat que, malgrat no tinguin personalitat jurídica, puguin portar a terme els projectes, les activitats o els comportaments o estiguin en la situació que motiva la concessió de la subvenció, en els termes de l'article 11.3 de la LGS.

2. No podran tenir la condició de beneficiari o entitat col·laboradora les persones o entitats en les que concorri alguna de les circumstàncies recollides a l'article 13.2 i 3 de la LGS.

11.- Entitat col·laboradora

1. Serà entitat col·laboradora aquella que, actuant en nom i per compte de l'òrgan atorgant a tots els efectes relacionats amb la subvenció, doni i distribueixi els fons públics als beneficiaris, o col·labori en la gestió de la subvenció sense que es produeixi el previ lliurament i distribució dels fons rebuts. Aquests fons mai es consideraran integrants del seu patrimoni.
2. Igualment tindran aquesta consideració els que havent estat anomenats beneficiaris conforme a la normativa comunitària tinguin encomanades, exclusivament, les funcions enumerades en el paràgraf anterior.

12.- Requisits exigibles als beneficiaris.

1. Els requisits exigibles als beneficiaris o entitats col·laboradores i la documentació necessària per acreditar-los, s'establiran a les bases específiques.
2. En tot cas, tant en les subvencions amb convocatòria pública com en les subvencions directes, els possibles beneficiaris hauran d'acreditar el següent en la sol·licitud:

- a) Identificació de qui subscriu la sol·licitud i del caràcter amb què ho fa (fotocòpia DNI i NIF).
- b) Identificació de qui ha de ser el beneficiari (fotocòpia del seu DNI i NIF). En el cas de persones jurídiques caldrà aportar còpia dels estatuts vigents de la societat o entitat, degudament inscrits al registre corresponent, i la documentació que acrediti la representació que té la persona que signa la sol·licitud.
- c) Memòria de l'obra o activitat a subvencionar.
- d) Pressupost total de l'obra o activitat.
- e) Declaració de les subvencions obtingudes per a la mateixa finalitat i compromís de comunicar a l'Ajuntament les que s'obtinguin en el futur.
- f) Compromís de complir les condicions de la subvenció.
- g) Documentació acreditativa de reunir els requisits específics exigits, si és el cas.
- h) Dades bancàries on, si és subvencionada l'activitat proposada, es podrà transferir l'import de la subvenció.
- i) Declaració d'estar al corrent de les seves obligacions tributàries amb l'Ajuntament de Gelida, amb l'Agència Tributària i amb la Seguretat Social.

3. En el cas d'aquelles entitats que estiguin inscrites en el fitxer municipal d'entitats s'obviarà la presentació d'aquella documentació que ja s'hagi entregat a l'Ajuntament per procedir a la inscripció en el referit fitxer.

13.- Obligacions dels beneficiaris.

1. Són obligacions dels beneficiaris de subvencions:

- a) Complir l'objectiu, executar el projecte, realitzar l'activitat o adoptar el comportament que fonamenta la concessió de la subvenció.
- b) Justificar davant l'ens atorgant el compliment dels requisits i les condicions, la realització de l'activitat i el compliment de la finalitat que determinin la concessió o el gaudi de la subvenció.
- c) sotmetre's a les actuacions de comprovació que s'estableixin per part de l'ens atorgant, així com qualsevol altra comprovació i control financer que duguin dur a terme els òrgans de control competents, i aportar total la informació que els sigui requerida en l'exercici de les actuacions anteriors.
- d) Comunicar a l'ens atorgant, en qualsevol moment i en tot cas abans de la justificació de l'aplicació dels fons, l'obtenció d'altres subvencions, ajuts, ingressos o recursos que financin les activitats subvencionades.
- e) Acreditar, amb anterioritat a l'atorgament de la subvenció, que es troba al corrent de les obligacions fiscals amb l'ens atorgant, l'Agència Tributària i la Seguretat Social.
- f) Disposar dels llibres comptables, registres diligenciats i altres documents degudament auditats d'acord amb la legislació mercantil i sectorial aplicable al beneficiari, així com tots els estats comptables i registres específics exigits per les bases reguladores corresponents.
- g) Conservar els documents justificatius de l'aplicació dels fons rebuts, inclosos els documents electrònics, mentre puguin ser objecte de les actuacions de comprovació i control.
- h) Adoptar les mesures de difusió corresponents fent constar en tota la propaganda i documentació escrita i gràfica generada per l'activitat subvencionada la llegenda: " *Amb el suport de l'Ajuntament de Gelida*", junt amb l'escut municipal segons els models tipogràfics oficials, a excepció d'activitats en les quals no s'elabori documentació o programa imprès.
- i) Reintegrar els fons rebuts en els supòsits previstos en la legislació aplicable i en aquesta Ordenança o en les bases específiques corresponents.

2. Quan les bases reguladores així ho estableixin, l'obligació d'acreditar que es troba al corrent de les obligacions fiscals o amb la Seguretat Social (lletra e) es pot substituir per una autorització del peticionari de la subvenció perquè l'Ajuntament pugui obtenir de forma directa i per mitjans telemàtics aquesta informació a l'Agència Tributària i a la Seguretat Social.

3. L'acreditació del compliment de les obligacions tributàries amb l'Agència Tributària i amb la Seguretat Social queda substituïda per la presentació d'una declaració responsable que el peticionari estigui inclòs en algun dels supòsits següents:

- a) Les subvencions que es concedeixin a Mutualitats de funcionaris, col·legis d'orfes i entitats similars.
- b) Les beques i altres subvencions concedides a alumnes que es destinin expressament a finançar accions de formació professional reglada i en centres de formació públics i privats.
- c) Les beques i altres subvencions concedides a investigadors en els programes de subvencions destinats a finançar projectes de recerca.
- d) Subvencions en les que la quantia a atorgar a cada beneficiari no superi en la convocatòria l'import de 3.000 €.
- e) Aquelles subvencions que, per concórrer circumstàncies degudament justificades, derivades de la naturalesa, règim o quantitat de la subvenció, estableixi la Junta de Govern Local de la Corporació.
- f) Les subvencions atorgades a les administracions públiques, així com també als organismes, entitats públiques i fundacions del sector públic depenent, tret de previsió expressa en contra en les bases reguladores de la subvenció.
- g) Les subvencions destinades a finançar projectes d'acció social i cooperació internacional que es concedeixin a entitats sense finalitats lucratives, així com federacions i confederacions.

4. No es podrà ser beneficiaria de noves subvencions si no estan justificades les atorgades amb anterioritat, havent transcorregut el termini establert per la justificació.

TÍTOL III

PROCEDIMENTS DE CONCESSIÓ.

14.- Procediments

El procediment de concessió de subvencions serà amb caràcter general i ordinari el de concurrència competitiva. Amb caràcter excepcional es concediran pel procediment de concessió directa.

Secció primera: procediment ordinari

15.- Concessió en règim de concurrència competitiva.

1. La concurrència competitiva és la forma ordinària de concessió d'elles subvencions. La concessió de les subvencions es fa per comparació de les sol·licituds presentades, en un únic procediment, a fi d'establir una prelación entre aquestes, d'acord amb els criteris de valoració prèviament fixats en les bases reguladores i en la convocatòria.
2. L'anunci de la convocatòria detallarà els elements essencials de les bases específiques per les quals es regeix aquest.

16.- Bases específiques

1. Per a totes les subvencions que s'hagin de concedir mitjançant concurrència competitiva s'hauran d'aprovar les corresponents Bases específiques, que s'aprovaran conjuntament o prèviament a la convocatòria i que no podran contradir la present Ordenança General.
2. Es publicarà en el Butlletí oficial de la Província de Barcelona un anunci del contingut de les bases i de la convocatòria en el qual es determinarà el termini de presentació de sol·licituds. Així mateix, aquest anunci s'exposarà al tauler d'anuncis de l'Ajuntament durant un termini de vint dies, com a mínim.
3. La competència per a l'aprovació de les Bases específiques correspon a la Junta de Govern Local. En el cas dels organismes autònoms o d'entitats públiques de caràcter empresarial serà competent l'òrgan que s'estableixi en els seus estatuts.
4. El contingut de les Bases específiques serà, com a mínim, el següent:
 - a) Definició de l'objecte de la subvenció.
 - b) Requisits que han de reunir els beneficiaris/es i la forma d'acreditar-los.
 - c) Import màxim de les subvencions, i percentatge màxim de la subvenció del procediment de concessió de la subvenció, i composició dels mateixos, d'acord amb el que es preveu en aquestes Bases.
 - d) Òrgans competents per a l'ordenació, instrucció i resolució del procediment de concessió de la subvenció, i, composició dels mateixos, d'acord amb el que es preveu en aquestes bases.
 - e) Contingut de la sol·licitud i documents que s'han d'acompanyar, amb indicació dels models o formularis que s'hagin d'utilitzar, si escau.
 - f) Criteris de baremació i avaluació de les peticions, i en els seu cas, per a la seva ponderació.
 - g) Termini per a la presentació de les sol·licituds en funció de la publicació en el BOP de l'anunci de la convocatòria.
 - h) Termini per l'atorgament de les subvencions.
 - i) La compatibilitat o incompatibilitat, quan així es determini, amb subvencions d'altres administracions públiques, d'altres ens públics o privats, o de particulars, nacionals o internacionals.
 - j) Nombre màxim de sol·licituds que pot presentar, en la mateixa convocatòria, cada sol·licitant.
 - k) Forma de pagament i, en el seu cas, possibilitat d'efectuar pagaments a compte o d'atorgar bestretes.
 - l) Termini i forma de justificació, per part dels beneficiaris/es, del compliment de la finalitat per a la qual es concedeix la subvenció.
 - m) Forma i quantia de les garanties a favor dels interessos públics que han d'aportar els beneficiaris/es, si escau.
 - n) Supòsits de revisió de les subvencions concedides.

- o) L'obligació del beneficiari/a de facilitar total la informació que li sigui requerida per l'Ajuntament de Gelida.
- p) L'obligació que en l'activitat subvencionada figuri el patrocini o el logotip de l'Ajuntament de Gelida, en el termes establerts en la norma 11.1.h).

17.- Convocatòries

1. L'aprovació de la convocatòria correspon a la Junta de Govern Local, i ha de concretar , com a mínim, els aspectes següents:

- a) Les bases reguladores de la subvenció o indicació de la disposició on es contenen.
- b) L'aplicació pressupostària a la qual s'han d'imputar, i la quantitat màxima destinada. S'incorporarà a l'expedient el corresponent document comptable d'autorització de la despesa, document A, per import total de la convocatòria.
- c) Objecte, condicions i finalitat de la concessió de la subvenció.
- d) Expressió de que la concessió s'efectua en règim de concurrència competitiva.
- e) Requisits per a sol·licitar la subvenció i forma d'acreditar-los.
- f) Indicació dels òrgans competents per a la instrucció i resolució del procediment.
- g) El termini per presentar les sol·licituds.
- h) Termini de resolució del procediment i de notificació.
- i) Documentació que s'ha d'adjuntar a la sol·licitud.
- j) Criteris de valoració de les sol·licituds.
- k) Indicació de si al resolució exhaureix o no la via administrativa, amb indicació dels recursos i els òrgans davant dels quals es poden interposar.

2. La convocatòria, amb les seves bases corresponents, podrà ser notificada individualment a cadascuna de les entitats o associacions del municipi.

18.- Presentació de sol·licituds.

1. Les sol·licituds de les persones o entitats interessades s'han de presentar en al forma, el temps i amb la documentació que es determini a la convocatòria i les bases específiques, i amb els models de sol·licituds corresponents, si és el cas.
2. Les bases específiques de cada convocatòria poden preveure la substitució de la presentació de determinats documents per una declaració responsable del sol·licitant (article 11.3). En aquests supòsits, els sol·licitants que finalment resultin beneficiaris d'una subvenció hauran de presentar, dins del termini de 15 dies que se'ls concedeix per acceptar-la, la documentació que acrediti la realitat de les dades declarades, entenent-se en cas contrari que renuncien a la mateixa.
3. Si no s'estableix altrament a les bases específiques, les sol·licituds es presentaran en el registre General de l'Ajuntament.
4. L'esmena de defectes o l'aportació de documentació requerida de les sol·licituds s'ha de realitzar, previ requeriment i amb advertència de desistiment, en el termini màxim de 10 dies des de la seva notificació. Si transcorregut aquest termini no s'ha esmenat o s'ha aportat la documentació preceptiva, s'entén que l'entitat o persona interessada ha desistit de la seva sol·licitud, prèvia resolució de l'òrgan competent dictada d'acord amb el que disposen els articles 42 i 71 de la Llei 3071992, de 26 de novembre, de règim jurídic de les administracions públiques i del procediment administratiu comú.

19.- Instrucció i avaluació.

1. La instrucció del procediment de concessió de les subvencions correspon al funcionari que es designi a cada convocatòria. Les activitats d'instrucció comprenen la sol·licitud de tots els informes que es considerin necessaris per a resoldre o que exigeixin les normes que regulen al subvenció, i la comprovació de les sol·licituds en el sentit de verificar el compliment de les condicions imposades per adquirir la condició de beneficiari de la subvenció.
2. Posteriorment, una comissió qualificadora nomenada a les bases específiques de cada subvenció, avaluarà les sol·licituds presentades dintre del termini establert amb l'objectiu d'establir una prelación entre elles d'acord amb els criteris de valoració prèviament fixats a les bases reguladores, i adjudicarà,

dins del límit de crèdit disponible fixat a la convocatòria, aquelles que hagin obtingut una major puntuació.

3. Aquest òrgan col·legiat estarà integrat pel president de la Corporació, o regidor en ui delegui; pel Regidor/a de l'Àrea que atorgui la subvenció o regidor en qui delegui i pel responsable tècnic de l'esmentada àrea o persona en qui delegui. No obstant, per mitjà de les bases específiques, es podrà incrementar el nombre de components d'aquest òrgan col·legiat.

20.- Resolució

1. L'òrgan instructor, a la vista de l'expedient i de l'informe elaborat per la comissió qualificadora una vegada avaluades les sol·licituds, formularà la proposta de resolució provisional, degudament motivada.

2. La proposta de resolució ha d'indicar el sol·licitant o sol·licitants per als quals es proposa la concessió de la subvenció i la quantia, i els sol·licitants als quals se'ls desestima la concessió de la subvenció i els motius de la desestimació.

3. La proposta de resolució, junt amb tot l'expedient de concessió, s'ha de sotmetre a informe d'intervenció.

4. L'òrgan competent per a resoldre el procediment serà la Junta de Govern Local. Aquest òrgan podrà, discrecionalment, deixar desert el procés de selecció o no esgotar l'import total previst o el crèdit disponible de la corresponent partida pressupostària o de la seva bossa de vinculació. No podran atorgar-se subvencions per quantia superior a la que es determini en la convocatòria.

5. L'òrgan competent resoldrà el procediment de concessió en el termini de 15 dies des de la data d'elevació de la proposta de resolució, d'acord amb l'article 63.1 del RGS.

6. La resolució s'ha de notificar als interessats en el termini màxim de 10 dies des de la data de la seva adopció.

7. El procediment de concessió de les subvencions s'ha de resoldre en el termini de 6 mesos a comptar des de la publicació de la convocatòria corresponent, i la manca de resolució, dins d'aquest termini, tindrà caràcter de desestimació.

21.- Acceptació

1. Per l'efectivitat de la subvenció caldrà que aquesta i les condicions amb les quals s'ha concedit, siguin acceptades, sense reserves, pel beneficiari en el termini de 15 dies des de la notificació, o en el que assenyalin les Bases específiques o l'acord de concessió.

2. Malgrat el que disposa l'apartat anterior, si en el termini esmentat el beneficiari no manifesta res en contra, s'entén que accepta la subvenció. En el supòsit que la resolució de concessió de la subvenció imposi condicions al beneficiari o bé quan aquest no hagi presentat tota la documentació requerida, serà necessària l'acceptació expressa per part de l'interessat.

3. Tot això sense perjudici de la possibilitat que el beneficiari renunciï a la subvenció, de conformitat amb el que estableix la legislació vigent.

Secció segona: procediment de concessió directa

22.- Concessió directa

1. Es poden concedir de manera directa les següents subvencions:

a) Les previstes nominativament en el pressupost general inicial de l'Ajuntament o dels seus Organismes Autònoms.

b) Subvencions, l'atorgament o la quantia de les quals, vingui imposada a l'Administració per una norma de rang legal.

c) Excepcionalment, aquelles altres subvencions en les quals s'acreditin raons d'interès públic, social, econòmic o humanitari, o altres degudament justificades que dificultin la seva convocatòria pública mitjançant concurrència competitiva.

3. Normalment la concessió directa es formalitzarà en un conveni..

4. En el corresponent conveni o, en el seu cas, en la resolució de concessió, es fixaran, a més del beneficiari i quantia de la subvenció, l'objecte el termini i la forma de justificació.
5. El procediment de concessió directa es portarà a terme d'acord amb el que disposen els articles 65, 66 i 67 del RGS.

TÍTOL IV

ASPECTES COMUNS

23.- Publicitat

1. La publicació de les subvencions concedides s'haurà de dur a terme per part de l'ens atorgant durant el mes següent a cada trimestre natural, i inclourà totes les que s'hagin concedit durant aquest període, sigui quin sigui el procediment de concessió.
2. L'anunci ha de contenir per a cada subvenció concedida l'expressió de la convocatòria, la partida pressupostària, el nom i el NIF del beneficiari, la finalitat de la subvenció i la quantitat concedida.
3. No serà necessària la publicitat assenyalada a l'apartat 1 en els casos següents:

- a) Quan les subvencions tinguin assignació nominativa en el Pressupost general inicial de l'Ajuntament o en modificacions de crèdits aprovades pel Ple.
- b) Quan el seu atorgament i quantia, a favor d'un beneficiari concret, resultin imposats per una norma amb rang legal.
- c) Quan l'import de les subvencions concedides, individualment considerades, sigui de quantia inferior a 3.000 €. En aquest supòsit s'hauran d'anunciar en el taulell d'anuncis de l'Ajuntament o entitat subvencionadora i, a més, les Bases específiques, el conveni o la resolució de concessió podran preveure altres procediments de publicitat adients.
- d) Quan la publicació de les dades del beneficiari, en raó de l'objecte de la subvenció, pugui ser contrària als respecte i salvaguarda de l'honor, la intimitat personal i familiar de les persones físiques en virtut del que estableix la Llei Orgànica 1/1982, de 5 de maig, o la Llei orgànica 15/1999 de 13 de desembre, de protecció de dades de caràcter personal, i sempre i quan l'excepció a la publicitat assenyalada a l'apartat 1 s'hagi previst a la normativa reguladora de la subvenció.

1. La concurrència als processos de concessió de subvencions implicarà la manifestació tàcita de consentiment inequívoc al tractament de dades de caràcter personal i a la seva publicació en els termes establerts a l'apartat 1, d'acord amb el que es preveu a la Llei Orgànica 15/1999, de 13 de desembre, de protecció de dades de caràcter personal, tret que les Bases específiques indiquin un altra cosa.

24.- Justificació

1. Les subvencions es justificaran, amb documents originals o fotocòpies compulsades, d'acord amb el que disposin les Bases específiques, el conveni o al resolució de concessió. En tot cas però, s'han de tenir en compte les següents regles:

- a) S'haurà de justificar la realització de l'obra o activitat subvencionada i els seu cost total.
- b) Quan la subvenció tingui per objecte el finançament general d'una entitat, sigui quin sigui el percentatge de la subvenció en relació al Pressupost general de l'entitat, aquesta haurà de presentar com justificant una memòria de l'activitat i els seus comptes (balanç de situació, compte de resultats, informe d'auditoria si és obligatori o si s'ha efectuat, liquidació del pressupost si és un ens públic, etc.) corresponents a l'exercici a què es refereixi la subvenció. O bé si no és possible, a l'immediat anterior.
- c) En el cas d'activitats, s'hauran d'aportar les factures, minutes i demés justificants de les despeses efectuades pel beneficiari les quals hauran de contenir tots els requisits legals que estableix la normativa vigent aplicable.

2. La justificació s'ha de presentar en el termini de 3 mesos, a comptar des de la data de finalització del termini per la realització de l'activitat subvencionada, tret que s'estableixi un termini diferent en les bases específiques de la corresponent convocatòria o en el conveni o acord de concessió.

3. Una vegada transcorregut el termini per justifica, l'òrgan competent requerirà als beneficiaris que no hagin presentat la justificació per tal que en el termini improrrogable de 15 dies efectuïn aquesta presentació.
4. La falta de presentació de la justificació suposarà l'exigència del reintegrament de la subvenció d'acord amb l'article 29 d'aquesta ordenança.

25.- Despeses subvencionables.

1. es consideren despeses subvencionables, als efectes que preveu aquesta Ordenança general, aquelles que de manera indubtable responguin a la naturalesa de l'activitat subvencionada, i s'efectuïn en el termini establert per les diferents bases reguladores de les subvencions. En cap cas els seu cost podrà ser superior al valor de mercat.
2. Llevat que hi hagi una disposició expressa en contra a les Bases Específiques de les subvencions, es considera despesa efectuada la que hagi estat efectivament pagada amb anterioritat a l'acabament del període de justificació determinat pe la normativa reguladora de la subvenció.
3. Quan l'import de la despesa subvencionable superi al quantia de 30.000 € en l cas de cost d'execució d'obra, o de 12.000 € en el cas de subministrament de bens d'equip o prestació de serveis per empreses de consultoria o assistència tècnica, el beneficiari ha de sol·licitar, com a mínim tres ofertes de diferents proveïdors, amb caràcter previ a la contractació del compromís per a la prestació del servei o el lliurament del bé, llevat que per les característiques especials de les despeses subvencionables no hi hagi en el mercat un nombre suficient d'entitats que el subministrin o el prestin, o llevat que la despesa s'hagi efectuat abans de la sol·licitud de la subvenció. L'elecció entre les ofertes presentades, que s'han d'aportar en al justificació, o, si escau, en la sol·licitud de la subvenció, s'ha de fer d'acord amb criteris d'eficiència i economia, i s'ha de justificar expressament en una memòria la seva elecció quan aquesta no recaigui en la proposta econòmica més avantatjosa.
4. En cap cas són despeses subvencionables :
 - a) Els interessos deutors dels comptes bancaris.
 - b) Interessos, recàrrecs i sancions administratives i penals.
 - c) Les despeses de procediments judicials.
5. els tributs són despeses subvencionables quan el beneficiari de la subvenció els abona de manera efectiva. En cap cas es consideren despeses subvencionables els impostos indirectes quan siguin susceptibles de recuperació o compensació, ni els impostos personals sobre la renda.
6. El beneficiari ha d'imputar els costos indirectes a l'activitat subvencionada en la part que raonablement correspongui d'acord amb els principis i les normes de comptabilitat generalment admeses i, en tot cas, en la mesura que aquests costos corresponguin al període en el qual efectivament es du a terme l'activitat.

26.- Comprovació de les justificacions.

1. El Servei gestor que hagués tramitat la concessió de la subvenció comprovarà que les justificacions es presentin en els terminis fixats i les comprovarà formalment, i podrà requerir al beneficiari perquè esmeni defectes, completi la documentació o amplii la informació.
2. L'Ajuntament podrà comprovar el valor de mercat de les despeses subvencionades, utilitzant els criteris assenyalats a l'article 33 de la LGS.
3. L'Ajuntament podrà comprovar directament l'execució de l'obra o activitat subvencionada, ja sigui mitjançant personal propi, o bé, a través d'empreses contractades a l'efecte.

27.- Pagament de la subvenció.

1. Amb caràcter general, el pagament d'elles subvencions s'efectuarà contar presentació de les justificacions de l'activitat subvencionada, o bé, en el termini que es determini en les bases específiques, en el conveni o en l'acord de concessió.
2. En els supòsits que els bases reguladores així ho contemplin, es podran efectuar pagaments a compte, a mesura que es vagin presentant justificants de part de l'obra o activitat efectuada.
3. El pagament anticipat o bestreta de la subvenció abans de la justificació, s'efectuarà en casos puntuals que s'hauran d'explicitar en les bases específiques o en l'acte de concessió. En aquest cas el

termini per presentar les justificacions serà el que s'hagi establert a les corresponents Bases específiques o a l'acte de concessió.

4. En tots els casos, quan el beneficiari sigui deutor de l'Ajuntament es podrà efectuar la compensació del pagament de la subvenció amb els deutes del beneficiari.

5. En els casos de pagament a compte o de pagaments anticipats es podran exigir garanties als perceptors per assegurar que s'efectua la totalitat de l'obra o activitat subvencionada i que es compleixen els objectius de la subvenció d'acord amb el que disposen els articles 45 a 52 del RGS.

28.- Subcontractació d'activitats subvencionades

El beneficiari de subvencions per activitats podrà subcontractar l'execució total o parcial de l'activitat que constitueix l'objecte de la subvenció, de conformitat amb el que preveu l'article 29 de la LGS .

TITOL V

NUL·LITAT, REVISIÓ I REINTEGRAMNET DE LES SUBVENCIONS

29.- Nul·litat de les resolucions de concessió de subvencions.

1. Són causes de nul·litat de les resolucions de concessions:

a) Les indicades a l'article 62.1 de la Llei 30/1992, de 26 de novembre, de Règim Jurídic de les Administracions Públiques i del Procediment Administratiu Comú.

b) La carència o insuficiència de crèdit pressupostari, de conformitat amb el que disposa l'article 173.5 del Text refós de la Llei reguladora de les Hisendes Locals, aprovada per Reial Decret Legislatiu 2/2004, de 5 de març.

2. Són causes d'anul·labilitat de la resolució de concessió les altres infraccions de l'ordenament jurídic i, en especial, de les regles contingudes a la LGS, de conformitat amb el que disposa l'article 63 de la Llei 30/92, abans esmentada.

3. La tramitació i declaració de nul·litat s'ajustarà al que disposa l'article 36 de la LGS.

30.- Revisió.

La resolució d'atorgament d'una subvenció pot ser revisada per l'Ajuntament de Gelida o pels seus organismes dependents, un cop transcorregut el termini d'audiència de 10 dies concedit al beneficiari, bé sigui en relació amb els seus continguts o condicionats, bé sigui en relació amb l'import de la subvenció, en els supòsits següents:

a) Quan es produeixi una alteració en les condicions que van determinar la concessió de la subvenció.

b) Quan el beneficiari hagi obtingut per a la mateixa actuació altres subvencions, ajuts o aportacions de qualsevol origen, públic o privat, que sumats a la de l'Ajuntament superin el cost total de l'obra o de l'activitat subvencionada o aquell percentatge que s'hagi fixat en els Bases Específiques.

c) Quan el beneficiari no hagi justificat adequadament la totalitat de l'import de les despeses subvencionables previstes a les Bases Específiques o en el conveni que les reguli.

31.- Reintegrament de subvencions ja satisfetes.

1. Quan a conseqüència de l'anul·lació, revocació o revisió de la subvenció, l'import definitiu d'aquesta sigui inferior a l'import pagat, el receptor estarà obligat a reintegrar l'excés.

2. Així mateix, estan obligats a reintegrar:

a) El beneficiari que ha percebut de la subvenció falsejant les condicions exigides o amagant aquelles que haguessin impedit la seva concessió.

b) El beneficiari que ha incomplert total o parcial l'objectiu de l'activitat o del projecte.

c) El beneficiari que ha incomplert l'obligació de justificar de forma insuficient, en els terminis establerts.

- d) El beneficiari que ha resistit o obstruït les actuacions de comprovació i de control financer.
- e) Els beneficiaris que es trobin en algun altre dels supòsits previstos en la normativa de la LGS.

- 3. A més, el beneficiari haurà d'ingressar els interessos de demora, calculats segons el tipus d'interès legal del diner, meritats des del moment del pagament fins a la data de l'acord de reintegrament.
- 4. Aquests ingressos tindran el caràcter d'ingressos de dret públic. El període d'ingrés en via voluntària serà l'establert amb caràcter general pels ingressos directes. Si no s'ingressessin dintre d'aquest període es procedirà per via de compensació o de constrenyiment d'acord amb el Reglament General de Recaptació i per mitjà de l'organisme de Gestió Tributària de la Diputació de Barcelona (ORGT).
- 5. Quan el subvencionat sigui una persona jurídica, en seran responsables subsidiaris els administradors.
- 6. En general el reintegrament del pagament indegut de subvencions es regirà pel que disposen els article 36 a 43 de la LGS.

TÍTOL VI

INFRACCIONS, SANCIONS ADMINISTRATIVES I RESPONSABILITATS EN MATÈRIA DE SUBVENCIONS.

32.- Infraccions i sancions administratives.

- 1. Constitueixen infraccions administratives en matèria de subvencions, les accions i omissions tipificades en els articles 52 i següents de la LGS.
- 2. Les infraccions es consideraran lleus, greus o molt greus d'acord amb els supòsits de la Llei esmentada i s'aplicaran als infractors les sancions tipificades en aquesta.
- 3. Les sancions podran consistir en una multa fixa o proporcional. La sanció pecuniària proporcional s'aplicarà sobre la quantitat indegudament obtinguda, aplicada o no justificada. Aquesta multa serà independent de l'obligació de reintegrament contemplada a la norma 29, i pels seu cobrament es considerarà com un ingrés de dret públic i s'aplicarà el Reglament General de Recaptació.
- 4. En els supòsits que la conducta pogués ser constitutiva de delictes, l'Ajuntament de Gelida o els seus organismes dependents passaran la denúncia a la jurisdicció competent i s'abstindran de seguir el procediment sancionador entretant l'autoritat judicial no dicti sentència en ferm, tingui lloc el sobreseïment o l'arxiu o es produeixi la devolució de l'expedient pel Ministeri Fiscal.
- 5. Les sancions es graduaran i es quantificaran d'acord amb el que es disposa en els articles 60, 61, 62 i 63 de la LGS.

33.- Responsabilitats

- 1. Els perceptors de subvencions concedides per l'Ajuntament de Gelida o per les entitats que en depenen s'obliguen a executar les activitats subvencionades de conformitat amb els principis de bona administració, bona fe i presumpció de legalitat.
- 2. L'incompliment d'aquests principis originarà les responsabilitats que en cada cas corresponguin i la incoació de l'expedient de reintegrament de la subvenció.
- 3. La responsabilitat administrativa serà exigida pels òrgans competents de conformitat a la normativa que regula el Tribunal de Comptes (Llei Orgànica 2/1982, de 12 de maig) i el que es disposa sobre aquesta matèria al Codi Penal (articles 308 i 309).

TÍTOL VII

CONTROL FINANCER DE LES SUBVENCIONS

34.- Control financer d'elles subvencions

- 1. La Intervenció de l'Ajuntament de Gelida, a més de l'exercici de la funció interventora (control previ) que s'ha de formular en matèria de subvencions d'acord amb el que preveu l'article 213 i següents del Text refós de la Llei Reguladora de les Hisendes Locals, haurà d'exercir un control financer a les mateixes d'acord amb el que preveu l'article 44 de la LGS.

2. Els beneficiaris de les subvencions estan obligats a sotmetre's a les actuacions de control financer que realitzi la Intervenció de l'Ajuntament de Gelida, d'acord amb el que estableixen els articles 14 i 44.4 de la LGS, i molt especialment, estan obligats a posar a disposició de l'Ajuntament les factures, comprovants i, si escau, els llibres i documents comptables que acreditin els imports justificats de l'actuació subvencionada que se'ls sol·licitin. L'incompliment d'aquesta obligació dóna lloc al reintegrament de la subvenció.

3. Les facultats i deures del personal controlador així com el procediment per a l'exercici del control financer seran els previstos en els articles 47 a 50 de la LGS, amb l'excepció que quan hi hagi disconformitat entre l'informe de la Intervenció i l'òrgan gestor se sotmetrà a consideració de l'òrgan competent corresponents.

DISPOSICIÓ ADDICIONAL

Els preceptes d'aquesta Ordenança General que, per sistemàtica, incorpora aspectes de la normativa directament aplicables a les subvencions que atorgui l'Ajuntament o els seus organismes, s'entén que són automàticament modificats en el moment en què se'n produeixi la modificació o derogació de la normativa esmentada.

DISPOSICIÓ DEROGATÒRIA

Queden sense efecte totes les disposicions d'igual o inferior rang que s'oposin al contingut d'aquesta Ordenança General.

DISPOSICIONS FINALS

Primera.- En tot allò que no es reguli en aquesta Ordenança general, s'estarà al que disposin les Bases d'Execució del Pressupost de la Corporació de l'any corresponent i la normativa sobre delegació de competències i atribució dels òrgans de govern de l'Ajuntament de Gelida, vigent en el moment de la concessió.

Segona.- La present Ordenança general de subvencions, aprovada inicialment pel Ple de la Corporació en sessió celebrada el dia 1 d'abril de 2008, entrarà en vigor una vegada transcorregut el termini de quinze dies hàbils establert a l'article 65.2 de la LBRL i efectuada la publicació del text íntegre al Butlletí Oficial de la província, i, continuarà vigent fins que es modifiqui o derogui expressament.

REGLAMENT DE FUNCIONAMENT I CODI ÈTIC DEL PORTAL ASSOCIATIU DE GELIDA

El portal Associatiu de Gelida és un projecte realitzat amb Conveni amb el Centre per la participació Ciutadana Flor de Maig de la Diputació de Barcelona,.

El Portal és una eina de comunicació adreçada a les entitats ciutadanes i, a la població en general que vulgui conèixer el moviment associatiu gelidenc i les activitats, serveis i notícies que aquest moviment generen.

El Portal d'Entitats de Gelida és una eina que s'ofereix al teixit associatiu de la vila, mitjançant la possibilitat de crear pàgines web pròpies de les entitats de la ciutat, gràcies a la iniciativa del Centre de Participació Ciutadana Organisme Autònom Flor de Maig de la Diputació de Barcelona i a la decisió de l'Ajuntament de Gelida de formar part del projecte provincial de creació de portals associatius de les diferents poblacions que conformen la província de Barcelona.

Qui apareix en el Portal?

En el portal apareixen, la relació de totes les entitats gelidenques inscrites en el Registre Municipal d'Entitats . Les entitats ciutadanes podran gaudir, si així ho consideren, d'una pàgina web pròpia, dins del portal associatiu de Gelida

Per tal de garantir un funcionament del Portal i de les pròpies pàgines de les entitats dins d'aquesta plataforma, s'ha de tenir en compte les següents qüestions:

CODI ÈTIC

SOBRE EL PORTAL DE LES ENTITATS

Responsabilitats

- El Portal de les Entitats no és responsable de l'exactitud, veracitat i seriositat de les informacions, declaracions, opinions, continguts de missatges i imatges que es puguin aportar per part dels usuaris del mateix. Les declaracions i opinions dels entrevistats reflecteixen només el punt de vista dels seus autors i aquests són els únics responsables del seu contingut, el qual estarà prèviament consensuat amb els responsables del Portal.
- En conseqüència, ni l'Ajuntament de Gelida, ni la Diputació de Barcelona ni l'empresa gestora són responsables de la citada informació, tant la que pugui aparèixer en el Portal d'Associacions com les que les entitats puguin inserir en les seves pàgines web. El Portal de les Entitats es reserva el dret de no publicar o eliminar missatges i continguts que atemptin contra la llei, l'ètica i la moral dins del Portal Associatiu de Gelida.
- El Portal de les Entitats es reserva el dret d'inhabilitar aquelles pàgines web utilitzades per a activitats fraudulentament o que els seus continguts atemptin contra la llei, l'ètica i la moral. L'usuari (responsables de l'entitat) és l'únic responsable d'allò que publica i de la possible violació de la confidencialitat, vulneració dels drets d'autor o qualsevol altre dret de la propietat intel·lectual que pugui derivar-se de la seva actuació al Portal i, tanmateix, del possible incompliment de la Llei de Protecció de dades. L'Ajuntament de Gelida es reserva el dret de poder emprendre les accions judicials corresponents en aquests supòsits. L'Ajuntament de Gelida repercutirà els costos, indemnitzacions, multes, i altres despeses derivades de la responsabilitat de l'entitat i dels responsables de la mateixa si fos declarada responsable directe o indirecte, principal o subsidiària.
 - Si es detecta un mal ús dels serveis del portal per part d'un usuari, el Portal de les Entitats es reserva el dret de suspendre o tancar l'accés d'aquest usuari als serveis del Portal, inclosa la pàgina web, en la mesura i forma que s'estimi convenient, tant si es tracta d'un fet puntual en el Portal Associatiu, com de continguts en la pàgina web cedida a l'entitat. Aquesta suspensió o tancament de l'accés, no suposarà cap dret per part de l'entitat i d'altres a reclamar cap tipus d'indemnització.
 - El Portal de les Entitats es reserva el dret de retirar o modificar el seu servei per motius tècnics, ja que aquests es consideren un risc comú en qualsevol portal a Internet. En aquest sentit el Portal de

les Entitats intentarà resoldre el problema amb la major rapidesa possible, a fi de perjudicar el mínim als usuaris. Així mateix, s'informarà amb la brevetat que sigui possible a les entitats i llurs usuaris. Aquesta suspensió o tancament de l'accés, no suposarà cap dret per part de l'entitat i d'altres persones a reclamar cap tipus d'indemnització.

- La suspensió o tancament de l'accés al servei pot suposar la rescissió del Conveni amb l'entitat. La suspensió o tancament de l'accés i l'expedient, si s'escau, de rescissió corresponent es pot iniciar d'ofici o, per queixa denúncia o informació rebuda per l'Ajuntament de Gelida.

Identificació personal i confidencialitat

- Tots els missatges i aportacions que es facin al Portal, mitjançant el correu electrònic de contacte amb el Portal, han d'anar identificats, com a mínim, amb el nom de l'usuari.

- El Portal garanteix la confidencialitat i privacitat de les dades personals que, eventualment, es demanen en alguns dels espais del Portal. No es publicaran dades personals o adreces de correu electrònic de caràcter personal al Portal i tampoc les facilitarà a tercers, sinó és per ordre judicial.

- El Portal de les Entitats facilitarà la possibilitat de consultar aquest codi a tots aquells usuaris que així ho desitgin.

Drets d'autor:

- No es poden publicar a la xarxa materials que siguin propietat d'altres, és a dir, treballs amb dret d'autor, sense l'autorització explícita del seu titular (exemple: dibuixos, fotografies, cançons, software, imatges digitalitzades d'obres publicades, etc..). Així ho estableix el text refós de la *Ley de Propiedad Intelectual (Real Decreto Ley 1/1996, de 12 d'abril)* i la seva modificació a la *Ley 23/2006 de 7 de juliol*.

Dades personals

Els responsables de les entitats que gestionin les seves pàgines web, han de seguir el que estipula la Llei de Protecció de Dades en el referent a les informacions, dades personals i contactes que publiquin en les seves webs o puguin publicar en el portal associatiu essent la seva responsabilitat l'incompliment de la citada norma.

Dades de les entitats en el Portal Associatiu

Per tal de garantir la veracitat de les dades que apareixen en el Portal d'Associacions, dins de l'apartat de "Llistat d'entitats", on apareixen totes les entitats inscrites en el Registre, per tal de modificar els camps de: nom, subnom o acrònim, adreces i mitjans de comunicació, s'haurà de realitzar prèviament en el Registre Municipal d'Entitats amb els tràmits pertinents. Aquestes modificacions un cop anotades en el Registre es modificaran també en el Llistat de les entitats del Portal.

En els altres camps (horaris d'atenció al públic, presentació entitats,...) es podrà realitzar mitjançant un correu electrònic adreçat al portal en l'espai creat a tal efecte, indicant la identitat de la persona que proposa el canvi (nom complet i núm. DNI), essent condició que sigui una persona membre de la Junta Directiva de l'entitat i que consti en el Registre d'Entitats com a tal, amb mandat en vigor o persona delegada a tal efecte i amb prèvia notificació pertinent.

Pàgines web cedides

- Tota la informació que aparegui en els espais "Clic Portal" (pàgines web d'entitats) cedides a les entitats, són responsabilitat de les entitats i dels autors de les mateixes.
- L'entitat es compromet a mantenir la seva informació actualitzada.
- Si l'entitat es dóna de baixa en el Registre Municipal d'Entitats, es retirarà el seu accés al web i al Portal, sense que suposi cap dret per part de l'entitat i d'altres a reclamar cap tipus d'indemnització

FORMACIÓ

- L'Ajuntament de Gelida oferirà la formació a les persones de les entitats per tal de gestionar les pàgines web "clic portal". Aquestes persones tenen el compromís d'informar i formar a la resta de persones de la seva entitat que gestionin la pàgina web i, traspasar la informació que es vagi generant.
- L'eina disposa d'una pàgina web de suport, on els gestors de les entitats de les pàgines web, podran consultar, informar-se i preguntar sobre les aplicacions que ofereix el servei.

DOMINI DE LES ENTITATS

- Les entitats hauran de contractar i assumir el cost d'un domini propi per a la seva pàgina web "clic portal" direccionant-lo a la IP que se'ls faciliti per poder gaudir dels serveis de la web. Tanmateix, per facilitar l'inici del projecte, quan es realitza la formació per a entitats, s'habilitarà un subdomini provisional amb vigència d'un any, per tal que l'entitat pugui iniciar el projecte de la seva pàgina web.

VIGÈNCIA DEL SERVEI

La vigència del servei és per un any, prorrogable per anys naturals, tot i què dependrà del manteniment del Servei per part de la Diputació de Barcelona i la vigència del conveni subscrit entre la Diputació de Barcelona i l'Ajuntament de Gelida.

Tot i això, els gestors del Portal d'Associacions de Gelida (Ajuntament) podran rescindir el servei, tant a una entitat concreta (motius especificats anteriorment) com totalment, pels motius que es creguin oportuns, sense que suposi cap dret per part de l'entitat i d'altres a reclamar cap tipus d'indemnització.

La cessió de l'espai web (hosting, programari i estructura) no suposa cap dret de propietat a l'entitat, sinó què és una cessió per part de l'Ajuntament de Gelida d'acord amb el projecte signat mitjançant Conveni amb la Diputació de Barcelona.

Disposició final.-

El present Reglament, aprovat definitivament per Decret d'alcaldia en sessió celebrada el 11 de novembre de 2008 i publicada en el BOP núm. 19 de 22-1-2009 començant a regir 15 dies després de la seva publicació al BOP i es mantindrà vigent fins la seva modificació o derogació expressa.

ORDENANÇA MUNICIPAL PER A L'ESTALVI D'AIGUA

PREÀMBUL

El municipi de Gelida tradicionalment ha garantit la prestació del servei municipal d'aigua mitjançant captacions pròpies que ha gestionat el mateix ajuntament a una entitat subministradora municipal.

En el decurs dels darrers anys la demanda municipal d'aigua s'ha incrementat de forma considerable, fet que lligat a l'obligació municipal de garantir el subministrament, ha comportat que l'Ajuntament de Gelida hagi hagut d'emprar formules alternatives a aquesta prestació amb recursos propis, com és la connexió amb el sistema d'aigües Ter Llobregat.

No obstant això, des de l'Ajuntament es creu fermament que la gestió de l'aigua va més enllà del proveïment. Considerem que les polítiques hídriques són un concepte global i que la Corporació les ha d'afrontar dins del seu àmbit competencial. Així, assumint les nostres responsabilitats municipals podem i hem d'incidir en una gestió eficient de la demanda de l'aigua, i aquesta ordenança ha de ser un instrument eficaç per una gestió sostenible d'aquest recurs.

Aquesta ordenança municipal es dicta a l'empara de l'article 4.1.a) de la Llei 7/1985, de 2 d'abril, reguladora de les bases de règim local (LRBRL) i l'article 8.1.a) del Decret Legislatiu 2/2003, de 28 d'abril, pel qual s'aprova el Text refós de la Llei municipal i de règim local de Catalunya, que atorguen als ens locals territorials la potestat reglamentària i d'auto organització, en l'àmbit de les seves competències i en els termes que estableix la legislació de règim local, i la legislació sectorial respectiva.

L'article 66 de la Llei municipal i de règim local de Catalunya, en relació amb l'article 25 de la LRBRL, preveu que el municipi, per a la gestió dels seus interessos i en l'àmbit de les seves competències, pot promoure tota mena d'activitats i prestar tots els serveis públics que contribueixin a satisfer les necessitats i les aspiracions de la comunitat de veïns.

També estableix que els ens locals tenen competències en els àmbits, entre d'altres, de la sostenibilitat ambiental, abastaments energètics i de la gestió de recursos econòmics. I li reconeix competències pròpies en matèries com la protecció del medi, la protecció de la salubritat pública, la recollida i tractament de residus, així com l'ordenació, la gestió, l'execució i la disciplina urbanístiques, i la promoció i la gestió d'habitatges.

Dins d'aquest marc s'insereix l'estalvi d'aigua, i és la finalitat d'aquesta normativa vetllar per l'estalvi eficient i per l'ús racional de l'aigua com a bé escàs que és. De fet, malgrat que la majoria de ciutats catalanes tenen sistemes de proveïment modern, l'experiència demostra que l'augment de l'oferta d'aigua no resol indefinidament aquest problema. A aquest efecte, es regula la incorporació d'instal·lacions i mecanismes d'estalvi d'aigua en els edificis i altres construccions per tal de reduir-ne el consum i evitar que es malbarati, de manera que es contribueixi a fer-ne un ús racional. Fer un ús racional de l'aigua equival a estalviar-ne i fa extensiva aquesta accepció als conceptes d'aprofitament, reaprofitament i reutilització. D'aquesta manera, a cada activitat que requereix consum d'aigua s'hi ha de destinar la que hi cal, amb una qualitat i característiques que corresponguin a l'ús que se'n vol fer. Cal entendre, doncs, aquesta diferenciació de l'aigua en funció de la seva idoneïtat per al consum humà, ben entès que podem trobar usos que no requereixin emprar-ne d'aquestes característiques (com la destinada a regar parcs i jardins, a netejar interiors, exteriors i eines de treball, o la pròpia per omplir els dipòsits d'inodors, entre d'altres)

L'objectiu de la protecció i preservació del medi no pot anar contra ell mateix ni en detriment d'altres objectius com la protecció de la salut de les persones. Per aquest motiu, per cap concepte, no s'ha de permetre que aquesta aigua no potable comporti un risc o un perill per a la salut de les persones ni una afecció per al medi natural.

La demanda creixent de l'aigua va indissolublement lligada a l'augment del nombre d'habitants, fet que implica la sobreexplotació dels recursos hídrics, amb el consegüent greuge per al medi. Per això, cal establir una base normativa que permeti l'ús correcte i l'estalvi d'aquest recurs. Amb aquest objectiu, la

present regulació ha d'aplicar-se sobre la base de l'evolució de la tècnica, emprant la millor tecnologia disponible amb els materials menys nocius per al medi.

Com és obvi, l'objectiu d'aquesta normativa no pot assolir-se tan sols amb l'aprovació de la present ordenança. Per complir-la cal un procés en el temps i en l'espai, ja que les dificultats per implantar-la varien entre uns llocs i uns altres, en funció dels condicionants previs.

CAPÍTOL I: OBJECTE, ÀMBIT D'APLICACIÓ I DEFINICIONS

Article 1. Objecte

L'objecte d'aquesta Ordenança és regular la incorporació i utilització de sistemes d'estalvi d'aigua en els edificis i construccions situats al terme municipal de Gelida.

En tot allò que no estigui previst en aquesta ordenança, s'aplicarà allò que disposa la legislació sectorial i, en especial, la Llei 38/1999, de 5 de novembre, d'ordenació de l'edificació, el Decret 21/2006, de 14 de febrer, pel qual es regula l'adopció de criteris ambientals i d'ecoeficiència en els edificis, el Reial Decret 314/2006, de 17 de març, pel qual s'aprova el Codi tècnic de l'edificació i el Decret Legislatiu 1/2005, de 26 de juliol, pel qual s'aprova el Text refós de la Llei d'urbanisme (LUC), i el Decret 287/2003, de 4 de novembre, pel qual s'aprova el Reglament parcial de la Llei 2/2002, de 14 de març, d'urbanisme.

Article 2. Àmbit d'aplicació

- 1.- La incorporació de sistemes d'estalvi d'aigua és obligatòria per als següents usos:
- habitatge
 - residencial, hotelier i similars
 - educatiu
 - sanitari
 - recreatiu
 - comercial
 - industrial
 - esportiu
 - qualsevol altre que comporti l'existència d'instal·lacions destinades al consum d'aigua

2.- Les determinacions de la present ordenança són d'aplicació en:

- a) La realització de noves edificacions o construccions o bé rehabilitació, reforma integral o canvi d'ús de la totalitat dels edificis o construccions existents, tant si són de titularitat pública com privada. També s'hi inclouen els edificis independents que formen part d'instal·lacions complexes.
- b) En especial, s'ha de preveure la incorporació de sistemes d'estalvi d'aigua en qualsevol edifici públic de titularitat municipal que disposi d'instal·lacions destinades al consum d'aigua.
- c) A més, en el cas d'edificacions i construccions noves de més de 100 m² construïts i més de 100 m² de zona verda o sòl lliure d'edificació, els són d'aplicació les determinacions dels articles 8, i 10, i han d'incorporar, per a qualsevol ús posterior, exceptuant el consum humà, un sistema per a l'aprofitament de l'aigua de pluja. En habitatges aparellats o habitatges adossats, si el jardí és comunitari, s'aplicarà una única instal·lació amb recollida de tot l'edifici. Si cada habitatge té adjudicat una part de jardí la instal·lació serà individual per cada habitatge.
- d) A més a més, en el cas d'edificacions i construccions de nova planta unifamiliars aparellades, unifamiliars en filera o plurifamiliars amb piscina unifamiliar o col·lectiva, amb una superfície de làmina d'aigua per piscina superior a vint-i-cinc metres quadrats (25 m²), els són d'aplicació les determinacions de l'article 9, i han d'incorporar un sistema per a la reutilització d'aigua sobrant de piscines.

Article 3. Persones responsables

L'Ordenança s'adreça a persones físiques i/o jurídiques que, per la seva condició, han de garantir l'efectiu compliment d'aquesta Ordenança, i en especial les següents:

- Companyies de subministrament d'aigua potable
- Instal·ladors autoritzats d'instal·lacions d'aigua (lampistes...)
- Arquitectes, constructors i promotors immobiliaris
- Propietaris, titulars i arrendataris d'edificis i construccions
- Ciutadans en general que vetllaran per l'ús racional dels recursos naturals per a la millora i conservació del medi ambient.

Article 4. Definicions

Sistemes d'estalvi d'aigua: Tot mecanisme o instal·lació que té per objecte una reducció del consum d'aigua.

Sistemes de captació d'aigües pluvials: Tot mecanisme o instal·lació que té per objecte la recollida i emmagatzematge de l'aigua de pluja.

Sistemes d'aigua sobrant de piscines: Tot mecanisme o instal·lació que té per objecte la captació i emmagatzematge de l'aigua procedent dels sistemes de renovació d'aigua de piscines.

Airejadors: Economitzadors per a aixetes i dutxes que redueixen el cabal introduint aire en el flux d'aigua.

Reductors de cabal: Limitadors de cabal que permeten reduir el volum d'aigua subministrat a aixetes i dutxes.

Sistemes d'aigües grises: Tots aquells mecanismes i instal·lacions que garanteixin la reutilització mitjançant la reconducció i depuració de les aigües de banyeres i dutxes per a omplir les cisternes dels vàters.

CAPÍTOL II: SISTEMES PER A L'ESTALVI D'AIGUA

Article 5. Sistemes i mesures d'estalvi d'aigua

Sense caràcter limitador, es disposa dels sistemes i mesures d'estalvi d'aigua següents:

- 1.- Reguladors de pressió de l'entrada d'aigua
- 2.- Mecanismes estalviadors
 - 2.1. Reductors de cabal
 - 2.2. Aixetes
 - 2.3. Mecanismes per a cisternes d'urinaris i inodors
- 3.- Captadors d'aigua de pluja
- 4.- Reutilitzadors de l'aigua sobrant de piscines
- 5.- Sistemes d'estalvi en jardins
- 6.- Sistemes de recuperació d'aigües grises

Article 6. Reguladors de pressió

Per evitar una sobrepressió, en cada alçada o nivell topogràfic d'entrada de l'aigua a cada habitatge s'ha d'instal·lar un regulador de pressió.

Per garantir la pressió adequada a cada altura o nivell topogràfic d'entrada de l'aigua als edificis i construccions, s'instal·larà un regulador de pressió que permeti la sortida d'aigua potable amb una pressió màxima de dos quilograms i mig per centímetre quadrat ($2,5 \text{ kg/cm}^2$) durant tots els mesos de l'any a cada habitatge o en els pisos més alts dels edificis amb diverses plantes.

Article 7. Mecanismes estalviadors

7.1. Mecanismes per aixetes i dutxes

S'han d'instal·lar mecanismes que permetin regular el cabal d'aigua, airejadors, economitzadors d'aigua o similars o bé mecanismes reductors de cabal, de manera que per a una pressió de $2,5 \text{ kg/cm}^2$ tinguin un cabal màxim de vuit litres minut (8 l/min) en el cas de les aixetes, i de deu litres minut (10 l/min) les dutxes.

7.2. Aixetes

Les aixetes d'ús públic, a més de mecanismes reductors de cabal, han de disposar de temporitzadors o de qualsevol altre mecanisme similar de tancament automàtic que dosifiqui el consum d'aigua i limiti les descàrregues a un màxim de mig litre (0,5 l).

7.3. Mecanismes per a cisternes d'inodors i urinaris

Les cisternes d'inodors i urinaris han de disposar d'un mecanisme que dosifiqui el consum d'aigua limitant-ne les descàrregues.

Les cisternes dels inodors d'edificis de nova construcció han de tenir un volum de descàrrega màxim de sis litres (6 l) i han de permetre aturar la descàrrega o disposar d'un doble sistema de descàrrega (6 litres: descàrrega completa, 3 litres: descàrrega parcial).

Els inodors dels edificis de nova construcció d'ús públic han de disposar d'un sistema de descàrrega pressuritzada. Abans d'instal·lar aquests aparells s'ha de fer un estudi de pressió a la xarxa. Cada aparell ha de disposar d'una clau unitària de tall.

En els edificis de nova construcció d'ús públic s'instal·laran urinaris equipats de fluxors als urinaris d'homes. El sistema de descàrrega s'activarà individualment a cada urinari.

Article 8. Aprofitament d'aigua de pluja

Els edificis situats dins l'àmbit d'aplicació de l'ordenança han d'emmagatzemar les aigües pluvials recollides a les cobertes en un dipòsit que s'utilitzarà per proveir la xarxa de reg, sigui privada o municipal. En particular, s'han de recollir les aigües pluvials de teulades i terrasses del mateix edifici i d'altres superfícies impermeables no transitades per vehicles ni per persones.

1.- Usos aplicables de l'aigua

L'aigua de pluja es pot utilitzar per al reg de parcs i jardins, neteja d'interiors i d'exterior, i qualsevol altre ús adient a les seves característiques. En cap cas aquestes aigües no potables hauran de tenir un ús que comporti un risc o perill per a la salut de les persones ni una afecció per al medi ambient i mai seran utilitzades per al consum humà. Per la qual cosa cal que es respectin les previsions del RD 140/2003, de 7 de febrer, pel qual s'estableixen els criteris sanitaris de la qualitat de l'aigua de consum humà.

2.- El disseny i el dimensionat de les instal·lacions són els que preveu l'annex 1.

Article 9. Reutilització de l'aigua sobrant de piscines.

1.- A les piscines (tant de caràcter públic com privat) que tinguin una superfície de làmina d'aigua superior a vint-i-cinc metres quadrats (25 m^2), l'aigua sobrant s'ha de captar mitjançant una instal·lació que garanteixi el seu emmagatzematge i l'ús posterior en les millors condicions fitosanitàries sense tractament químic.

2- Usos aplicables de l'aigua sobrant de piscines

L'aigua sobrant de piscines, prèviament filtrada, es pot utilitzar per a qualsevol ús, exceptuant el consum humà. En cap cas aquestes aigües no potables hauran de tenir un ús que comporti un risc o perill per a la salut de les persones ni una afecció per al medi ambient i mai seran utilitzades per al consum humà. Per la qual cosa cal que es respectin les previsions del Reial Decret 140/2003, de 7 de febrer, pel qual s'estableixen els criteris sanitaris de la qualitat de l'aigua de consum humà.

3- El disseny i el dimensionat de les instal·lacions són els previstos en l'annex 2.

Article 10. Estalvi en noves zones verdes i en reestructuracions de zones verdes existents

1.- Disseny bàsic de las zones verdes

El disseny bàsic de las zones verdes seguirà les pautes de xerojardineria o jardineria de baix consum d'aigua següents:

- Respectar l'estructura natural del terreny.
- Reduir la superfície ocupada per las zones de consum elevat d'aigua, com la gespa, en favor de les formacions menys exigents. Normalment aquesta elecció requereix disminuir la superfície dedicada a la gespa i augmentar la d'arbres, arbusts o plantes d'entapissar.
- Seleccionar espècies amb requeriments d'aigua modestos, tenint en compte el règim pluviomètric de Gelida, o que, senzillament, no necessiten reg una vegada han arrelat bé.
- Incorporar recobriments de sòl que redueixen les pèrdues d'aigua per evaporació, i que, alhora, produeixen agradables efectes estètics. Es tracta de cobrir algunes superfícies del jardí amb materials com ara pedra, grava, escorça d'arbres, etc.

- Crear zones d'ombra, que redueixen el poder dessecant del sol.
 - Utilitzar sistemes de reg eficient i distribuir les plantes en grups amb necessitats de reg similars.
- L'annex 3 inclou una llista d'espècies recomanades.

2.- Sistema de reg

- a) El sistema de reg s'ha d'adequar a la vegetació. S'utilitzaran aquells que minimitzen el consum d'aigua com la microirrigació, el reg per degoteig, una xarxa d'aspersors regulats per programador horari o detectors d'humitat per controlar la freqüència del reg, sobretot els dies de pluja. Tant com sigui possible, s'ha de regar amb aigua procedent dels captadors d'aigua de pluja o dels sobreexidors de piscines, convenientment desclorada.
- b) El disseny de les noves zones enjardinades públiques o privades de superfície igual o superior a 300 m² ha d'usar aigües pluvials i/o regenerades més que no pas aigua potable, i redactar un programa anual de manteniment que, en tot cas, inclourà sistemes per a l'estalvi d'aigua consistents en:
 - a. Comptador d'aigua específic per a la zona de reg.
 - b. Programadors de reg ajustats a les necessitats hídriques concretes de la plantació.
 - c. Sensors de pluja, d'humitat del sòl i/o de vent, en el cas que aquests factors puguin modificar les necessitats de reg.
 - d. Detectors de fuites.
 - e. Aspersors de curt abast a les zones de gespa.
 - f. Reg per degoteig a les zones arbustives i arbrades.
 - g. Sistemes de prevenció d'escolament.

Article 11. Sistemes voluntaris de reutilització d'aigua de dutxes i banyeres.

Tots els edificis residencials amb més de 4 habitatges i les edificacions o construccions per a altres usos en què es prevegi un volum de consum anual d'aigua destinada a dutxes i banyeres superior a 60 m³, han de tenir un sistema de reutilització d'aigües grises.

1.- Aquest sistema està destinat exclusivament a reutilitzar l'aigua de dutxes i banyeres amb l'objectiu de reomplir les cisternes dels vàters

2.- Queda prohibida la captació d'aigua per aquest sistema d'un lloc diferent al que s'especifica en aquest article, en especial aigües provinents de processos industrials, cuines, bidets, rentadores, rentaplats i qualsevol aigua que pugui contenir greixos, olis, detergents, productes químics contaminants així com un elevat nombre d'agents infecciosos i/o restes fecals.

3.- Instal·lació del sistema d'aigües grises

3.1. S'ha de fer separació de baixants d'aigües residuals i un únic baixant per a la recollida de dutxes i banyeres. El baixant d'aigües grises ha de conduir les aigües fins a una depuradora físico-química i/o biològica compacta que garanteixi la depuració de l'aigua.

3.2. Per tal de fer-les fàcilment diferenciables de la resta, totes les canonades del sistema d'aigües grises han de ser específiques per a aigua no potable i senyalitzades a tal efecte.

3.3. La depuradora ha de tenir un sobreexidor i unes vàlvules de buidatge connectades a la xarxa de clavegueram, així com d'una entrada d'aigua de xarxa per garantir en tot moment el subministrament d'aigua a les cisternes dels vàters.

3.4. A l'aigua de la depuradora s'hi ha d'afegir un colorant no tòxic i biodegradable de color que serveix d'indicador de la correcta depuració de les aigües.

3.5. L'aigua depurada es bombeja cap a les cisternes dels vàters. També es podrà distribuir per gravetat quan les cisternes estiguin situades a un nivell inferior al de la depuradora.

4. El disseny de la instal·lació ha de garantir que no es pugui confondre amb la d'aigua potable i la impossibilitat de contaminar-ne el subministrament. A tal efecte, la instal·lació ha de ser independent de la xarxa d'abastament d'aigua potable i ha d'estar senyalitzada tant a la depuradora com en els punts de subministrament d'aigua a les cisternes dels vàters. Concretament, caldrà fixar un rètol indicatiu que expressi: "AIGUA NO POTABLE" i el grafisme corresponent (una aixeta blanca sobre fons blau creuat per una aspa de color vermell). Aquest rètol ha d'estar col·locat en llocs fàcilment visibles en tots els casos.

5. El càlcul de la instal·lació d'aigües grises depèn del nombre de persones de cada habitatge i, en qualsevol cas, en funció de l'ús de l'edifici o construcció cal diferenciar les següents tipologies:

- Habitatges unifamiliars

Es pren com a càlcul de referència que el consum d'aigua per a dutxes i/o banyeres és d'un mínim de seixanta litres per persona i dia (60 l/persona/dia) i d'un màxim de cent litres per persona i dia (100 l/persona/dia).

- Habitatges plurifamiliars

El càlcul de referència és el mateix que per als habitatges unifamiliars amb l'especificitat que hi ha d'haver un sistema d'aigües grises comú per a tots els veïns.

- Hotels

Es pren com a càlcul de referència que el consum mitjà d'aigua per a dutxes i banyeres és d'un mínim de noranta litres per persona i dia (90 l/persona/dia) i d'un màxim de cent vint litres per persona i dia (120 l/persona/dia).

- Complexos esportius

Es pren com a càlcul de referència que el consum mitjà d'aigua per a dutxes i banyeres, com a màxim, de seixanta litres usuari i dia (60 l/usuari/dia). Caldrà preveure parts comunes als edificis i construccions per allotjar la depuradora, que ha de ser de fàcil accés, per tal de garantir-ne el manteniment i control.

Així mateix, s'ha de preveure el disseny d'aquest sistema d'estalvi d'aigua, junt amb els altres subministraments, i fer que tot el conjunt de canonades discorri per l'interior dels edificis i construccions, per evitar qualsevol impacte visual.

CAPÍTOL III: DISPOSICIONS COMUNES

Article 12. Llicències

1.- Els projectes d'obres que es presentin per sol·licitar llicència incorporaran un annex que s'anomenarà " COMPLIMENT DE L'ORDENANÇA D'ESTALVI D'AIGUA" en el que es descriuran detalladament cada un dels sistemes d'estalvi d'aigua definits en l'article 4.

2.- En les condicions particulars de la llicència es farà constar que el promotor i el propietari han de donar compliment a L'ORDENANÇA D'ESTALVI D'AIGUA.

3.- L'atorgament de la llicència i l'autorització de les instal·lacions, un cop executades les obres, requereix la presentació d'un certificat acreditatiu emès per un tècnic competent, que faci constar que les instal·lacions executades s'ajusten al projecte i que funcionen

Article 13. Optimització de l'espai

Per tal de minimitzar els costos i aprofitar eficientment l'espai, es permetrà l'emmagatzematge conjunt de les aigües provinents de la pluja i les de depuració de les piscines en un mateix dipòsit sempre i quan es garanteixi el tractament d'aquesta aigua per mitjà de filtres.

Article 14. Impacte visual

1.- En els sistemes d'aprofitament d'aigua de pluja i d'aigua sobrant de les piscines regulats en aquesta ordenança s'han d'aplicar les normes urbanístiques destinades a evitar la desfiguració de la perspectiva del paisatge o perjudicis en l'harmonia paisatgística o arquitectònica.

2.- L'òrgan municipal competent ha de verificar l'adequació de les instal·lacions a les normes urbanístiques i valorar-ne la integració arquitectònica, tant com els possibles beneficis i perjudicis ambientals.

3.- Si, per motius tècnics, el dipòsit no està soterrat, tindrà consideració d'instal·lació de serveis i haurà d'incorporar sistemes que evitin l'impacte visual i estètic. S'aplicaran les normes de separació a llindars previstes en el POUM per la zona en que estigui situada la instal·lació. Els dipòsits no computaran a efectes d'edificabilitat i ocupació.

4.- Juntament amb aquestes determinacions, totes les actuacions en els edificis on s'instal·li un sistema d'estalvi d'aigua han de preveure les mesures necessàries per integrar-s'hi adequadament i amagar el conjunt de captadors i altres equips complementaris de la millor manera possible, a fi d'evitar un impacte visual indesitjable.

Article 15. Millors tecnologies disponibles

L'aplicació d'aquesta Ordenança es farà en cada cas d'acord amb la millor tecnologia disponible. Amb aquesta finalitat, els projectes presentats en cada moment s'hauran d'adaptar als canvis tecnològics que s'hagin produït, i tractar d'incorporar les darreres novetats tècniques, que hauran de venir avalades per l'informe d'un tècnic competent en la matèria.

Article 16. Senyalització

El disseny de les instal·lacions d'aprofitament d'aigua de pluja i de reutilització de l'aigua sobrant de piscines ha de garantir que aquestes instal·lacions no es confonen amb les d'aigua potable, i, així mateix, han d'assegurar la impossibilitat de contaminar el proveïment. Per això, aquestes instal·lacions han de ser independents de la xarxa de proveïment d'aigua potable i estar senyalitzades tant en els punts de proveïment com en els dipòsits de emmagatzematge o tractament –concretament, d'acord amb el Reial Decret 485/1997, de 14 d'abril, sobre disposicions mínimes en matèria de senyalització de seguretat i salut en el treball.

Aquesta senyalització consisteix en un pictograma amb una aixeta negra sobre fons blanc, vores i banda (transversal descendent d'esquerra a dreta travessant el pictograma a 45° respecte a la horitzontal) vermells (el vermell ha de cobrir com a mínim el 35% de la superfície del senyal). Aquest rètol ha d'estar en llocs fàcilment visibles en tots els casos.

A més, totes les canonades d'aquestes instal·lacions han de ser fàcilment diferenciables de la resta i, per això, han de ser específiques per a l'aigua no potable i estar senyalitzades de manera diferenciada.

Article 17. Obligacions del titular

- 1.- Els usuaris de l'immoble o activitat dotats de sistemes d'estalvi d'aigua estan obligats a fer-ne un ús efectiu, amb prohibició de tota manipulació per inutilitzar-los totalment o parcialment i/o eliminar-los.
- 2.- El propietari o llogater de l'edifici, construcció i/o instal·lació dotat d'aquests sistemes d'estalvi d'aigua està obligat a fer-ne les operacions de manteniment i les reparacions, d'acord amb les indicacions del fabricant, necessàries per mantenir les instal·lacions en perfecte estat de funcionament, eficàcia i eficiència.
- 3.- En especial, en els sistemes de reutilització d'aigües, cal fer neteges periòdiques, que consistiran, pel cap baix, en la neteja de filtres un mínim de dues vegades l'any i llur reposició quan se n'esgoti la vida útil. A més a més, la neteja dels dipòsits d'emmagatzematge d'aigua també s'ha de fer, com a mínim, una vegada l'any. No obstant això, se seguiran les indicacions recomanades pel fabricant dels equips o del responsable de mantenir-los, sempre que aquests límits siguin superiors als mínims abans indicats.
- 4.- En cas de venda o arrendament de l'edifici o construcció, el propietari de l'immoble ha de tenir al corrent la revisió de les instal·lacions del sistema d'aprofitament de les aigües pluvials, mitjançant el document pertinent expedit per l'industrial autoritzat, i facilitar a l'adquirent o llogater una còpia del document de descripció dels sistemes d'estalvi d'aigua instal·lats a l'edifici o construcció.
- 5.- En el moment de presentar la corresponent llicència d'obres de nova construcció o rehabilitació, el titular de l'immoble hi ha d'adjuntar, conjuntament o separadament, un projecte bàsic amb la determinació de les instal·lacions i els càlculs, que justifiquin el compliment d'aquesta ordenança.

Article 18. Informació als usuaris

- 1.- En el moment de la compra o lloguer de l'edifici o construcció cal informar l'usuari mitjançant el lliurament d'instruccions protocol·litzades sobre la utilitat, el funcionament i el manteniment de les instal·lacions dels sistemes d'estalvi d'aigua.
- 2.- El promotor i/o venedor en cas de successives compravendes és responsable d'informar el comprador de l'existència dels sistemes d'estalvi d'aigua. Així mateix, el propietari és responsable d'informar els usuaris en cas que l'edifici o construcció sigui destinat a lloguer.
- 3.- Els instal·ladors autoritzats de sistemes d'estalvi d'aigua també han d'informar mitjançant instruccions protocol·litzades sobre la utilitat, funcionament i manteniment de les instal·lacions.

CAPÍTOL IV: INSPECCIÓ I CONTROL

Article 19. Inspecció

- 1.- Es reconeix la condició d'autoritat al personal al servei d'aquest Ajuntament que tingui encomanat l'exercici de funcions d'inspecció, d'acord amb el que disposa la legislació urbanística.
- 2.- En exercici d'aquesta activitat, el personal municipal pot fer totes les inspeccions que consideri necessàries en les instal·lacions de l'edifici o activitat, amb vista a comprovar l'acompliment de les previsions d'aquesta ordenança; els fets que constati tindran valor probatori, d'acord amb el que estableix la legislació de procediment administratiu comú.
- 3.- El certificat de primera ocupació quedarà supeditat a la verificació per part dels serveis tècnics municipals de la correcta preinstal·lació, instal·lació i el bon funcionament de tots els sistemes d'estalvi d'aigua.
- 4.- Una vegada comprovada l'existència d'anomalies en les instal·lacions o en el seu manteniment, l'òrgan municipal corresponent practicarà els requeriments que pertoqui i dictarà les ordres d'execució que corresponguin per assegurar el compliment d'aquesta ordenança, que podran anar acompanyades d'altres mesures per assegurar la protecció de la legalitat urbanística.
- 5.- Per assegurar el compliment dels requeriments i les ordres d'execució cursades, l'Ajuntament pot imposar multes coercitives reiterades, que seran independents de les sancions que puguin imposar-se amb aquest caràcter i compatibles amb aquestes, de conformitat amb la legislació en matèria de procediment administratiu comú.

Article 20. Control

- 1.- Els serveis tècnics municipals poden controlar, en qualsevol moment, la correcta preinstal·lació, instal·lació i el bon funcionament de tots els sistemes d'estalvi d'aigua mitjançant els mètodes de mesura i control que estimin convenients.
- 2.- A aquest efecte, en les inspeccions que realitzin poden sol·licitar tots els documents sobre les instal·lacions que considerin necessaris per garantir l'estalvi eficient de l'aigua.
- 3.- Si es comprova que una instal·lació o el seu funcionament no s'ajusta a aquesta ordenança, l'òrgan municipal competent practicarà els requeriments que siguin procedents i, si cal, resoldrà la restauració de la realitat física alterada que correspongui per assegurar-ne el compliment.
- 4.- L'òrgan municipal competent pot imposar multes coercitives per assegurar el compliment dels requeriments de control i les resolucions cursades.
- 5.- Revisió i comprovació dels comptadors d'aigua. Considerant la importància des comptadors per a l'estalvi d'aigua, les empreses proveïdores estan obligades a fer-ne una revisió i comprovació sota la seva responsabilitat, amb una freqüència inferior a deu anys.

Article 21. Mesures cautelars de protecció i restauració

- 1.- Les obres i usos que incompleixin els preceptes d'aquesta ordenança donaran lloc que l'alcalde o òrgan delegat dicti les mesures necessàries per restablir la legalitat infringida o la realitat física alterada, d'acord amb els procediments de protecció de la legalitat previstos tant en la legislació urbanística, com en la legislació en matèria d'habitatge i medi ambient.
- 2.- Sens perjudici del que s'ha exposat a l'apartat anterior, l'incompliment de les previsions d'aquesta ordenança pot implicar també la caducitat o retirada de la llicència o permís municipal d'edificació o d'activitat, així com la suspensió de les obres i dels usos corresponents.

CAPÍTOL V: INFRACCIONS, SANCIONS I PROCEDIMENT SANCIONADOR

Article 22. Infraccions

- 1.- Són infraccions al règim establert en aquesta ordenança les previstes en la legislació sobre urbanisme, habitatge i medi ambient i, en particular, les següents:
 - a) Constitueixen infracció molt greu:
 1. No instal·lar els sistemes d'estalvi d'aigua quan sigui obligatori i d'acord amb el que preveu aquesta ordenança. També rebrà la consideració de falta molt greu la instal·lació incompleta o insuficient dels sistemes d'estalvi d'aigua que corresponen, atenent les característiques de l'edificació i les exigències fixades per a cada sistema d'estalvi d'aigua.
 2. No senyalitzar la potabilitat de les aigües a les instal·lacions pertinents.

3. Possibilitat que l'aigua potable entri en contacte amb la no potable.
 4. Reincidir en la comissió d'infraccions greus durant l'últim any.
- b) Constitueixen infraccions greus:
1. La instal·lació incompleta o insuficient en menor grau, dels sistemes d'estalvi d'aigua que corresponen, atenent les característiques de l'edificació i les exigències fixades per a cada sistema d'estalvi d'aigua.
 2. La senyalització insuficient de la potabilitat de les aigües a les instal·lacions pertinents, quan això pugui permetre la mescla d'aigua potable i no potable.
 3. La realització d'obres, la manipulació de les instal·lacions o la manca de manteniment que comporti la disminució superior al 50 % de l'efectivitat de les instal·lacions.
 4. La no informació degudament protocol·litzada per part de qui correspongui sobre els sistemes d'estalvi d'aigua instal·lats a l'edifici o construcció.
 5. No utilitzar, de manera reiterada, els sistemes d'estalvi d'aigua existents quan sigui obligatori i d'acord amb el que preveu aquesta ordenança.
 6. Reincidir en la comissió d'infraccions lleus durant l'últim any.
- c) Constitueixen infraccions lleus:
1. No utilitzar els sistemes d'estalvi d'aigua existents quan sigui obligatori i d'acord amb el que preveu aquesta ordenança, i quan aquest fet sigui puntual.
 2. Qualsevol altre incompliment de la present ordenança no definit com a infracció greu o molt greu.
 - 2.- Hi ha reincidència si en el moment de cometre's la infracció no ha transcorregut un any des de la imposició per resolució ferma d'una altra sanció amb motiu d'una infracció d'aquesta ordenança.

Article 23. Sancions

Les sancions que corresponen per la comissió d'infraccions al règim d'aquesta Ordenança són les següents:

- a) Per infraccions molt greus: multa fins a 6.000 euros.
- b) Per infraccions greus: multa fins a 3.000 euros.
- c) Per infraccions lleus: multa de 300 a fins a 1.500 euros.

Article 24. Procediment sancionador

La tramitació dels procediments de protecció, restauració i sancionadors, objecte d'aquesta ordenança, s'ajustarà al que estableix la legislació reguladora de l'exercici de la potestat sancionadora, amb les especificitats assenyalades per la LUC i la reglamentació que la desenvolupa, i en aquesta ordenança.

Així, s'aplicarà amb caràcter general el procediment sancionador regulat al Decret 278/1993, de 9 de novembre, d'aplicació als àmbits de competència de la Generalitat – article 1.2 d'aquest Decret - i amb caràcter supletori s'aplicarà el Reial Decret 1398/1993, de 4 d'agost, de la potestat sancionadora d'àmbit estatal, i la Llei 30/1992, de règim jurídic de les administracions públiques i el procediment administratiu comú.

Article 25. Òrgans competents

L'alcalde o òrgan delegat, seran els competents per resoldre els procediments que es derivin de l'incompliment d'aquesta ordenança.

També seran competents per prendre, davant de qualsevol infracció, les mesures cautelars i preventives necessàries per garantir el compliment de la legalitat i l'eficàcia de la resolució final.

CAPÍTOL VI. ACCIÓ DE FOMENT

Article 26. Mesures de foment

1.- Nous edificis i noves construccions

Per facilitar l'aplicació d'aquesta Ordenança, l'Ajuntament incorporarà en el pressupost anual municipal, en funció de la disponibilitat pressupostària, una línia de subvencions o ajuts econòmics per incentivar propietaris i promotors.

Per a la concessió i efectivitat de les subvencions, se seguirà en allò que sigui d'aplicació el procediment previst a l'*Ordenança general de subvencions de l'Ajuntament de Gelida*, en funció de la disponibilitat pressupostària.

2.- Edificis i construccions existents abans de l'entrada en vigor de la present ordenança

Per facilitar l'aplicació d'aquesta Ordenança, l'Ajuntament incorporarà en el pressupost anual municipal una línia de subvencions o ajuts econòmics, en funció de la disponibilitat pressupostària, per incentivar als propietaris dels edificis i construccions existents.

Per a la concessió i efectivitat de les subvencions se seguirà, en allò que sigui d'aplicació, el procediment previst a l'*Ordenança general de subvencions de l'Ajuntament de Gelida*, en funció de la disponibilitat pressupostària.

3.- Edificis municipals

L'Ajuntament per tal de fomentar i donar exemple adequarà la totalitat dels edificis públics municipals als requeriments que preveu la present ordenança abans de 4 anys, a comptar des de la data d'entrada en vigor de la present ordenança, en funció de la disponibilitat pressupostària.

Disposició final.-

El present Reglament, aprovat definitivament per Decret d'alcaldia i publicada en el BOP núm. 19 de 28-12-2015 començant a regir a partir del dia 1r de gener de l'any 2016 després de la seva publicació al BOP i es mantindrà vigent fins la seva modificació o derogació expressa.

ANNEX 1: DISSENY I DIMENSIONS DE LES INSTAL·LACIONS D'APROFITAMENT D'AIGUA DE PLUJA (article 8)

1.- El sistema de captació d'aigües pluvials ha de constar de les canalitzacions exteriors (canals) de conducció de l'aigua de pluja, un sistema de decantació o filtrat d'impureses, i un aljub o dipòsit d'emmagatzematge.

2.- El disseny de la instal·lació ha de garantir que l'aigua dipositada no es pugui confondre amb l'aigua potable i la impossibilitat de contaminar el seu subministrament.

3.- Càlcul de la capacitat del dipòsit de pluvials

El càlcul del dimensionat de la instal·lació s'ha de fer en funció de les necessitats particulars que cal cobrir.

El càlcul s'estableix com el resultat d'un polinomi que integra la superfície de captació, nombre d'usuaris i, si n'hi ha, extensió de jardí, amb un mínim de quinze metres cúbics (15 m³).

Si considerem:

C = m² de cobertes susceptibles de recollida d'aigua de pluja,

U = nombre d'usuaris (normalment 4 per a cada habitatge),

V = volum del dipòsit d'aigua pluvial,

El volum final resulta igual a:

$$V = C/17 + U$$

La capacitat mínima del dipòsit és de 15 m³.

Per a usos no residencials caldrà adequar la capacitat del dipòsit a les necessitats de reg de la finca o possibilitat de aprofitament d'aigua de pluja de l'edifici.

4.-El sobreexidor es connecta a la xarxa o sistema d'evacuació municipal i disposarà d'una alimentació des de la xarxa municipal d'abastament per a casos en que el règim pluviomètric no garanteixi el reg durant l'any. La connexió des de la xarxa municipal no pot entrar en cap cas en contacte amb el nivell màxim del dipòsit. S'han de vigilar les condicions sanitàries del dipòsit.

5.- Per a la prevenció i el control de la legionel·losi, tots els elements de la instal·lació, han de resistir una temperatura màxima de 70 ° C i una cloració de 30 mg/l de clor residual lliure (Reial Decret 865/2003, de 4 de juliol, pel que s'estableixen els higiènic - sanitaris per a la prevenció i el control de la legionel·losi, i de l'article 5 del Decret 152/2002, de 28 de maig, pel que s'estableixen les condicions higiènic sanitàries)

Tercer - Els acords definitius en matèria de derogació, aprovació i modificació d'Ordenances fiscals per a l'exercici de 2017, així com el seu text refós, seran objecte de publicació en el Butlletí Oficial de la Província .

Quart.- Exposar al públic en el tauler d'anuncis de l'Ajuntament els anteriors acords provisionals, així com el text complet de les Ordenances fiscals aprovades de nou o modificades durant el termini de trenta dies hàbils, comptats des del dia següent al de la publicació de l'anunci d'exposició en el Butlletí Oficial de la Província.

Durant el període d'exposició pública de les Ordenances, els qui tinguin un interès directe o resultin afectats, en els termes previstos a l'article 18 del text refós de la Llei reguladora de les Hisendes Locals aprovat pel Reial Decret Legislatiu 2/2004, de 5 de març , podran examinar l'expedient i presentar-hi les reclamacions que estimin oportunes. Transcorregut el període d'exposició pública sense haver-se presentat reclamacions, els acords adoptats restaran definitivament aprovats.

ANNEX 2. REUTILITZACIÓ D'AIGUA SOBRRANT DE PISCINES (article 9)

- 1.- El sistema de reutilització d'aigua sobrrant de piscines ha de tenir un mecanisme que faciliti la canalització soterrada d'aquesta aigua cap a un dipòsit d'emmagatzematge.
- 2.- El càlcul de les dimensions d'aquest dipòsit es farà en funció de l'aigua que renovi la piscina, l'espai disponible i la superfície de reg o l'ús al qual es destinarà. El seu volum no pot ser inferior a un metre cúbic (1 m^3) per cada tres metres quadrats (3 m^2) de superfície lliure de la piscina.
- 3.- Quant a característiques tècniques, el dipòsit ha d'ajustar-se al que disposa l'annex 1 anterior.
- 4.- Per minimitzar costos i aprofitar eficientment l'espai, es permetrà l'emmagatzematge conjunt de les aigües de pluja i les sobrrants de piscines en un mateix dipòsit sempre que es garanteixi el tractament d'aquesta aigua mitjançant filtres i l'eliminació del clor residual.

ANNEX 3: SELECCIÓ DE LES ESPÈCIES DELS JARDINS (article 10)

A continuació es presenten diverses espècies útils en xerojardineria o jardineria de baix consum d'aigua. S'han seleccionat espècies atractives i rústiques, útils per a diverses finalitats en el jardí. Aquestes llistes són orientatives, i inclouen tan sols una part de les espècies que conjuguen atractiu i frugalitat en el consum d'aigua.

Abreviatures utilitzades

Au: autòctona. Espècie que creix silvestre en qualsevol zona de la península Ibèrica.

Al: al·lòctona. Espècie que no és nativa de la península Ibèrica.

P: espècie de fulla perenne.

C: espècie de fulla caduca.

ARBRES

Nom científic	Nom comú	Autòctona/ al·lòctona	Perenne/ caduca	Comentaris
<i>Ailanthus altissima</i>	Ailant	al	C	Encara que originari de la Xina, creix espontàniament a les voreres de les carreteres i solars urbans. Tolera molt bé la contaminació.
<i>Arbutus unedo</i>	Arboç	au	P	Fulles verd fosc. Fruits vermells o color taronja, comestibles i molt llampants.
<i>Celtis australis</i>	Lledoner	au	C	Escorça molt llisa de color gris. Fulles lanceolades, de vores finament dentades. Excel·lent per plantar als passeigs
<i>Ceratonia siliqua</i>	Garrofer	au	P	No suporta les glaçades. Els fruits –grans llegums, de color marró vermellenc i molt rics en sucre– han estat emprats com a succedani de la xocolata.
<i>Cercis siliquastrum</i>	Arbre de l'amor	al	C	Floració espectacular que cobreix les branques de multitud de raïms de flors rosades.
<i>Cupressus sempervirens</i>	Xiprer	al	P	Alt i dret, de branques properes al tronc i de capçada estretament fusiforme.
<i>Elaeagnus angustifolia</i>	Arbre del paradís	al	C	Fulles alternes, d'un verd grisenc a la cara superior, esblanqueïdes i com argentades a la cara inferior.
<i>Ficus carica</i>	Figuera	Au	C	Fulles molt grans, peludes i aspres al tacte, ordinàriament amb lòbuls grans i de punta arrodonida. En el nostre país en perduren races locals que cal conservar.
<i>Juniperus communis</i>	Ginebre	Au	P	Fulles petites, linears i punxants, amb una banda esblanqueïda tot al llarg de la cara superior.
<i>Juniperus oxycedrus</i>	Ginebró	Au	P	Fulles semblants a les de l'espècie anterior, però amb dues bandes esblanqueïdes, separades per una ratlla intermèdia verda.
<i>Laurus nobilis</i>	Llorer	Au	P	S'ha de plantar en zones arrecerades. Fulles aromàtiques i molt emprades com a condiment.
<i>Olea europaea</i>	Olivera	Au	P	Resisteix el fred intens, però les glaçades incideixen negativament en la producció d'oliva.
<i>Phoenix dactylifera</i>	Palmera de dàtils	al	P	Resisteix poc les glaçades, i és per això que es conrea principalment a les zones litorals.
<i>Phoenix canariensis</i>	Palmera de Canàries	al	P	Prefereix els ambients càlids. Només resisteix glaçades lleugeres.
<i>Pinus halepensis</i>	Pi blanc	Au	P	Tronc d'escorça cendrosa. Fulles en forma d'agulla molt fines i flexibles.
<i>Pinus pinea</i>	Pi pinyer	Au	P	Pinyes grosses, amplament ovoides i de color marró vermellenc. Capçada densa, generalment eixamplada i aplatada en forma de para-sol.

Punica granatum	Magraner	al	C	Només viu en zones càlides. Es planta preferiblement prop d'una paret orientada al sud.
Quercus ilex	Alzina	Au	P	Potser l'arbre més representatiu de la península Ibèrica. Els exemplars adults tenen una capçada espessa i arrodonida.
Robinia pseudoacacia	Robínia	al	C	Flors blanques, grosses, nombroses i agrupades formant raïms espessos i penjants.
Schinus molle	Pebrer bord	al	P	Resisteix poc les glaçades. Els seus fruits, de la mida d'un gra de pebre i de color rosa brillant, desprenen una agradable olor de pebre quan es trenquen.
Sophora japonica	Acàcia del Japó	al	C	El fruit, un llegum, apareix estrangulat entre llavor i llavor, ço que li dóna un aspecte peculiar
Tamarix gallica	Gatell	Au	P	Arbre de branques llargues i flexibles i diminutes fulles disposades en forma d'escates.

ARBUSTOS

Nom científic	Nom comú	Autòctona/ al·lòctona	Perenne/ caduca	Comentaris
Atriplex halimus	Salat blanc	au	P	Resistent en terrenys de forta salinitat.
Berberis vulgaris	Coralet	au	C	Branques amb espines fortes de color groguenc que apareixen en grups de tres o cinc
Berberis thunbergii	Coralet vermell	al	C	Fulles de color granat fosc, que abans de caure es tornen de vermell carmí. Emprat sovint per crear contrastos en les bardisses mixtes
Bupleurum fruticosum	Matabou	au	P	
Buxus sempervirens	Boix	au	P	Encara que pot plantar-se al sol, creix millor en llocs ombrívols. Excel·lent per formar bardisses, tant retallades com lliures.
Cistus albidus	Estepa blanca	au	P	Fulles esblanqueïdes, espessament peludes. Flors rosa, grosses.
Cistus ladanifer	Estepa negra	au	P	Molt aromàtica. Amb una o dues plantes n'hi ha prou per difondre un perfum intens per tot el jardí.
Cistus laurifolius	Estepa borda	au	P	
Cistus salviifolius	Estepa borrera	au	P	Fulles petites, rugoses i arrodonides.
Colutea arborescens	Espantallops	au	C	
Coronilla glauca	Carolina	au	P	Floració molt cridanera. Flors grogues i molt oloroses. Fulles

				compostes d'un verd blavós
<i>Crataegus monogyna</i>	Arç blanc	au	C	
<i>Chamaerops humilis</i>	Margalló	au	P	Grans fulles en forma de ventall.
<i>Ephedra fragilis</i>	Candelers	au		
<i>Ephedra nebrodensis</i>	Efèdra major	au		
<i>Euonimus japonicus</i>	Evònim del Japó	al	C	Excel·lent per formar bardisses.
<i>Halimium atriplicifolium</i>		au	P	Arbust platejat. Flors d'un groc daurat..
<i>Juniperus oxycedrus</i>	Càdec de mar	au	P	
<i>Lavandula latifolia</i>	Espígol	au	P	Molt aromàtica. Excel·lent per obtenir rams de flors seques..
<i>Lavandula stoechas</i>	Cap d'ase	au	P	
<i>Ligustrum vulgare</i>	Olivereta	au	P	Excel·lent per formar bardisses, tant retallades com lliures. Tolera la contaminació i l'ombra.
<i>Mahonia aquifolium</i>	Mahonia	al	P	Fulles lluent i verd fosc que adquireixen tons vermellorsos a l'hivern
<i>Myrtus communis</i>	Murta	au	P	Resisteix poc les glaçades. Les fulles, aixafades, desprenen una olor deliciosa.
<i>Nerium oleander</i>	Baladre	au	P	Baladre
<i>Ononis fruticosa</i>	Gavó fruticós			
<i>Phillyrea latifolia</i>	Fals aladern	au	P	
<i>Phlomis purpurea</i>	Ble de frare	au	P	Resisteix poc les glaçades.
<i>Pistacia lentiscus</i>	Llentiscle	au	P	<i>Pistacia lentiscus</i>
<i>Pistacia terebinthus</i>	Arbre del pi	au	P	<i>Pistacia terebinthus</i>
<i>Pittosporum tobira</i>	Pitospor japonès	al	P	Fulles lluent i flors perfumades. Resisteix poc les glaçades.
<i>Rhamnus alaternus</i>	Aladern	au	P	<i>Rhamnus alaternus</i>
<i>Rhus coryaria</i>	Sumac	au	C	Les fulles prenen colors vermellorsos a la tardor.
<i>Rosmarinus officinalis</i>	Romaní	au	P	Molt aromàtic i verd. Floreix tot l'any.
<i>Ruscus aculeatus</i>	Galzeran	au	P	Flors petites, verdoses o violàcies. Fruits rodons i vermells.
<i>Spartium junceum</i>	Ginesta	au		<i>Spartium junceum</i> Branques amb aspecte de jonc, verdes, no estriades i gairebé sense fulles. Floració molt espectacular d'un groc viu, olorosa.

Syringa vulgaris	Lilà	al	C	Cridaners raïms de flors blanques o liles. La seva essència s'utilitza en perfumeria.
Viburnum tinus	Marfull	au	P	Branques joves peludes, sovint enrogides. Fulles endurides, poc peludes i ben verdes en totes dues cares.

MATES

Nom científic	Nom comú	Autòctona/ al·lòctona	Perenne/ caduca	Comentaris
Artemisia absinthium	Donzell	au	P	Fulles gris plata.
Dorycnium pentaphyllum	Botja d'escombres	au	P	
Globularia alypum	Foixarda	au	P	Resisteix malament les glaçades fortes.
Halimium umbellatum	Esteperola umbel·lada	au	P	Fulles sempre verdes i flors blanques
Lithodora diffusa	Carrasquilla blava	au	P	Fulles semblants a les del romaní i petites flors blavenques
Salvia officinalis	Sàlvia	au	P	Fulles verd gris. Flors atractives de color blau porpra. S'utilitza com a condiment culinari.
Santolina chamaecyparissus	Espernallac	au	P	Fulles gris plata i flors groguenques.
Santolina rosmarinifolia	Botonera	au	P	Capítols florals densos i arrodonits, com botons grocs.
Thymus serpyllum	Sèrpol	au	P	Herba medicinal d'excel·lent aroma.
Thymus vulgaris	Farigola	au	P	Molt aromàtica. Utilitzada com a condiment i herba medicinal

LIANES

Nom científic	Nom comú	Autòctona/ al·lòctona	Perenne/ caduca	Comentaris
Bilderdykia convolvulus	Polígon trepador	Al	C	A la tardor es cobreix de llargues branques de petites flors blanques. Molt vigorosa i resistent
Bougainvillea spp.	Bugambília	al		Sensibles a les glaçades. Prosperen en zones càlides.
Clematis sp.	Vidalba	Au	C	Poncelles i peduncles florals, recoberts de pèls fins.
Hedera helix	Heura	Au	P	Molt atractiva per a la fauna silvestre, especialment per a ocells i insectes.
Jasminum officinalis	Gessamí blanc	Al	C	Flors blanques perfumades. Prefereix llocs arrecerats. Pot arribar a 9 m d'altura.

Lonicera spp.	Lligabosc	Au	C	Flors blanques perfumades, amb baies vermelles brillants.
Partenocissus quinquefolia	Trepadora Virgínia de	Al	C	A la tardor les fulles es tornen d'un color vermellós.
Solanum jasminoides	Morella	Al	P	S'ha de plantar en zones temperades, prop d'una part orientada al sud. Flors blanques o blaves.
Wisteria sinensis	Glicina	Al	C	Fa grans raïms penjants de flors malves.

ORDENANÇA DE CIVISME I CONVIVÈNCIA DE L'AJUNTAMENT DE GELIDA

PREÀMBUL

L'ordenament jurídic propi de qualsevol estat social i democràtic de dret propugna, entre els seus valors fonamentals, el respecte individual, col·lectiu i institucional dels drets i llibertats del ciutadans com a garantia de la convivència democràtica i de l'ordre i la pau socials.

El respecte a la convivència i al civisme, convertit en dret, haurà de ser promogut i protegit per les autoritats públiques, en general i, de manera particular, per les qui actuen en els àmbits que, com el de les corporacions locals, actuen a la vora dels ciutadans.

El text de la Constitució espanyola estableix, en matèria de drets, deures i garanties, que "correspon als poders públics promoure les condicions per tal que la llibertat i igualtat de l'individu i dels grups en què s'integra siguin reals i efectius, i també remoure els obstacles que n'impedeixin o en dificultin la plenitud".

La Llei Orgànica 6/2006, de 19 de juliol, de reforma de l'Estatut d'autonomia de Catalunya, estableix en els articles 42 i 43 que els poders públics han de promoure polítiques públiques que fomentin la cohesió social i la participació individual i associativa en l'àmbit cívic, amb ple respecte als principis de pluralisme, lliure iniciativa i autonomia.

El Decret 274/2007, de 18 de desembre, de creació de l'Observatori català del Civisme, declara que: "Un element imprescindible per assolir aquest benestar social és el civisme, és a dir, aquell comportament fonamentat tant en el compliment de les pautes establertes en la relació entre les persones com en el profund respecte per a la llibertat individual i col·lectiva".

El respecte a la convivència i al civisme, convertit en dret, haurà de ser promogut i protegit per les autoritats públiques, en general, i, de manera particular, per les que actuen en els àmbits que, com els de les corporacions locals són més a prop dels ciutadans.

La Llei 7/1985, de 7 d'abril, reguladora de les bases de règim local, modificada per la Llei 57/2003, de 16 de desembre, als articles 139 i 141 recull la possibilitat que els Ajuntaments, per a l'adequada ordenació de les relacions socials de convivència d'interès local i de l'ús dels serveis, equipaments, infraestructures, instal·lacions i espais públics, en defecte de normativa sectorial específica, puguin establir els tipus de les infraccions i imposar sancions per l'incompliment de deures, prohibicions o limitacions.

Amb aquesta finalitat, l'Administració pública ha de desenvolupar una doble tasca preventiva i reparadora/sancionadora, per evitar o, si no és possible, reparar i sancionar les accions que conculquen l'exercici dels drets i que atempten contra els béns dels altres.

La realitat legal analitzada porta a concloure que, si bé avui hi ha un àmbit de la legislació vigent regulador de les manifestacions antisocials transcendents, i que, per tant, aquestes manifestacions són suscitadores de diligències judicials (sigui per delictes o falta), hi ha, pel principi de mínima intervenció del dret penal, una franja de conductes que atempten igualment contra el civisme i que no deixen de ser objecte, pel fet de ser "menors", d'alarma, queixa i rebuig per a la ciutadania.

Gelida és un poble cívic, on els ciutadans i ciutadanes destaquem en general el bon clima de relacions personals i de respecte que existeix, però també podem observar certs comportaments i actituds incíviques que cal resoldre.

L'Ordenança municipal de civisme de Gelida respon a les demandes ciutadanes exposades i neix en defensa dels drets de la comunitat.

L'Ordenança, en aquest marc, regula, partint dels drets reconeguts als ciutadans, els deures de respecte al seu exercici, i tipifica les accions i omissions que constitueixen un perjudici per a la convivència, per a la tranquil·litat, i per a la seguretat mediambiental, o que conculquen els béns destinats a satisfer interessos generals.

L'Ordenança, doncs, es constitueix com un text regulador de la convivència que, si és transgredit, fa recaure sobre els autors les mesures de reparació i les prestacions o activitats de formació que contribueixin a pal·liar-ne l'exercici.

Aquesta Ordenança té com objectiu principal garantir a les persones que es trobin en el municipi de Gelida, el dret a utilitzar i gaudir dels espais destinats a l'ús i serveis públics en òptimes condicions per a la convivència ciutadana, en la seva condició de trobada de ciutadans i ciutadanes i d'acord amb els seu destí comú per a la col·lectivitat. Es tracta d'establir un clima de convivència i respecte mutu que fomenti la qualitat de vida, de les relacions solidàries, tolerants i respectuoses envers les altres persones que es troben en el municipi de Gelida.

L'assoliment d'aquests objectius passa, en primer lloc, per portar a terme activitats educatives, preventives i de foment dels valors de convivència i civisme, i per atendre a aquelles persones que, per qualsevol raó, estiguin més necessitades d'ajut o protecció. La potestat sancionadora de l'administració es planteja com a solució davant el fracàs o rebuig de les mesures proposades.

Disposicions generals

Article 1. Marc legal.

Aquesta Ordenança es dicta en virtut de les competències de policia conferides per la Llei de bases de règim local 7/85, de 2 d'abril, i el Decret Legislatiu 2/2003, de 28 d'abril, pel qual s'aprova el Text refós de la Llei municipal i de règim local de Catalunya, i de la capacitat de regulació que, amb caràcter general, atribueixen la potestat normativa i sancionadora al municipi.

Així mateix, la Llei orgànica 2/86, de 13 de març, de forces i cossos de seguretat, i la Llei orgànica 1/92, de 21 de febrer, de protecció de la seguretat ciutadana, i també la Llei 2/95, de 21 de gener, de protecció civil, 10/90, de 15 de juny, sobre policia de l'espectacle, activitats recreatives i establiments públics, i la Llei 16/91, de 10 de juliol, de les policies locals de Catalunya, constitueixen el marc específic habilitador de l'actuació municipal en l'àmbit de la via pública i de la convivència ciutadana, sense perjudici de les normes de rang i àmbit diversos que també afecten aquesta matèria i el procediment administratiu comú.

Article 2. Objecte.

1.- Aquesta ordenança té per objecte l'establiment d'un clima de civisme, de convivència social, pacífica i de respecte mutu, que fomenti les relacions solidàries, tolerants i respectuoses entre el vilatans i les vilatanes, arbitrants mecanismes per corregir i, si escau sancionar les actituds incíviques, negligents i irresponsables que deteriorenen la qualitat de vida.

2.- Aquesta Ordenança pretén regular l'activitat de les persones físiques i jurídiques que es desenvolupen principalment a la via pública i a altres espais i serveis de domini públic, o que transcendeixen l'àmbit estrictament privat, mitjançant la modulació o limitació de determinats

tipus de comportaments, per tal d'aconseguir el benestar col·lectiu i possibilitar la convivència ciutadana.

3.- L'Ajuntament estimularà el comportament solidari i cívic de la ciutadania a la via i espais públics, així com el respecte pels diferents grups ètnics i religiosos, a fi d'evitar comportaments racistes i xenòfobs.

Article 3. Àmbit d'aplicació.

1.- El terme municipal de Gelida és l'àmbit territorial d'aplicació d'aquesta Ordenança.

2.- Les determinacions regulades en aquesta Ordenança afecten:

a) La ciutadania en general, siguin veïns/es per raó de veïnatge o treball, així com transeünts o visitants del municipi, pel fet de fer-ne ús de la via, espais, bens i serveis públics.

b) Les persones titulars i/o usuàries de bens i espais privats pel que fa a les qüestions que afecten a la via, els espais, els bens i els serveis públics i, en general, l'interès general local

3.-El desconeixement d'aquesta ordenança no eximeix del compliment de les seves disposicions.

Article 4. Solidaritat i foment d'iniciatives.

1.- L'Ajuntament de Gelida estimularà el comportament solidari de la ciutadania a la via i espais públics, per tal que s'ajudi a transitar o orientar-se a les persones, especialment a les que es troben en alguna situació d'especial vulnerabilitat perquè tenen algun tipus de discapacitat o perquè es troben en circumstàncies similars.

2.- L'Ajuntament fomentará el costum de cedir la preferència en el trànsit o l'ús del mobiliari urbà a les persones que ho necessitin més, i d'estimular també altres actituds de civisme i cortesia.

3.- La convivència ciutadana ha d'estar presidida pels principis de respecte, tolerància i solidaritat, i cal rebutjar la violència física i/o psicològica entre persones i/o col·lectius.

4.- En l'espai públic s'hauran d'observar les conductes següents:

a) Comunicar a les autoritats qualsevol situació que requereixi de la intervenció de la força pública per tal d'aturar la comissió d'una conducta incívica, independentment de que hagi estat o no víctima de la mateixa, adreçant-se a agents de la Policia Local o comunicant-ho en les dependències del consistori municipal. Només serà possible la incoació d'expedient sancionador a través d'una denúncia voluntària si va acompanyada d'algun altre mitjà de prova.

b) Comunicar a la Policia Local o a les oficines municipals la trobada d'objectes a la via pública.

5.- L'Ajuntament facilitarà, a través de les oficines municipals, i de la Policia Local, que qualsevol persona, empadronada o no, pugui fer arribar a l'Ajuntament els suggeriments, queixes o peticions que consideri convenients per millorar el civisme i la convivència del municipi.

Article 5. Difusió.

1. L'Ajuntament donarà a conèixer el contingut d'aquesta ordenança a tota la ciutadania de Gelida i en farà una àmplia difusió entre els mitjans de comunicació locals i les entitats veïnals i d'altres tipus del municipi.

2. L'Ajuntament donarà suport a iniciatives destinades a promoure els principis de respecte,

tolerància i solidaritat i també les actituds de civisme i cortesia.

CAPÍTOL I: Drets i deures dels ciutadans.

Article 6. Drets dels ciutadans en relació amb la convivència pública a la ciutat.

El poble de Gelida és un espai públic on les relacions entre els ciutadans han d'articular-se sota els principis de respecte, tolerància, seguretat ciutadana i salubritat ambiental. D'acord amb aquests principis, són drets:

- a) Gaudir dels espais públics en condicions adients d'higiene, seguretat ambiental, sonoritat i tranquil·litat, així com fer ús del mobiliari urbà conforme al seu destí en condicions d'ornat i seguretat idònies.
- b) Fer ús de les vies públiques destinades respectivament al pas i a la circulació de persones i vehicles sense més obstacles ni dificultats que les expressament autoritzades en el marc de l'ordenació establerta.
- c) Ser respectats en la manifestació pública de les seves creences i ideologia sempre que aquestes no se signifiquin com a contràries als drets bàsics dels ciutadans, i s'exerceixin amb les autoritzacions adients a cada cas.
- d) Gaudir en els espais privats d'uns estàndards de salubritat sonora, d'higiene i de respecte que assegurin la convivència i la tranquil·litat.
- e) Rebre un tracte respectuós i digne de la resta de persones.
- f) Fer ús dels serveis públics en les condicions de normalitat i amb els estàndards de qualitat fixats per l'Ajuntament.
- g) Ser tractats amb respecte i cortesia per les autoritats i pel personal municipal, que han de facilitar-los l'exercici dels seus drets i el compliment de les seves obligacions; sent atesos amb diligència a l'hora de resoldre, dins de les possibles limitacions i competències atribuïdes, les seves demandes.

Article 7. Deures dels ciutadans en relació amb la convivència pública a la ciutat.

Constitueixen el marc dels deures dels ciutadans pel que fa a la convivència pública:

- a) Fer ús diligent dels espais públics, del mobiliari urbà, i dels béns i serveis públics per no perjudicar els drets de la resta de ciutadans, de forma que:
 1. S'evitin accions que puguin generar situacions de risc o perill per a la salut i la integritat física de persones i béns.
 2. S'evitin accions que puguin ocasionar danys o alterar el funcionament regular i l'estat del mobiliari urbà conforme al seu destí, o que en comportin la degradació visual o l'ornat.
 3. S'evitin accions que puguin pertorbar el normal funcionament d'un servei públic, o impedir la seva utilització a persones amb dret a utilitzar-lo.
 4. S'evitin accions que puguin produir molèsties als veïns, directament o per mitjà d'animals, menors o altres persones de les quals s'hagi de respondre.
- b) Respectar el lliure exercici dels drets reconeguts als altres ciutadans en aquesta ordenança i en la resta de normatives.
- c) Respectar la tranquil·litat i els estàndards ambientals de la convivència familiar o individual de la resta de ciutadans, tot i desenvolupar-se en els espais privats.
- d) Evitar el desenvolupament d'accions que atemptin contra els drets reconeguts en aquesta ordenança i en la resta de normatives.
- e) Tractar amb respecte i cortesia les autoritats i el personal municipal de forma anàloga al deure d'aquests a tractar amb respecte i cortesia els ciutadans i les ciutadanes.

Article 8. Drets de la ciutadania a la via, serveis i espais públics.

Les ciutadanes i els ciutadans tenen dret a comportar-se lliurement a la via i als espais públics de la vila, a utilitzar els serveis públics municipals d'acord amb la seva naturalesa i a ser respectats en la seva llibertat, sempre sota el principi de convivència i respecte als demés.

Aquests drets seran limitats per la legislació aplicable, concretament en les disposicions sobre l'ús de la via i del mobiliari urbà, espais, béns i servei públics; de seguretat, neteja i salut pública i pel deure de respectar les altres persones i els espais i béns privats.

Concretament no són permesos els següents usos i comportaments:

VIA, ESPAIS, BÉNS I EDIFICIS PÚBLICS

- a) Escopir o fer necessitats fisiològiques fora dels indrets destinats a aquest fi dins la via pública, els espais o els transports públics.
- b) Manipular o modificar els sistemes de senyalització viària, d'enllumenat públic i de subministrament d'aigua.
- c) Abocar al clavegueram, a la calçada, a les voreres, i als solars elements corrosius, pintures o similars, olis lubricants de cotxes o màquines, llevat dels casos que tinguin autorització municipal.
- d) Utilitzar els bancs, els seients els gronxadors i altres aparells d'esbarjo situats als parcs i places públics per a usos diferents per als quals estan destinats.
- e) Banyar-se o rentar-se en fonts o dutxes públiques; banyar i/o rentar gossos o animals; llençar-hi qualsevol mena de substància o material que pugui contaminar les aigües o el medi i proveir-se d'una quantitat excessiva d'aigua per a ús privat sempre que no estigui justificat per tall de subministrament o similar.
- f) Agafar flors, fruits o plantes; trepitjar talussos, parterres i plantacions, ni maltractar plantes i flors.
- g) Jugar o fer activitats prohibides per l'Ajuntament en zones d'espais verds, places o carrers, destinades al lleure, llevat de les zones de gespa expressament autoritzades.
- h) Pujar als arbres, sacsejar-los o qualsevol activitat que pugui malmetre'ls.
- i) Encendre foc o mantenir-lo encès, amb qualsevol finalitat, dintre de tot el terme municipal, llevat que es posseeixi una autorització expressa de l'Ajuntament. En queden excloses les àrees habilitades per fer-hi barbacoes i les barbacoes que es fan en espais privats, sempre que disposin de les mesures adequades per evitar possibles incendis i que compleixin la normativa específica vigent dictada al respecte.
- j) Fer ús de material pirotècnic, excepte durant festes populars i espectacles, a la via i als espais públics, -especialment a les zones arbrades- sense la corresponent autorització, al marge dels usos autoritzats. En qualsevol cas, es prohibeix llençar o dirigir petards sobre persones o béns, zones forestals o agrícoles, si així ho estableix la normativa vigent, així com col·locar-los sobre el mobiliari urbà i els béns privats. Pel que fa als establiments de venda de productes pirotècnics a la via i espais públics, s'han d'ajustar a la normativa sectorial aplicable.
- k) Practicar la venda i/o la compra ambulants en l'espai públic de qualsevol tipus d'aliment, begudes i productes protegits per la propietat intel·lectual, llevat de les autoritzacions

específiques. Així mateix, està prohibit col·laborar en l'espai públic amb els venedors ambulants no autoritzats, en especial en realitzar accions com ara facilitar el gènere o vigilar i alertar sobre la presència dels agents de l'autoritat.

l) Apostar amb diners o béns a la via pública o als espais públics.

ll) Llençar papers, xiclets o deixalles fora de les papereres o dels contenidors d'escombraries corresponents; abandonar trastos, estris o similars a la via pública, a excepció dels horaris de recollida i llocs indicats a tal efecte, i als espais oberts sense edificar, tant públics com privats.

m) Abandonar vehicles a la via pública, estiguin o no fora d'ús, sent responsabilitat dels seus propietaris la recollida i el tractament d'aquests vehicles. Igualment es prohibeix netejar vehicles amb sabó a la via pública.

n) No netejar la via pública durant les operacions de càrrega, descàrrega, sortida o entrada a qualsevol obra o magatzem de qualsevol vehicle susceptible de produir brutícia a la via pública. En seran responsables el personal d'aquestes operacions i, subsidiàriament, les persones titulars dels establiments i de les obres on s'hagin efectuat i, en últim terme, la persona propietària o conductora del vehicle.

CONTAMINACIÓ ACÚSTICA

En l'ús dels espais comunals i de la via pública, tots els ciutadans i ciutadanes tenen l'obligació de respectar el descans dels veïns i d'evitar sorolls que alterin la normal convivència.

Es prohibeix que les activitats i els emissors acústics, mentre duguin a terme la seva activitat, superin els valors límit d'immissió i emissió establerts en la Llei 16/2002, de 28 de juny, de contaminació acústica, de la Generalitat de Catalunya.

LOCALS I ESTABLIMENTS COMERCIALS, DE SERVEIS, D'OCI I DE CONCURRÈNCIA PÚBLICA

a) Sens perjudici del que disposa la normativa específica sobre establiments de pública concurrència, les persones responsables d'establiments de pública concurrència estan obligades a vetllar per l'ordre públic i el descans veïnal.

b) Les persones titulars d'establiments públics han de complir estrictament l'horari autoritzat a la llicència municipal o qualsevol altra norma o limitació legal pel que fa al cas, especialment, la Llei 16/2002, de 28 de juny, de contaminació acústica de la Generalitat de Catalunya.

c) Les persones titulars són responsables d'adoptar les mesures adequades per evitar actes no cívics o molestos de la seva clientela a l'entrada o a la sortida del local.

d) Quan, per ells mateixos, no puguin evitar aquestes conductes, hauran d'avisar els cossos o les forces de seguretat i col·laborar-hi en tot moment.

VEHICLES A MOTOR I CICLOMOTORS

a) Els vehicles que circulin pel terme municipals de Gelida han d'estar equipats amb un silenciador adequat, permanentment en funcionament i en bon estat a fi d'evitar un excés de soroll.

b) És especialment prohibit l'ús de clàxons o senyals acústics tret dels casos previstos a la normativa de seguretat viària així com produir sorolls originats per acceleracions brusques i estridents o per l'excessiu volum dels equips musicals. Igualment es prohibeixen els sorolls

provocats per tubs d'escapament alterats, ineficaços, incomplets o deteriorats, o altres circumstàncies anòmales.

c) Es prohibeix la utilització d'altaveus en els vehicles amb finalitat publicitària sense autorització municipal.

d) Fora dels camins i dels llocs especialment autoritzats queda prohibit circular amb vehicles a motor, i practicar-hi l'autocròs, el motocròs, el trial o activitats similars.

En tot cas caldrà respectar el previst a la Llei 9/1995 de 27 de juliol, de regulació de l'accés motoritzat al medi natural, modificada per la Llei 12/2006 de 27 de juliol.

SISTEMES D'ALARMA

a) Quan, de manera casual, intencionadament o per intent de robatori, es posi en funcionament una alarma i la Policia se n'assabenti, els agents han de fer una inspecció del lloc per comprovar si hi ha alguna anomalia, prendre les mesures que la situació faci necessàries, i intentar avisar el titular perquè es faci càrrec de la situació i desconnecti l'alarma; si el titular no hi és, han d'avisar alguna altra persona perquè ho faci.

b) Si no es localitzen aquestes persones o no desconnecten l'alarma, la Policia, per tal d'establir la tranquil·litat ciutadana, pot desconnectar-la utilitzant els mitjans que tingui a l'abast, sense que aquesta actuació pugui ser causa de responsabilitat pels danys causats o pels que es poguessin derivar de la manca de protecció en quedar desconnectat el sistema d'alarma.

c) Amb aquesta finalitat, en el cas que l'alarma amb funcionament irregular sigui d'un vehicle i no se'n pugui localitzar el titular, prèvia obertura de diligències per aquesta circumstància, es traslladarà el vehicle al dipòsit municipal.

CONTAMINACIÓ ATMOSFÈRICA

Fums:

a) Tota activitat, ja sigui comercial, industrial o de qualsevol mena, que es desenvolupi en el terme municipal de Gelida està sotmesa a la normativa vigent pel que fa a les emissions i immissions de productes contaminants a l'atmosfera.

b) És prohibit de realitzar qualsevol emissió a l'atmosfera que sobrepassi els límits contaminants establerts per la normativa vigent o que sigui susceptible de produir efectes nocius a la salut de les persones.

c) L'autoritat municipal, a través dels seus agents, promourà les actuacions necessàries per prevenir la contaminació atmosfèrica sens perjudici de les competències atribuïdes a altres administracions públiques.

Pudors:

a) Es prohibeix qualsevol acció o omissió que generi olors molestes, nocives o perjudicials per a les persones i el medi ambient.

CONTAMINACIÓ VISUAL

1. Informació i propaganda incontrolada.

a) La informació i propaganda únicament es podrà col·locar a les cartelleres municipals

instal·lades a l'efecte.

b) És totalment prohibit col·locar sense autorització municipal cartells, adhesius, banderoles, pancartes, rètols i altres objectes de suport destinats a la publicitat o a la informació sobre fanals i altres elements del mobiliari urbà, com tampoc sobre béns privats instal·lats de forma permanent en la via pública i no destinats a aquestes finalitats. En cap cas es podran instal·lar suports d'informació o de propaganda a l'arbrat i a les senyalitzacions de trànsit, llevat de la senyalització excepcional que, amb motiu d'una determinada actuació municipal, instal·li l'Ajuntament.

c) Les pancartes i cartells s'hauran de col·locar de manera que no facin malbé ni embrutin la superfície de suport i que siguin de fàcil extracció i sempre que les associacions o entitats que realitzin o promoguin l'acció tinguin autorització prèvia i es comprometin a retirar les pancartes o cartells en un termini de quinze dies d'ençà de la seva col·locació i a reparar els possibles danys causats d'acord amb les indicacions de les autoritats municipals.

d) En els supòsits recollits en el punt anterior, els agents de l'autoritat podran retirar o intervenir els materials o mitjans emprats.

e) La publicitat comercial i domiciliària només es podrà dipositar en els habitatges que no hagin senyalitzat el seu desig de no rebre publicitat

f) En la celebració dels diferents processos electorals, s'establirà una normativa específica al respecte.

2. Grafits i altres pintades.

a) És totalment prohibit de realitzar qualsevol pintada, grafit, rascada o expressió gràfica en façanes d'immobles, instal·lacions, monuments, edificis públics catalogats, elements del paisatge urbà i de les vies públiques en general sense l'autorització expressa de l'Ajuntament. A tal efecte, caldrà que la persona o persones interessades presentin una sol·licitud davant l'organisme corresponent -la qual anirà acompanyada d'una descripció on, com a mínim, s'indiquin les mides, la data i el lloc on pretenguin portar a terme l'acció.

b) Quan el grafit o pintada s'efectuï sobre un bé privat que es trobi instal·lat de forma permanent en la via pública serà necessària l'autorització expressa de l'Ajuntament, a més del permís de la persona propietària del bé en qüestió.

c) La infracció dels punts anteriors tindrà la consideració de greu quan es tracti d'un acte aïllat i molt greu a la resta de casos i que en qualsevol cas comportarà la retirada o intervenció dels materials o mitjans emprats.

CONTAMINACIÓ LUMÍNICA

1. Definició

S'entén per contaminació lumínica l'emissió de flux lluminós de fonts artificials nocturnes en intensitats, direccions o rangs espectrals innecessaris per a la realització de les activitats previstes en la zona en què s'han instal·lat els llums.

2. Disposicions generals

L'Ajuntament en l'àmbit de les seves competències, ha de vetllar perquè:

- a) Els enllumenats distribueixin la llum de la manera més efectiva i eficient , i utilitzin la quantitat mínima de llum per satisfer els criteris d'enllumenament.
- b) Els llums utilitzats siguin tancats o apantallats.
- c) Els enllumenats exteriors que s'instal·lin tinguin acreditada la seva qualitat per a evitar la contaminació lumínica i estalviar energia .
- d) Els components dels enllumenats s'ajustin adequadament a les característiques dels usos i de la zona enllumenada i emetin preferentment en la zona de l'espectre visible de longitud d'ona llarga.
- e) Els enllumenats estiguin connectats només quan calgui mitjançant cèl·lules fotoelèctriques o temporitzadors, si s'escau.
- f) Els enllumenats es mantinguin apagats, quan no siguin necessaris.
- g) Les instal·lacions i els aparells d'enllumenat siguin sotmesos al manteniment adequat per a la conservació permanent de llurs característiques.

En aplicació de les normes de referència en contaminació lumínica, l'Ajuntament es compromet a la regulació de les emissions lumíniques públiques i privades que poden condicionar negativament la protecció del cel nocturn, sempre d'acord amb les competències que el Decret 82/2005 atorga als municipis, així com la normativa pròpia que la Corporació pugui aprovar en aquesta matèria.

Amb aquest mateix criteri i àmbit competencial, qualsevol instal·lació pública o privada de nova construcció, el projecte d'il·luminació del qual pugui incidir negativament en la protecció del cel nocturn d'acord amb el Decret 82/2005, haurà de ser esmenat amb les condicions que, d'acord amb aquella normativa l'Ajuntament s'obliga a imposar i a fer complir en la llicència corresponent.

MEDI AMBIENT, NETEJA I SALUBRITAT

1. La pertorbació de la convivència ciutadana mitjançant la realització d'actes que incideixin negativament en el grau de neteja i salubritat mediambiental de les vies públiques, del patrimoni municipal i dels béns i espais que el formen ha de regir-se per la normativa sectorial aplicable. A tal efecte no es podran realitzar en la via o espais públics les conductes o actes següents:

- a) Orinar, escopir, defecar o llençar mucositat, o llençar qualsevol objecte o residu.
- b) Netejar i reparar vehicles i maquinària a la via pública , així com efectuar canvis d'olis o altres líquids , llevat actuacions puntuals d'emergència degudament acreditades i, en tot cas, s'haurà de procedir a la neteja de la zona afectada.
- c) Rentar animals a la via pública.
- d) Col·locar a les finestres, balcons i altres parts dels immobles visibles des de la via pública, objectes que atemptin contra l'estètica de l'entorn.
- e) Realitzar qualsevol treball o observar qualsevol conducta que desdigni la neteja i decòrum de la via pública
- f) Espolsar catifes i similars a l'exterior de les vivendes en la part que doni a un espai públic. Pel cas de patis interiors i galeries, s'hauran d'observar les normes que estableixen a tal efecte les comunitats de propietaris.
- g) Abandonar a la via o espais públics els carretons facilitats per comerços i altres establiments. Els establiments comercials que disposin de carretons per la seva clientela

hauran de vetllar perquè aquells no surtin del seu recinte, i en cas de fer-ho hauran de retornar-los al seu lloc d'origen.

h) El reg de les plantes situades en parts de l'immoble que donen a la via pública haurà de fer-se en l'horari comprès entre les 22 hores de la nit i les 7 hores del matí. Els testos de flors i plantes situats en les obertures dels edificis s'hauran de col·locar al seu interior, darrera de la protecció de la barana i mai podran sobresortir de l'espai dels voladissos ni oferir cap perill de caiguda a la via pública. En el cas que els objectes esmentats no es trobessin en les condicions de seguretat degudes, els agents de l'autoritat municipals avisaran al seu propietari o propietària per tal de que prengui les mesures adequades per eliminar el perill potencial. En el supòsit d'inobservança, l'Alcaldia decretarà d'ofici la retirada dels objectes perillosos.

i) Efectuar cap tipus de vessament o degoteig de líquids a la via pública, com els procedents de condensació dels aires condicionats o altres aparells, escorrenties, etc., excepte el previst en el punt anterior.

2. Tota ocupació de la via pública resta sotmesa a l'obtenció prèvia de la corresponent llicència o permís municipal d'acord amb la normativa legal a que estigui subjecta. En cas extraordinari i urgent, les activitats de caràcter cívic o polític amb caràcter puntual i no comercial es comunicaran a la regidoria que pertorqui, als efectes corresponents.

3. Qualsevol objecte, bé o material dipositat a la via pública sense l'autorització corresponent podrà ser retirat del lloc i dipositat en un altre designat per l'autoritat competent, sens perjudici de la sanció corresponent a l'autor o autora de l'ocupació.

Article 9. Deures de la ciutadania a la via, serveis i espais públics.

1. Titulars de béns i immobles

a) Els propietaris d'immobles com ara edificis, instal·lacions i solars, subsidiàriament els seus usuaris, estan obligats a mantenir-los en perfecte estat de neteja, salubritat i seguretat, sense perjudici de la regulació que a l'efecte determini la normativa urbanística vigent.

b) Els jardins i les plantacions privats i els espais lliures i els terrenys no urbanitzats constitueixen un element important de l'ecosistema urbà i, com a tal, les persones que en són propietàries els han de mantenir en un estat correcte a fi de facilitar, especialment, la mobilitat de les persones per la via pública.

2. Residus urbans

a). La recollida de les escombraries domèstiques s'adaptarà a allò que estableixi la normativa sectorial aplicable.

b) Amb caràcter general, el cartró, paper, plàstic i vidre o matèria orgànica s'han de dipositar als contenidors reservats en cada cas o a través dels sistemes previstos per a cada zona.

c) Tota la ciutadania té el deure de dipositar les escombraries domèstiques en el contenidor corresponent més proper al seu domicili. Si aquest estigués ple, procurarà fer-ho al contenidor buit corresponent per aquest residu i que estigui més proper.

3.- Propietaris d'animals

a) Resta terminantment prohibit que els animals domèstics defequin en espais verds, zones verdes, zones terroses, sorrals o zones de jocs infantils.

b) En el cas que un animal hagi de defecar inevitablement a la via pública, el portador de l'animal està obligat a recollir i retirar els excrements de la part de la via pública afectada i a dipositar-los en la forma prevista segons la normativa sectorial aplicable.

c) Tindrà especial consideració la manca de salubritat i neteja provocada per les actituds incíviques dels propietaris d'animals que no recullin les defecacions que aquests produeixin a la via pública o en qualsevol indret d'ús del comú, que es regirà per la seva normativa sectorial aplicable, així com per l'Ordenança Municipal sobre la tinença d'animals.

d) Incidir en el benestar dels animals

Obligacions de les persones propietàries i posseïdores d'animals

1. Les persones propietàries i les posseïdores d'animals han de mantenir-los en bones condicions higienicosanitàries, de benestar i de seguretat, d'acord amb les característiques de cada espècie.

2. La persona posseïdora d'un animal ha de donar-li l'atenció veterinària bàsica per garantir-ne la salut.

Prohibicions

Resten prohibides les actuacions següents respecte als animals:

a) Maltractar-los, agredir-los físicament o sotmetre'ls a qualsevol altra pràctica que els produeixi sofriments o danys físics o psicològics.

b) Subministrar-los substàncies que puguin causar-los alteracions de la salut o del comportament, excepte en els casos emprats per la normativa vigent o per prescripció veterinària.

c) Abandonar-los.

d) Mantenir-los en instal·lacions indègudes des del punt de vista higienicosanitari, de benestar i de seguretat animal.

e) No facilitar-los l'alimentació suficient.

f) Mantenir-los lligats durant gran part del dia o limitar-los de manera duradora el moviment que els és necessari.

g) Matar-los per joc o perversitat o torturar-los.

4.- Circulació de vianants, bicicletes, patins i monopatins

a) És responsabilitat dels pares o tutors evitar que els infants menors de dotze anys transitin sols per les vies públiques. En qualsevol cas, tothom ha d'evitar que els infants baixin de les voreres si no van acompanyats.

b) Amb caràcter general, caldrà adoptar comportaments solidaris a la via i als espais públics a fi d'ajudar les persones que ho necessitin per transitar o per orientar-se, especialment les que hagin patit accidents o tinguin discapacitats motrius i/o sensorials, o es trobin en circumstàncies similars.

c) La circulació amb bicicleta es farà sempre per la calçada amb l'excepció dels menors de fins

a dotze anys. En tot cas, caldrà adoptar sempre les condicions de conducció necessàries a fi d'evitar riscos per a la circulació d'altres vehicles i de persones.

d) Les mateixes condicions de conducció seran requerides per circular amb monopatí llevat de les zones expressament habilitades.

5.- Objectes perduts

a) Els objectes retirats de la via pública que no siguin considerats com a deixalles i que es presumeixin extraviats es mantindran en dipòsit durant un període de sis mesos per tal que el seu titular pugui recuperar-los, sens perjudici de l'obligació d'abonar les despeses de retirada i custòdia que recaigui sobre el responsable, propietari o titular de l'obligació d'abonar les despeses. Un cop transcorregut el termini de dipòsit sense que el titular s'hi hagi interessat, els serveis municipals procediran a alienar-los, destruir-los o utilitzar-los segons s'escaigui. En el supòsit que sigui possible identificar el propietari de l'objecte abandonat, els serveis municipals es posaran en contacte amb aquest.

b) Qui trobi un objecte personal o de valor a la via pública del terme municipal, té l'obligació de dipositar-lo a les dependències de la Policia Local de Gelida.

Tots els objectes lliurats a la Policia Local es custodiaran durant un període màxim de sis mesos, comptats des de la data de lliurament.

Article 10. Garantia dels drets i deures dels ciutadans.

De conformitat amb aquesta Ordenança, en el marc de les seves competències i d'acord amb la legislació estatal i autonòmica, correspon a l'Ajuntament promoure i desenvolupar les condicions i els serveis necessaris per a garantir l'exercici dels drets i el compliment dels deures per part dels ciutadans.

Article 11.- Principis bàsics de la convivència

1.- Els principis bàsics de la convivència ciutadana són el respecte, la tolerància i la solidaritat. Aquests principis han de presidir els comportaments de les persones, individualment i/o col·lectivament, per tal de garantir l'exercici millor de la lliure iniciativa en tots els aspectes relacionats amb la vida ciutadana.

2.- L'autoritat municipal ha de promoure el principi bàsic de convivència i el respecte per les diferents expressions socials, polítiques, ètniques, religioses, culturals, sexuals, etc. Igualment, ha d'evitar qualsevol actitud o pràctica que conculqui el dret a la intimitat, a la convivència ciutadana pacífica, a l'ús dels espais i béns públics i, en definitiva, al lliure exercici dels drets i les llibertats legalment reconeguts i garantits.

Article 12. Rebuig de la violència i suport a iniciatives de resolució de conflictes ciutadans.

1. Es rebutja la violència física o psíquica en la resolució de conflictes de caire individual o col·lectiu, o en les relacions habituals.

2. Són sancionables les conductes i comportaments que atempten contra la convivència ciutadana i les activitats coactives o coercitives que no tinguin rellevància penal, com ara baralles i discussions a la via pública que tinguin repercussions públiques. És una circumstància agreujant que causin aldarulls o desordres públics.

3. L'Ajuntament facilitarà i donarà suport a totes les iniciatives que condueixin al debat, a l'intercanvi d'opinions i a la resolució democràtica dels conflictes ciutadans, sense perjudici del recurs a la jurisdicció competent perquè, en darrer terme, adopti una resolució.

Article 13. Dignitat de les persones.

1. S'han d'evitar totes les actituds individuals i col·lectives que atemptin contra la dignitat de les persones, siguin quines siguin les condicions socials, culturals, de gènere, d'edat o d'origen de les persones agreujades.

2. Les persones que conculquin la dignitat de tercers, de fet o de paraula, mitjançant insult, burla, molèsties intencionades i innecessàries, coacció psíquica o física, agressions, o fets anàlegs, seran sancionades d'acord amb la present Ordenança, sempre que les seves accions signifiquin un atemptat contra la convivència ciutadana i sense perjudici de les actuacions penals que se'n puguin derivar.

3. Constitueix una circumstància agreujant quan els destinataris d'aquestes conductes siguin infants, persones amb discapacitats físiques o psíquiques que les facin especialment vulnerables, o autoritats i funcionaris que actuïn en l'exercici de les seves funcions.

Article 14.- Mendicitat

1.- Es prohibeix la mendicitat en tot el terme municipal mitjançant conductes o actituds coactives o d'assetjaments, que obstaculitzin o impedeixin de manera intencionada el lliure trànsit dels ciutadans i ciutadanes pels espais públics. Sens perjudici del que disposa l'article 232 del Codi Penal, queda totalment prohibida la mendicitat en les vies i espais públics, exercida per menors, o, aquella que es realitzi, directament o indirectament, amb menors, persones discapacitades o animals.

2.- L'Ajuntament promourà la resolució d'aquestes situacions mitjançant els seus serveis socials. Els agents de l'autoritat demanaran la documentació a les persones que trobin exercint la mendicitat i, sempre que sigui possible, les adreçaran al departament de serveis socials municipals.

3.- L'Ajuntament donarà suport i promourà iniciatives ciutadanes i d'entitats de solidaritat amb l'objectiu de resoldre situacions personals extremes.

Article 15. Consum de begudes alcohòliques, estupefaents i drogues a la via pública.

1. En els termes de la Llei 1/92, de 21 de febrer, de protecció de la seguretat ciutadana, es prohibeix el consum de drogues en vies públiques, establiments o transports públics, així com la tinença il·lícita, tot i que no estigüés destinada al tràfic de drogues tòxiques, estupefaents i substàncies psicotròpiques, sempre que no constitueixi infracció penal.

2. L'Ajuntament, per acord de la junta de govern local, pot prohibir, de forma temporal o permanent en determinades zones i espais públics de la ciutat, el consum de begudes alcohòliques en els supòsits següents:

a) Quan, per la morfologia i el caràcter del lloc, el consum el facin de forma massiva grups de ciutadans, o convidi a l'aglomeració d'aquests.

b) Quan, com a resultat de l'acció del consum, es deteriori la convivència i la tranquil·litat de l'entorn, o es provoquin situacions d'insalubritat o perjudicis per a l'entorn i els seus elements configuradors.

- c) Quan el consum s'exterioritzi en forma denigrant per als vianants o per a la resta d'usuaris dels espais públics.
 - d) Quan els llocs es caracteritzin per l'afluència o presència d'infants i adolescents.
 - e) Els agents de l'autoritat poden intervenir temporalment, en els supòsits dels apartats a), b), c) i d) d'aquest punt 2, les begudes fins que cessin les circumstàncies concomitants al consum.
3. S'exceptuen d'aquesta prohibició els llocs i dates autoritzats per les administracions públiques. Com per exemple, terrasses i festivitats patronals.

Els titulars de la concessió de la instal·lació que hagin obtingut la llicència han de col·locar en un lloc visible al públic els rètols limitadors de subministrament de begudes alcohòliques, d'acord amb la normativa vigent.

4. Els establiments públics on es venguin begudes alcohòliques han de complir les normes relatives a la venda, segons el destinatari o comprador i el tipus de beguda.
5. L'Ajuntament promou i presta suport a les iniciatives ciutadanes destinades a la prevenció i al tractament de les drogodependències.

Article 16. Menors

1. D'acord amb el que estableix la Convenció de les Nacions Unides sobre els drets dels infants, totes les mesures de caràcter sancionador adoptades per les autoritats municipals que puguin afectar els menors atendran principalment l'interès superior d'aquests.
2. Els pares i mares, tutors o tutores o guardadors o guardadores seran responsables civils subsidiaris dels danys produïts per les infraccions comeses pels menors d'edat que depenguin d'ells. Així mateix, en aquells casos previstos per aquesta Ordenança, els pares i mares o tutors o tutores o guardadors o guardadores seran també responsables directes i solidaris de les infraccions comeses pels menors d'edat, sempre, en aquest cas, que concorri culpa o negligència per part seva.
3. En tot cas, qualsevol denúncia, incoació d'un expedient sancionador o eventual imposició d'una sanció a un menor serà també notificada als seus pares o mares o tutors o tutores, els quals hauran d'assistir a les sessions d'atenció individualitzada o als cursos de formació que, si s'escau, s'imposin com a alternativa a la sanció pecuniària de les infraccions comeses pels menors que depenguin d'ells. Tanmateix, amb la finalitat de protegir els drets dels infants o adolescents, el seu desenvolupament i formació, es podran substituir les accions pecuniàries per mesures correctores, com ara l'assistència a sessions informatives, treballs per a la comunitat o qualsevol altre activitat de caràcter cívic. A aquest efecte se sol·licitarà l'opinió dels pares o mares, tutors o tutores.
4. Tots els infants entre els sis i els setze anys tenen el dret i el deure d'anar a l'escola. És responsabilitat dels pares o tutors o guardadors garantir-los l'exercici normal d'aquest dret. Els agents de l'autoritat han de protegir i conduir al seu centre escolar o al seu domicili qualsevol infant d'aquestes edats que, durant l'horari escolar, sigui al carrer i ho han de comunicar als Serveis Socials de l'Ajuntament perquè cerquin les solucions més adients. L'incompliment d'aquesta disposició tindrà el caràcter de falta lleu quan es tracti d'un acte aïllat i de greu en la resta dels casos.
5. Els menors extraviats han de ser acompanyats a les dependències de la Policia Local de Gelida; els menors extraviats han de ser retinguts en custòdia a disposició dels seus pares o tutors o guardadors. L'autoritat municipal haurà d'informar als serveis socials immediatament

del fet d'haver trobat un menor en aquestes condicions. Si fos un particular qui el trobés, ha de lliurar-los a un agent dels cossos de seguretat.

Article 17. Ciutadans i activitat administrativa d'execució

1. Els ciutadans estan obligats a seguir les indicacions i ordres que, mitjançant els procediments establerts i en el compliment de les funcions i competències atribuïdes, els imparteixin les autoritats del Govern municipal i els seus agents.

2. Cap fet constitutiu d'aquestes infraccions podrà ser sancionat en via administrativa i penal a la vegada. Amb aquesta fi, organitzativament s'impartiran les instruccions adients als serveis municipals perquè davant fets d'aquestes característiques no es generin actuacions que pugui comportar la instrucció i sancionabilitat en les dues vies.

CAPÍTOL III: Relacions veïnals / convivència entre veïns

Article 18. Activitats a l'interior dels immobles i comunitats de veïns.

1. Tots els propietaris i ocupants d'immobles, edificis, construccions, instal·lacions o altres béns de titularitat privada estan obligats a evitar que, des dels mateixos, puguin produir-se conductes o activitats que causin molèsties innecessàries a les altres persones.

2. Igualment, es prohibeixen, dins l'àmbit veïnal, accions i omissions contraris als estatuts de la comunitat de propietaris que provoquin un perjudici o molèstia reiterada per a la convivència, posada de manifest per mitjà de les actes de la junta de propietaris.

3. La producció de soroll a l'interior dels edificis s'ha de mantenir dintre dels valors límits que exigeix la convivència ciutadana i el respecte als altres.

4. Es prohibeix qualsevol activitat pertorbadora del descans aliè a l'interior dels habitatges, en especial des de les 21 fins a les 8 hores de l'endemà, d'acord als valors guia d'immissió que estableix l'article 8 de l'Ordenança municipal de Sorolls i Vibracions.

5. Els titulars d'activitats o habitatges evitaran eventuais fuites d'aigües que produeixin humitats a dependències veïnes.

6. Els titulars d'activitats o habitatges evitaran que es produeixin emissions de pols, olors, bafs i altres agents físics, que puguin produir molèsties a dependències veïnes.

7. Els propietaris d'animals domèstics estan obligats a prendre les mesures necessàries per impedir que la tranquil·litat dels seus veïns sigui alterada pel comportament d'aquells.

8. És prohibit, des de les 21 fins a les 8 hores, deixar en patis, terrasses, galeries, i balcons o altres espais oberts, animals domèstics que amb els seus sons, crits o cants destorbin el descans veïnal.

9. Queda sota responsabilitat dels propietaris o usuaris dels immobles:

a) El manteniment de l'habitatge lliure d'insectes i rosegadors.

b) Complir, a càrrec seu, amb els requeriments que l'Ajuntament faci per impedir o corregir els efectes molestos, insalubres o perillosos que perjudiquin els altres habitatges.

c) Realitzar les obres necessàries per al manteniment adequat i la conservació de l'immoble i els seus serveis a fi que reuneixi les degudes condicions estructurals, d'habitabilitat i de seguretat i salubritat.

d) Els propietaris i usuaris dels habitatges han de respondre de les sancions que l'Ajuntament els imposi per no complir els requeriments, llevat dels casos en què, un cop aprovades per la junta de propietaris les obres o mesures necessàries, un o més propietaris s'oposin o demorin injustificadament l'execució d'aquestes ordres, cas en què aquests respondran individualment de les sancions que s'imposin per via administrativa.

Article 19. Contaminació acústica.

1. En el seu ús dels espais comunals i de la via pública, tots els ciutadans i ciutadanes tenen l'obligació de respectar el descans dels veïns i d'evitar sorolls que alterin la normal convivència.

2. La intervenció municipal pel que fa al control dels soroll i de les vibracions en hores de descans nocturn es centrarà en aquells provocats per:

- a) El volum de la veu humana o l'activitat directa de les persones.
- b) Animals domèstics.
- c) Funcionament d'electrodomèstics, aparells i instruments musicals i acústics.
- d) Funcionament d'instal·lacions d'aire condicionat, ventilació i refrigeració.

3. Tenen la consideració de contaminació acústica les emissions sonores que ultrapassin els límits establerts a la normativa sectorial reguladora d'aquesta finalitat i, en concret a la Llei 16/2002, de 28 de juny, de contaminació acústica de la Generalitat de Catalunya i a l'Ordenança Municipal que pugui desenvolupar la matèria.

CAPÍTOL IV: Infraccions, sancions i procediment sancionador.

Article 20. Inspecció, control i revisió.

1. Els serveis municipals corresponents han de vetllar pel manteniment de l'ordre públic i pel compliment del que disposa aquesta Ordenança, per la qual cosa, totes les activitats regulades en aquesta queden subjectes a l'acció inspectora de l'Ajuntament, la qual es podrà dur a terme, en qualsevol moment, sens perjudici de les accions específiques de control de les activitats i de revisió de les autoritzacions i de les llicències municipals.

2. És competència municipal la vigilància i inspecció, així com la sanció de les infraccions comeses contra aquesta Ordenança, sense perjudici de les competències que puguin correspondre a altres autoritats en aplicació de la normativa vigent.

Article 21. Responsabilitats generals.

1. Les accions o omissions que vulnerin allò que regula aquesta Ordenança generaran responsabilitat de naturalesa administrativa, sens perjudici de la que pugui ser exigible per via penal o civil. En aquest sentit, quan l'autoritat municipal pressuposi, en qualsevol moment del procediment administratiu sancionador, que els fets o conductes originadors d'infraccions administratives puguin derivar en il·lícits penals, ho posarà immediatament en coneixement de l'òrgan competent de l'Administració de Justícia als efectes d'exigència de responsabilitats penals en què hagin pogut incórrer les persones infractores i suspènndrà l'esmentat procediment fins que es resolgui la via penal.

2. Són responsables directes de les infraccions administratives:

a) Les persones autores materials, sigui per acció o per omissió, tret dels supòsits que aquests siguin menors d'edat o concorri en ells alguna causa legal d'impunitat, cas en què seran responsables directes els pares, mares, tutors, guardadors/es legals. Aquesta responsabilitat es podrà estendre a aquelles persones a qui per llei s'atribueixi el deure de preveure la infracció administrativa comesa per uns altres.

b) Les persones titulars o propietàries de vehicles amb els quals s'ha comès la infracció, sempre que aquestes siguin les que condueixin en el moment de la comissió de la infracció.

c) La persona propietària o posseïdora de l'animal i la que, per acció o omissió, haguessin participat en la comissió de la infracció, d'acord amb la legislació vigent en matèria d'animals domèstics o potencialment perillosos.

d) Les persones titulars de les llicències o autoritzacions municipals.

e) Les persones titulars dels establiments i organitzadores d'espectacles, en cas de no tenir concedida la llicència o autorització municipal corresponent.

f) Totes aquelles persones que apareguin com a responsables directes en les disposicions d'aquesta Ordenança.

3. Són responsables subsidiàries de les infraccions administratives:

a) Les persones titulars o propietàries de vehicles amb què s'ha comès la infracció, sempre que aquestes no siguin els conductors en el moment de la comissió de la infracció.

b) Les persones propietàries dels animals, sempre que no estiguin presents en el moment de la comissió de la infracció.

4. Són responsables solidàries de les infraccions administratives:

En aquells casos en què el compliment de les obligacions previstes en aquesta Ordenança correspongui a diverses persones conjuntament i no sigui possible determinar el grau de participació de cada una d'elles en la comissió de la infracció, aquestes respondran solidàriament tant de les infraccions que en cometin com de les sancions que s'imposin.

Article 22. Procediment sancionador.

1. En l'exercici de la seva potestat sancionadora, l'Ajuntament, dintre de les seves competències i per una adequada ordenació de les relacions de convivència i d'ús dels serveis, equipaments, béns i espais públics de la ciutat, sancionarà les accions i conductes contràries a aquesta Ordenança i a la respectiva legislació sectorial, mitjançant el corresponent procediment sancionador.

2. Aquest procediment administratiu sancionador s'ajustarà a les regles i als principis generals establerts al Títol IX de la Llei 30/1992, de 26 de novembre, de règim jurídic de les administracions públiques i del procediment administratiu comú; al procediment sancionador establert en la corresponent legislació sectorial i, supletòriament, al Decret 278/1993, de 9 de novembre sobre el procediment sancionador d'aplicació en els àmbits de competència de la Generalitat de Catalunya i, supletòriament, el Reial Decret 1398/1993, de 4 d'agost, pel qual s'aprova el Reglament del procediment per a l'exercici de la potestat sancionadora.

3. Constitueixen infracció administrativa d'aquesta Ordenança les accions i omissions que representin vulneració dels seus preceptes, tal i com apareixen tipificats en els diferents articles

de desenvolupament.

4. L'Alcaldia podrà delegar la competència per a l'inici de procediments sancionadors que s'hagin de tramitar com a conseqüència de l'aplicació d'aquesta Ordenança, i les funcions instructora i resolutòria d'aquests procediments. La delegació d'aquestes facultats podrà fer-se en òrgans diferents del mateix Ajuntament. Així mateix, quan la conducta atempti greument la convivència ciutadana, l'Ajuntament, si s'escau, es personarà, en la condició que correspongui segons la legislació processal vigent, en les causes obertes en els jutjats i tribunals.

5. Les sancions pecuniàries que s'endeuten a l'Ajuntament per infraccions tipificades per la present Ordenança podran exigir-se per la via de constrenyiment.

Article 23. Classificació i graduació de les infraccions.

1. Les infraccions d'aquesta Ordenança es classifiquen en lleu, greu o molt greu. La tipificació general d'infraccions s'estableix sens perjudici de les tipificacions específiques que, en relació amb les accions o omissions contràries a aquesta Ordenança, es regulen en la corresponent legislació sectorial aplicable.

2. Les sancions tipificades en aquesta Ordenança que no tinguin regulació de la seva graduació en la normativa sectorial aplicable, es graduaran tenint en compte el seu caràcter de molt greu, greu o lleu, en funció dels criteris establerts en l'apartat següent d'aquest capítol, els qual podran ser valorats conjuntament o separadament.

3. Les sancions que s'imposaran als responsables de les infraccions seran les següents:

- a) Les infraccions lleus es sancionaran amb multes de fins a un import màxim de 750,00 EUR.
- b) Les infraccions greus es sancionaran amb multes de 750,01 EUR fins a 1.500,00 EUR.
- c) Les infraccions molt greus es sancionaran amb multes de 1.500,01 fins a 6.000,00 EUR.

4. La imposició de les sancions previstes en aquesta Ordenança es guiaran per l'aplicació del principi de proporcionalitat i, en tot cas, es tindran en compte els criteris de graduació següents:

- a) L'alteració del medi ambient o la salut de les persones.
- b) L'existència d'intencionalitat.
- c) La naturalesa dels perjudicis causats.
- d) La reincidència.
- e) La reiteració.

5. S'entén que hi ha reincidència quan s'ha comès en el termini d'un any més d'una infracció d'aquesta Ordenança i ha estat declarat per resolució ferma. Hi ha reiteració quan la persona responsable ja ha estat sancionada per infraccions d'aquesta Ordenança o quan s'estan instruint altres procediments sancionadors per infraccions d'aquesta Ordenança.

6. En la fixació de les sancions de multa es tindrà en compte que, en tot cas, el compliment de la sanció no resulti més beneficiosa per a la persona infractora que el compliment de les normes infringides.

7. Quan, segons el previst en la present Ordenança, s'imposin sancions no pecuniàries, siguin alternatives o obligatòries, la determinació del seu contingut i durada es farà, també, tenint en compte el principi de proporcionalitat i els criteris enunciats en els paràgrafs anteriors.

Article 24. Concurrència de sancions.

1. Incoat un procediment sancionador per dues o més infraccions entre les quals hi hagi relació

de causa-efecte, s'imposarà només la sanció que resulti més elevada.

2. Quan no es doni la relació de causa-efecte a la que es refereix l'apartat anterior, als responsables de dues o més infraccions se'ls imposaran les sancions corresponents a cadascuna de les infraccions comeses llevat que s'aprecii identitat de subjectes, fets i fonaments. En aquest darrer supòsit s'aplicarà el règim que sancioni amb major intensitat, gravetat o severitat la conducta de la que es tracti.

Article 25. Prescripció i caducitat.

La prescripció i la caducitat de les sancions tipificades en aquesta Ordenança que no tinguin un termini específic de prescripció en la normativa sectorial aplicable, es regiran pels terminis establerts en la Llei 30/1992, de 26 de novembre, de règim jurídic de les administracions públiques i del procediment administratiu comú.

Article 26. Prevenció i Mediació.

1. L'Ajuntament donarà prioritat a totes aquelles mesures municipals encaminades a prevenir riscos per a la convivència ciutadana i el civisme en l'espai públic.

2. L'Ajuntament promourà especialment la mediació i la resolució de conflictes com a eina bàsica per a una societat menys litigiosa i més cohesionada i que dins del possible permeti evitar accions punitives.

Article 27. Execució subsidiària.

L'Ajuntament podrà realitzar subsidiàriament els treballs que, segons aquesta Ordenança, hagin d'efectuar les persones responsables, amb càrrec a aquestes, de les despeses originades pels esmentats treballs, degudament justificats, sens perjudici de la imposició de les sancions corresponents.

Article 28. Mesures cautelars

Iniciat l'expedient sancionador, mitjançant acord motivat, es podran adoptar les mesures provisionals imprescindibles per al normal desenvolupament del procediment, per evitar la comissió de noves infraccions o per assegurar el compliment de la sanció que pogués imposar-se.

Article 29. Destinació de les sancions

L'import dels ingressos de l'ajuntament en virtut de les sancions imposades es destinarà a millorar, en les seves diverses formes i a través de diversos programes, l'espai urbà com a lloc de trobada i convivència.

CAPITOL IV : Activitats substitutòries a la sanció econòmica

Article 30. Reparació del dany

1. Els presumptes responsables de les infraccions en un procediment sancionador podran reconèixer la seva responsabilitat en qualsevol moment de la tramitació de l'expedient.

2. El reconeixement de la responsabilitat, quan s'acompanya de l'oferiment de dur a terme accions educatives per reparar el dany que acordi la junta de govern local, com ara treballs voluntaris i/o cursos monogràfics, determinarà la possibilitat que l'instructor proposi a l'òrgan competent per sancionar el sobreseïment de l'expedient sancionador, un cop la persona

infractora acreditada haver reparat davant la comunitat el dany ocasionat, amb la participació en cursos o realització de treballs de caràcter voluntari.

3. Aquesta mesura de sobreseïment no serà possible en supòsits que la persona responsable de la infracció sigui reincident en actituds qualificades com a incíviques en la Ordenança.

Article 31. Treballs voluntaris

1. Amb la finalitat de reparar, en la mesura que pugui, els danys ocasionats a la resta de la ciutadania com a conseqüència d'una conducta incívica, l'òrgan competent per sancionar podrà condonar la sanció a canvi que la persona infractora es comprometi a desenvolupar treballs voluntaris en benefici de la resta de la comunitat o a reparar els danys causats per accions similars.

La sol·licitud de condonar la sanció econòmica, pot també ser realitzada en base als recursos econòmics de que disposi l'infractor, els quals hauran de ser acreditats i valorats.

2. Atès el caràcter voluntari d'aquests treballs, no seria considerada una sanció.

3. Queden excloses de la possibilitat de condonar la sanció:

a) Les persones que hagin reincidit en la comissió de la mateixa infracció.

b) les persones que hagin obstruït o obstaculitzat l'actuació municipal durant la instrucció del procediment sancionador.

4. En incoar l'expedient s'ha d'informar a la persona interessada de la possibilitat d'acollir-se a la commutació de la sanció. La sol·licitud d'acolliment al procediment de commutació, un cop ferma i acceptada en els termes que es fixin, suspèn la tramitació de l'expedient sancionador. Si la persona infractora no realitza positivament les activitats alternatives establertes recaurà sobre ella la sanció econòmica íntegra imposada inicialment.

Article 32. Cursos monogràfics

Amb la finalitat expressada en els articles anteriors, l'Ajuntament podrà organitzar cursos monogràfics destinats a la formació en el civisme per tal d'evitar la comissió de futures conductes incíviques. La participació en aquests cursos tindrà caràcter voluntari.

DISPOSICIÓ TRANSITÒRIA

La present Ordenança s'entendrà automàticament modificada per la normativa estatal o autonòmica que es promulgui amb posterioritat si és contradictòria amb el seu contingut.

DISPOSICIÓ DEROGATÒRIA

Queden derogades les ordenances, bans i reglaments municipals d'aquest Ajuntament que s'oposin a les disposicions de la present Ordenança, les contradiguin o hi resultin incompatibles.

DISPOSICIÓ FINAL

Aquesta ordenança aprovada definitivament per Decret d'alcaldia de data 17-5-2010 i publicada en el BOP núm. 125 de 26-5-2010 començant a regir 15 dies després de la seva publicació al BOP i es mantindrà vigent fins la seva modificació o derogació expressa.

ANNEX 1

QUADRE DE SANCIONS

Infraccions lleus

Constitueixen infraccions lleus de l'Ordenança les següents:

- 1.- Actituds desconsiderades o de menyspreu clar realitzades a la via pública que repercuteixin sobre la convivència ciutadana, quan no tinguin rellevància penal.
- 2.- Provocar fins a dues "falses alarmes" o fer servir incorrectament els aparells d'alarma, pertorbant la tranquil·litat ciutadana, sense causa o motiu justificats, en un any.
- 3.- Utilitzar els espais verds destinats al lleure i els seus elements de forma contrària a les condicions que en regulen l'ús sense causar-hi danys.
- 6.- Practicar exercicis o activitats que signifiquin un risc per a la vegetació o qualsevol altre element de mobiliari urbà, o que representin un risc per a la integritat física de la resta d'usuaris.
- 7.- L'ús de gronxadors o altres aparells d'esbarjo situats als parcs i places públiques, per persones que no compleixin les condicions i requisits d'ús.
- 8.- Entrar o romandre sense autorització en recintes públics enjardinats i parcs tancats al públic.
- 9.- Jugar o dur a terme activitats en parcs, places públiques i zones verdes, en què l'Ajuntament les hagi prohibides.
- 10.- Banyar-se en fonts públiques.
- 11.- Llençar o fer nedar gossos o altres animals en fonts públiques.
- 12.- Abeurar animals en fonts públiques, sempre que el tipus de font no permeti evitar el contacte entre l'animal i el broc.
- 13.- Comprar productes pirotècnics per part dels menors de 14 anys, sense anar acompanyats d'un adult.
- 14.- No respectar les distàncies màximes de seguretat establertes en espectacles pirotècnics.).
- 15.- Desenvolupar activitats a l'interior dels immobles i comunitats de veïns que, de forma reiterada, causin molèsties al veïnat o als seus integrants, no susceptibles de ser qualificades com a dany.
- 16.- Pertorbar de forma moderada el funcionament normal d'un servei públic.
- 17.- Orinar o defecar als indrets no específicament destinats a aquest fi als llocs, vies i transport públics.
- 18.- Llançar, abandonar o deixar residus als llocs , vies i transports públics com xiclets, embolcalls o envasos de paper, metall o plàstic quan per la manca d'entitat, les seves característiques, transcendència i circumstàncies no estiguin tipificats en altres ordenaments o constitueixin infracció mes greus.

19.- Qualsevol altre incompliment de les obligacions i prohibicions d'aquesta Ordenança que no sigui expressament tipificat al present annex.

Infraccions greus

Constitueixen infraccions greus de l'Ordenança les següents:

20.- No facilitar a les autoritats municipals les dades i la informació que se sol·liciti quan aquestes, justificadament, siguin necessàries per a la tramitació i el bon fi dels procediments administratius municipals.

21.- No facilitar a l'Administració la realització d'informes, inspeccions i altres actes d'investigació, en els casos previstos per la llei o quan siguin necessaris per a la prossecució dels procediments administratius que serveixen a l'Administració per a desenvolupar les seves competències i activitats legítimes o per a defensar els interessos generals.

22.- No proporcionar a l'Administració, quan actuï en defensa d'interessos generals o en l'exercici de les seves competències, les dades veraces que requerides, permetin identificar, en el marc del respecte a la intimitat i al secret professional, altres interessats que hagin de comparèixer en un procediment.

23.- Participar en discussions o baralles a la via pública o llocs públics, quan no tinguin rellevància penal.

24.- Desenvolupar actituds violentes i intimidadores o alteracions de l'ordre públic, sense danys directes sobre bens o persones.

25.- Conculcar la dignitat de les persones, quan no tinguin rellevància penal.

26.- Produir molèsties als veïns, directament, o per mitjà d'animals, menors, o altres persones de les quals s'hagi de respondre.

27.- No adoptar les mesures oportunes per a garantir el respecte el descans veïnal o la mobilitat de la via pública a les entrades o sortides de la clientela, pels locals de pública concurrència.

28.- No sol·licitar llicència per a la instal·lació d'un sistema d'alarma, els efectes de la qual s'exterioritzin a la via pública.

29.- Consumir begudes alcohòliques a la via pública alterant la tranquil·litat ciutadana o el dret a la lliure circulació de persones.

30.- Consumir substàncies estupefaents o psicotròpiques, drogues, en llocs, vies, establiments o transports públics.

31.- Tinència de drogues, substàncies estupefaents o psicotròpiques no ordenades al tràfic en llocs, vies, establiments o transports públics.

32.- Tinència de drogues, substàncies estupefaents o psicotròpiques no ordenades al tràfic en llocs, vies, establiments o transports públics trobant-se la persona o grups formats integrats per menors.

33.- Abandonar en llocs, vies, establiments o transports públics, útils o estris utilitzats pel consum de drogues, substàncies estupefaents o psicotròpiques.

- 34.- Proferir expressions irrespectuoses a les autoritats o als agents amb ànim ofensiu.
- 35.- Desobeir indicacions o ordres dels agents de l'autoritat i mantenir l'incompliment, quan no tinguin rellevància penal.
- 36.- Fer servir els espais verds destinats al lleure i els elements que els integren causant-hi danys.
- 37.- Fer provisió excessiva de l'aigua de les fonts públiques per destinar-la a ús privat, sempre que no sigui justificat per un tall de subministrament o per causes de força major.
- 38.- Caçar, tallar o arrencar fruits, arrels o plantes, o tallar llenya de qualsevol mena, en parcs forestals o zones de bosc comú sense la deguda autorització. S'exceptuen els fruits dels arbres fruiters plantats per a l'ús i esbarjo dels ciutadans.
- 39.- Extreure molsa, humus, sense autorització, dels parcs forestals o del bosc d'ús comú.
- 40.- Col·locar anuncis o rètols en parcs forestals o zones de bosc d'ús comú, sense autorització. (Article 19.1.a).
- 41.- Conduir vehicles amb motor per camins de vianants, per zones de repoblació forestal, parcs forestals o en zones de bosc d'ús comú.
- 42.- Conduir vehicles amb motor, en parcs forestals o en zones de bosc d'ús comú, sense seguir les indicacions dels guardes ni respectar les senyalitzacions de limitació de velocitat. .
- 43.- Col·locar petards sobre mobiliari urbà o béns privats adjacents a la via pública.
- 44.- Llençar coets a menys d'una distància de 500 metres del bosc o de zones amb arbres que, per les seves característiques, siguin susceptibles de combustió.
- 45.- Posar productes pirotècnics dins d'elements l'explosió dels quals pugui provocar la dispersió d'objectes amb risc per a les persones i béns.
- 46.- Preparar fogueres en llocs on obstrueixen el pas de vehicles o vianants.
- 47.- Fer foc a menys de 500 metres de terrenys forestals o instal·lar fogueres a menys de 20 metres dels cotxes aparcats i de les façanes de les cases.
- 48.- Desenvolupar activitats a l'interior dels immobles i comunitats de veïns que, de forma reiterada, causin molèsties al veïnat o als seus integrants i que causin perjudicis o danys.
- 49.- No conservar, ni fer servir l'habitatge d'acord amb la seva destinació.
- 50.- No vetllar perquè l'habitatge conservi les condicions de seguretat, salubritat i ornament públic.
- 51.- No adoptar les mesures necessàries per a mantenir l'habitatge lliure d'insectes i rosegadors.
- 52.- No complir els requeriments de l'Ajuntament per a impedir o corregir els defectes nocius, molestos, insalubres o perillosos que perjudiquin altres habitatges.

53.- No realitzar les obres necessàries per al manteniment i la conservació adequada de l'immoble i dels seus serveis, per tal que reuneixin les degudes condicions estructurals, d'estanquitat, d'habitabilitat i de seguretat.

54.- Executar treballs de reforma, conservació o millora dels immobles (construcció, fusteria o altres anàlegs) que impliquin el desenvolupament d'activitats pròpies d'obra ordinària, de les 21h a les 8 h.

55.- L'execució de treballs de reparació o instal·lació d'electrodomèstics, aparells elèctrics o instal·lacions auxiliars, quan impliquin l'exercici d'accions incloses en el paràgraf anterior o que superin els límits sonors que la normativa específica estableixi de les 21h a les 8 h.

56.- Pertorbar el funcionament normal d'un servei públic, o alterar estàndards de prestació fixats per l'Ajuntament de forma significativa.

57.- Instal·lar un sistema de captació d'imatges, el camp de visió del qual abasti la via pública, fora dels supòsits autoritzats per la LO de protecció de dades.

Infraccions molt greus

Constitueixen infraccions molt greus de l'Ordenança les següents:

58.- No facilitar a l'Administració la realització d'informes, inspeccions i altres actes d'investigació, en els casos previstos per la llei o quan siguin necessaris per a la prossecució dels procediments administratius que serveixen a l'Administració per a desenvolupar les seves competències i activitats legítimes o per a defensar els interessos generals, quan es faci perdre als procediments la seva finalitat.

59.- No proporcionar a l'Administració, quan actuï en defensa d'interessos generals o en l'exercici de les seves competències, les dades veraces que requerides, permetin identificar, en el marc del respecte a la intimitat i al secret professional, altres interessats que hagin de comparèixer en un procediment, quan es faci perdre la finalitat als procediments o es pugui causar indefensió als possibles interessats.

60.- Actituds vandàliques, agressives o negligents en l'ús del mobiliari urbà que generin situacions de risc o perill per a la salut i integritat física de persones o béns, quan no tinguin rellevància penal.

61.- Desenvolupar actituds violentes o intimidadores que causin alteracions de l'ordre públic, amb danys directes sobre béns o persones, quan no tinguin rellevància penal.

62.- Exercir actes de caràcter coercitiu o coactiu sobre altres persones, o imposar la prestació d'un servei a la via pública sense la petició del prestatari quan no tingui rellevància penal. .

63.- Conculcar la dignitat de les autoritats municipals i dels seus agents quan actuïn en el compliment de les seves funcions, quan no tinguin rellevància penal.

64.- Conculcar la dignitat d'infants, gent gran o discapacitats, quan no tinguin rellevància penal.

65.- Provocar voluntàriament la utilització incorrecta dels aparells d'alarma, de manera que pertorbin o impedeixin el seu ús o funcionament correctes.

66.- Consumir substàncies estupefaents o psicotròpiques, drogues, en llocs, vies, establiments o transports públics amb afluència o presència de menors, o de forma pública i notòria.

- 67.- Consumir begudes alcohòliques en espais expressament prohibits.
- 68.- Vendre begudes alcohòliques a la via pública sense l'autorització pertinent.
- 69.- Desobeir les ordres i resolucions administratives de les autoritats municipals en matèries de la seva competència, quan no tinguin rellevància penal.
- 70.- Encendre focs fora dels llocs reservats a l'efecte i tirar llumins o puntes de cigarretes enceses en parcs forestals o zones de bosc d'ús comú.
- 71.- Llençar petards o disparar focs artificials en parcs forestals o zones de bosc d'ús comú, fora de les zones que s'assenyalin per a una ocasió determinada.
- 72.- Llençar o dirigir petards contra les persones o béns de forma que signifiquin un risc per a la seva integritat.
- 73.- Fer servir productes pirotècnics a la vora de productes o líquids inflamables, i també en establiments d'expedició o emmagatzematge.
- 74.- Encendre fogueres sobre la via a prop d'elements o xarxes de subministrament i comunicació enlairats.
- 75.- Encendre fogueres amb productes inflamables o en condicions meteorològiques que puguin comportar un risc d'incendi o emprar, com a elements de combustió de la foguera, materials la combustió dels quals pugui generar efectes tòxics o contaminants, o que siguin susceptibles d'explotar.
- 76.- Dur a terme una activitat que impliqui la utilització de la via pública per ús privatiu, sense llicència.
- 77.- Tot i que pugui afectar inicialment a la comunitat de propietaris o ser competència de la mateixa, desenvolupar accions o omissions contràries als estatuts de la comunitat de propietaris que provoquin un perjudici o molèsties reiterades i que constitueixin un element de perturbació greu de la convivència veïnal, posada de manifest mitjançant les actes de la junta de propietaris.
- 78.- Impedir l'ús d'un servei públic a persones amb dret a utilitzar-lo o obstruir-ne de forma greu el funcionament normal.

La present Ordenança aprovada definitivament i publicada al BOPB de data 26-5-2010 continuarà vigent mentre no se n'acordi la modificació o derogació. En cas de modificació parcial, els articles que no s'han modificat restaran vigents.

ORDENANÇA REGULADORA DEL SOROLL I LES VIBRACIONS AL MUNICIPI DE GELIDA DE 2023

Preàmbul

El soroll és actualment una de les principals causes de preocupació ciutadana, ja que incideix en la qualitat de vida de les persones i, a més, pot provocar efectes nocius en la salut i en el comportament, tant individuals com socials.

En aquest sentit, el soroll es considera arreu com un agent contaminant més, des que així es va reconèixer oficialment per primera vegada en la Conferència de les Nacions Unides sobre Medi Ambient Humà, reunida a Estocolm l'any 1972.

En l'àmbit de la Unió Europea, la Directiva 2002/49/CE, del Parlament Europeu i del Consell, de 25 de juny de 2002, sobre avaluació i gestió del soroll ambiental, ha obligat a un procés de transposició de les seves normes al Dret intern dels estats membres.

Els articles 43 i 45 de la Constitució estableixen el manament de tots els poders públics de protegir la salut i el medi ambient, en la qual s'inclou la protecció davant la contaminació acústica. Així, a escala estatal s'han promulgat la Llei 37/2003, de 17 de novembre, del soroll, el Reial decret 1513/2005, de 16 de desembre, que la desplega pel que fa a l'avaluació i gestió del soroll ambiental i el Reial decret 1367/2007, de 19 d'octubre, que la desplega pel que fa a zonificació acústica, objectius de qualitat i emissions acústiques.

A Catalunya, els articles 27 i 46 de l'Estatut d'Autonomia estableixen el dret de totes les persones a la protecció davant les diferents formes de contaminació i que les polítiques ambientals dels poders públics han de dirigir, entre d'altres finalitats, a la reducció de les diferents formes de contaminació, mitjançant l'adopció de les corresponents polítiques públiques.

En aquest marc s'insereixen la Llei 16/2002, de 28 de juny, de protecció contra la contaminació acústica, el Decret 245/2005, de 8 de novembre, pel qual es fixen els criteris per a l'elaboració de mapes de capacitat acústica i el Decret 176/2009, de 10 de novembre, pel qual s'aprova el Reglament de la Llei 16/2002, de 28 de juny, i se n'adapten els annexos.

Finalment, pel que fa a l'Administració local, l'article 84 de l'Estatut d'Autonomia de Catalunya garanteix als ens locals competències pròpies en la formulació i gestió de polítiques per a la protecció del medi ambient, i aquesta atribució també es fa als articles 25 de la Llei 7/1985, de 2 d'abril, de bases del règim local i 66 del Text refós de la Llei municipal i de règim local de Catalunya, aprovat pel Decret legislatiu 2/2003, de 28 d'abril.

La present ordenança concreta els instruments jurídics, i també tècnics, necessaris perquè es pugui donar una resposta adequada a les inquietuds dels ciutadans i les ciutadanes vers la contaminació acústica, millorant la seva qualitat de vida, en un procés d'una creixent conscienciació ambiental.

Capítol I. Objecte i àmbit d'aplicació

Article 1. Objecte

L'Ordenança té per objectiu regular les mesures i instruments municipals necessaris per prevenir i corregir la contaminació acústica.

Article 2. Àmbit d'aplicació

Resten sotmesos a l'Ordenança qualsevol instal·lació, maquinària, projecte de construcció, relacions de veïnat, comportament ciutadà, o activitat de caràcter públic o privat, incloses als

annexos, susceptibles de generar contaminació acústica per soroll, per vibracions o per soroll i vibracions.

Article 3. Definicions i índexs acústics

A l'efecte d'aquesta ordenança, s'entén per:

1. Definicions

Activitat: Qualsevol activitat industrial, comercial, de serveis, recreativa o espectacle que sigui de titularitat pública o privada, i les derivades de les relacions de veïnat.

Emissor acústic: Qualsevol infraestructura, instal·lació, maquinària, activitat o comportament que generi soroll i/o vibracions.

Immissió a l'ambient exterior: La contaminació produïda pel soroll i les vibracions que provenen d'un o diversos emissors acústics situats al medi exterior del centre receptor.

Immissió a l'ambient interior: La contaminació produïda pel soroll i les vibracions que provenen d'un o diversos emissors acústics situats al mateix edifici o en edificis contigus al receptor.

Índex de soroll: Magnitud física que descriu el soroll ambiental

Mapa de capacitat acústica: Instrument que assigna els nivells d'immissió fixats com a objectius de qualitat en un territori determinat.

Nova construcció: Edificació que, a l'entrada en vigor del Decret 176/2009, de 10 de novembre, no disposa de la llicència municipal preceptiva.

Període d'avaluació: Període temporal al qual s'ha de referir l'avaluació acústica, d'acord amb els annexos de l'Ordenança i la normativa de rang superior.

Soroll ambiental: El so exterior no desitjat o nociu generat per les activitats humanes, inclòs el soroll emès pels mitjans de transport, pel trànsit rodat, ferroviari, marítim i aeri, i pels emplaçaments de les activitats.

Valor límit d'immissió: Nivell d'immissió màxim permès dins un període determinat.

Zona de sensibilitat acústica: Part del territori que presenta una mateixa percepció acústica. La delimitació d'aquestes zones la fixa l'Ajuntament mitjançant el Mapa de capacitat acústica.

2. Índexs acústics

a. $L_{Aeq,T}$: Nivell de pressió acústica contínua equivalent ponderat A, mesurat durant el període T .

b. L_{AFmax} : Nivell màxim de pressió acústica ponderat A i integrat temporalment en *fast*.

c. L_A : Nivell d'avaluació de la pressió acústica avaluat per a un període de temps especificat, que s'obté mitjançant mètodes de càlcul o de mesurament i, si escau, les correccions que especificuen els annexos.

d. L_{aw} : Nivell d'avaluació de les vibracions que s'obté mitjançant mètodes de càlcul o de mesurament.

e. L_d : Índex de soroll diürn, indicador de soroll associat a la molèstia diürna.

f. L_{den} : Índex de soroll dia-vespre-nit, indicador de soroll associat a la molèstia global.

g. L_e : Índex de soroll del vespre, indicador de soroll associat a la molèstia del vespre.

h. L_n : Índex de soroll nocturn, indicador de soroll associat a la molèstia nocturna.

i. K_f : Correcció per raó de components de baixes freqüències.

j. K_t : Correcció per raó de components tonals.

k. K_i : Correcció per raó de components impulsius.

l. $L'_{nT,w}$: Nivell global de pressió de soroll d'impacte estandarditzat.

m. $D_{nT,A}$: Diferència de nivells estandarditzada, ponderada A, entre recintes interiors.

n. $D_{2m,nT,ATr}$: Diferència de nivells estandarditzada, ponderada A, en façanes i en cobertes, per a soroll.

Article 4. Drets i deures

1. D'acord amb el que estableix la normativa per la qual es regula el dret d'accés a la informació en matèria de medi ambient, l'ajuntament ha de posar a disposició de la població de manera clara, comprensible i fàcilment accessible, la informació relativa a la contaminació

acústica.

2. Tots els ciutadans tenen el deure d'observar les normes de conducta que, en relació amb la contaminació acústica, determina la present ordenança.

Capítol II. Gestió ambiental del soroll

Article 5. Zonificació acústica i mapa de capacitat acústica

El Mapa de capacitat acústica, duu a terme la zonificació acústica de les zones urbanes, els nuclis de població i, si s'escau, les zones del medi natural, d'acord amb l'establert a l'annex 1.

Article 6. Zones d'especial protecció de la qualitat acústica (ZEPQA)

1. Prèvia elaboració d'un estudi tècnic que contingui la determinació dels nivells d'immissió en l'ambient exterior mitjançant mesuraments, d'acord amb la legislació vigent, i la descripció dels valors objecte de protecció, l'ajuntament pot declarar zones d'especial protecció de la qualitat acústica els parcs, zones enjardinades, interiors d'illes, espais per a vianants o altres àrees de sòl urbà o urbanitzable similars que reuneixin els requisits establerts per la legislació vigent i en els quals, per les seves singulars característiques, es consideri convenient de conservar la seva especial qualitat acústica.

2. La declaració ha d'incloure un pla específic de mesures que determini les prescripcions necessàries per compatibilitzar la protecció de la qualitat acústica amb els possibles usos i activitats admesos i per assegurar que no se sobrepassen els valors límit d'immissió establerts per a aquestes zones.

3 L'ajuntament pot promoure els convenis i acords de col·laboració necessaris amb altres administracions i particulars per a l'adequat desenvolupament i execució del Pla.

4. El Pla específic de mesures s'ha de revisar, d'acord amb el que disposen els apartats 1 i 2, quan sigui necessari, per modificacions del planejament territorial o urbanístic o per altres causes, per tal de mantenir la compatibilitat dels usos i la qualitat acústica i els valors objecte de singular protecció.

Article 7. Zones acústiques de règim especial (ZARE)

1. L'ajuntament pot declarar zones acústiques de règim especial aquelles àrees en les quals es comprovi que se superen els valors límit d'immissió en els termes establerts per la legislació vigent, mitjançant un estudi tècnic elaborat a iniciativa de l'ajuntament o a petició d'un mínim del 50% dels veïns de la zona.

2. La declaració ha d'incloure un pla específic de mesures que determini les prescripcions necessàries per compatibilitzar la protecció de la qualitat acústica amb els possibles usos i activitats admesos i per assegurar que no se sobrepassen, a l'interior dels habitatges, els valors límit d'immissió establerts.

3. L'Ajuntament pot promoure els convenis i acords de col·laboració necessaris amb altres administracions i particulars per a l'adequat desenvolupament i execució del Pla.

4. El Pla específic de mesures s'ha de revisar, d'acord amb el que disposa l'apartat 2, quan sigui necessari, per modificacions del planejament territorial o urbanístic o per altres causes, per tal de garantir el compliment dels seus objectius.

Capítol III. Intervenció administrativa sobre els emissors acústics

Secció I. Normes generals

Article 8. Valors límit

Tota instal·lació, maquinària, activitat, incloses les derivades de les relacions de veïnat, o comportament sotmès a l'Ordenança ha de respectar els valors límit d'immissió acústica establerts en els annexos d'aquesta ordenança.

Article 9. Suspensió dels objectius de qualitat acústica

1. L'Ajuntament, per causes degudament justificades, pot autoritzar la suspensió provisional dels objectius de qualitat acústica aplicables a la totalitat o part d'una zona acústica, d'acord amb els annexos 1 i 2.
2. Els titulars d'emissors acústics poden sol·licitar a l'ajuntament, per raons degudament justificades, que han d'acreditar-se en el corresponent estudi acústic, la suspensió provisional dels objectius de qualitat acústica aplicables a la totalitat o part d'una zona o àrea acústica.
3. L'ajuntament només pot acordar la suspensió provisional, prèvia valoració de la incidència acústica, sempre que s'acrediti que les millors tècniques disponibles no permeten el compliment dels objectius esmentats. L'ajuntament ha de sotmetre la suspensió a les condicions que s'estimin pertinents.
4. En el cas d'obres, el promotor o promotora ha de presentar, a més de l'estudi acústic al qual fa referència l'apartat 2, un programa de vigilància acústica que estableixi els mitjans per donar compliment a les condicions establertes a la suspensió.
5. En el cas d'obres públiques d'infraestructures de titularitat de la Generalitat de Catalunya o de l'Estat, l'ens competent per a la suspensió dels objectius de qualitat acústica és el departament o el ministeri competent, respectivament.

Article 10. Integració de la intervenció acústica en les actuacions ambientals

Les activitats sotmeses a intervenció ambiental susceptibles de generar sorolls, vibracions o sorolls i vibracions han d'incloure en el projecte bàsic que ha d'acompanyar la sol·licitud d'autorització ambiental o de llicència ambiental, o en la documentació que ha d'acompanyar la comunicació a l'ajuntament o la sol·licitud de llicència d'obertura d'establiments, un estudi d'impacte acústic amb el contingut mínim que determina l'annex 10 de la Llei 16/2002, de 28 de juny.

Article 11. Altres activitats

L'ajuntament, de manera motivada, pot determinar que les activitats i instal·lacions sotmeses a llicència d'obres o altres actes d'intervenció municipal que no requereixin d'autorització, llicència o comunicació prèvia i susceptibles de generar sorolls i/o vibracions hagin de presentar també un estudi d'impacte acústic amb el contingut mínim que determina l'annex 10 de la Llei 16/2002, de 28 de juny.

Secció II. Activitats

Article 12. Classificació

1. Des d'un punt de vista acústic, les activitats, d'acord amb el que estableix l'Annex 11 i, en qualsevol cas, en funció del nivell d'immissió dins del seu recinte, es classifiquen en algun dels grups següents:

Grup I: nivell d'immissió entre 95 i 100 dB(A)

Grup II: nivell d'immissió entre 90 i 94 dB(A)

Grup III: nivell d'immissió entre 85 i 89 dB(A)

Grup IV: nivell d'immissió inferior o igual a 84 dB(A)

2. Qualsevol activitat no compresa explícitament en l'Annex 11 s'ha de classificar per analogia amb les que se citen. Si l'activitat disposa de diferents espais o plantes, s'ha de tenir en compte l'espai de màxima immissió a fi de classificar l'activitat en un dels 4 grups. Si això no fos possible, el tècnic municipal ha de decidir la classificació en funció de la documentació aportada per l'activitat.

3. Si el nivell d'immissió d'una activitat se situa per sota del límit inferior establert pel grup que li correspongui, aquesta, prèvia justificació tècnica suficient, es pot classificar en el grup que inclogui el nivell d'immissió justificat. (Igualada ho ha tret)

4. S'entén per nivell d'immissió el nivell sonor màxim, $L_{Aeq,60s}$ que es genera dins de l'activitat, mesurat en un lloc representatiu degudament justificat. En els locals de pública concurrència s'ha de mesurar a la part central de la zona de públic on hi hagi el major nivell sonor i amb tots els serveis a ple rendiment.

Article 13. Requeriments tècnics per a les activitats

1. Les activitats incloses als grups I, II, III i les activitats de restauració del grup IV, que estiguin ubicades en edificis i en contigüitat amb ús residencial han de complir els valors mínims d'aïllament acústic al soroll aeri establerts a l'Annex 8, i, en tot cas, han de disposar de l'aïllament necessari per garantir als habitatges més afectats el compliment dels valors límits d'immissió establerts als annexos 3 i 4.

Les activitats recreatives de pública concurrència i totes les que puguin transmetre soroll d'impacte via estructural en contigüitat amb ús residencial, dels grups I, II, III i IV, han de complir els valors mínims d'aïllament acústic al soroll d'impacte establerts a l'Annex 8.

L'aïllament respecte a locals amb usos no residencials ha de ser el necessari per garantir el compliment dels valors límit d'immissió establerts als annexos 3 i 4.

2. Els tancaments com ara portes d'accés, persianes metàl·liques o altres, han d'estar en bon estat de manteniment i han de disposar de les mesures correctores adequades per evitar la transmissió de soroll i/o vibracions.

3. A més del que disposen els apartats anteriors, les activitats han de complir amb els requeriments tècnics següents, els quals també han d'estar especificats a l'estudi d'impacte acústic:

a. Grup I:

- L'activitat ha de disposar de les mesures esmorteïdores pertinents per tal de no superar els valors límit establerts.

A més, les activitats de pública concurrència han de :

- L'activitat s'ha de portar a terme amb les portes i finestres tancades i ha de disposar dels elements de ventilació adequats.

- Doble porta amb molles de retorn i tancament hermètic, a posició tancada, o altres sistemes equivalents que garanteixin en tot moment l'aïllament en façana en els moments d'entrada i sortida del públic.

- Quan es disposi d'equip de so, limitador-enregistrador, d'acord amb l'establert a l'Annex 10 per tal d'assegurar que no se superin els valors límit establerts, ni els 100 dB(A) de nivell d'immissió màxim.

- Els titulars de les activitats són responsables de vetllar perquè els usuaris no produeixin molèsties al veïnat. En el cas que les seves recomanacions no siguin ateses, han d'avisar la Policia local als efectes corresponents.

En tots aquells casos en què s'hagi comprovat l'existència reiterada de molèsties al veïnat, l'ajuntament pot imposar al titular de l'activitat l'obligació de disposar, com a mínim, d'una persona encarregada de la vigilància a l'exterior de l'establiment.

b. Grup II:

- L'activitat ha de disposar de les mesures esmorteïdores pertinents per tal de no superar els valors límit establerts.

A més, les activitats de pública concurrència han de :

- L'activitat s'ha de portar a terme amb les portes i finestres tancades i ha de disposar dels elements de ventilació adequats.

- Doble porta amb molles de retorn i tancament hermètic, a posició tancada, o altres sistemes equivalents que garanteixin en tot moment l'aïllament en façana en els moments d'entrada i sortida del públic.

- Quan es disposi d'equip de so, limitador-enregistrador, d'acord amb l'establert a l'Annex 10, per tal d'assegurar que no se superin els valors límit establerts, ni els 94 dB(A) de nivell d'immissió màxim

c. Grup III:

L'activitat ha de disposar dels elements de ventilació adequats i amb les mesures esmorteïdores pertinents per tal de no superar els valors límit establerts.

Quan l'activitat es dugui a terme amb portes o finestres obertes, el nivell sonor generat a l'interior de l'activitat no ha de superar el nivell de soroll ambiental del carrer.

La immissió sonora màxima dels televisors i dels equips de reproducció de so dels bars, bars – restaurant o restaurants serà de 80 dB(A) mesurats a un metre de distància de la font.

d. Grup IV:

Quan l'activitat es dugui a terme amb portes o finestres obertes, el nivell sonor generat a l'interior de l'activitat no ha de superar el nivell de soroll ambiental del carrer.

La immissió sonora màxima dels televisors i dels equips de reproducció de so dels bars, bars – restaurant o restaurants serà de 75 dB(A) mesurats a un metre de distància de la font.

e. En els casos que es consideri oportú, l'ajuntament pot exigir la instal·lació d'un limitador-enregistrador o altres mecanismes similars, per garantir que no se superin els nivells d'immissió a l'interior del local.

f. En qualsevol activitat, la instal·lació d'un limitador-enregistrador no ha de substituir en cap cas l'aïllament mínim que ha de tenir l'establiment.

4. Els controls inicials i/o els controls periòdics, han de certificar el compliment de les mesures atenuadors projectades que assegurin el compliment dels requeriments establerts i garantir el compliment dels valors límit d'immissió tant en ambient exterior com interior que siguin d'aplicació.

Article 14. Activitats de càrrega i descàrrega de mercaderies

1. L'horari de les activitats de càrrega i descàrrega de mercaderies, manipulació de productes, contenidors, materials de construcció o similars comprèn de les 7 h a les 21 h, excepte en els polígons industrials i sempre que no s'afecti habitatges.

2. Els contenidors i carros de càrrega, descàrrega i distribució de mercaderies s'han de condicionar per evitar la transmissió de soroll.

3. L'ajuntament pot autoritzar, de manera excepcional, la càrrega o descàrrega de materials a les empreses o comerços que justifiquin tècnicament la impossibilitat d'adaptar-se als horaris establerts en l'apartat anterior, sempre que es garanteixi el compliment dels valors límit d'immissió acústica.

4. Els titulars de les activitats de càrrega i descàrrega són responsables del personal que realitza aquestes tasques, que les han de dur a terme fent el menor impacte sonor possible.

Secció III. Activitats a l'aire lliure

Article 15. Disposició de caràcter general

1. Les terrasses, fires d'atraccions, mercats, parades de venda ambulant, espantalls acústics i totes les altres activitats a l'aire lliure que tinguin una incidència acústica significativa han de disposar d'autorització municipal expressa, la qual ha d'assenyalar les condicions a complir per minimitzar la seva possible incidència a la via pública segons la zona acústica on es trobin.

2. A les terrasses d'ús públic, la instal·lació de qualsevol mena d'element acústic extern o de megafonia, així com la realització d'actuacions en viu, han de disposar d'autorització expressa.

3. Els envelats i les discoteques a l'aire lliure han de disposar d'un limitador-enregistrador, d'acord amb l'establert a l'Annex 10 per tal d'assegurar que no se superin els valors límit establerts.

4. Els espantalls acústics que tinguin una incidència acústica significativa han de disposar d'autorització municipal expressa, en què s'inclouran les condicions a complir per minimitzar la seva possible incidència a la via pública segons la zona acústica on es trobin.

Article 16. Activitats festives i altres actes a la via pública

1. Les revetlles, festes tradicionals, fires, cercaviles, espectacles musicals o d'altres manifestacions populars a la via pública o en altres àmbits d'ús públic o privat a l'aire lliure, així com els actes cívics, culturals, reivindicatius, esportius, recreatius excepcionals, fires d'atraccions, mítings i tots els altres que tinguin un caràcter semblant, han de disposar d'autorització municipal expressa, la qual ha d'assenyalar les condicions a complir per minimitzar la possible incidència dels sorolls a la via pública segons la zona on tinguin lloc.

2. Les activitats públiques que utilitzin sistemes electroamplificats de so han d'assegurar que el nivell sonor màxim no superi els 100 dB(A) ($L_{Aeq,60s}$) als indrets d'accés públic i el nivell màxim de 80 dB(A) ($L_{Aeq,30\text{ minuts}}$) a la façana més exposada.

3. En els casos que es consideri oportú, l'ajuntament pot exigir la instal·lació d'un limitador-enregistrador o altres mecanismes similars, per garantir que no se superin els nivells d'immissió.

4. En cas d'incompliment de les condicions i mesures establertes als apartats anteriors, i sens perjudici de les responsabilitats que es derivin de la infracció, l'ajuntament pot adoptar les mesures necessàries, inclosa la suspensió de l'activitat.

Article 17. Instal·lacions amb sistemes de megafonia

1. L'horari de funcionament dels sistemes de megafonia i els equips de música amplificada de les instal·lacions a l'aire lliure, tant públiques com privades, comprèn entre les 8 h i les 23 hores els dies laborables de dilluns a divendres i entre les 9 h i les 23 h els dissabtes, diumenges i festius, excepte autorització municipal expressa.

2. Aquests sistemes han de ser direccionals, i han d'estar orientats cap a les instal·lacions. S'han d'utilitzar de manera adequada i respectuosa tant en el volum com en la freqüència.

Article 18. Espectacles pirotècnics

Els espectacles pirotècnics i l'ús de petards s'han de dur a terme, com a mínim, a 200 metres de distància dels edificis hospitalaris o espais que l'ajuntament consideri que cal preservar.

Secció IV. Relacions de veïnat i comportament ciutadà

Article 19. Comportament ciutadà

1. Els veïns han d'evitar molestar als altres veïns amb sorolls innecessaris, com ara amb tancaments de porta bruscs, crits, música molt alta, celebració de festes, funcionament d'electrodomèstics sorollosos o altres comportaments similars. Entre les 23 hores de la nit i les 7 hores de l'endemà no és permès l'ús d'aparells domèstics sorollosos, instruments musicals, cants, reparacions, manipulació de materials o canvi de mobles o qualsevol altra activitat que pugui pertorbar el descans aliè.

2. L'avaluació dels emissors acústics que puguin ser manipulats en volum o intensitat pel causant del soroll (veus, cops, arrossegar mobles, televisors, equips de so...) i no sigui possible el seu mesurament amb sonòmetre, l'ha de realitzar l'inspector municipal o agent de la Policia local amb criteris d'intencionalitat i desproporcionalitat per volum alt, de tal manera que aquests es puguin considerar com a excessius.

3. En els espais públics, com ara els parcs, no s'han de posar en funcionament equips de so o similars que puguin generar un impacte acústic significatiu en els voltants, a excepció de les activitats a l'aire lliure regulades a la Secció III.

4. El comportament dels ciutadans a la via pública i a les zones de pública concurrència i a

l'interior dels vehicles de servei públic s'ha de mantenir dins dels límits de la pacífica convivència en el respecte als drets de les altres persones.

Article 20. Animals de companyia

Els propietaris o posseïdors dels animals domèstics en són responsables i han d'evitar que aquests pertorbin la vida dels veïns, amb crits, cants, sons i ni cap altre tipus de soroll, tant si es troben a l'interior de l'habitatge com a terrasses o patis interiors.

Secció V. Vehicles de motor i ciclomotors

Article 21. Vehicles de motor i ciclomotors

1. Els propietaris i els usuaris de tota classe de vehicles de motor i ciclomotors han de mantenir en bones condicions de funcionament els elements susceptibles de produir molèsties per sorolls a fi que l'emissió acústica del vehicle amb el motor en marxa no excedeixi els valors límit d'emissió establerts per la annex 6, i, especialment, no poden:

- a. Fer ús de llurs dispositius acústics en tot el terme municipal, excepte en cas de perill immediat d'accident i sempre que l'avís no pugui fer-se per cap altre mitjà.
- b. Forçar les marxes dels vehicles produint sorolls molestos, com ara fer acceleracions innecessàries o forçar el motor en circular en pendents.
- c. Utilitzar dispositius que puguin anul·lar o reduir l'acció del silenciador, així com circular amb vehicles amb silenciador incomplet, inadequat o deteriorat, produint un soroll innecessari.
- d. Donar voltes innecessàriament a les illes d'habitatges, fer acceleracions, viratges i derrapades, així com qualsevol soroll produït per l'ús inadequat, tant si es fa en espai públic com privat, molestant al veïnat.
- e. Fer funcionar els equips de música dels vehicles a un volum elevat amb les finestres obertes, audible a l'exterior del vehicle.
- f. Romandre amb el vehicle aturat i el motor en marxa a la via pública o a d'altres espais públics, durant més de dos minuts, llevat de situacions de congestió del trànsit.
- g. Estacionar vehicles, com ara camions frigorífics, en els quals resten en funcionament equips de refrigeració o similars, en zones urbanitzades d'ús residencial, durant el període nocturn.

2. L'ajuntament pot dur a terme controls dels nivells d'emissió sonora dels vehicles de motor i ciclomotors, complementaris als que realitzen les Inspeccions Tècniques de Vehicles.

En aquests controls s'ha de comprovar, entre d'altres aspectes, que els tubs d'escapament instal·lats siguin els homologats, i estiguin en bones condicions d'ús. En cas contrari, el titular del vehicle ha de substituir-lo per un dispositiu homologat. El vehicle no pot circular pel municipi mentre no s'hagi fet la substitució.

Article 22. Vehicles destinats a serveis d'urgències

Els conductors dels vehicles destinats a serveis d'urgències només han d'utilitzar els dispositius de senyalització acústica d'emergència en els serveis d'urgència. En són responsables en cas contrari.

Secció VI. Sistemes d'avís acústic

Article 23. Condicions de funcionament

1. Qualsevol sistema d'alarma, campanes i sirenes o qualsevol altre sistema d'avís acústic que emeti a l'exterior o a l'interior de zones comunes, d'equipaments o de vehicles, s'ha de mantenir en perfecte estat de funcionament per evitar que s'activin per causes injustificades.

2. Llevat circumstàncies excepcionals no és permès fer sonar durant el període nocturn elements d'avís, com ara sirenes o alarmes.

3. La regulació dels sistemes d'avis acústic s'ha d'ajustar al que preveu l'annex 9.

Article 24. Funcionament anormal

Quan l'anormal funcionament d'un sistema d'avis acústic produeixi molèsties al veïnat i no sigui possible localitzar al titular de la instal·lació, l'Administració municipal pot desmuntar i retirar el sistema. Els costos originats per aquesta operació són a càrrec del titular de la instal·lació.

Secció VII. Construccions

Article 25. Aïllament acústic a les façanes

1. Per a l'execució de projectes de noves construccions, reconversió d'antiga edificació i obres de gran rehabilitació destinades a habitatges, usos hospitalaris, educatius o culturals, l'ajuntament ha de facilitar el nivell d'avaluació L_a , o establir la manera d'obtenir-lo. En tot cas, es compliran les disposicions del Codi Tècnic de l'Edificació.

2. El projecte bàsic i la seva execució han de garantir que l'aïllament acústic de la façana asseguri el compliment dels objectius de qualitat acústica d'aplicació.

Article 26. Edificacions

Els projectes hauran de tenir en compte els següents aspectes:

a) En relació amb les conduccions en general, els passos a través de particions horitzontals i verticals de canonades i conductes de calefacció, ventilació i climatització, distribució i evacuació d'aigües, i gas hauran de tenir interposat entre el conducte i els elements estructurals de l'edifici sistemes antivibradors o absorbidors del soroll transmès per l'estructura.

16

b) Ascensors:

- La maquinaria dels ascensors estarà dessolidaritzada dels elements estructurals de l'edifici mitjançant elements esmorteïdors de vibracions i, quan estigui situada en una cabina independent, es considerarà com un recinte d'instal·lacions a efectes d'aïllament acústic.

- Les portes d'accés a l'ascensor en els diferents pisos tindran topalls elàstics que assegurin la pràctica anul·lació de l'impacte contra el marc en les operacions de tancament.

c) En relació amb la instal·lació elèctrica, s'evitarà la formació de ponts acústics per coincidència a banda i banda de paret d'interruptors, endolls i caixes de connexió.

d) Les portes de garatge, les portes metàl·liques, els transformadors elèctrics i altres elements assimilables susceptibles de provocar sorolls i vibracions s'instal·laran amb els elements antivibradors necessaris i elements esmorteïdors del soroll, per tal de garantir els valors límit d'immissió a l'exterior i a l'interior dels habitatges propers.

e) Elements mòbils, màquines i canonades

- Tot element amb òrgans mòbils s'ha de mantenir en perfecte estat de conservació, principalment pel què fa a la suavitat de marxa dels seus rodaments.

- No es pot ancorar directament cap màquina o aparell amb moviment, de cap mena d'instal·lació, en elements estructurals dels edificis, com ara parets mitgeres, sostres, forjats o altres elements equivalents, si la instal·lació no va acompanyada dels dispositius antivibradors adequats.

- La instal·lació a terra dels elements esmentats al paràgraf anterior s'efectuarà amb interposició d'elements antivibradors adequats, la idoneïtat dels quals s'ha de justificar suficientment en els corresponents projectes de sol·licitud de llicència.

- Les màquines d'arrencada violenta que treballin a cops bruscs i les dotades d'òrgans amb moviment alternatiu han d'estar ancorades en bancades independents, sobre el terra, aïllades d'elements estructurals de l'edifici mitjançant dispositius antivibradors adequats. La validesa i l'eficàcia d'aquests dispositius s'ha de justificar en la corresponent sol·licitud de llicència.

- La connexió d'equips pel desplaçament de fluids a conductes i canonades s'ha de realitzar per mitja de preses o dispositius elàstics. Si és necessari també caldrà fer-ho en la totalitat de

la xarxa dels conductes, per evitar la transmissió de sorolls i vibracions a través de l'estructura de l'edifici.

- En travessar les parets les conduccions no poden anar collades directament a la mateixa paret, sinó que ha d'haver-hi l'espai suficient per evitar el contacte directe.

- Amb caràcter general, no és permès l'establiment de màquines o instal·lacions auxiliars que originin en els edificis contigus o pròxims nivells de sorolls i vibracions superiors als fixats als annexos d'aquesta Ordenança.

f) Instal·lacions de climatització, condicionament d'aire i ventilació - Els equips d'aire condicionat, refrigeració o aireig o similars, s'han d'instal·lar d'acord amb el que estableixi la normativa vigent, i no han de superar els valors límit establerts. - Si aquests tipus d'instal·lacions són susceptibles d'ocasionar impacte acústic significatiu al seu entorn, s'han de projectar i instal·lar sistemes correctors acústics que assegurin el compliment dels valors límit establerts.

17

- Els tècnics, instal·ladors i els propietaris són els responsables de la col·locació correcta de les instal·lacions de climatització, condicionament d'aire i ventilació, tant pel que fa a la ubicació, com al funcionament, i el compliment dels valors límit establerts.

g) Ús i funcionament de les instal·lacions comunitàries, auxiliars i/o complementàries de l'edificació. La comunitat de propietaris, i, si s'escau, els usuaris de les instal·lacions comunitàries, com ara ascensors, portes metàl·liques, maquinària, i d'altres similars, han d'assegurar-ne el manteniment i bon funcionament, per tal que aquestes no superin els valors límit d'emissió

Article 27. Treballs a la construcció

1. Els responsables de les obres han d'adoptar les mesures oportunes per evitar que els nivells sonors produïts per aquestes, així com els generats per la maquinària auxiliar utilitzada, superin els objectius de qualitat acústica de la zona on es realitzen, fins i tot, si fos necessari, mitjançant la instal·lació de silenciadors acústics, el tancament de la font sonora o la seva ubicació a l'interior de l'estructura en construcció un cop que l'estat de l'obra ho permeti.

2. L'horari de treball ha d'estar comprès entre les 8 i les 20 hores els dies laborables, de dilluns a divendres, i entre les 9 h i les 14 h els dissabtes no festius.

3. L'horari de funcionament de la maquinària és entre les 8 i les 20 hores els dies laborables, de dilluns a divendres, i entre les 9 i les 14 h els dissabtes no festius.

4. S'exceptuen del compliment de les franges horàries que estableix el paràgraf anterior les obres que s'hagin d'executar, amb caràcter d'urgència, per al restabliment de serveis essencials, com ara el subministrament d'electricitat, aigua, gas o telèfon, i els serveis relacionats amb les noves tecnologies de la informació, així com les obres destinades a evitar una situació de risc o perill imminent per a les persones o els béns, i les que, per les característiques que els són pròpies, no poden executar-se durant el dia.

5. La maquinària i els equips que s'utilitzen en les obres públiques i en la construcció han de ser tècnicament poc sorollosos i l'ús ha de ser el més adequat per reduir la contaminació acústica generada. Especialment:

a. Els generadors elèctrics que s'instal·lin a la via pública han de tenir un nivell de potència sonora de com a màxim 90 dB PWL i el seu espectre no ha de presentar components tonals. En el cas que l'obra tingui una durada superior a un mes, s'han de substituir per una escomesa elèctrica, excepte en les obres d'urbanització.

b. Els motors de combustió han d'anar equipats amb silenciadors de gasos de combustió i sistemes esmorteïdors de soroll i vibracions.

c. Els motors de les màquines s'han d'aturar quan aquestes no s'utilitzin.

d. Els compressors i la resta de maquinària sorollosa situada a menys de 50 metres d'edificis ocupats o situats a l'exterior de les obres han de funcionar amb el capot tancat i amb tots els elements de protecció instal·lats, bé pel fabricant, bé amb posterioritat, per amortir els sorolls.

e. Els martells pneumàtics, autònoms o no, han de disposar d'un mecanisme silenciador de l'admissió i expulsió de l'aire.

Article 28. Instal·lacions de climatització, condicionament d'aire i ventilació

1. Els equips d'aire condicionat, refrigeració o aireig o similars, s'han d'instal·lar d'acord amb el que estableixi la normativa vigent, i no han de superar el valor límit establert.
2. Si aquests tipus d'instal·lacions són susceptibles d'ocasionar impacte acústic significatiu al seu entorn, s'han de projectar i instal·lar sistemes correctors acústics que assegurin el compliment dels valors límit establerts.
3. Els instal·ladors i els propietaris són els responsables de la col·locació correcta de les instal·lacions de climatització, condicionament d'aire i ventilació, tant pel que fa a la ubicació, com al funcionament, i el compliment dels valors límit establerts.

Article 29. Ús i funcionament de les instal·lacions comunitàries, auxiliars i/o complementàries de l'edificació

La comunitat de propietaris, i, si s'escau, els usuaris de les instal·lacions comunitàries, com ara ascensors, portes metàl·liques, maquinària, i d'altres similars, han d'assegurar-ne el manteniment i bon funcionament, per tal que aquestes no superin els valors límit d'immissió de soroll i/o vibracions indicats als annexos 3, 4 i 7.

Capítol IV. Inspecció, control i règim sancionador

Secció I. Inspecció i control

Article 30. Denúncies

1. Les denúncies donen lloc a les actuacions d'inspecció i control corresponents per tal de comprovar la veracitat dels fets denunciats i, si s'escau, a la incoació de l'expedient sancionador corresponent.
2. La denúncia, verbal o escrita, ha de contenir les dades necessàries perquè els òrgans municipals competents puguin realitzar la comprovació corresponent.

Article 31. Inspecció

1. L'actuació inspectora pot ser realitzada pels tècnics municipals designats a aquest efecte, pels agents de la Policia local o per personal d'entitats supramunicipals, en funcions d'assistència tècnica al municipi que gaudiran del caràcter d'agents de l'autoritat, i, en conseqüència, poden accedir, d'acord amb la legislació vigent, a les instal·lacions o dependències, de titularitat pública o privada, i amb la col·laboració, si escau, del personal d'Entitats de Prevenció de la Contaminació Acústica.
2. El responsable i el titular de la font emissora resten obligats a permetre el seu accés dins de l'activitat per tal de dur a terme la visita d'inspecció, a posar en funcionament les fonts emissores en la manera que se'ls indiqui, per tal de dur a terme mesuraments acústics i les comprovacions necessàries.
3. Els conductors de vehicles de motor estan obligats a facilitar la comprovació dels nivells d'emissió sonora del vehicle als agents de la Policia.

Article 32. Funció dels inspectors

El personal designat per dur a terme les inspeccions té, entre d'altres, les funcions següents:

- a. Accedir, prèvia identificació i amb les autoritzacions que siguin pertinents, en el seu cas, a les instal·lacions, maquinàries, activitats o àmbits generadors o receptors de fonts de contaminació acústica.
- b. Requerir la informació i la documentació administrativa que autoritzi les activitats i instal·lacions objecte de la inspecció.

- c. Procedir al mesurament, avaluació i control necessaris per a comprovar el compliment de les disposicions vigents i les condicions de l'autorització que tingui la instal·lació, maquinària, activitat o comportament.
- d. Aixecar acta de les actuacions realitzades en l'exercici d'aquestes funcions.
- e. Proposar les mesures de caràcter preventiu o cautelar que estiguin previstes en aquesta ordenança o la legislació sectorial que sigui d'aplicació.

Article. 33. Acta de la inspecció

- 1. De les comprovacions efectuades en el moment de la inspecció s'ha aixecar una acta, com ara els models de l'annex 13, una còpia de la qual s'ha de lliurar al titular o persona responsable de l'activitat, indústria, vehicle o domicili on s'ha dut a terme el mesurament. L'acta pot donar lloc, si escau, a la incoació del corresponent expedient sancionador.
- 2. A l'acta, en el cas dels vehicles de motor i ciclomotors, hi ha de constar el resultat de la inspecció, en els termes de favorable, desfavorable o molt desfavorable, segons el que preveu l'annex 6.

Secció II. Règim sancionador

Article 33. Classificació d'infraccions

- 1. Són infraccions administratives les accions i les omissions que contravenen a les disposicions d'aquesta Ordenança.
- 2. Les infraccions de la normativa reguladora de la contaminació acústica es classifiquen en lleus, greus i molt greus, d'acord amb la tipificació establerta per l'article 34.

Article 34. Tipificació

- 1. Són infraccions lleus:
 - a. Superar en un màxim de 5 unitats els valors límit d'immissió que estableixen els annexos 3 i 4.
 - b. Superar en un màxim de 5 unitats els valors límit d'emissió establerts per l'annex 6.
 - c. Superar en un màxim de 5 unitats els valors límit d'immissió que estableix l'annex 7.
 - d. No comunicar a l'Administració competent les dades requerides per aquesta dins dels terminis establerts.
 - e. La instal·lació i comercialització d'emissors acústics sense adjuntar-hi informació sobre els seus índexs d'emissió, quan aquesta informació sigui exigible conforme a la normativa aplicable.
 - f. Molestar i dur a terme activitats amb sorolls innecessaris que, per raons de relacions de veïnatge, pertorbin la qualitat de vida dels veïns i les veïnes a les vies públiques i altres espais de concurrència pública, i als espais privats, recollides als articles 19 i 20, i per a les quals no es pugui establir el nivell d'immissió.
 - g. Qualsevol altra infracció no tipificada expressament com a infracció greu o molt greu.
- 2. Són infraccions greus:
 - a. Superar en més de 5 unitats i fins a un màxim de 10 unitats els valors límit d'immissió que estableixen els annexos 3 i 4.
 - b. Superar en més de 5 unitats i fins a un màxim de 10 unitats els valors límit d'emissió que estableix l'annex 6.
 - c. Superar en més de 5 unitats i fins a un màxim de 10 unitats els valors límit d'immissió que estableix l'annex 7.
 - d. Fer circular vehicles de motor amb silenciadors ineficaços, incomplets, inadequats o deteriorats.
 - e. Incomplir les condicions imposades en l'autorització administrativa.
 - f. Incomplir els requeriments municipals de correcció de les deficiències observades.
 - g. Impedir o obstruir l'actuació inspectora quan no es donen les circumstàncies que estableix la

lletra d de l'apartat 3.

h.Subministrar informació o documentació falsa, inexacta o incompleta.

i.Reincidir en la comissió d'infraccions de caràcter lleu en el termini de dos anys.

3. Són infraccions molt greus:

a.Superar en més de 10 unitats els valors límit d'immissió que estableixen els annexos 3 i 4.

b.Superar en més de 10 unitats els valors límit d'emissió que estableix l'annex 6.

c.Superar en més de 10 unitats els valors límit d'immissió que estableix l'annex 7.

d.Impedir o obstruir l'actuació inspectora de manera que retardi l'exercici de les seves funcions.

e.Posar en funcionament focus emissors quan se n'hagi ordenat el precintament o la clausura.

f.Incomplir les obligacions derivades de l'adopció de mesures provisionals establertes a l'article 36.1.a i 36.1.d.

g.Incomplir les normes que estableixin requisits relatius a la protecció de les edificacions contra el soroll, quan es posi en perill greu la seguretat o la salut de les persones.

h.Superar els valors límit d'immissió establerts a les zones d'especial protecció de la qualitat acústica (ZARE) i de les zones acústiques de règim especial (ZARE).

i.Superar els valors límit d'immissió aplicables, quan s'hagi produït un dany o afectació greu per al medi ambient o s'hagi posat en perill la seguretat o salut de les persones.

j.Reincidir en la comissió d'infraccions de caràcter greu en el termini de dos anys.

Article 35. Responsabilitat

La responsabilitat administrativa per les infraccions d'aquesta Ordenança correspon:

a.Al titular de l'autorització administrativa, quan es tracti d'activitats considerades per aquesta Ordenança sotmeses a règim d'autorització.

b.A la persona propietària del focus emissor o la persona causant del soroll en la resta de supòsits.

Article 36. Mesures provisionals

1. L'òrgan administratiu competent per a resoldre el procediment sancionador, en cas d'urgència i abans de l'inici del procediment, quan la producció de sorolls i vibracions superi els nivells establerts per a la tipificació com a falta greu o molt greu o davant l'incompliment reiterat dels requeriments dirigits a l'adopció de mesures correctores, pot adoptar les mesures provisionals següents:

Mesures de correcció, seguretat i control dirigides a impedir la continuïtat de l'acció productora del dany.

El precintament del focus emissor.

La clausura temporal, total o parcial de l'establiment.

La suspensió temporal de l'autorització que habilita per a l'exercici de l'activitat.

2. Les mesures establertes per l'apartat 1 s'han de ratificar, modificar o aixecar en el corresponent acord d'inici del procediment administratiu sancionador, que s'ha d'efectuar en els quinze dies següents a l'adopció de l'acord.

3. Les mesures establertes per l'apartat 1 poden ésser adoptades per l'òrgan competent per iniciar l'expedient en qualsevol moment, un cop iniciat el procediment sancionador, per tal d'assegurar l'eficàcia de la resolució final.

Article 37. Sancions

1. Les infraccions tipificades per aquesta Ordenança se sancionen d'acord amb els límits següents:

a.Infraccions lleus, fins a 900 euros.

b.Infraccions greus, des de 901 fins a 12.000 euros.

c.Infraccions molt greus, des de 12.001 fins a 300.000 euros.

2. La comissió d'infraccions greus pot implicar, a més de la sanció pecuniària que correspongui, la suspensió temporal de l'activitat durant un termini no superior a sis mesos i el precintament

dels focus emissors.

3. La comissió d'infraccions molt greus, excepte per a les lletres f), g), h) i i) de l'article 34.3, pot implicar, a més de la sanció pecuniària que correspongui, la suspensió temporal de l'activitat durant un termini superior a sis mesos o amb caràcter definitiu, la retirada temporal o definitiva de l'autorització i el precintament dels focus emissors.

La comissió d'infraccions molt greus incloses en les lletres f), g), h) i i) de l'article 34.3, pot implicar, a més de la sanció pecuniària que correspongui, la suspensió temporal de l'activitat, total o parcial, d'entre 2 i 5 anys, i la retirada temporal de l'autorització entre 1 any i 1 dia i 5 anys.

4. La resolució que posa fi al procediment sancionador pot acordar, a més de la imposició de la sanció pecuniària que correspongui, l'adopció de mesures correctores i la indemnització per danys i perjudicis ocasionats com a conseqüència de l'actuació infractora.

Article 38. Gradació de les sancions

1. Les sancions establertes per aquesta Ordenança es graduen tenint en compte els criteris següents:

- a. L'afectació de la salut de les persones.
- b. La naturalesa dels perjudicis causats.
- c. L'alteració social causada per la infracció.
- d. La capacitat econòmica de l'infractor.
- e. El benefici derivat de l'activitat infractora.
- f. L'existència d'intencionalitat.
- g. La reincidència i la participació.
- h. L'efecte que la infracció produeix sobre la convivència de les persones, en els casos de relacions de veïnatge.

2. A l'efecte d'aquesta Ordenança, es considera reincidència la comissió de més d'una infracció de la mateixa naturalesa en un període de dos anys, declarada per resolució ferma en via administrativa.

Article 40-Procediment

El procediment per imposar les sancions establertes per aquesta Ordenança es regeix per les normes de procediment administratiu vigents a Catalunya.

Article 41-Multes coercitives

En cas d'incompliment de les obligacions derivades dels requeriments formulats a l'empara del que estableix aquesta Ordenança, es poden imposar multes coercitives fins a la quantia màxima de 600 euros i amb un màxim de tres de consecutives.

Article 42-Diagnòstic i mesures cautelars per als vehicles de motor i ciclomotors

El resultat de la inspecció per als vehicles de motor i ciclomotors pot ser:

- a. Favorable, quan el resultat de la inspecció determini que el nivell de soroll és igual o inferior al permès.
- b. Desfavorable, quan el resultat de la inspecció determina la comissió d'una infracció lleu o greu. En aquest cas:

1. Els agents municipals han de lliurar una còpia de l'acta d'inspecció i la còpia de la denúncia al conductor del vehicle i l'han de requerir perquè es torni a presentar amb el vehicle abans de 15 dies a l'ajuntament amb la finalitat de poder realitzar un nou mesurament del nivell de soroll, o bé presentar una certificació del nivell de soroll mesurat emesa per la inspecció tècnica de vehicles.

2. Si transcorregut aquest termini no s'ha presentat de nou el vehicle o bé el nou mesurament del nivell de soroll supera els límits establerts, s'ha d'iniciar el procediment sancionador i adoptar les mesures indicades pel supòsit de diagnòstic molt desfavorable.

c. Molt desfavorable: Quan el resultat de la inspecció determini la comissió d'una infracció molt greu. En aquest cas:

Els agents han d'intervenir el permís o llicència de circulació del vehicle i lliurar en la seva substitució un volant en el qual es reflecteixi la matrícula del vehicle, a l'únic efecte de dur-lo a un taller de reparació i abans de 15 dies presentar-se davant els serveis competents, per fer la comprovació de la reparació. En cap cas pot circular en horari nocturn.

Article 43-Òrgans competents

La competència per a la imposició de les sancions per infracció de les normes establertes en aquesta ordenança correspon a l'alcalde o regidor en qui delegui.

Article 44-Prescripció

1. En les infraccions continuades, el termini de prescripció començarà a comptar a partir del moment en què finalitzi l'última infracció, i en les infraccions permanents, a partir del moment en què s'elimini la situació il·lícita.

2. Les infraccions prescriuen en els terminis següents:

a. Infraccions molt greus, al cap de tres anys.

b. Infraccions greus, al cap de dos anys.

c. Infraccions lleus, al cap de 6 mesos.

3. Les sancions prescriuen en els terminis següents:

a. Les sancions imposades per faltes molt greus, al cap de tres anys.

b. Les sancions imposades per faltes greus, al cap de dos anys.

c. Les sancions imposades per faltes lleus, al cap d'un any.

Disposició addicional

En previsió dels avenços tecnològics o l'aprovació de noves normes, els procediments de mesurament i avaluació establerts en aquesta Ordenança, poden ser modificats a partir d'una proposta aprovada en el Ple municipal.

Els annexos d'aquesta Ordenança es poden crear i/o modificar per decret d'alcaldia o de la Junta de Govern de l'Ajuntament.

Disposició transitòria

Qualsevol activitat existent disposa fins al 31 de desembre de 2014 per ajustar-se a la present Ordenança. als valors límit d'immissió. Aquest termini es pot prorrogar, per resolució de l'alcalde, amb l'aprovació prèvia d'un pla de mesures per minimitzar l'impacte acústic.

Les instal·lacions ja legalitzades anteriorment a l'aprovació de la present Ordenança i que presentin una modificació susceptible de generar contaminació acústica hauran d'ajustar les seves instal·lacions als requeriments de l'Ordenança.

Disposició derogatòria

Queden derogades les determinacions contradictòries sobre sorolls i vibracions establertes en el Pla General d'Ordenació vigent. I alhora queden derogades totes les disposicions municipals d'igual o inferior rang que s'oposin, contradiguin o resultin incompatibles amb el contingut d'aquesta Ordenança.

DISPOSICIÓ FINAL.-

La present Ordenança fiscal, aprovada definitivament i publicada al BOPB de data 30-12-2013, començarà a regir el dia 20 de gener de l'any 2014 i continuarà vigent mentre no se n'acordi la modificació o derogació. En cas de modificació parcial, els articles que no s'han modificat restaran vigents.

Annex 1. Qualitat acústica del territori. Mapes de capacitat

1. Àmbit d'aplicació

Atès que s'està revisant el mapa de capacitat acústica, fins a la seva aprovació prevaldrà i s'avaluarà tenint en compte l'ús predominant del sòl

2. Objectius de qualitat

El mapa de capacitat acústica estableix la zonificació acústica del territori i els valors límit d'immissió d'acord amb les zones de sensibilitat acústica:

Zones de sensibilitat acústica i usos del sòl	Valors límit d'immissió en dB(A)		
	L_d (7 h - 21 h)	L_e (21 h - 23 h)	L_n (23 h - 7 h)
ZONA DE SENSIBILITAT ACÚSTICA ALTA (A)			
(A1) Espais d'interès natural i altres	-	-	-
(A2) Predomini del sòl d'ús sanitari, docent i cultural	55	55	45
(A3) Habitatges situats al medi rural	57	57	47
(A4) Predomini del sòl d'ús residencial	60	60	50
ZONA DE SENSIBILITAT ACÚSTICA MODERADA (B)			
(B1) Coexistència de sòl d'ús residencial amb activitats i/o infraestructures de transport existents	65	65	55
(B2) Predomini del sòl d'ús terciari diferent a (C1)	65	65	55
(B3) Àrees urbanitzades existents afectades per sòl d'ús industrial	65	65	55
ZONA DE SENSIBILITAT ACÚSTICA BAIXA (C)			
(C1) Usos recreatius i d'espectacles	68	68	58
(C2) Predomini de sòl d'ús industrial	70	70	60
(C3) Àrees del territori afectades per sistemes generals d'infraestructures de transport o altres equipaments públics	-	-	-

L_d , L_e i L_n : índexs d'immissió de soroll en els períodes de dia, vespre i nit, respectivament.

En les zones urbanitzades existents i per als usos de sòl (A2), (A4), (B2), (C1) i (C2), i per a habitatges existents en el medi rural (A3), el valor límit d'immissió s'incrementa en 5 dB(A).

a) Zona de sensibilitat acústica alta (A)

- (A1) Espais d'interès natural, espais naturals protegits, espais de la xarxa Natura 2000 o altres espais protegits que pels seus valors naturals requereixen protecció acústica.

També s'hi inclouen les zones tranquil·les a camp obert que es pretén que es mantinguin silencioses per raons turístiques, de preservació de paisatges sonors o de l'entorn.

En qualsevol cas, s'han de tenir en compte les activitats agrícoles i ramaderes existents.

Els seus valors límit d'immissió poden ser més restrictius que els de les restants àrees de la

zona de sensibilitat acústica alta i poden ser objecte de declaració com a zones d'especial protecció de la qualitat acústica (ZEPQA).

- (A2) Centres docents, hospitals, geriàtrics, centres de dia, balnearis, biblioteques, auditoris o altres usos similars que demanin una especial protecció acústica.

S'hi inclouen els usos sanitaris, docents i culturals que demanin, a l'exterior, una especial protecció contra la contaminació acústica, com les zones residencials de repòs o geriatria, centres de dia, les grans zones hospitalàries amb pacients ingressats, les zones docents, com campus universitaris, zones d'estudi i biblioteques, centres de recerca, museus a l'aire lliure, zones de museus i d'expressió cultural i altres assimilables.

- (A3) Habitatges situats al medi rural

Habitatges situats al medi rural que compleixen les condicions següents: estar habitats de manera permanent, estar aïllats i no formar part d'un nucli de població, ésser en sòl no urbanitzable i no estar en contradicció amb la legalitat urbanística.

- (A4) Àrees amb predomini del sòl d'ús residencial

S'inclouen els interiors d'illa d'ús residencial exclusiu.

Les zones verdes que es disposin per obtenir distància entre les fonts sonores i les àrees residencials no s'assignaran a aquesta categoria acústica, sinó que es consideraran zones de transició.

b) Zona de sensibilitat acústica moderada (B)

- (B1) Àrees on coexisteixen sòl d'ús residencial amb activitats i/o infraestructures de transport existents

- (B2) Àrees amb predomini de sòl d'ús terciari

Inclouen els espais destinats amb preferència a activitats comercials i d'oficines, espais destinats a restauració, allotjament i altres, parcs tecnològics amb exclusió d'activitats productives en gran quantitat, incloent-hi les àrees d'estacionament d'automòbils que els són pròpies i totes aquelles activitats i espais diferents dels esmentats en (C1).

- (B3) Àrees urbanitzades existents afectades per sòl d'ús industrial

Inclouen els espais d'ús predominantment residencial existents afectats per zones de sòl d'ús industrial també existents, com ara polígons industrials o d'activitats productives en gran quantitat, que per la seva situació no és possible el compliment dels objectius fixats per a una zona (B1).

c) Zona de sensibilitat acústica baixa (C)

- (C1) Àrees amb predomini del sòl d'ús terciari, recreatiu i d'espectacles

Inclouen els espais destinats a recintes firals amb atraccions recreatives, llocs de reunió a l'aire lliure, espectacles, i altres assimilables.

- (C2) Àrees amb predomini de sòl d'ús industrial

Inclouen tots els espais del territori destinats o susceptibles de ser utilitzats per als usos relacionats amb les activitats industrials i portuàries amb llurs processos de producció, els parcs d'abassegament de materials, els magatzems i les activitats de tipus logístic, estiguin o no vinculades a una explotació en concret, els espais auxiliars de l'activitat industrial com subestacions de transformació elèctrica, etc.

En les àrees acústiques d'ús predominantment industrial es poden tenir en compte les singularitats de les activitats industrials per a l'establiment dels objectius de qualitat, respectant el principi de proporcionalitat econòmica.

- (C3) Àrees del territori afectades per sistemes generals d'infraestructures de transport o altres equipaments públics que els reclamin

Inclouen els espais de domini públic en els quals s'ubiquen els sistemes generals de les infraestructures de transport viari urbà i interurbà, ferroviari, marítim i aeri.

Els receptors situats en aquestes àrees, i per a l'avaluació d'activitats, s'han de classificar d'acord amb la zona de sensibilitat acústica que els correspondria si no existís aquesta afecció.

3. Compliment

Es considera que es respecten els objectius de qualitat acústica establerts en aquest annex per a cada un dels índexs d'immissió de soroll quan es compleix, per al període d'avaluació d'un any, el següent:

a. La mitjana anual no supera els valors fixats en aquest annex.

b. El 97% de tots els valors diaris no supera en 3 dB(A) els valors fixats en aquest annex.

4. Determinació dels nivells d'immissió

La determinació dels nivells d'immissió es realitza d'acord amb l'establert en l'Annex 5 .

5. Avaluació

1. El període d'avaluació és d'un any.
2. Als efectes de calcular mitjanes a llarg termini, un any correspon a l'any considerat per a l'emissió de so i a un any mitjà pel que fa a les circumstàncies meteorològiques.
3. Per determinar el nivell d'avaluació, s'ha de tenir en compte el so incident, és a dir, no s'ha de recollir el so reflectit en el parament vertical mateix.
4. El valor del nivell d'avaluació L_{Ar} s'ha d'arrodonir amb l'increment de 0,5 dB(A), i s'ha de prendre la part sencera com a valor resultant.

Annex 2. Objectius de qualitat aplicables a l'espai interior.

1. Àmbit d'aplicació

Aquest annex s'aplica als nivells de soroll que es perceben a l'espai interior de les edificacions destinades a habitatge o usos residencials, hospitalaris, educatius o culturals, originats per tots els emissors acústics que hi incideixen.

2. Objectius de qualitat aplicables a l'espai interior

1. Als espais interiors, s'apliquen els valors límit d'immissió L_d , L_e i L_n resultants del conjunt d'emissors acústics que hi incideixen.

Ús de l'edifici	Dependències	Valors límit d'immissió		
		$L_d(7h - 21h)$	$L_e(21h - 23h)$	$L_n(23h - 7h)$
Habitatge o ús residencial	Habitacions d'estar	45	45	35
	Dormitoris	40	40	30
Ús hospitalari	Zones d'estada	45	45	35
	Dormitoris	40	40	30
Ús educatiu o cultural	Aules	40	40	40
	Sales de lectura, audició i exposició	35	35	35

L_d , L_e i L_n : índexs d'immissió de soroll en el període de dia, vespre i nit, respectivament.

3. Compliment

Es considera que es respecten els objectius de qualitat acústica establerts en aquest annex per a cada un dels índexs d'immissió de soroll quan es compleix, per al període d'avaluació d'un any, el següent:

- a. La mitjana anual no supera els valors fixats en aquest annex.
- b. El 97% de tots els valors diaris no supera en 3 dB(A) els valors fixats en aquest annex.

4. Determinació dels nivells d'immissió

La determinació dels nivells d'immissió es realitza d'acord amb l'establert en l'Annex 5 .

5. Avaluació

1. El període d'avaluació és d'un any.
2. Als efectes de calcular mitjanes a llarg termini, un any correspon a l'any considerat per a l'emissió de so i a un any mitjà pel que fa a les circumstàncies meteorològiques.
3. El valor del nivell d'avaluació L_{Ar} s'ha d'arrodonir amb l'increment de 0,5 dB(A), i s'ha de prendre la part sencera com a valor resultant.

Annex 3. Immissió sonora aplicable a l'ambient exterior produïda per les activitats, incloses les derivades de les relacions de veïnat

1. Àmbit d'aplicació

Aquest annex s'aplica als nivells de soroll de cadascun dels emissors acústics que incideixen al medi exterior dels receptors.

S'entén per soroll produït pel veïnatge aquell que prové de les activitats domèstiques, el funcionament dels electrodomèstics i els aparells diversos, els instruments musicals o acústics, els animals domèstics, les veus, els cants, els crits o d'altres orígens assimilables.

2. Valors límit d'immissió

Zones de sensibilitat acústica i usos del sòl	Valors límit d'immissió en dB(A)		
	$L_d(7h-21h)$	$L_e(21h-23h)$	$L_n(23h-7h)$
ZONA DE SENSIBILITAT ACÚSTICA ALTA (A)			
(A2) Predomini del sòl d'ús sanitari, docent i cultural	50	50	40
(A3) Habitatges situats al medi rural	52	52	42
(A4) Predomini del sòl d'ús residencial	55	55	45
ZONA DE SENSIBILITAT ACÚSTICA MODERADA (B)			
(B1) Coexistència de sòl d'ús residencial amb activitats i/o infraestructures de transport existents	60	60	50
(B2) Predomini del sòl d'ús terciari diferent a (C1)	60	60	50
(B3) Àrees urbanitzades existents afectades per sòl d'ús industrial	60	60	50
ZONA DE SENSIBILITAT ACÚSTICA BAIXA (C)			
(C1) Usos recreatius i d'espectacles	63	63	53
(C2) Predomini de sòl d'ús industrial	65	65	55

L_d , L_e i L_n : índexs d'immissió de soroll en els períodes de dia, vespre i nit, respectivament.

Valors d'atenció: en les activitats existents en zones urbanitzades existents i per als usos de sòl (B3), (C1) i (C2), el valor límit d'immissió s'incrementa en 5 dB(A).

3. Compliment dels valors límit d'immissió

Es considera que es respecten els valors límit d'immissió de soroll, establerts en la taula d'aquest annex en el període d'avaluació, quan els nivells d'avaluació compleixen el següent:

- Cap valor del nivell d'avaluació, $L_{A,r,i}$ supera en més de 5 dB(A) durant 30 minuts, de manera contínua o discontinua, en els períodes dia, vespre i nit, els valors fixats en la taula d'aquest annex.
- Cap valor del nivell d'avaluació $L_{A,r}$ supera els valors fixats en la taula d'aquest annex.
- El conjunt d'emissors no supera els objectius de qualitat establerts a l'annex 1.

4. Determinació dels nivells d'immissió

La determinació dels nivells d'immissió es realitza d'acord amb l'establert en l'Annex 5.

5. Avaluació

- El període d'avaluació és de 180 minuts per a l'horari diürn, 120 minuts per a l'horari vespertí i 120 minuts per a l'horari nocturn.
- El càlcul del nivell d'avaluació es realitzarà d'acord a l'establert a l'Annex 5

Annex 4. Immissió sonora aplicable a l'ambient interior produïda per les activitats, incloses les derivades de les relacions de veïnat

1. Àmbit d'aplicació

Aquest annex s'aplica als nivells de soroll produïts per les activitats i el veïnatge quan el soroll prové d'un o diversos emissors acústics situats a l'edifici mateix, en edificis contigus al receptor o quan hi ha una transmissió via estructural.

S'entén per soroll produït pel veïnatge aquell que prové de les activitats domèstiques, el funcionament dels electrodomèstics i els aparells diversos, els instruments musicals o acústics, els animals domèstics, les veus, els cants, els crits o d'altres orígens assimilables.

2. Valors límit d'immissió

Ús del local	Dependències	Valors límit d'immissió		
		$L_d(7h - 21h)$	$L_e(21h - 23h)$	$L_n(23h - 7h)$
Habitatge residencial	Sales d'estar	35	35	30
	Dormitoris	30	30	25 **
Administratiu i d'oficines	Despatxos professionals	35	35	35
	Oficines *	40	40	40
Hospitalari	Zones d'estada	40	40	30
	Dormitoris	35	35	25 **
Educatiu o cultural	Aules	35	35	35
	Sales de lectura, audició i exposició	30	30	30

L_d , L_e i L_n : índexs d'immissió de soroll en els períodes de dia, vespre i nit, respectivament.

* Excepte en zones industrials.

** Per a les activitats existents, el valor límit d'immissió s'incrementa en 3 dB(A).

S'estableix el valor límit L_{AFmax} de 45 dB(A) en horari nocturn en els dormitoris, pel soroll produït per portes i persianes de locals comercials, portes de garatge i portes d'entrada en habitatges.

3. Compliment dels valors límit d'immissió

Es considera que es respecten els valors límit d'immissió de soroll, establerts en la taula d'aquest annex en el període d'avaluació, quan els nivells d'avaluació compleixen el següent:

a) Cap valor del nivell d'avaluació $L_{A,r,i}$ supera en més de 5 dB(A) durant 30 minuts, de manera contínua o discontinua, en els períodes de dia, vespre i nit, els valors fixats en la taula d'aquest annex.

b) Cap valor del nivell d'avaluació $L_{A,r}$ supera els valors fixats en la taula d'aquest annex.

4. Determinació dels nivells d'immissió

La determinació dels nivells d'immissió es realitza d'acord amb l'establert en l'Annex 5 .

5. Avaluació

1. El període d'avaluació és de 180 minuts per a l'horari diürn, 120 minuts per a l'horari vespertí i 30 minuts per a l'horari nocturn.

2. El càlcul del nivell d'avaluació es realitzarà d'acord a l'establert a l'Annex 5

Annex 5. Determinació i avaluació dels nivells d'immissió

1. Àmbit d'aplicació

Aquest annex s'aplica a la determinació dels nivells d'immissió corresponents als annexos 1, 2 3 i 4, i a la determinació dels nivells d'avaluació dels annexos 3 i 4.

2. Determinació dels nivells d'immissió en ambient exterior

Els mesuraments es poden realitzar en continu durant tot el període d'avaluació o mitjançant mesuraments representatius de cada fase de soroll.

Per obtenir mesuraments representatius, se n'han de dur a terme com a mínim 3, els quals es consideren vàlids quan la diferència entre els valors extrems obtinguts és menor o igual a 3 dB(A). El resultat és la mitjana energètica dels 3 valors que compleixin aquesta condició.

Si la diferència fos més gran, s'ha d'augmentar el temps de cada mesurament i dur-ne a terme una nova sèrie fins que la diferència entre 3 valors sigui inferior a 3 dB(A). En cas contrari, s'ha de justificar que aquesta diferència és conseqüència del funcionament normal de l'activitat.

Les condicions de mesurament són les següents:

a. Els mesuraments s'han de dur a terme en condicions meteorològiques representatives de l'indret on es mesura, la velocitat del vent en el punt d'avaluació ha de ser inferior a 5 m/s i cal usar sempre els equips amb pantalla paravent.

b. Quan la finalitat dels mesuraments sigui la inspecció i el control d'activitats o del soroll de veïnat, les persones titulars o usuàries d'aparells generadors de sorolls, tant a l'aire lliure com a establiments o locals, han de facilitar als/a les inspectors/es l'accés a les seves instal·lacions o fonts d'emissió de soroll i han de disposar el seu funcionament a les diferents velocitats, càrregues o marxes que indiquin aquests inspectors, els quals podran presenciar tot el procés operatiu.

c. L'emplaçament del mesurament s'ha de determinar segons l'escenari que s'hagi d'avaluar.

d. En les edificacions, el nivell d'immissió de soroll a l'ambient exterior es mesura situant, sempre que sigui possible, el micròfon al mig de la finestra completament oberta de les dependències d'ús sensible al soroll (dormitoris, sales d'estar, menjadors, despatxos d'oficina, aules escolars o d'altres dependències assimilables).

e. En els altres supòsits, s'ha de situar el micròfon entre 1,5 i 4 metres d'altura sobre el nivell del sòl, i:

1. A peu de carrer, entre 0,5 i 2 metres de distància de les façanes amb dependències d'ús sensible dels receptors.

2. En les zones encara no construïdes però destinades a l'edificació, en el pla d'emplaçament de la façana més exposada al soroll.

f. Per determinar el nivell d'immissió, s'ha de tenir en compte el so incident, és a dir, no s'ha de recollir el so reflectit en el parament vertical mateix.

g. En el cas de mesuraments d'aerogeneradors dels parcs eòlics, la direcció del vent ha de ser $\pm 45^\circ$ des de l'aerogenerador cap al punt de mesurament, i la velocitat del vent, mesurada a 10 metres d'alçada, ha de ser d'entre 6 i 8 m/s.

h. Abans i després dels mesuraments, s'ha de fer una verificació acústica de la cadena de mesurament mitjançant calibrador acústic que garanteixi un marge de desviació no superior a 0,5 dB(A) respecte del valor de referència inicial.

3. Determinació dels nivells d'immissió en ambient interior

Els mesuraments es poden realitzar en continu durant tot el període d'avaluació o mitjançant mesuraments representatius de cada fase de soroll.

Per obtenir mesuraments representatius, se n'han de dur a terme com a mínim 3, els quals es consideren vàlids quan la diferència entre els valors extrems obtinguts és menor o igual a 3 dB(A). El resultat és la mitjana energètica dels 3 valors que compleixin aquesta condició.

Si la diferència fos més gran, s'ha d'augmentar el temps de cada mesurament i dur-ne a terme una nova sèrie fins que la diferència entre 3 valors sigui inferior a 3 dB(A). En cas contrari, s'ha de justificar que aquesta diferència és conseqüència del funcionament normal de l'activitat.

Quan un dels mesuraments s'ha de prendre en una cantonada amb presència de sons greus i en sales petites, aquest criteri no s'aplicarà.

Les condicions de mesurament són les següents:

a. Els mesuraments s'han de dur a terme en condicions meteorològiques que no puguin alterar-ne els resultats.

b. Quan la finalitat dels mesuraments sigui la inspecció i el control d'activitats o del soroll del veïnat, les persones titulars o usuàries d'aparells generadors de sorolls, tant a l'aire lliure com a establiments o locals, han de facilitar als/a les inspectors/es l'accés a les seves instal·lacions o fonts d'emissió de soroll i han de disposar el seu funcionament a les diferents velocitats, càrregues o marxes que indiquin aquests inspectors, els quals podran presenciar tot el procés operatiu.

c. Els mesuraments s'han de fer en dependències d'ús sensible al soroll (dormitoris, sales d'estar, menjadors, despatxos, oficines, aules escolars o d'altres dependències assimilables), que s'han de mantenir totalment tancades durant el mesurament.

d. S'han de prendre, com a mínim, tres posicions de mesurament segons la grandària de la dependència. Els punts de mesurament es trien a l'atzar, procurant mantenir una distància mínima entre si de 0,7 m. Les posicions del punt d'avaluació han d'estar com a mínim a 0,5 m de les parets o d'altres superfícies, entre 1,2 m i 1,5 m d'altura i aproximadament a 0,7 m de les finestres. Quan aquestes posicions no siguin possibles, els mesuraments s'han de realitzar en el centre del recinte.

e. En cas de presència de sons greus i en sales petites (menys de 75 m³), com a mínim un dels mesuraments s'ha de prendre en una cantonada, a una distància de 0,5 m de les parets adjacents i a l'alçada d'on es produeixi el nivell màxim entre 0,5 i 1,5 m.

f. En el moment dels mesuraments, només l'operador/a, o com a màxim una altra persona, poden ésser presents a la dependència on hi ha la immissió del soroll.

g. Si l'habitació és buida, sense mobiliari, i no té cap tractament absorbent al sostre, cal sostreure 3 dB(A) als nivells mesurats.

h. Abans i després dels mesuraments, s'ha de fer una verificació acústica de la cadena de mesurament mitjançant calibrador acústic que garanteixi un marge de desviació no superior a 0,5 dB(A) respecte del valor de referència inicial.

4. Càlcul del nivell d'avaluació L_{Ar}

1. El nivell d'avaluació es calcula a partir de mesuraments que inclouen tot el període d'avaluació o un nivell de soroll representatiu de les diferents fases, mitjançant l'expressió següent:

$$L_{Ar} = 10 \log \left(\frac{1}{T} \sum_{i=1}^n \left(T_i 10^{\frac{L_{Ari}}{10}} \right) \right)$$

on:

i representa cadascuna de les fases de soroll

T_i és la durada de la fase de soroll i , expressada en minuts. La suma de T_i ha de ser T

$T = 180$ minuts per a l'horari diürn, 120 minuts per a l'horari vespertí i 120 minuts per a l'horari nocturn

$L_{Ar,i}$ és el nivell d'avaluació que correspon a la fase i . Es calcula a partir de l'expressió:

$$L_{Ar,i} = L_{Aeq,T_i} + K_{f,i} + K_{t,i} + K_{i,i}$$

on:

L_{Aeq,T_i} és el nivell de pressió acústica continu equivalent ponderat A, mesurat durant una fase de durada T_i

$K_{f,i}$, $K_{t,i}$ i $K_{i,i}$ són correccions de nivell per a la fase i ; aquestes correccions no s'apliquen a la fase de soroll residual.

Una fase de soroll és el temps en què el nivell de pressió sonora de la font que s'avalua es percep de manera uniforme en el lloc d'immissió, i també els components de baixes freqüències i/o tonals i/o impulsius. El temps en què no funciona la font s'ha de considerar una

fase de soroll caracteritzada pel nivell de soroll residual, sense la contribució de la font a avaluar.

2. Correccions de nivell

2.1 Correcció per raó de components de baixes freqüències (K_f), tonals (K_t) i impulsius (K_i)

Quan en el procés de mesurament d'un soroll es percebin components de baixa freqüència, o de tonals emergents, o d'impulsius, o de qualsevol combinació entre components que provenguin de la font a avaluar, s'ha de dur a terme una avaluació detallada del soroll introduït les correccions adequades.

El valor màxim de la correcció resultant de la suma $K_f + K_t + K_i$ no ha de ser mai superior a 9 dB.

2.2 Avaluació detallada d'un soroll amb presència de components de baixa freqüència

Per a l'avaluació detallada del soroll amb presència de components de baixa freqüència, es pren com a procediment de referència el següent:

a. S'ha de mesurar, simultàniament, el nivell de pressió acústica de la font que s'ha d'avaluar amb les ponderacions freqüencials A i C, a partir de les bandes de terç d'octava de 20 a 160 Hz.

b. Es calcula la diferència entre els valors obtinguts:

$$L_f = L_{Ceq,Ti (20-160 \text{ Hz})} - L_{Aeq,Ti (20-160 \text{ Hz})}$$

$L_{Ceq,Ti (20-160 \text{ Hz})}$ i $L_{Aeq,Ti (20-160 \text{ Hz})}$ són el resultat de la mitjana energètica dels tres mesuraments considerats vàlids.

Si la diferència $L_{Ceq (20-160 \text{ Hz})} - L_{Aeq (20-160 \text{ Hz})}$ és menor a 20 dB, es considera que no hi ha components de baixa freqüència significatius. Altrament, s'ha d'avaluar la importància de la baixa freqüència en detall a fi de conèixer la seva contribució, d'acord amb els apartats següents.

1. Obtenció del nivell de baixa freqüència audible

A cada una de les bandes de terç d'octava compreses entre 20 i 160 Hz, cal sostreure el llindar auditiu humà referenciat a la norma ISO 226:2003 (T_f) al nivell mesurat sense ponderar.

Banda freqüencial Hz	Nivell mínim audible T_f dB	Banda freqüencial Hz	Nivell mínim audible T_f dB
20	78,5	63	37,5
25	68,7	80	31,5
31,5	59,5	100	26,5
40	51,1	125	22,1
50	44,0	160	17,9

2. Obtenció del contingut energètic de baixa freqüència L_B

L_B és el resultat de la suma energètica de les bandes en què la diferència obtinguda a l'apartat anterior és superior a zero.

c. Es determina la presència o absència de components de baixa freqüència i el valor del paràmetre de correcció K_f aplicant la taula següent:

L_B en dB	K_f en dB
$L_B < 25$ dB	Nul·la: 0
$25 \text{ dB} \leq L_B \leq 35$ dB	Neta: 3
$L_B > 35$ dB	Força: 6

2.3 Avaluació detallada d'un soroll amb presència de components tonals emergents

Per a l'avaluació detallada del soroll amb presència de components tonals emergents, es pren com a procediment de referència el següent:

a. Es duu a terme l'anàlisi espectral del soroll en bandes d'1/3 d'octava entre 20 i 10.000 Hz.

b. Es calcula la diferència:

$$L_t = L_f - L_s$$

ON:

L_f és el nivell de pressió acústica de la banda f , que conté el to emergent

L_s és la mitjana aritmètica dels nivells de la banda situada immediatament per sobre i per sota de f

L_f i L_s són el resultat de la mitjana energètica de tres mesuraments considerats vàlids.

c. Es determina la presència o absència de components tonals i el valor del paràmetre de correcció K_t aplicant la taula següent:

Banda de freqüència d'1/3 d'octava	L_t en dB	Component tonal K_t en dB
De 20 a 125 Hz	Si $L_t < 8$	Nul·la: 0
	Si $8 \leq L_t \leq 15$	Neta: 3
	Si $L_t > 15$	Fora: 6
De 160 a 400 Hz	Si $L_t < 5$	Nul·la: 0
	Si $5 \leq L_t \leq 8$	Neta: 3
	Si $L_t > 8$	Fora: 6
De 500 a 10.000 Hz	Si $L_t < 3$	Nul·la: 0
	Si $3 \leq L_t \leq 5$	Neta: 3
	Si $L_t > 5$	Fora: 6

d. En el supòsit de la presència de més d'un component tonal emergent, s'adopta com a valor del paràmetre K_t el més gran dels que s'han obtingut.

e. La correcció K_t s'aplica quan el component tonal emergent és audible segons el llindar auditiu humà, a camp lliure, referenciat a la norma ISO 226:2003 (T_f).

Banda freqüencial Hz	Nivell mínim audible T_f dB	Banda freqüencial Hz	Nivell mínim audible T_f dB
20	78,5	500	4,4
25	68,7	630	3,0
31,5	59,5	800	2,2
40	51,1	1.000	2,4
50	44,0	1.250	3,5
63	37,5	1.600	1,7
80	31,5	2.000	-1,3
100	26,5	2.500	-4,2
125	22,1	3.150	-6,0
160	17,9	4.000	-5,4
200	14,4	5.000	-1,5
250	11,4	6.300	6,0
315	8,6	8.000	12,6
400	6,2	10.000	13,9

2.4 Avaluació detallada d'un soroll amb presència de components impulsius

Per a l'avaluació detallada del soroll amb presència de components impulsius, es pren com a procediment de referència el següent:

a. En una determinada fase de soroll de durada T_i , en la qual es percep el soroll impulsiu, es mesura simultàniament el nivell de pressió acústica contínua equivalent ponderat A, L_{Aeq,T_i} , i amb la constant temporal d'impuls I, L_{Aeq,T_i} .

b. Es calcula la diferència entre els valors obtinguts:

$$L_i = L_{Aeq,Ti} - L_{Aeq,Ti}$$

$L_{Aeq,Ti}$ i $L_{Aeq,Ti}$ són el resultat de la mitjana energètica dels tres mesuraments considerats vàlids.

c. Es determina la presència o l'absència de component impulsiu i el valor del paràmetre de correcció K_i aplicant la taula següent:

L_i en dB	Component impulsiu K_i en dB
Si $L_i < 3$	Nul·la: 0
Si $3 \leq L_i \leq 6$	Neta: 3
Si $L_i > 6$	Fora: 6

2.5 Correcció per nivell de soroll residual

a. S'entén per soroll residual d'un entorn determinat el nivell sonor d'immissió sense la contribució de la font o les fonts a avaluar.

b. Es pot determinar la contribució d'una o diverses fonts en un entorn determinat corregint el nivell de soroll residual.

c. Si el nivell sonor d'immissió d'un entorn, incloent la font o les fonts a avaluar, és superior a 10 dB(A) respecte del nivell de soroll residual, no s'hi ha de fer cap correcció.

Si la diferència és d'entre 3 i 10 dB(A), cal sostreure el nivell de soroll residual segons l'expressió:

$$10 \log \left(10^{L_{Aeq}/10} - 10^{L_{Aeq,resid}/10} \right)$$

on:

L_{Aeq} és el nivell d'immissió mesurat

$L_{Aeq,resid}$ és el nivell del soroll residual.

Si la diferència és de menys de 3 dB(A), no s'hi pot aplicar aquesta correcció. S'ha de repetir el mesurament en un moment en què sigui possible incrementar-la o determinar mitjançant altres mètodes la contribució de la font o fonts a l'entorn que s'ha d'avaluar.

3. El valor del nivell d'avaluació L_{Ar} s'ha d'arrodonir amb l'increment de 0,5 dB(A), i s'ha de prendre la part sencera com a valor resultant.

Annex 6. Valors límit d'emissió de soroll dels vehicles de motor i dels ciclomotors.

1. Àmbit d'aplicació

Aquest annex és d'aplicació a l'emissió sonora dels vehicles de motor i els ciclomotors en circulació i s'avalua en cadascun dels vehicles mitjançant la prova a vehicle aturat.

2. Valors límit d'emissió

El valor límit d'emissió sonora d'un vehicle de motor en circulació s'obté sumant 4 dB(A) al nivell d'emissió sonora que figura a la fitxa d'homologació del vehicle, corresponent a l'assaig a vehicle aturat.

Si la fitxa de característiques d'un vehicle corresponent, atesa la seva antiguitat o per altres raons, no indica el nivell d'emissió sonora per a l'assaig a vehicle aturat, l'Administració competent en l'homologació i la inspecció tècnica de vehicles l'ha de facilitar d'acord amb les seves bases de dades o l'ha de determinar, una vegada ha comprovat que el vehicle és en perfecte estat de manteniment, d'acord amb el mètode de mesurament establert en el procediment d'homologació aplicable al vehicle, segons la reglamentació vigent.

Tant el nivell d'emissió sonora obtingut com el règim del motor en el moment de la prova s'anotaran dins de la casella d'informacions de la targeta d'inspecció tècnica de vehicles del

vehicle perquè es puguin prendre com a valor de referència per determinar el valor límit d'emissió definit al punt 2.

El nivell d'emissió sonora corresponent a l'assaig a vehicle aturat d'un ciclomotor, quan no figura a la fitxa d'homologació, és de 87 dB(A).

3. Compliment

Es considera que es respecten els valors límit d'emissió quan el valor determinat no supera els valors establerts en aquest annex.

4. Determinació del nivell d'emissió

El nivell d'emissió es determina mitjançant mesurament segons el mètode de vehicle aturat establert per les directives 96/20/CEE per als vehicles de quatre o més rodes i 97/24/CEE per als vehicles de dues o tres rodes, ciclomotors i quadricicles lleugers i pesants, o les que les substitueixin.

1. Condicions de mesurament

Abans de procedir als mesuraments, s'ha de comprovar que el motor del vehicle és a la temperatura normal de funcionament i que el comandament de la caixa de canvi és en punt mort.

Si el vehicle disposa de ventiladors amb comandament automàtic, s'ha d'excloure qualsevol intervenció sobre aquests dispositius en mesurar el nivell sonor.

S'accelera progressivament el motor fins a assolir el règim de referència, en revolucions per minut, rpm, que figura a la fitxa d'homologació del vehicle o a la seva targeta d'inspecció tècnica de vehicles. Un cop assolit aquest punt s'ha de deixar, de sobte, l'accelerador a la posició de ralentí.

El nivell sonor s'ha de mesurar durant un període de funcionament en què el motor es mantindrà breument a un règim de gir estabilitzat, i durant tot el període de desacceleració.

2. Condicions mínimes de l'àrea on es realitzi el mesurament

Els mesuraments s'han de fer en una zona que no estigui subjecta a perturbacions acústiques importants. Són especialment adequades les superfícies planes que estiguin recobertes de formigó, asfalt o qualsevol altre revestiment dur i que tinguin un alt grau de reflexió.

La zona ha de tenir la forma d'un rectangle de, com a mínim, tres metres al voltant del vehicle i no hi ha d'haver cap obstacle important dins d'aquest rectangle.

El nivell de soroll residual ha de ser, com a mínim, 10 dB(A) inferior al nivell sonor del vehicle que s'avalua.

3. Mesuraments

La posició de l'instrument de mesurament s'ha de situar d'acord amb les figures que es mostren i respectant els condicionants següents:

Distància al dispositiu d'escapament:	0,5 m
Alçada mínima des del terra	> 0,2 m per damunt de la superfície del terra

Orientació de la membrana del micròfon:	45° en relació amb el pla vertical en què s'inscriu la direcció de sortida dels gasos d'escapament
---	--

Figura 1. Posició de l'instrument de mesurament en ciclomotors, motocicletes i quadricicles



Figura 2. Posició de l'instrument de mesurament en vehicles automòbils



El valor del nivell L_{AFmax} s'ha d'arrodonir amb l'increment de 0,5 dB(A), i s'ha de prendre la part sencera com a valor resultant.

S'han de realitzar, com a mínim, tres mesuraments, i es consideren vàlids quan la diferència entre els valors extrems és menor o igual a 3 dB(A).

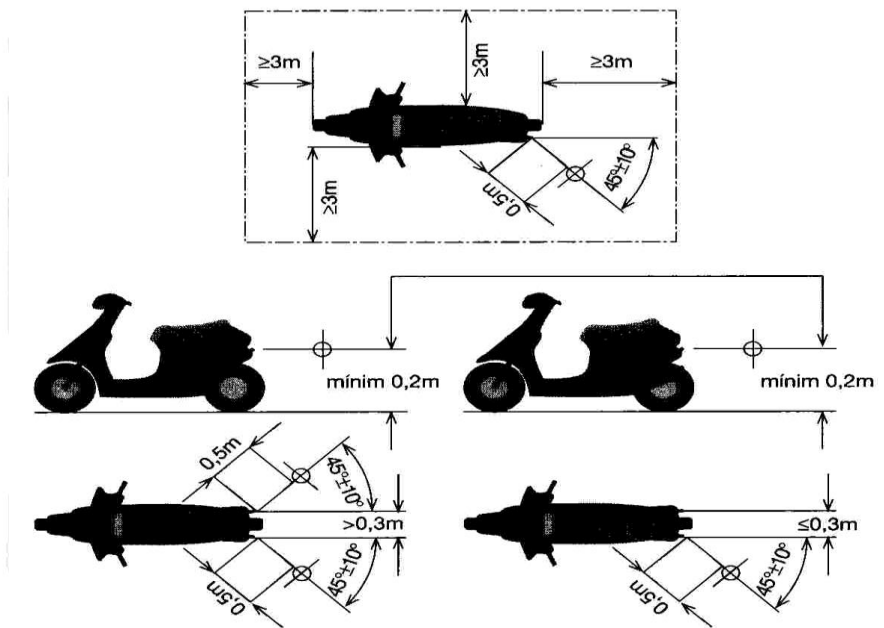
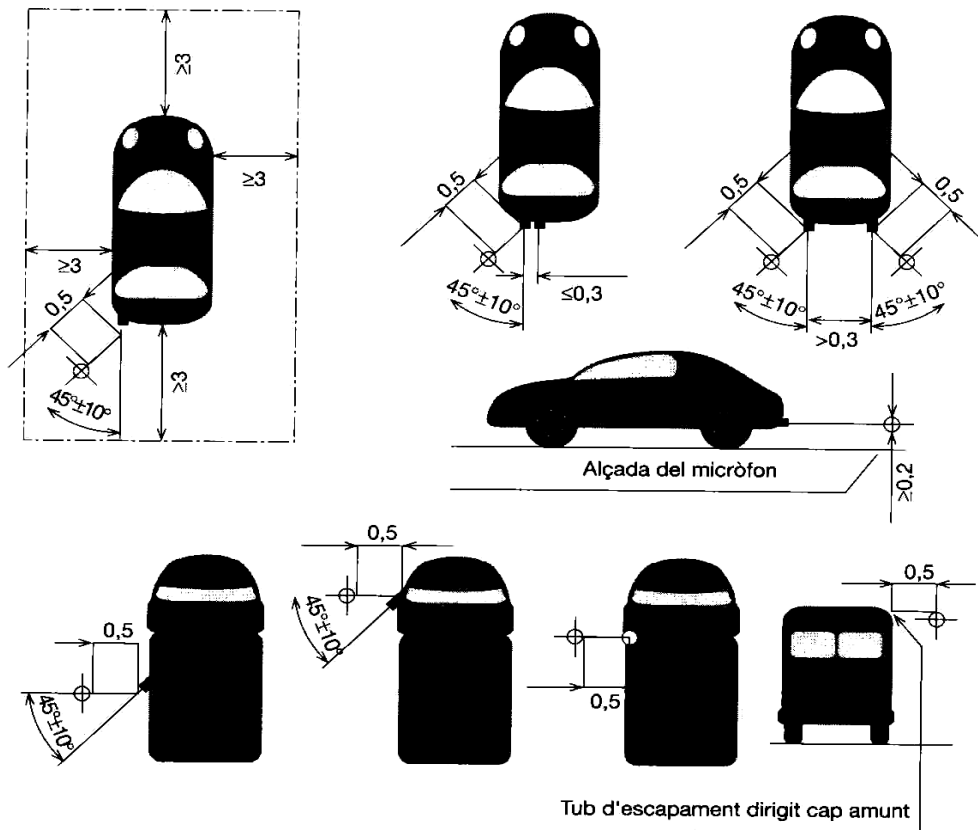
Com a resultat s'ha de considerar el valor del nivell sonor màxim, $L_{AFmàx}$, més elevat de tots tres.

En el supòsit que aquest valor sobrepassi el valor límit s'ha de procedir a una segona sèrie de tres mesuraments; si quatre dels sis resultats obtinguts no sobrepassen el valor límit d'aplicació s'ha de considerar com a nivell sonor del vehicle el tercer dels sis valors en ordre decreixent.

Annex 7. Immissió de les vibracions als interiors dels edificis

1. Àmbit d'aplicació

Aquest annex és d'aplicació a les vibracions que es perceben a l'espai interior de les edificacions destinades a habitatge o usos residencials, hospitalaris, educatius o culturals.

2. Valors límit d'immissió

Ús de l'edifici	Valors límit d'immissió L_{aw}
Habitatge o ús residencial	75
Hospitalari	72
Educatiu o cultural	72

3. Compliment

Es considera que es respecten els valors límit d'immissió de vibracions establerts en aquest annex quan els nivells d'avaluació compleixen el següent:

a. Vibracions estacionàries

Els nivells d'avaluació no superen els valors límit de la taula d'aquest annex.

b. Vibracions transitòries

Els valors límit de la taula d'aquest annex poden superar-se per a un nombre d'esdeveniments determinat de conformitat amb el procediment següent:

-Es consideren els dos períodes d'avaluació següents: període diürn comprès entre les 07:00-23:00 hores i període nocturn comprès entre les 23:00-07:00 hores.

-En el període nocturn no es permet cap excés.

-En cap cas no es permeten excessos superiors a 5 dB.

-El conjunt de superacions no ha de ser major de 9. A aquests efectes, cada esdeveniment l'excés del qual no superi els 3 dB ha de ser comptabilitzat com a 1 i si els supera com a 3.

4. Determinació dels nivells d'immissió

La determinació i avaluació dels nivells d'immissió es realitza d'acord amb l'establert en el Decret 176/2009, de 10 de novembre.

Annex 8. Aïllament acústic

1. Àmbit d'aplicació

Aquest annex s'aplica a l'aïllament acústic contra el soroll aeri i d'impacte de les activitats regulades a l'article 12.

2. Valors d'aïllament acústic a les façanes contra el soroll aeri $D_{2m,nT,Atr}$

1. L'aïllament acústic a les façanes contra el soroll aeri $D_{2m,nT,Atr}$ no ha de ser inferior als valors de la taula següent:

Grup	$D_{2m,nT,Atr}$
Grup I	45 dB(A)

Grup II	35 dB(A)
---------	----------

2. La determinació d'aquest aïllament s'ha de realitzar segons l'establert al Decret 176/2009, de 10 de novembre, pel qual s'aprova el reglament de la Llei 16/2002, de 28 de juny.

3. Si s'han de dur a terme mesuraments per comprovar les exigències de l'aïllament acústic a les façanes contra el soroll aeri s'han de realitzar in situ d'acord amb la metodologia establerta a la norma UNE-EN ISO 140-5 o qualsevol altra que la substitueixi.

3. Aïllament acústic al soroll aeri entre recintes

1. Els valors mínims d'aïllament a soroll aeri $D_{nT,A}$, entre un recinte d'activitat i un recinte d'ús protegit (residencial, sanitari, educatiu, cultural i similars), en funció del tipus d'activitat i l'horari de funcionament són:

$D_{nT,A}$, dB(A)		
	Horari diürn i vespertí (7h i 23h)	Horari nocturn (23h i 7h)
Grup I	72	77
Grup II	66	71
Grup III	61	66
Grup IV	56	61

(*) S'indiquen els valors mínims. En tot cas, l'aïllament que s'haurà d'acreditar serà el necessari per garantir a l'habitatge més afectat un nivell de soroll igual o inferior al valor límit d'immissió permès en ambient interior.

2. Si s'han de dur a terme mesuraments per comprovar les exigències de l'aïllament acústic al soroll aeri entre locals, s'han de realitzar in situ d'acord amb *el document bàsic DB-HR Protecció contra el soroll* del Codi Tècnic de l'Edificació i la metodologia establerta a la norma UNE-EN ISO 140-4 o qualsevol altra que la substitueixi i avaluada segons la norma UNE-EN ISO 717-1 o qualsevol altra que la substitueixi, en un rang de freqüències mínim de 100 Hz a 5 kHz, excepte per a les activitats de pública concurrència del grup 1.

Per a les activitats de pública concurrència del grup 1 es permetrà l'ús de l'equip de reproducció sonora de l'activitat mateixa per realitzar les mesures d'aïllament en el rang de freqüències de 100 Hz a 5 kHz,

4. Aïllament acústic al soroll d'impacte entre locals

1. El valor màxim del nivell global de pressió de soroll d'impactes estandarditzat, $L'_{nT,w}$, entre un recinte d'activitat i un recinte d'ús sensible (residencial, sanitari, educatiu, cultural i similars), ha de ser de 40 dB.

2. Si s'han de dur a terme mesuraments per comprovar les exigències de l'aïllament acústic al soroll d'impacte entre locals, s'han de realitzar in situ d'acord amb la metodologia següent:

a. S'ha d'utilitzar com a font generadora una màquina d'impactes normalitzada conforme a l'Annex A de la norma UNE EN ISO 140-7:1998 o qualsevol altra que la substitueixi.

b. La màquina d'impactes s'ha de situar en el local emissor conforme a les condicions establertes a la norma UNE EN ISO 140-7:1998 o qualsevol altra que la substitueixi, en almenys dues posicions diferents.

c. El nivell global de pressió de soroll d'impactes estandarditzat, $L'_{nT,w}$, s'ha de calcular segons el que s'estableix a la norma UNE EN ISO 717-2:1997 o qualsevol altra que la substitueixi.

5. Mesuraments in situ

1. Els mesuraments in situ per comprovar les exigències de l'aïllament acústic els han de realitzar tècnics municipals designats a l'efecte o una entitat de prevenció de la contaminació acústica.
2. En els mesuraments in situ s'admeten toleràncies de 3 dB(A) respecte dels valors d'aïllament acústic establerts a les taules d'aquest annex.

Annex 9. Regulació del funcionament, nivells màxims i metodologia de mesurament per als avisadors acústics

1. En el cas de les sirenes

Tot vehicle d'urgències ha d'estar dotat d'un sistema de control d'ús, les seves característiques tècniques i de funcionament s'exposen a continuació. Els vehicles destinats a serveis d'urgències i emergències han de disposar d'un dispositiu, que reguli la intensitat sonora dels seus avisadors acústics de la manera següent:

- En període diürn (8 h -21 h) el nivell màxim permès és de 95 dB(A).
 - En període nocturn (21 h – 8 h) sempre que es pugui s'han d'utilitzar els avisadors lluminosos.
- En el cas que no fos suficient és permès l'ús dels avisadors acústics a un nivell màxim de 70 dB(A), i només en casos que sigui estrictament necessari es permet variar el nivell de pressió sonora fins a 90 dB(A)

S'entén per nivell màxim permès, el nivell de pressió sonora ($L_{Aeq,60s}$) mesurat a 7.5 metres del vehicle i en la direcció de màxima emissió.

1. Els sistemes múltiples d'avís que porten incorporats dispositius lluminosos han de permetre la utilització individual o conjunta.
2. La utilització de les sirenes només està autoritzada quan el vehicle que les porta estigui realitzant un servei d'urgència; resta totalment prohibida la seva utilització durant els recorreguts de tornada a la base o en desplaçaments rutinaris.
3. Els conductors de vehicles d'urgència han d'utilitzar els dispositius acústics únicament en els casos més necessaris i quan la senyalització lluminosa no sigui suficient.
4. Quan un vehicle d'emergència es trobi aturat per problemes de trànsit, el conductor està obligat a parar la sirena restant els avisos lluminosos.
5. De continuar aturats durant un període llarg de temps es pot posar en funcionament la sirena en períodes de no més de 10 segons, separats un mínim de 2 minuts.

2. En el cas d'alarmes

1. S'autoritzen proves d'assaig d'aparells d'alarma i emergència:

- a) Excepcionalment, després de la immediata instal·lació del sistema per comprovar el seu funcionament i entre les 9 i les 18 hores de la jornada laboral.
- b) Rutinàries. Són les comprovacions periòdiques del sistema; únicament 1 cop al mes i durant un màxim de 3 minuts, dins l'horari abans comentat i sota el coneixement previ de la Policia local.

2. Per al cas d'alarmes que emeten a l'ambient exterior o ambients interiors comuns o d'ús públic compartit s'estableix:

- a) La duració màxima en funcionament continu dels dispositius acústics no pot sobrepassar els 60 segons, en cap cas.
- b) S'autoritza l'ús de sistemes que repeteixin el senyal sonor un màxim de 3 cops, separats entre ells un període mínim de 30 segons i un màxim de 60 segons, si abans no es produeix la desconexió.
- c) Un cop acabat el cicle total, no pot tornar a entrar en funcionament; en tot cas, s'autoritza la utilització de senyals lluminosos.

3. El nivell màxim autoritzat d'emissió sonora per a alarmes que radien a ambients exteriors és de 85 dB(A), mesurat a 3 metres i en l'eix de màxima radiació.

4. El nivell d'emissió sonora màxim en el cas que emetin a ambients interiors comuns o d'ús compartit, és de 70 dB(A) a 3 m i en l'eix de la màxima radiació.

Annex 10. Requeriments tècnics dels limitadors-enregistradors

Aquest dispositiu té com a funció limitar l'equip de reproducció/amplificació sonora i/o audiovisual. A més a més, ha d'enregistrar en suport físic estable els nivells sonors generats a l'interior de l'establiment.

Per a l'avaluació i el control del nivell d'immissió, l'equip ha d'utilitzar les dades d'aïllament brut entre l'activitat i el receptor més exposat. L'equip ha de permetre programar com a mínim l'aïllament acústic entre 63Hz – 2000Hz en octaves o terços d'octava.

1. Requeriments tècnics del limitador enregistrador

El limitador-enregistrador ha de complir els requeriments següents:

- Permetre programar els límits d'emissió a l'interior de l'activitat, i la immissió a l'habitatge més exposat o a l'exterior de l'activitat per als diferents períodes horaris.
- Disposar d'un micròfon extern que reculli el nivell sonor dins del local. Aquest dispositiu estarà degudament calibrat amb l'equip electrònic per detectar possibles manipulacions i se n'ha de poder verificar el seu funcionament correcte amb un sistema de calibració.
- Permetre programar horaris d'emissió musical diferents per a cada dia de la setmana (hora d'inici i hora d'acabament), i introduir horaris extraordinaris per a festivitats determinades (Cap d'Any, Sant Joan, etc.).
- Accedir a la programació d'aquests paràmetres ha d'estar restringit als tècnics municipals autoritzats, mitjançant sistemes de protecció mecànics o electrònics (paraula de pas).
- Guardar, per part de l'equip, un historial on aparegui el dia i l'hora quan es van realitzar les últimes programacions en format [any : mes : dia : hora].
- Emmagatzemar, mitjançant suport físic estable, els nivells sonors (nivell de pressió sonora continu equivalent amb ponderació freqüencial A) i de les possibles manipulacions esdevingudes amb una periodicitat programable entre 5 i 15 minuts. L'equip limitador ha de permetre emmagatzemar aquesta informació durant un temps de, com a mínim, un mes.
- Disposar d'un sistema de verificació que permeti detectar possibles manipulacions tant de l'equip musical com de l'equip de limitació, i si aquestes es realitzessin quedarien emmagatzemades en una memòria interna de l'equip.
- Poder detectar altres fonts que puguin funcionar de manera paral·lela a/als l'equip/s limitat/s.
- Disposar de sistema de precintat de les connexions i del micròfon.
- Disposar d'un sistema que impedeixi la reproducció musical i/o audiovisual en el cas que l'equip limitador es desconnecti de la xarxa elèctrica i/o del sensor.
- Sistema d'accés a l'emmagatzematge dels registres en format informàtic per part dels serveis tècnics municipals o d'empreses degudament acreditades per l'ajuntament.
- Disposar d'un sistema telemàtic per a la visualització de les dades en temps real.

Annex 11. Classificació de les activitats en funció del nivell d'immissió acústica dins el seu recinte

Grup I entre 95 - 100 dB(A)

- Discoteca.
- Sales de ball.
- Sales de festa amb espectacle.
- Karaokes.
- Restaurants musicals amb música produïda en directe.
- Locals per a assaigs musicals o similars.
- Estudis d'enregistrament de so.
- Teatres.
- Cinemes.
- Auditoris.

- Taller de reparació de vehicles amb xapa.
- Serralleries.
- Manyeries.
- Tallers d'alumini.
- Planxisteria.
- Sales de concert.
- Centres docents de música, teatre, dansa i similars.

Grup II entre 90 – 94 dB(A)

- Bars musicals.
- Restaurants musicals sense música produïda en directe.
- Jocs i apostes, recreatius i esportius.
- Tallers de reparació de motos i cotxes.
- Tallers mecànics.
- Fusteries, ebenisteries i similars.
- Túnel de rentat de vehicles.
- Obradors industrials.

Grup III entre 85 – 89 dB (A)

- Activitats de restauració que disposin d'equip de reproducció sonora amb un nivell $L_{Aeq,60s}$ superior a 75 dB(A) a 1 metre de la font.
- Botigues de pa i pastisseria amb obrador.
- Impremtes, copisteries i similars.
- Tallers de confecció i similars.
- Bugaderies, tintories.
- Tallers d'enquadernació.
- Botigues d'exposició i venda d'animals.
- Botigues d'animals de companyia. Activitats d'alberg i/o reproducció i nuclis zoològics.
- Garatges i aparcaments.
- Establiments alimentaris en règim d'autoservei.
- Gimnasos.
- Atraccions recreatives.
- Carnisseries amb obrador.
- Centres de culte.

Grup IV inferior o igual a 84 dB(A)

- Activitats de restauració que no disposin d'un sistema de reproducció de so.
- Activitats de restauració que disposin d'equip de reproducció sonora amb un nivell $L_{Aeq,60s}$ inferior o igual a 75 dB(A) a 1 metre de la font.
- Local de pràctiques psicofísiques no esportives.
- Comerços alimentaris especialistes i polivalents alimentaris.
- Comerços no alimentaris.
- Especialistes alimentaris amb degustació.
- Magatzems.
- Consultoris mèdics i clíniques.
- Oficines, despatxos o serveis d'ús administratiu.
- Residències, casals i similars.
- Botigues de pa i pastisseria sense obrador i/o terminal de cocció.
- Activitats culturals i socials (exposicions, museus, sales de conferències...).
- Ludoteques.
- Locutoris.
- Centres veterinaris.
- Altres centres docents.

- Altres tallers.

Annex 12. Contingut mínim dels informes de mesurament

Els informes tècnics que es deriven d'un mesurament sonomètric o de vibracions realitzats han de contenir, com a mínim:

1. Antecedents (peticionari, dates de l'informe i dels mesuraments, identificació,...).
2. Objecte dels mesuraments.
3. Procediment de mesurament. Breu descripció, referències normatives.
4. Descripció de la sensibilitat acústica de la zona d'acord amb el mapa de capacitat acústica. Entorn dels mesuraments (característiques urbanístiques i zonificació, descripció de l'entorn, receptors i/o nuclis habitats més exposats...).
5. Fonts de soroll: localització i descripció general, característiques de les fonts de soroll, característiques del soroll (presència de fases, components tonals, impulsius, baixa freqüència...). En la mesura que sigui possible s'ha de donar informació de la font de soroll amb fotografies.
6. Descripció dels punts de mesurament escollits i ubicació gràfica (en croquis, plànol...).
7. Equips de mesurament (marca, model i número de sèrie) i estat de calibració (sonòmetre, calibrador,...). Resultats de la verificació inicial i final.
8. Descripció del mesurament i resultats. Identificació del punt, dia i hora, tècnic responsable, unitats i paràmetre, temps d'integració, intervals de mesurament, característiques, resultats obtinguts..., indicant per a cada una les possibles incidències que puguin afectar el resultat i la percepció qualitativa del tècnic.
9. Condicions meteorològiques existents, en el cas de mesuraments en ambient exterior.
10. Determinació dels nivells d'immissió.
11. Avaluació i compliment (càlculs i anàlisis, avaluació del compliment de la normativa que sigui d'aplicació...).
12. Conclusions amb taules resumides.
12. Data i signatura dels tècnics responsables dels mesuraments.
13. Annexos, si s'escau, on pot haver-hi plànols, fotografies, gràfics,...

Annex 13. Models d'acta

ACTA D'INSPECCIÓ DE SOROLL D'ACTIVITATS I VEÏNATGE

Codi de l'acta:

Inspector:

Dia: Hora:

Lloc:

Origen del soroll

Nom del titular o nom de l'activitat	
Adreça	
Font del soroll (1)	

(1) Font principal del soroll: veus al carrer, veus al local, música, motor, etc.

Resultats dels mesuraments efectuats

Codi	Lloc	(1) I/E	Soroll residual (S/N)	Hora inici mesurament	Temps de mesurament	L _{Aeq} dB(A)	Kf S/N (2)	Kt S/N (3)	Ki S/N (4)

(1) Metodologia emprada: I ambient Interior, E ambient Exterior.

(2) Percepció de baixes freqüències.

(3) Percepció d'un to pur (xiulet, ...).

(4) Percepció de components impulsius (sons de curta durada però molt elevats, ex: cops,...).

Observacions

Marca, model, número de sèrie i data de verificació del:

Sonòmetre:

Calibrador:

Signatura de l'inspector

ACTA DE CONTROL DE SOROLL DE MOTOCICLETES I CICLOMOTORS

Identificació del vehicle i titular

Conductor _____ DNI _____
 Adreça _____ Municipi _____

Titular _____ DNI _____
 Adreça _____ Municipi _____

Matrícula			
Marca, model i nom comercial			
Tipus de vehicle	Ciclomotor		Motocicleta cm ³

Valor límit

Situació o criteri:	Valor de referència dB(A)	Règim del motor (rpm)	Valor límit dB(A)
1. Documentació del vehicle			
2. Placa d'identificació del vehicle			
3. Fitxa d'homologació del vehicle			
4. Taula de valors de referència a vehicle aturat subministrada pel fabricant del vehicle			
5. Sense valor límit de referència (ciclomotors)			

Determinació del nivell d'emissió

Nivell de soroll residual L _{Aeq} en dB (A)		
Mesurament	L _{AFmàx} dB(A)	Règim del motor (rpm)
Primer mesurament		
Segon mesurament		
Tercer mesurament		
Nivell d'emissió		---

Compliment

Favorable No hi ha infracció (no supera els límits)
 Desfavorable Infracció lleu o greu (supera d'1 a 10 dB(A))
 Molt desfavorable Infracció molt greu (supera més de 10 dB(A)). Intervenció del permís de circulació

Marca, model, número de sèrie i data de verificació del:

Sonòmetre:

Calibrador:

Agent:

Dia:

Hora:

Lloc:

Signatura de l'agent

REGLAMENT DEL SERVEI D'ARXIU MUNICIPAL

CAPÍTOL I. DEL SERVEI D'ARXIU MUNICIPAL

Article 1

El Servei d'Arxiu Municipal (SAM) és un servei de caràcter administratiu i cultural especialitzat en la gestió i el tractament dels documents de l'Ajuntament, en la seva custòdia i en la seva divulgació.

Article 2

El SAM és un servei adscrit a l'Alcaldia o a l'òrgan especificat a l'organigrama aprovat per la Corporació.

Article 3

S'entén per document, en els termes d'aquest reglament, qualsevol informació recollida en qualsevol tipus de suport material.

Article 4

Són funcions del SAM:

- a) La gestió documental de l'Ajuntament en els termes indicats a l'art. 16 del present Reglament.
- b) Garantir l'accés a la informació per part dels particulars en relació als documents que estiguin sota la seva responsabilitat directa, tot respectant el dret a la intimitat i altres drets protegits per l'ordenament.
- c) La salvaguarda del patrimoni documental del municipi.
- d) L'aplicació de criteris d'avaluació i tria als documents.
- e) La participació en l'adequació permanent de la Corporació a la normativa de protecció de dades de caràcter personal.
- f) L'assessorament a la Corporació en tots els aspectes relatius al tractament de la informació i els documents.
- g) El tractament arxivístic dels documents.
- h) La gestió de l'equipament i instal·lacions de l'Arxiu Municipal.

Article 5

1 El SAM exerceix les funcions enumerades a l'article 4 en relació als documents de:

- a) Les àrees, serveis i unitats administratives de la Corporació.
- b) L'Alcaldia, regidories i càrrecs de confiança.
- c) Els organismes autònoms administratius.
- d) Les empreses, fundacions o altres entitats creades per l'Ajuntament o amb participació majoritària de l'Ajuntament.

2. El SAM exercirà les mateixes funcions, excepte la enumerada a l'art. 4.a, en relació als documents cedits a l'Ajuntament per part de persones físiques o jurídiques.

3. Els documents produïts o rebuts per persones físiques o jurídiques gestores de serveis municipals, referits a la gestió d'aquests serveis, són de titularitat de l'Ajuntament. El SAM assessorarà aquestes persones per a una correcta aplicació de la normativa sobre els

documents de titularitat pública i en supervisarà l'aplicació. Ingressarà a l'Arxiu Municipal aquests documents d'acord amb el calendari de transferències aprovat i, en qualsevol cas, en acabar la relació contractual o d'altra naturalesa que vinculava l'Ajuntament amb aquella persona.

Article 6

Els documents generats o rebuts pels càrrecs electes i per les persones que els assessoren o de la seva confiança són part integrant de la documentació o fons de la Corporació. En finalitzar l'exercici de les seves funcions o de les tasques de representació política que els és pròpia, el SAM es farà càrrec dels seus documents que hauran de quedar a l'arxiu de gestió del departament corresponent o bé hauran d'ingressar a l'Arxiu.

Article 7

Les persones jurídiques enumerades en els apartats c) i d) de l'art. 5.1 hauran de transferir periòdicament els seus documents a l'Arxiu Municipal, degudament organitzats i descrits d'acord amb les instruccions del SAM.

Article 8

Per a un correcte desenvolupament de les seves funcions el SAM haurà de disposar dels mitjans, instal·lacions i personal adequats. Les instal·lacions de l'Arxiu Municipal tenen com a funció única i exclusiva les establertes en el present Reglament, i en cap cas no podran ser utilitzades per a altres finalitats. Les zones de treball i de dipòsit són d'accés restringit i no hi podran accedir persones alienes al SAM sense anar acompanyades per personal del Servei, llevat en circumstàncies excepcionals o de força major.

CAPÍTOL II. DEL RESPONSABLE DEL SERVEI D'ARXIU MUNICIPAL

Article 9

Serà responsable tècnic del Servei d'Arxiu Municipal, en els termes del conveni de col·laboració subscrit amb la Diputació de Barcelona, l'arxiver itinerant de l'Oficina de Patrimoni Cultural (OPC), servint sempre la responsabilitat última de la corporació municipal com a titular del servei.

Article 10

L'arxiver itinerant, en la seva funció de responsable del SAM, serà auxiliat en les seves tasques per personal de l'Ajuntament, les funcions del qual estaran regulades pel conveni signat entre l'Ajuntament i la Diputació de Barcelona. Aquest personal treballarà sota la direcció funcional del responsable del SAM en allò que faci referència a les funcions d'aquest Servei.

Article 11

El responsable del SAM ho és del bon ordre i funcionament del Servei, de les instal·lacions que hi estiguin destinades i de les tasques que desenvolupa el personal de suport. L'accés a les instal·lacions estarà sota el seu control, o bé del personal de suport.

Article 12

El responsable del SAM podrà lliurar còpies autèntiques de documentació que estigui sota la seva custòdia.

Article 13

Les funcions de responsable del SAM contemplades en el present Reglament podran ser assumides, de manera temporal, totalment o parcial, per altres tècnics proposats per la Diputació de Barcelona, quan això sigui justificat per motiu de vacances, baixes, permisos, excepte en allò que faci referència a les funcions que li hagin estat encomanades específicament per l'Ajuntament. Així mateix, les funcions del personal de suport podran ser encomanades totalment o parcial a altres persones de mateix Ajuntament pels mateixos motius i amb les mateixes excepcions.

Article 14

El responsable del SAM podrà proposar o, si s'escau, decidir qualsevol mesura o actuació necessària per a la millora, compliment i desenvolupament de les funcions i les finalitats enumerades com a pròpies del Servei, sempre i quan l'actuació o mesura es correspongui amb les atribucions que li confereix el conveni entre l'Ajuntament i la Diputació de Barcelona.

Article 15

El responsable del SAM, en l'àmbit de la seva actuació, haurà d'informar l'Ajuntament per tal que adopti les mesures oportunes per evitar casos de pèrdua, degradació i espoli del patrimoni documental del municipi.

CAPÍTOL III. DEL SISTEMA DE GESTIÓ DOCUMENTAL

SECCIÓ 1a. DEFINICIÓ I ÀMBIT D'ACTUACIÓ

Article 16

Per tal de donar compliment a l'article 2 de la Llei 10/2001, de 13 de juliol, d'arxius i documents, l'Ajuntament ha de disposar d'un Sistema de Gestió Documental únic, entès com el conjunt d'operacions i tècniques, integrades en la gestió administrativa general, basades en l'anàlisi de la producció, la tramitació i els valors dels documents, que es destinen a la planificació, el control, l'ús, la conservació i l'eliminació o la transferència dels documents, amb l'objectiu de racionalitzar-ne i unificar-ne el tractament i aconseguir-ne una gestió eficaç i rendible.

Article 17

Correspon al SAM l'administració del Sistema de Gestió Documental (SGD), promoure'n la implantació per part de l'Ajuntament, així com la seva actualització i millora, amb el suport dels nivells a qui l'organigrama de la corporació atribueix facultats organitzatives i tècniques.

Article 18

El SGD es fonamenta en el Quadre de Classificació de la documentació municipal i en la normalització dels documents des del moment de la seva creació o recepció. El SGD ha de garantir el seguiment i localització de qualsevol document en tots i cadascun dels circuits de l'actuació administrativa, les condicions de la seva transferència, la seva conservació i el seu accés. En el desenvolupament i aplicació del SGD el SAM aplicarà els criteris establerts per l'art. 34 de la Llei 11/2007, de 22 de juny, d'accés electrònic dels ciutadans als serveis públics.

Article 19

El SAM elaborarà, revisarà i actualitzarà el Quadre de Classificació de la documentació municipal. Així mateix, el SAM establirà els calendaris de transferència, accés, conservació i eliminació de la documentació, d'acord amb la normativa vigent.

Article 20

La inclusió en el Quadre de Classificació de noves sèries documentals és funció exclusiva del SAM, el qual haurà de prendre en consideració els criteris o propostes de les unitats productores de documentació. Qualsevol modificació a nivell formal, del contingut o de tramitació de les sèries documentals ja existents, haurà de ser comunicada al SAM per tal que aquest procedeixi a una nova avaluació i actualitzi, si escau, el Quadre de Classificació i calendaris corresponents.

Article 21

Les normes i directrius del SAM hauran de ser aprovades per l'Ajuntament prèviament a la seva implantació. El SAM proposarà a l'Ajuntament l'adopció de criteris per a la millora de la gestió dels documents.

Article 22

El SAM vetllarà per la formació del personal en relació al funcionament del SGD i l'assessorarà de forma permanent.

SECCIÓ 2a. DE LA TRANSFERÈNCIA DE DOCUMENTACIÓ

Article 23

Cadascuna de les unitats administratives de l'Ajuntament, així com els organismes autònoms i les empreses que hi estiguin vinculades, transferiran periòdicament a l'Arxiu la seva documentació un cop finalitzada la seva tramitació administrativa. Fins el moment de realització de la transferència, la documentació serà custodiada sota la responsabilitat directa de les unitats productores.

Article 24

Seràn objecte de transferència els llibres oficials, expedients i qualsevol altre document en els termes que s'expressen a l'article 3 del present Reglament, així com els instruments de descripció relatius a aquesta documentació.

Article 25

Les transferències de documentació es faran d'acord amb la classificació que el SAM hagi determinat, segons les necessitats de les diferents unitats productores de documentació i de la capacitat de recepció dels locals i equipament destinat a Arxiu.

Article 26

La documentació es transferirà d'acord amb el calendari establert pel SAM. En qualsevol cas, la documentació que superi els 30 anys d'antiguitat haurà de ser custodiada directament pel SAM, llevat dels casos concrets decidits de forma expressa per la Corporació, previ informe del responsable del SAM.

Article 27

La documentació es transferirà convenientment ordenada i descrita, sense còpies ni elements que no hi guardin relació, prèvia eliminació dels elements materials que la puguin deteriorar. Sense el compliment d'aquestes condicions no podrà ser acceptada la transferència, llevat que hi consti una diligència específica del cap de la unitat productora, o en defecte seu de la secretaria de la Corporació, que informi d'aquestes circumstàncies i de les seves causes.

Article 28

La documentació transferida al SAM figurarà ressenyada en el formulari de transferència que les unitats remittents ompliran d'acord amb les indicacions del SAM.

Article 29

El SAM comprovarà si la documentació transferida es correspon amb la indicada en el formulari. En el cas que no s'ajusti a les normes establertes pel SAM, que la seva descripció no sigui suficientment detallada o que contingui error o omissió, o que la seva instal·lació no fos la correcta, es retornarà al servei remitent tot indicant les deficiències. No s'admetrà el seu ingrés al SAM fins que no s'hagin corregit aquestes deficiències.

Article 30

La documentació que es transfereixi al SAM haurà de ser sempre original, llevat de casos especials que s'hauran de motivar convenientment.

SECCIÓ 3a. DE L'AVALUACIÓ I TRIA DE DOCUMENTACIÓ

Article 31

L'avaluació i tria de documentació es farà en base al procediment que determina el Decret 13/2008, de 22 de gener, sobre accés, avaluació i tria de documents. El procediment d'avaluació i tria de documentació s'aplicarà a tota la documentació municipal, independentment de la seva edat i de la seva ubicació.

Article 32

El SAM és l'encarregat d'establir i actualitzar el calendari de conservació i eliminació de la documentació, tot seguint la normativa i les taules d'avaluació documental establertes per la Comissió Nacional d'Accés, Avaluació i Tria Documental (CNAATD).

Article 33

No es podrà eliminar documentació sense el procediment d'aplicació de les taules d'avaluació documental contemplat en el Decret 13/2008. En el cas de documents que no disposin de Taula aprovada es requerirà igualment resolució favorable de la Comissió Nacional d'Accés, Avaluació i Tria Documental (CNAATD), prèvia proposta del responsable del SAM i informe de la Secretaria de la Corporació.

Article 34

El SAM és l'encarregat de portar el Registre d'Eliminació de Documentació, on constarà el número de registre d'eliminació, la data de resolució de la CNAATD o número de Taula d'Avaluació, la data d'eliminació, el procediment seguit, el tipus de documentació o sèrie documental, el volum i el mostreig aplicat si fos el cas.

SECCIÓ 4a. DE LA CONSERVACIÓ DE LA DOCUMENTACIÓ

Article 35

El SAM vetllarà perquè en totes les dependències es compleixin les condicions adequades per a una correcta conservació i protecció de la documentació. Si fos el cas proposarà l'adopció de les mesures necessàries per a garantir el compliment d'aquestes condicions.

Article 36

Per garantir la conservació i integritat de la informació el SAM proposarà la utilització de suports i sistemes de protecció adequats.

Article 37

En cas d'observar-se processos de deteriorament i/o degradació de la documentació, el SAM prendrà les mesures que estiguin al seu abast i proposarà a l'Ajuntament l'adopció de les mesures correctores adients. Si l'actuació requerís el trasllat de la documentació, serà preceptiu informe previ del responsable del SAM i acord exprés de la Corporació.

CAPÍTOL IV. DE L'ACCÉS A LA DOCUMENTACIÓ

SECCIÓ 1a. DISPOSICIONS GENERALS

Article 38

A efectes del present Reglament es consideren consultes internes les realitzades per les diferents unitats administratives o pels càrrecs electes. Es consideren consultes externes les provinents d'altres administracions públiques en exercici de les seves competències i funcions i les de persones particulars.

Article 39

Les sol·licituds de documents i dades provinents d'altres administracions seran ateses d'acord amb els principis d'interoperabilitat i de coordinació entre administracions públiques, tot prenent com a referència la normativa sectorial que en cada cas sigui d'aplicació.

Article 40

El SAM atindrà les consultes dins l'horari acordat per l'Ajuntament.

Article 41

Els usuaris que accedeixin i utilitzin les instal·lacions de l'Arxiu hauran de mantenir un comportament adequat. No accediran als espais d'accés restringit. Els documents sol·licitats es serviran per rigorós ordre de comanda.

Article 42

Els SAM, d'acord amb les seves possibilitats i mitjans, planificarà les prioritats d'intervenció sobre la documentació que no disposi d'instruments de descripció. Elaborarà els que consideri més adequats per tal de facilitar l'accés dels usuaris a la documentació.

SECCIÓ 2a. DE LA CONSULTA I PRÉSTEC D'ORDRE INTERN

Article 43

Els regidors podran accedir a la documentació en els termes establerts a l'art. 164 del DL 2/2003.

Article 44

El SAM facilitarà a les unitats productores la consulta o recuperació de la documentació transferida a l'Arxiu. Aquestes unitats la podran consulta a les mateixes dependències de l'Arxiu, o bé la podran retirar en préstec sota la responsabilitat de cada unitat. El préstec de documents s'efectuarà mitjançant formulari signat pel sol·licitant. Quan es retorni la documentació el SAM en deixarà constància en el mateix formulari.

Article 45

El SAM podrà excloure de préstec aquella documentació l'estat de conservació de la qual ho faci necessari. En aquest cas la documentació serà consultada a la sala de consulta o per mitjà de reproduccions.

Article 46

La documentació haurà de ser retornada en les mateixes condicions d'ordre, integritat i conservació en les que va ser facilitada. Si es retornés sense complir aquesta condició no podrà ser acceptada pel SAM. S'informarà al respecte d'aquesta qüestió al responsable de la unitat administrativa en qüestió, el qual haurà d'ordenar la correcció dels defectes observats. La devolució podrà ser acceptada quan finalment es compleixin les esmentades condicions. En el cas que no s'efectués aquesta correcció dins un temps prudencial el responsable del SAM ho comunicarà per escrit a l'Alcaldia per tal que ordeni les mesures oportunes.

Article 47

El termini ordinari de préstec serà de màxim un mes. Prèvia comunicació de la unitat productora es podrà prorrogar fins a un termini màxim d'un any. En cap cas el préstec es podrà considerar indefinit. En el cas de superar el termini acordat el responsable del SAM comunicarà aquesta incidència al cap de la unitat sol·licitant. En el cas que no es justifiqués degudament la causa de l'incompliment el responsable del SAM informarà a l'Alcaldia per tal que pugui ordenar les mesures que consideri més oportunes.

Article 48

En cap cas es deixaran en préstec, ni es podran retornar parts d'expedients o documents separats de la unitat documental de la qual formen part.

Article 49

El SAM facilitarà els instruments de descripció necessaris per a la localització i consulta de la documentació. La identificació anirà a càrrec dels sol·licitants.

Article 50

Quan una unitat administrativa vulgui consultar documentació d'accés restringit generada per una altra unitat administrativa, per a l'exercici de les funcions que li són pròpies, caldrà l'autorització escrita del cap de la unitat o servei que l'ha transferida o bé del superior jeràrquic comú a ambdues unitats.

SECCIÓ 3a. DE LA CONSULTA I PRÉSTEC EXTERN

Article 51

L'Ajuntament garantirà l'accés a la documentació per part de les persones privades, tot respectant les exclusions o limitacions establertes per les lleis o les justificades per raons de conservació.

Article 52

Les sol·licituds de consulta hauran de contenir les dades identificatives del sol·licitant i una indicació suficient del document o documents que es volen consultar.

Article 53

El SAM facilitarà els instruments de descripció necessaris per a la consulta de la documentació i ajudarà els usuaris a identificar els documents que requereixin.

Article 54

En l'atenció a les sol·licituds d'accés als documents es seguirà allò que preceptuen l'art. 37 de la Llei 30/1992, el Títol IV de la Llei 10/2001, de 13 de juliol, d'arxius i documents i altres normes que siguin d'aplicació segons la naturalesa o continguts dels documents. En cas d'autorització d'accés a documents reservats, prèvia sol·licitud motivada, es podrà demanar al sol·licitant que signi un document de compromís de respecte als drets o informació protegits per la reserva.

Article 55

Totes les sol·licituds de documentació es contestaran encara que hagin de ser desestimades. Com a criteri general la documentació que estigui ingressada a l'Arxiu s'haurà de lliurar al sol·licitant en el termini més breu possible i, en qualsevol cas, abans d'una hora sempre que sigui dins l'horari de consulta. Les sol·licituds de consulta de documents encara no transferits a l'Arxiu seran ateses en un termini màxim de deu dies. Excepcionalment es podrà prorrogar en deu dies més el termini de resposta, tot informant al sol·licitant de les circumstàncies que justifiquen aquest retard.

Article 56

La documentació s'ha de consultar en l'àrea habilitada per aquesta finalitat. Les persones que consultin la documentació hauran de conservar-ne l'ordre intern i tractar-la de forma adequada. Les persones que malmenin o deteriorin els documents, o els béns i equips de l'Arxiu, podran ser sancionades i obligades a indemnitzar els danys causats d'acord amb la valoració que es realitzi, previ informe del responsable del SAM i sense perjudici d'altres responsabilitats administratives o penals que se'n poguessin derivar.

Article 57

Es podrà autoritzar la sortida temporal de documents per activitat de difusió del patrimoni documental, exposicions o altres activitats de divulgació cultural. En l'autorització d'aquestes sortides es seguirà el procediment següent:

- a) Les sol·licituds de préstec es formularan per escrit amb indicació precisa dels documents sol·licitats, de l'activitat que es portarà a terme i dels seus organitzadors, del nom del responsable que es farà càrrec dels trasllats, custòdia i retorn de la documentació i del termini de préstec sol·licitat. S'acreditarà també la contractació de la corresponent pòlissa d'assegurança. La resolució d'autorització o denegació requerirà informe previ del responsable del SAM.
- b) Es valorarà la possibilitat de facilitar reproduccions en substitució dels documents originals, fent atenció a la singularitat, antiguitat o estat dels documents sol·licitats.
- c) Abans de lliurar la documentació se'n farà una còpia de seguretat, el cost de la qual anirà a càrrec del sol·licitant.
- d) Les despeses d'embalatge i transport aniran a càrrec del sol·licitant.
- e) El sol·licitant contractarà una assegurança que cobrirà tots els riscos als quals estarà sotmesa la documentació.
- f) El temps de la sortida temporal es podrà prorrogar a petició motivada del sol·licitant. L'autorització de la prorroga requerirà acreditar l'ampliació del termini de l'assegurança.
- g) En l'autorització de la sortida s'exigiran les condicions de conservació i sistemes de seguretat adequats i la prohibició d'efectuar qualsevol manipulació o utilització de tècniques que puguin perjudicar la integritat del document.
- h) La documentació cedida s'haurà d'identificar en l'exposició, publicació o activitat de divulgació, de la forma que indiqui el SAM.
- i) No es podran realitzar reproduccions sense l'autorització del SAM.
- j) El SAM portarà un Registre de préstecs on constarà el número de registre de préstec, la data d'aprovació, la data de préstec, les dades del sol·licitant, el motiu de la sol·licitud i la data de retorn.

SECCIÓ 4a. DE LA REPRODUCCIÓ I ÚS DE DOCUMENTS

Article 58

Qualsevol persona o entitat pot obtenir còpies de la documentació que sigui de lliure accés, o no afectada per drets de propietat intel·lectual de tercers que en condicionin la reproducció, o per condicions acordades en el moment de la seva obtenció per la Corporació.

Article 59

El SAM decidirà el mitjà més adequat per a procedir a la reproducció segons les característiques físiques del document. Excepcionalment es permetrà la realització de reproduccions fora de les dependències del Servei quan es requereixi el concurs de professionals o empreses especialitzades.

Article 60

Per a la reproducció de qualsevol tipus de document es requereix la sol·licitud prèvia de l'interessat i l'autorització expressa i per escrit del responsable del SAM. El sol·licitant haurà de fer constar la finalitat de la reproducció.

Article 61

El SAM lliurarà les reproduccions previ pagament de les corresponents taxes municipals.

Article 62

Com a norma general el SAM només farà fotocòpies o reproduccions que requereixin una manipulació similar quan es tracti de documents que no estiguin relligats i sempre que la reproducció no afecti el seu estat de conservació. El SAM proposarà mitjans de reproducció alternatius d'acord amb les seves possibilitats.

Article 63

Els dibuixos, fotografies, gravats i mapes es reproduiran, preferentment, mitjançant fotografia, microfilm o digitalització.

Article 64

Es podrà autoritzar als usuaris externs efectuar reproduccions de documents amb mitjans propis prèvia autorització expressa del SAM. La sol·licitud s'atorgarà únicament per a reproduccions de documents concrets i sempre que sigui per a finalitats de recerca o docència. La sol·licitud podrà ser denegada quan se'n pugués derivar perjudici per l'estat de conservació de la documentació, o el bon funcionament del SAM. L'autorització comportarà l'abonament de les corresponents taxes municipals.

Article 65

En cas de sol·licituds de reproduccions per a finalitats comercials, amb el lliurament s'autoritzarà l'ús exclusivament per a la forma i mitjà expressat en la sol·licitud. Qualsevol ús diferent requerirà una nova autorització.

Article 66

En la difusió de documents s'haurà de fer constar obligatòriament la seva procedència i, en el cas de documents afectats per la normativa de propietat intel·lectual, el nom de del seu autor o realitzador. Altres condicions per a la reproducció, distribució o comunicació es podran establir en funció de la naturalesa del document.

CAPÍTOL V. DE LA PROTECCIÓ I DIFUSIÓ DEL PATRIMONI DOCUMENTAL DEL MUNICIPI

Article 67

Formen part del patrimoni documental del municipi:

- a) El patrimoni documental de l'Ajuntament, format pels documents que es recullen a l'article 5 d'aquest reglament.
- b) Els documents de més de quaranta anys d'antiguitat produïts o rebuts en l'exercici de les seves funcions per qualsevol entitat o persona jurídica de caràcter privat que desenvolupi llur activitat al municipi.
- c) Els documents de més de cent anys d'antiguitat produïts o rebuts per qualsevol persona física i els documents de menys antiguitat que hagin estat produïts en suports de caducitat inferior als cent anys, com és el cas dels audiovisuals en suport fotoquímic o magnètic.

Article 68

Es considerarà també d'interès per al municipi tota aquella documentació resultant de l'activitat de les persones físiques o jurídiques del municipi o que hi hagin estat vinculades.

Article 69

El SAM té la responsabilitat de vetllar per la protecció, recuperació i conservació del patrimoni documental del seu àmbit territorial. Amb aquesta finalitat podrà proposar l'acceptació, adquisició o reproducció dels fons documentals esmentats en els art. 67 i 68. Assessorarà entitats, empreses i particulars sobre les condicions de conservació i tractament de la documentació.

Article 70

L'ingrés al SAM de documentació aliena a l'Ajuntament requerirà informe previ del responsable del SAM i l'acord de l'òrgan competent de la Corporació. A partir de l'acceptació de l'ingrés s'elaborarà un primer inventari de la documentació, que serà rubricat pel responsable del SAM. L'Ajuntament lliurarà al cedent un exemplar d'aquesta descripció.

Article 71

El SAM portarà un Registre d'ingressos on constarà el número de registre d'ingrés, la data d'acceptació, la data d'ingrés, les dades del cedent, la classe d'ingrés i una descripció sumària de la documentació ingressada.

Article 72

En el cas de documentació cedida en règim de comodat, si el seu titular volgués recuperar-la, el SAM podrà realitzar-ne còpia excepte que en els acords de cessió en comodat s'hagués establert expressament el contrari.

Article 73

Correspon al SAM divulgar el patrimoni documental del municipi. Amb aquest objectiu potenciarà activitats de divulgació i de foment de la recerca i podrà programar, entre altres, les següents activitats:

- a) L'edició de material divulgatiu dels fons i dels serveis.
- b) La incorporació d'informació relativa al SAM al web de l'Ajuntament o en un web propi.
- c) La publicació de revistes i monografies d'àmbit local.
- d) La realització de visites guiades al SAM.
- e) L'organització de curses i conferències.
- f) El muntatge d'exposicions.

Article 74

El SAM afavorirà la col·laboració amb altres entitats que contribueixin a la divulgació del patrimoni cultural del municipi. Col·laborarà amb els centres d'ensenyament per donar a conèixer l'existència, la naturalesa i els possibles usos del patrimoni documental.

DISPOSICIONS ADDICIONALS

Els articles d'aquest Reglament que, amb posterioritat a la seva entrada en vigor, resultin afectats per disposicions generals a les quals contradiguin en tot o en part, esdevindran derogats de forma automàtica, essent d'aplicació les disposicions generals en matèria d'ordenació de mercats

DISPOSICIÓ DEROGATÒRIA

Resten derogades totes aquelles disposicions d'igual o inferior rang que contradiguin o s'oposin al que disposa el present Reglament.

DISPOSICIÓ FINAL

Aquest Reglament aprovat definitivament i publicat al BOPB de data 30-12-2013, començarà a regir el dia 20 de gener de l'any 2014 i continuarà vigent mentre no se n'acordi la modificació o derogació. En cas de modificació parcial, els articles que no s'han modificat restaran vigents.

REGLAMENT DE L'ÚS I ELS ABOCAMENTS D'AIGÜES RESIDUALS A LA XARXA PÚBLICA DE CLAVEGUERAM

Polígons Industrials del sector nord de Gelida (Polígon Industrial Can Panyella, Polígon Industrial Camí de Can Valls, Polígon Industrial La Gelidense i Naus Els Olis)

INDEX

CAPÍTOL I. DISPOSICIONS GENERALS

- Article 1.- Objecte
- Article 2.- Obligatorietat del servei
- Article 3.- Abocaments i instal·lacions del sistema de sanejament

CAPÍTOL II. INSTRUCCIONS D'ÚS I D'ESCOMESA A LES XARXES DE CLAVEGUERAM, COL·LECTORS I EDAR.

- Article 4.- Supletorietat
- Article 5.- Previsions urbanístiques
- Article 6.- Ús obligatori de la xarxa de sanejament
- Article 7.- Condicions prèvies per a la connexió al sistema públic de sanejament.
- Article 8.- Condicions generals de connexió al sistema públic de sanejament.
- Article 9.- Escomesa dels usuaris industrials i assimilables (UI)
- Article 10.- Connexió del clavegueró
- Article 11.- Obligacions de les edificacions existents
- Article 12.- Anul·lació de desguassos provisionals
- Article 13.- Elevació
- Article 14.- Conservació i manteniment

- Article 15.- Zones de servitud i de protecció

CAPÍTOL III. CONDICIONS DELS ABOCAMENTS

- Article 16.- Sotmetiment a autorització prèvia
- Article 17.- Regulació de la contaminació en origen
- Article 18.- Prohibicions i limitacions
- Article 19.- Tractament en origen
- Article 20.- Abocaments a la claveguera o a col·lectors
- Article 21.- Neteja de tancs
- Article 22.- Situacions d'emergència
- Article 23.- Instruccions a seguir en cas d'emergència

CAPÍTOL IV. RÈGIM JURÍDIC I PROCEDIMENT DE LES AUTORITZACIONS

- Article 24.- Autoritzacions de connexió
- Article 25.- Permís d'abocament
- Article 26.- Termini de l'autorització
- Article 27.- Revisió de les autoritzacions
- Article 28.- Revocació de les autoritzacions
- Article 29.- Procediment de legalització d'abocaments
- Article 30.- Taxes i canons
- Article 31.- Finançament

CAPÍTOL V. INSPECCIÓ I CONTROL

- Article 32.- Disposicions generals
- Article 33.- Caracterització dels abocaments
- Article 34.- Realització d'inspeccions
- Article 35.- Facultats del personal inspector
- Article 36.- Obligacions del personal inspector
- Article 37.- Obligacions de la persona titular de les instal·lacions
- Article 38.- Pràctica de les actuacions
- Article 39.- Documentació de les actuacions
- Article 40.- La presa de mostres
- Article 41.- Procediment de presa de mostres
- Article 42.- Transport i conservació de les mostres
- Article 43.- Centres d'anàlisi
- Article 44.- Termini d'anàlisi i notificacions

CAPÍTOL VI. INFRACCIONS I SANCIONS

- Article 45.- Règim general de les infraccions i les sancions

- Article 46.- Infraccions lleus
- Article 47.- Infraccions greus
- Article 48.- Infraccions molt greus
- Article 49.- Sancions
- Article 50.- Graduació de les sancions

- Article 51.- Danys i perjudicis a les instal·lacions
- Article 52.- Mesures cautelars en cas d'infracció
- Article 53.- Multes coercitives
- Article 54.- Prescripcions

- Article 55.- Procediment sancionador

- Article 56.- Competències

DISPOSICIÓ ADDICIONAL

DISPOSICIONS TRANSITÒRIES

ANNEXES

ANNEX 1: SUBSTÀNCIES PROHIBIDES

ANNEX 2: LÍMITS D'ABOCAMENT

ANNEX 3: DOCUMENTACIÓ NECESSÀRIA PER OBTENIR L'AUTORITZACIÓ DE CONNEXIÓ D'AIGÜES RESIDUALS A UN SISTEMA DE SANEJAMENT O PER LA SEVA REVISIÓ

ANNEX 4: NORMATIVA I PLANÒLS DELS POLÍGONS INDUSTRIALS DEL SECTOR NORD DE GELIDA, EDAR I XARXA SEPARATIVA DE SANEJAMENT

CAPÍTOL I. DISPOSICIONS GENERALS

Article 1.- Objecte

Aquest Reglament té per objecte regular aquells aspectes relacionats amb els abocaments d'aigües residuals al sistema de sanejament en l'àmbit dels polígons industrials Can Panyella, Camí de Can Valls, La Gelidense i Naus industrials Els Olis, a la fi d'evitar danys i conservar l'estructura de la xarxa de sanejament i d'assegurar amb garantia suficient el rendiment de l'estació depuradora que configuren el sistema de sanejament públic que disposen els Polígons Industrials i de les instal·lacions complementaries que siguin necessàries.

Per assolir aquests objectius és necessari disposar d'unes normes que regulin, entre uns marges tècnics acceptables, la composició de les aigües residuals industrials en els seus desguassos i a l'establiment de pretractaments en tots aquells casos que representin un greu compromís pels objectius esmentats, o sigui d'obligat compliment per l'Ajuntament de Gelida.

Article 2.- Obligatorietat del servei

2.1. La utilització de les xarxes municipals de clavegueram constitueix un servei públic de prestació i de recepció obligatòries, per tant, tot usuari queda obligat a utilitzar la xarxa de sanejament per abocar les aigües residuals originades en la seva activitat industrial.

2.2. No s'admeten abocaments d'aigües residuals a cel obert, ni a instal·lacions d'evacuació fora de servei, ni la infiltració dels abocaments al subsòl mitjançant pous caladors o tècniques equivalents.

2.3. En cap cas tot usuari no podrà acceptar en el seus desguassos d'altres aigües residuals o residus provinents de fora (no propis de la seva activitat).

Article 3.- Abocaments i instal·lacions del sistema de sanejament

Les prescripcions del present Reglament són d'aplicació als abocaments efectuats a tots aquells elements que integren les infraestructures de sanejament dels polígons industrials:

- a) L'actual xarxa de clavegueram municipal de l'àmbit objectiu d'aquest reglament
- b) Col·lectors i interceptors generals
- c) Sistemes comunitaris de tractament (Estació depuradora d'aigües residuals industrials)
- d) Tota ampliació dels elements anomenats i instal·lacions complementàries

CAPÍTOL II. INSTRUCCIONS D'ÚS I D'ESCOMESA A LES XARXES DE CLAVEGUERAM, COL·LECTORS I EDAR.

Article 4.- Supletorietat

Les normes contingudes en aquest títol, referides al clavegueram, tenen caràcter supletori a les ordenances i instruments urbanístics que siguin d'aplicació.

Article 5.- Previsions urbanístiques

Tots els plans urbanístics que es desenvolupin en el municipi, així com els projectes d'urbanització que se'n derivin, han de preveure la connexió de les edificacions al sistema públic de sanejament i la construcció dels trams necessaris d'aquest per possibilitar aquestes connexions.

Article 6.- Ús obligatori de la xarxa de sanejament

Per a totes les activitats comercials o industrials existents o de nova construcció front la façana dels quals hi hagi una xarxa de clavegueram esdevé obligatori la connexió i l'abocament. Quan, excepcionalment, no hi hagi xarxa de clavegueram enfront la finca, però sí a una distància inferior a 100 m. el titular haurà de conduir les aigües residuals mitjançant un clavegueró longitudinal que pot construir-se mancomunadament per tots els titulars de les finques ubicades en el tram esmentat. Aquest clavegueró s'executarà d'acord amb les directrius dels serveis tècnics municipals.

Article 7.- Condicions prèvies per a la connexió al sistema públic de sanejament.

Per a qualsevol connexió al sistema públic de sanejament, cal que la xarxa estigui en servei i que compleixi les condicions que s'estableixen en aquest Reglament.

Article 8.- Condicions generals de connexió al sistema públic de sanejament.

8.1. Sense perjudici d'altres normes i condicions que estableixi l'ajuntament, les connexions al clavegueram municipal han de respectar les condicions generals següents:

- a) Els sol·licitants d'autorització de connexió presentaran la documentació indicada a l'Annex 3.
- b) A més de guardar en la construcció les disposicions i dimensions adequades per a un desguàs, han de complir-se les següents condicions:

1r El diàmetre interior del clavegueró no serà mai inferior a 20 centímetres, llevat que les ordenances municipals, una altra normativa d'aplicació o bé el criteri indicat per els Serveis Tècnics Municipals, assenyali un diàmetre superior.

2n Tots els aparells amb desguàs han de disposar de sífó i, si no es donen circumstàncies que aconsellin una altra cosa, ha d'instal·lar-se també un sífó general a cada edifici per evitar el pas de gasos.

8.2. Els sol·licitants hauran de construir xarxes internes separatives de tal manera que no podran abocar les aigües pluvials en la xarxa interna de residuals i viceversa.

8.3. En el cas que la pròpia edificació disposi de sistema separatiu, es disposarà un sífó per cada escomesa, prescindint de si els cabals pertanyen a aigües residuals domèstiques o aigües plujanes. La seva finalitat és evitar, tant com sigui possible, que les restes provinents de les cobertes (planes o en pendent) buidïn directament a la xarxa general d'aigües plujanes, amb la conseqüent acumulació de sòlids dins de la mateixa.

8.4. Les obres de connexió al sistema de sanejament estan subjectes a les prescripcions de la normativa urbanística.

8.5. Totes les despeses derivades de les actuacions de connexió al sistema, així com les de conservació i manteniment, seran a càrrec de la persona interessada que haurà de satisfer aquelles taxes o cànon que li siguin d'aplicació,

Article 9.-Escomesa dels usuaris industrials i assimilables (UI)

9.1. En la mesura que sigui possible, existirà per a un mateix establiment un únic punt d'abocament.

9.2. S'haurà d'ubicar, abans de la connexió al sistema i en totes i cadascuna de les connexions

que posseeixi, una arqueta de registre lliure de qualsevol mena d'obstacle i accessible en tot moment als serveis tècnics competents per a l'obtenció de mostres.

9.3. L'arqueta haurà de disposar, quan el permís d'abocament així ho estableixi d'un element aforador i haurà d'estar d'acord amb el que estableix el DL 3/2003, de 4 de novembre, pel qual s'aprova el Text refós de la legislació en matèria d'aigües de Catalunya.

Si els volums d'aigua consumida i els volums d'aigua abocada fossin aproximadament els mateixos, la mesura de la lectura del cabal d'aigua per abastament podrà ésser utilitzada com aforament del cabal abocat. Si per les dimensions de l'arqueta o, per interferència amb els serveis públics que passen per sota de la vorera o, qualsevol altre impediment plenament justificat, no es pogués ubicar en la via pública, es col·locarà dins de l'edificació conservant totes les condicions d'accés, previ informe favorable dels Serveis Tècnics municipals.

9.4. Si dos o més establiments industrials, degudament legalitzats, porten a terme conjuntament actuacions de millora dels efluentes, s'haurà d'instal·lar a la sortida de les depuradores corresponents una arqueta de registre. Amb les mostres obtingudes es deduirà si l'efluent és idoni o presenta mancances de qualitat, i si l'efluent no és apte per al seu abocament a la xarxa pública s'imposaran les sancions corresponents a les persones físiques o jurídiques responsables.

En qualsevol cas, cadascun dels establiments industrials que intervinguin en l'actuació conjunta haurà de disposar de la seva pròpia arqueta que permeti l'obtenció de mostres.

9.5. Hauran de posar una reixa de desbast de llum adequada a la naturalesa dels seus abocaments, d'un màxim de 50 mm de pas net, abans d'abocar a la xarxa pública de sanejament.

9.6. Si els efluentes no compleixen les condicions i limitacions establertes, l'usuari té l'obligació de construir, explotar i mantenir al seu càrrec totes les instal·lacions de pretractament, homogeneïtzació i tractament que calguin fins que l'abocament compleixi la legislació vigent.

En les activitats industrials, s'haurà de controlar específicament el cabal i la qualitat dels abocaments en el cas de neteja de tancs. El seu buidat es farà en època de vacances o circumstàncies anàlogues.

En cap cas es podran sobrepassar els límits establerts a l'annex 2.

9.7. S'hauran de realitzar les anàlitzes de les aigües residuals que li indiqui l'ens gestor del sistema de sanejament i enviar-li els resultats obtinguts amb la periodicitat que aquest determini.

Article 10.- Connexió del clavegueró

10.1. La connexió del clavegueró a la xarxa pública ha de ser del tot estanca. A aquests efectes, la perforació de les parets s'ha de realitzar amb mètodes que permetin deixar un tall net, de forma que s'hi pugui adaptar perfectament la junta d'estanquitat.

10.2. Així mateix, la connexió del clavegueró amb la xarxa pública de clavegueram no pot sobresortir de la secció útil del col·lector, ni deixar cap mena d'obstacle per al funcionament hidràulic del conducte.

Article 11.- Obligacions de les edificacions existents

11.1. Els edificis i els establiments ja construïts quan entrarà en vigor aquest Reglament, s'han

d'ajustar a les prescripcions següents:

- a) Si disposen de desguàs a cel obert o mitjançant un pou negre o fossa sèptica, existirà l'obligació d'enllaçar l'esmentat desguàs amb la xarxa de clavegueram, a través d'una conducció o sistema tancat i estanc.
- b) En conseqüència, es prohibeixen amb caràcter general els desguassos per mitjà de pou negre o qualsevol altra forma d'abocament directe al sòl.
- c) Els titulars de finques que no es trobin en la situació anterior tenen l'obligació d'adaptar-se a les disposicions d'aquest Reglament, construint connexions a la xarxa pública, adaptant els desguassos de la finca a la nova connexió i cegant l'antic sistema d'abocament.

11.2. En cas d'incompliment d'aquestes obligacions, i previs els requeriments adients, l'Administració competent pot procedir a l'execució subsidiària de les connexions, a càrrec dels interessats.

Article 12.- Anul·lació de desguassos provisionals

Quan es construeixin noves xarxes de clavegueram, s'han d'anul·lar tots els desguassos particulars que, amb caràcter provisional, s'hagin pogut autoritzar a les finques amb façana a la nova xarxa pública, ja siguin claveguerons longitudinals o empalmaments als mateixos, essent obligatòria la connexió directa a la nova xarxa.

Article 13.- Elevació

13.1. Quan el nivell del desguàs particular no permeti la conducció al clavegueram o a la xarxa de col·lectors per gravetat, l'elevació ha de ser realitzada pel titular de la finca o de l'establiment.

13.2. L'ajuntament corresponent, en el cas de xarxes de clavegueram municipal, no són en cap cas responsables del fet que, a través del clavegueró de desguàs, puguin penetrar en una finca particular aigües procedents de la xarxa pública.

Article 14.- Conservació i manteniment

14.1. La conservació i el manteniment de les xarxes públiques de clavegueram seran competència de l'ajuntament, que podrà gestionar de forma directa o indirecta, mitjançant la forma de concessió administrativa de servei públic.

14.2. La conservació i el manteniment de les connexions al clavegueram municipal o als col·lectors, i de les xarxes privades, són a càrrec dels titulars de les finques que, a l'ensem, són els responsables del seu correcte estat de funcionament. Totes les connexions de les edificacions fins el punt de connexió a la xarxa, tinguin les característiques que tinguin i prescindint de l'ús al que es destinen, hauran de mantenir-se netes i en condicions de treball òptim de tots els seus components. En el cas que els treballs de conservació o de manteniment siguin realitzats, directament o indirecta, per l'Administració en via d'execució subsidiària per incompliment dels deures de conservació i de manteniment que corresponen als titulars, aquests hauran de satisfer els costos ocasionats.

14.3. Les obres de reparació, de neteja i de manteniment que l'Administració pugui realitzar subsidiàriament només comprendran el tram de desguàs ubicat a la via pública, ja que els treballs en el tram de l'interior de la finca han de ser efectuats, en tot cas, pel seu titular.

Article 15.- Zones de servitud i de protecció

15.1. Les xarxes de clavegueram municipal han de tenir una zona de servitud que permeti la realització dels treballs de neteja, de manteniment, de reparació i de reposició dels seus elements i que, alhora, protegeixi les conduccions i els col·lectors de possibles intrusions vegetals que puguin causar avaries.

15.2. Amb aquesta finalitat, es fixa una franja de 5 metres d'ample (2,5 metres a cada costat de l'eix de la conducció o col·lector) en la qual no és permesa cap mena d'edificació, ni la plantació de varietats d'arbres d'arrels profundes.

CAPÍTOL III. CONDICIONS DELS ABOCAMENTS

Article 16.- Sotmetiment a autorització prèvia i a ordres individuals de manament

16.1. La utilització obligatòria de la xarxa municipal de sanejament esta subjecta al compliment de les condicions establertes en aquest Reglament i a la prèvia autorització administrativa de connexió i, si es el cas, d'abocament.

16.2. El permís d'abocament (acte pel qual s'autoritzen els paràmetres contaminants que s'aboquen), en els casos que sigui preceptiu i l'atorgament de l'autorització o permís de connexió (acte pel qual s'autoritza la connexió efectiva a la xarxa municipal de clavegueram des de la vessant de les condicions materials de la connexió) és competència de l'ajuntament.

16.3. Sense perjudici de les mesures cautelars que hom pugui adoptar en la instrucció dels procediments sancionadors, l'ajuntament pot dictar ordres individuals de manament adreçades al compliment de les prescripcions del present Reglament.

Article 17.- Regulació de la contaminació en origen

La regulació de la contaminació en origen, mitjançant les limitacions i les prohibicions que es contemplan en l'article 18 d'aquest Reglament, s'estableix amb les finalitats següents:

- a) Salvaguardar la integritat i la seguretat dels treballadors i de les instal·lacions d'evacuació i de sanejament.
- b) Prevenir qualsevol anomalia en els processos de depuració emprats.
- c) Millorar el rendiment de les instal·lacions de sanejament.

Article 18.- Prohibicions i limitacions

18.1. Resta prohibit:

- a) L'abocament de les substàncies que s'estableixen en l'annex 1 del present Reglament.
- b) La dilució per aconseguir uns nivells d'emissió que permetin el seu abocament a sistema, excepte en casos d'extrema emergència o de perill imminent i, en tot cas, amb comunicació prèvia a l'ens gestor.
- c) L'abocament d'aigües blanques i aigües pluvials al sistema d'aigües residuals quan pugui adaptar-se una solució tècnica alternativa per existir a l'entorn de l'activitat una xarxa separativa d'aigües pluvials o una llera pública. En cas contrari s'haurà d'obtenir un permís específic per realitzar aquests abocaments.

18.2. Els abocaments no domèstics que continguin substàncies de les establertes en l'annex 2 del present Reglament, hauran de respectar les limitacions que s'hi estableixen.

18.3. Amb comunicació al l'ajuntament, es podran adoptar limitacions diferents a les establertes en l'apartat anterior quan, en aplicació de les millors tècniques disponibles, s'aconsegueixi que, per a una mateixa càrrega contaminant fixa abocada al sistema, el cabal abocat considerat en el permís d'abocament decremanti a causa de l'estalvi d'aigua per part de l'establiment

Article 19.- Tractament en origen

19.1. Les aigües residuals que no compleixen les limitacions d'abocament establertes en aquest Reglament han de ser objecte del tractament previ corresponent.

19.2. Les instal·lacions necessàries per a aquest pretractament han de ser construïdes i explotades per l'usuari mateix, o bé per les comunitats o empreses contemplades pels articles 90 i 108 del Reial decret legislatiu 1/2001, de 20 de juliol, pel qual s'aprova el Text refós de la Llei d'aigües, i degudament autoritzades, i han de ser objecte de concreció en la sol·licitud d'autorització.

Article 20.- Abocaments a la claveguera o a col·lectors

Els cabals abocats a la xarxa no podran excedir de sis vegades en un interval de quinze minuts, ni de quatre vegades en una hora del valor del cabal mitjà diari com a norma general. Aquelles empreses que tinguin un cabal d'abocament important en relació al cabal total del sistema de sanejament receptor, hauran de pactar les condicions específiques de cabal punta amb l'ajuntament.

Article 21.- Neteja de tancs

Hauran de ser objecte d'un control especial el cabal i la qualitat de l'efluent en el cas de neteja de tancs amb buidatge o circumstàncies anàlogues.

Article 22.- Situacions d'emergència

22.1. S'entén que hi ha una situació d'emergència o de perill, quan es dona alguna de les circumstàncies següents:

- a) Quan degut a un accident en les instal·lacions de l'usuari, existeixi un risc imminent de produir-se un abocament inusual a la xarxa de clavegueram o als sistemes de sanejament, potencialment perillosa per a la salut de les persones, les instal·lacions, les estacions depuradores d'aigües residuals o per a les pròpies xarxes, o bé que pugui alterar de forma substancial les condicions fixades pel permís d'abocament.
- b) Quan s'aboquin cabals que excedeixen del màxim cabal autoritzat.

22.2. Davant d'una situació d'emergència o perill, l'usuari té el deure de comunicar la situació a la planta depuradora receptora de l'abocament, a l'ajuntament, a l'Agència Catalana de l'Aigua i a l'Ajuntament corresponent, amb la finalitat d'evitar o bé reduir els danys.

22.3. Endemés, i amb la major celeritat possible, l'usuari ha d'adoptar totes les mesures i emprar tots els mitjans que estiguin al seu abast a fi d'aconseguir que els productes vessats ho siguin en la mínima quantitat possible, i/o de reduir al màxim llur perillositat.

22.4. En un termini màxim de set dies l'interessat haurà de remetre a l'ajuntament un informe detallat d'allò que hagués passat. Haurà de figurar-hi, com a mínim: nom, identificació i ubicació de l'empresa, cabal i matèries abocades, causa de l'accident, hora en què es va produir, correccions efectuades "in situ" per l'usuari, hora en què es va establir el contacte telefònic, i en general totes aquelles dades que permetin als Serveis Tècnics

oportuns una interpretació correcta del fet imprevist i una adequada valoració de les seves conseqüències.

A partir de la recepció d'aquesta informació, l'ajuntament comunicarà a l'Agència Catalana de l'Aigua el resultat de les determinacions efectuades.

22.5. La responsabilitat d'un abocament recaurà sobre la persona física o jurídica titular de l'activitat que hagi provocat la descàrrega pertorbadora. Això no desvirtua la facultat d'aquesta persona de repetir contra els seus subordinats d'acord amb la legislació vigent.

Article 23.- Instruccions a seguir en cas d'emergència

23.1. En cas d'emergència l'ajuntament pot dictar les ordres individuals de manament que siguin adients, sense necessitat d'audiència prèvia.

23.2. En el mateix permís d'abocament o bé amb posterioritat, l'ajuntament pot exigir a l'usuari la presentació d'un document en el qual s'han d'incloure les instruccions i mesures a adoptar per part del seu personal per tal de contrarestar o reduir al mínim els efectes nocius que els eventuals accidents puguin provocar. En aquestes instruccions particulars, cada usuari ha de preveure els incidents més perillosos que puguin produir-se en funció de les característiques dels seus processos industrials.

23.3. Les instruccions i mesures del pla d'emergències s'han de redactar de forma que siguin fàcilment comprensibles per totes les persones, i un exemplar de les mateixes estarà a l'abast en tots els punts estratègics del local i, especialment, en els llocs en els que els operaris han d'actuar per dur a terme les mesures correctores previstes. Si és el cas, es preveurà la realització d'exercicis periòdics d'ensinistrament del personal.

CAPÍTOL IV. RÈGIM JURÍDIC I PROCEDIMENT DE LES AUTORITZACIONS Article 24.- Autoritzacions de connexió

24.1. Totes les edificacions i els establiments han de comptar amb la corresponent connexió al clavegueram municipal, degudament autoritzada, d'acord amb les característiques constructives establertes pel municipi en les seves Ordenances i/o en els seus instruments de planejament urbanístic i, supletòriament, amb les esmentades en el Capítol II d'aquest Reglament. En el supòsit d'usuaris industrials i assimilables (UI), es requerirà també l'obtenció d'un permís d'abocament específic que haurà d'atorgar l'ajuntament, amb la finalitat de vetllar pel compliment dels requisits establerts; aquest permís d'abocament porta implícita l'autorització per utilitzar la xarxa municipal de clavegueram corresponent per a l'evacuació de les aigües residuals de la persona usuària.

24.2. És competència de l'ajuntament l'atorgament de les autoritzacions de connexió de les edificacions i dels establiments del seu terme municipal a la respectiva xarxa de clavegueram i de l'obtenció del permís d'abocament quan procedeixi.

24.3. És competència de l'ajuntament l'atorgament de les autoritzacions de connexió a la xarxa de col·lectors i als sistemes de sanejament d'aigües residuals que gestiona.

Article 25.- Permís d'abocament

25.1. Els abocaments d'aigües residuals a les xarxes de clavegueram i als col·lectors, i també els abocaments directes a les estacions depuradores, requeriran l'atorgament del permís d'abocament per part de l'ajuntament.

25.2. Pel que fa als usuaris industrials i assimilables (UI), el permís d'abocament és atorgat per

l'ajuntament, quan correspongui, de conformitat amb la documentació tècnica continguda en l'annex 2 i l'annex 3 d'aquest Reglament signada pel titular i un tècnic competent, sense perjudici de les autoritzacions i llicències ambientals atorgades per l'Administració ambiental de la Generalitat o Consell Comarcal.

En el cas d'activitats compreses en l'àmbit d'aplicació de la Llei 20/2009, del 4 de desembre, de prevenció i control ambiental de les activitats, l'obtenció del permís d'abocament se sotmet al règim regulat a la llei esmentada.

En el cas que l'activitat subjecta a permís d'abocament no es trobi compresa en l'àmbit d'aplicació de la Llei 20/2009, del 4 de desembre, regiran la normativa de procediment administratiu establerta en la Llei 26/2010, de 3 d'agost, de règim jurídic de les administracions públiques, i el procediment administratiu comú i aquest Reglament.

25.3. L'Ajuntament comunicarà l'atorgament i denegacions de les autoritzacions sol·licitades. Al seu torn, les administracions esmentades ho faran constar en l'expedient d'autorització i llicència ambiental.

Article 26.- Termini de l'autorització

Les autoritzacions d'abocaments tindran un termini màxim de vigència de vuit anys renovables successivament, sempre que compleixin les normes de qualitat i objectius ambientals exigibles.

en cada moment; en cas contrari podran ser modificades o revocades d'acord amb l'establert als articles 27 i 28 d'aquest Reglament. Sis mesos abans de finalitzar el termini els titulars resten obligats a justificar el procés, tractament, volum i qualitat de les aigües, mitjançant la presentació de certificacions emeses per una entitat col·laboradora de l'Administració legalment acreditada o per l'Agència Catalana de l'Aigua.

En el supòsit d'haver-se modificat les circumstàncies, s'atindrà a l'establert en els articles següents referents a la revisió de les autoritzacions.

Article 27.- Revisió de les autoritzacions

27.1. Sense perjudici de l'establert en l'article anterior i en la Llei 20/2009, del 4 de desembre, és obligació de la persona titular del permís d'abocament comunicar a la l'ajuntament qualsevol circumstància que impliqui una variació de les característiques quantitatives i/o qualitatives de l'abocament, procedint-se a la revisió de les autoritzacions concedides sempre que es doni alguna de les següents circumstàncies:

a) Quan es donin canvis o modificacions tècniques substancials al procés que suposin modificacions en el cabal superiors a 25% o variacions a la càrrega contaminant que puguin afectar el sistema de sanejament o el medi receptor.

b) Quan s'arribi als límits de saturació del sistema.

c) Quan es modifiquin els límits d'abocament del Reglament.

d) Quan es produeixin modificacions en els plantejaments de seguretat.

e) Quan s'hagin alterat substancialment les circumstàncies concurrents en el moment del seu atorgament o quan n'hagin sobrevingut d'altres que justificarien la denegació de les autoritzacions o el seu atorgament amb condicions diferents.

f) Quan la càrrega contaminant abocada per les activitats respecte del total tractat pel sistema sigui significativa i dificulti el tractament en les condicions adequades.

g) Quan l'efecte additiu d'abocaments de les mateixes característiques qualitatives en dificultin el seu tractament adequat.

Si la revisió comporta la modificació de les condicions d'abocament i no es compleixen els requeriments especificats en l'annex 2, s'atorgarà autorització amb una excepció temporal, que en cap cas pot excedir dotze mesos, per a la progressiva adequació de les característiques dels abocaments als límits fixats i als nous requeriments. En aquest supòsit l'interessat haurà de presentar un programa que garanteixi el compliment de les exigències establertes, el qual serà aprovat per la l'ajuntament.

27.2. Mitjançant resolució motivada i prèvia audiència de l'interessat, la l'ajuntament acordarà la modificació del condicionat que resulti adequat i pertinent a conseqüència de la revisió practicada d'acord amb l'establert en el paràgraf anterior d'aquest Reglament.

La revisió de l'autorització no donarà lloc a indemnització.

Article 28.- Revocació de les autoritzacions

28.1. Sense que això generi cap dret d'indemnització, l'ajuntament podrà acordar la revocació de l'autorització mitjançant resolució motivada en els següents supòsits:

- a) Per revocació de l'autorització o llicència ambiental que permeti el desenvolupament de l'activitat.
- b) Com a mesura aparellada a una sanció imposada de conformitat amb les previsions del Capítol VI d'aquest Reglament.
- c) Per incompliment dels requeriments efectuats per l'adequació de l'abocament a les condicions establertes.

28.2. En tot cas, la revocació de l'autorització d'abocament es resoldrà amb audiència prèvia de l'interessat.

28.3. En els supòsits contemplats en el paràgraf 1 d'aquest article, l'ajuntament comunicarà immediatament a l'Administració ambiental, si s'escau, la revocació de l'autorització d'abocament a fi que s'adoptin les mesures oportunes. La revocació determinarà la prohibició de realitzar abocaments a la xarxa de clavegueram i facultarà l'ajuntament corresponent, en el cas de sistemes de sanejament municipal, per a realitzar les obres necessàries que impedeixin físicament la possibilitat dels abocaments, obres l'import de les quals serà de compte i càrrec del titular del permís objecte de revocació.

Article 29.- Procediment de legalització d'abocaments

29.1. En el supòsit d'abocaments que compleixin amb les disposicions d'aquest reglament, però que no disposin de la corresponent autorització, l'ajuntament requerirà al titular de l'abocament per tal que formuli la corresponent sol·licitud d'autorització d'acord amb l'establert en els articles 16 i següents d'aquest Reglament.

Si és necessari, es precisaran les mesures cautelars a adoptar; el requeriment també serà per a la realització d'aquestes en un termini determinat.

Article 30.- Taxes i cànon

Els usuaris de la xarxa de clavegueram i dels elements de depuració hauran de satisfer les taxes i els cànon establerts en les Ordenances fiscals vigents aprovades per l'Ajuntament de Gelida.

Article 31.- Finançament

Per cobrir les despeses de gestió d'aquest Reglament, principalment els costos que comporten les preses de mostres i analítiques de cada connexió al sistema o del punt final d'abocament,

tots els usuaris amb afluents a la xarxa contribuiran proporcionalment als cabals abocats per cadascun.

En cas que s'hagin de prendre mostres addicionals, sigui perquè s'obtingués un resultat incorrecte en el punt final o bé perquè l'ens gestor del sistema hagués de fer alguna comprovació a algun usuari, seran els causants qui respondran de les despeses corresponents.

Tanmateix, en cas que algú malmeti alguna infraestructura de la xarxa, se li requerirà el pagament de les reparacions corresponents.

Els cabals utilitzats per establir els coeficients de repartiment es fixaran inicialment en funció dels cabals que donin com a estimació cadascun dels usuaris. Posteriorment, amb freqüència anual i sempre que es produeixi un canvi important en els cabals, es revisaran els coeficients ajustant-los als consums reals que donin els comptadors dels usuaris. Per aquest càlcul, i a manca de dades concretes d'abocament, s'utilitzaran els volums d'aigua subministrats per la xarxa d'abastament.

L'ens gestor del sistema s'encarregarà de calcular els coeficients i de gestionar les despeses i cobraments.

CAPÍTOL V. INSPECCIÓ I CONTROL

Article 32.- Disposicions generals

32.1. Poden ser objecte d'inspecció les activitats o instal·lacions dels abocaments d'aigües residuals de les quals puguin afectar el sistema públic de sanejament i el seu funcionament.

32.2. L'actuació inspectora s'inicia:

a) D'ofici, com a conseqüència de la iniciativa de l'òrgan competent, de l'inspector quan apreciï un incompliment de les normes reguladores dels abocaments o per ordre superior.

b) En virtut de denúncia.

Article 33.- Caracterització dels abocaments

33.1. Totes les mesures, les proves, el mostratge i les anàlisis per determinar les característiques en els abocaments residuals es faran segons els mètodes normalitzats per a les anàlisis d'aigües i d'aigües residuals identificats en el "STANDARD METHODS FOR THE EXAMINATION OF WATER AND WASTEWATER", de l'American Public Health Association (APHA) i de la Water Pollution Control Federation (WPCF) i d'acord amb les modalitats i amb els procediments de mesura i anàlisi establerts per l'Agència Catalana de l'Aigua, en el Decret 103/2000, de 6 de març, o en altres que puguin establir en el futur.

33.2. Els establiments industrials hauran d'instal·lar i posar a disposició dels serveis tècnics, a fi i efecte de determinar la càrrega contaminant, els dispositius següents:

a) Pou de registre. Totes les indústries col·locaran en tots els claveguerons de descàrrega dels seus abocaments residuals un pou de registre exterior de presa de mostres de fàcil accés, lliure de qualsevol interferència i localitzable aigües a baix, abans de la descàrrega i fora de la propietat. S'haurà de remetre a l'ajuntament els plànols de la situació dels pous i dels aparells complementaris per a la seva identificació.

b) Aforament de cabals. Cada pou de registre podrà disposar d'un sistema de mesura de cabals, d'acord tipus Parshall, Venturi, triangular o equivalent amb un registre totalitzador per a la determinació exacta del cabal residual. Podran utilitzar-se com a aforament de cabal

residual els volums d'aigua consumida en els casos en què aquests siguin aproximadament els mateixos, segons la lectura de cabal d'aigua en comptador; igualment i si la procedència d'aigua és de pou propi o d'altres fonts, s'habilitarà una fórmula indirecta de mesura de cabals residuals.

33.3. La tècnica en la presa de mostres variarà segons la determinació que calgui realitzar. Per a concentracions màximes que no puguin ser superades en cap moment la mesura serà instantània i es podrà fer a qualsevol hora del dia; per a concentracions mitjanes representatives de valors de càrregues residuals contaminants, les mesures seran horàries, integrades proporcionalment al cabal i preses durant els períodes d'abocament. Els requeriments mínims per calcular la quantia representativa dels abocaments seran concretades l'ajuntament amb la indústria interessada i podran revisar-se sempre que s'estimi oportú.

33.4. Pretractaments. En el cas d'existir pretractaments individuals o col·lectius legalment constituïts que, particularment o col·lectivament, realitzin tractaments dels abocaments residuals, s'haurà d'instal·lar a la sortida dels efluent depurats, un pou de mostres amb les mateixes condicions i requisits esmentades en l'apartat a) d'aquest article.

33.5. En el permís d'abocament es definirà les analítiques a presentar davant de l'ens gestor de les aigües residuals que haurà de realitzar el titular i la seva periodicitat.

Article 34.- Realització d'inspeccions

34.1. Les funcions d'inspecció i vigilància que s'efectuïn per vetllar pel compliment d'aquest Reglament, seran realitzades pel personal de l'ajuntament o per mitjà d'entitats col·laboradores degudament acreditades.

34.2. Les inspeccions i els controls es portaran a terme per iniciativa de l'ajuntament, a petició dels mateixos interessats o en virtut de denúncia.

Article 35.- Facultats del personal inspector

35.1. El personal inspector té atribuïdes les facultats següents:

- a) Accedir a les instal·lacions que generen aigües residuals.
- b) Accedir a la resta d'instal·lacions que, directament o indirectament, tinguin relació amb el procés de producció, tractament, evacuació o recirculació d'aigües residuals com arquetes, dipòsits, basses o d'altres, o que suposin un risc per al sistema, així com als documents i les instal·lacions relatives al subministrament, consum d'aigua i control de qualitat dels abocaments, i efectuar les anàlisis que consideri oportunes.
- c) Prendre mostres d'aigües residuals, així com d'aigües de procés relacionades amb l'abocament o per a la comprovació de les dades declarades per l'interessat davant l'Administració.
- d) Mesurar els cabals abocats.
- e) Prendre fotografies o altres tipus d'imatges gràfiques, sens perjudici del que disposa la normativa relativa al secret industrial i comercial i la propietat industrial.
- f) Requerir tota la informació i documentació que sigui necessària per al compliment de les seves funcions.

35.2.- El resultat de les inspeccions i de les mostres que s'hi obtinguin s'ha de documentar en informe per a la pràctica de les actuacions que se'n derivin o per a la seva incorporació, si escau, a qualsevol expedient en tràmit.

Article 36.- Obligacions del personal inspector

El personal inspector resta obligat a:

- a) Informar a les persones interessades dels requisits que, de conformitat amb aquest Reglament, han d'acomplir tots els abocaments.
- b) Observar el respecte i consideració deguts a les persones interessades.
- c) Identificar-se i acreditar-se davant del/de la titular de les instal·lacions inspeccionades, i posar en el seu coneixement l'objecte de les actuacions.
- d) Informar els interessats i interessades dels seus drets i deures en relació amb els fets objecte d'inspecció.
- e) Obtenir tota la informació necessària respecte dels fets objecte d'inspecció i de qui en té la seva responsabilitat.

Article 37.- Obligacions de la persona titular de les instal·lacions

La persona titular de les instal·lacions inspeccionades està obligada a col·laborar amb el personal inspector en el desenvolupament de les seves tasques, i en concret ha de:

- a) Permetre l'accés de l'inspector o inspectora i al personal col·laborador a les seves instal·lacions sense dilació.
- b) Subministrar la informació que li sigui requerida per l'inspector o inspectora.
- c) Permetre la presa de mostres i la utilització dels instruments i aparells, inclosos els que l'empresa utilitzi amb finalitats d'autocontrol.

Article 38.- Pràctica de les actuacions

38.1. Les actuacions inspectores s'han de realitzar en presència de la persona titular o de la representació de l'empresa.

38.2. En absència de les persones indicades en l'apartat anterior, l'actuació inspectora s'ha de dur a terme amb qualsevol persona present a les instal·lacions, preferentment amb aquelles que exerceixin un càrrec directiu o un treball qualificat.

38.3. La negativa o impossibilitat de la persona titular de les instal·lacions o de la seva representació d'estar present durant la pràctica de l'actuació inspectora no és obstacle per a la seva realització, si bé s'ha de fer constar aquesta circumstància en l'acta.

Article 39.- Documentació de les actuacions

39.1. Les actuacions practicades s'han de documentar en la corresponent acta estesa per l'inspector o inspectora actuant en la qual hi han de constar, com a mínim, els següents extrems:

- a) Dades de la persona interessada (nom, adreça i NIF).
- b) Dades de l'inspector o inspectora.
- c) Dades de l'objecte o activitat inspeccionada.
- d) Motiu de la inspecció.
- e) Signatura i segells identificatius de les parts implicades.
- f) Indicació de si se signa i/o es rebutja l'acta d'inspecció per part de la persona interessada.
- g) Indicació, quan hi hagi una presa de mostres, del precintat de la mostra, de si s'accepta o no la mostra contradictòria per part de la persona interessada, que s'informa a la mateixa de les analítiques que es duren a terme així com del procediment de l'anàlisi diriment.
- h) Altres dades obtingudes en la inspecció.

39.2. En el cas que el o la compareixent a l'acte d'inspecció es negui a firmar l'acta, l'inspector o inspectora hi ha de fer constar aquesta circumstància, autoritzar l'acta amb la seva signatura i lliurar còpia d'aquesta a la persona titular de l'empresa objecte d'inspecció o, en el seu defecte, a la persona compareixent. Si aquests es neguessin a rebre l'acta, s'hi ha de fer constar aquest fet.

Article 40.- La presa de mostres

40.1. La presa de mostres d'aigües residuals pot no dur-se a terme si el temps d'espera abans d'accedir a les instal·lacions és excessiu, a criteri de l'inspector o inspectora.

40.2. La presa de mostres d'aigües residuals es pot dur a terme des de l'exterior de les instal·lacions en el cas d'obstaculització a les tasques inspectores.

40.3. Les circumstàncies esmentades en els apartats anteriors s'han de fer constar en l'acta corresponent.

Article 41.- Procediment de presa de mostres

El procediment de presa de mostres s'ajusta a les determinacions següents:

a) Punt de presa de mostres: en el cas d'abocaments al sistema, la mostra es pren de l'arqueta de registre abans de la connexió al clavegueram. En el cas de no disposar d'aquesta, la mostra es pren en el punt que l'inspector o inspectora consideri més adient. Tant en aquest cas, com en el cas de prendre mostres d'altres aigües diferents de l'abocament, s'ha de fer constar a l'acta d'inspecció el punt de presa de mostres i la naturalesa de les aigües mostrejades.

b) Preparació de la mostra: per a l'obtenció de la mostra, es pren en un recipient una quantitat d'efluent suficient per permetre la presa d'una mostra inicial, una mostra bessona i una mostra diriment. El mostreig s'efectua emprant recipients de material adequat a les determinacions analítiques que es vulguin realitzar.

Els recipients s'esbandeixen prèviament amb el mateix efluent objecte de mostreig. Si s'utilitza un mostrejador automàtic per a la presa de la mostra, els recipients són esbandits amb aigua neta.

c) Precintatge i identificació de les mostres: les mostres es precinten i s'identifiquen, i la mostra inicial i la mostra diriment resten en poder de l'inspector, una per efectuar les determinacions analítiques i l'altra per a la pràctica d'una eventual anàlisi diriment. L'inspector o inspectora lliura la mostra bessona a la persona titular de l'abocament, juntament amb les instruccions de conservació perquè aquest pugui procedir, si ho creu oportú, a la pràctica de l'anàlisi contradictòria i diriment.

Article 42.- Transport i conservació de les mostres

42.1. Les mostres en poder de l'inspector o inspectora han de ser transportades protegides de la llum i de la calor i s'han de fer arribar, dins del termini de 72 hores, al laboratori corresponent per a la pràctica de l'anàlisi.

En el cas que un laboratori rebi mostres per a la pràctica d'anàlisis contradictòries o diriments, les quals no hagin arribat degudament conservades, precintades, identificades i refrigerades, s'han de fer constar al llibre-registre de recepció i a l'informe de resultats, si es decideix practicar l'anàlisi, les deficiències observades. En aquest supòsit, el laboratori pot rebutjar la mostra si les deficiències impedeixen la correcta realització de l'anàlisi, circumstància que ha de ser notificada a l'ens gestor.

Article 43.- Centres d'anàlisi

43.1. Totes les determinacions analítiques llevat de les corresponents a la mostra diriment, s'han de dur a terme en un laboratori homologat i degudament acreditat per a aquestes anàlisis específiques.

43.2. Per a la pràctica de l'anàlisi contradictòria, s'ha de presentar la mostra bessona al laboratori corresponent dins del termini màxim de les 72 hores següents a l'acte de presa de mostres per començar el procediment d'anàlisi dins de l'esmentat termini, el qual es pot reduir, de forma excepcional, a 24 hores, mitjançant indicació a l'acta d'inspecció.

43.3. L'anàlisi de la mostra diriment que se sol·liciti dos mesos després de la presa de mostres no s'ha de dur a terme per motius de la conservació correcta de la mostra. Així mateix, per raó de la perdurabilitat de les mostres, l'administració competent podrà establir terminis més breus per a la sol·licitud de l'anàlisi de la mostra diriment.

43.4. El mètode analític, les condicions de preservació de les mostres i la pràctica de l'anàlisi contradictòria i diriment, seran els regulats als annexos VI i VII del Decret 130/2003.

Article 44.- Termini d'anàlisi i notificacions

44.1. L'administració competent ha de comunicar els resultats a la persona interessada. En cas d'anàlisis contradictòries, el laboratori ha de comunicar els resultats a la persona interessada i a l'administració competent. Si es tracta del mateix laboratori autor de l'anàlisi inicial, s'ha de comunicar aquesta circumstància a la persona interessada i a l'administració competent.

44.2. La persona interessada pot sol·licitar els resultats analítics de la mostra inicial a l'administració competent, si no han estat notificats transcorreguts trenta dies des de la presa de mostres. Així mateix, pot sol·licitar la realització de la mostra diriment si els esmentats resultats no han estat notificats transcorreguts trenta-cinc dies des de la presa de mostres.

44.3. Les despeses generades per la pràctica de l'anàlisi contradictòria són a càrrec de la persona interessada. Les generades per l'anàlisi diriment són a càrrec de l'administració o de la persona interessada en funció que confirmin, respectivament, el resultat de l'anàlisi contradictòria o de la inicial, sense perjudici de les responsabilitats que corresponguin als laboratoris o establiments tècnics auxiliars de l'administració, derivades de la seva actuació.

CAPÍTOL VI. INFRACCIONS I SANCIONS

Article 45.- Règim general de les infraccions i les sancions

Constitueix infracció administrativa tota acció o omissió tipificades i sancionades pel Decret legislatiu 3/2003, de 4 de novembre, pel qual s'aprova el Text refós de la legislació en matèria d'aigües de Catalunya i recollides en aquest Reglament, les quals han de ser sancionades d'acord amb la regulació que s'estableix en el present Capítol.

Article 46.- Infraccions lleus

Són infraccions lleus:

- a) L'incompliment de les condicions establertes en l'autorització d'abocament, sempre que aquest no causi danys o perjudicis al sistema de sanejament o quan aquests danys no superin els 3.005,06 euros.
- b) Les accions i omissions de les quals es derivin danys o perjudicis a la integritat o al

funcionament del sistema públic de sanejament inferiors a 3.005,06 euros.

- c) La realització d'obres o activitats que afectin el sistema de sanejament o el seu perímetre de protecció sense gaudir de la preceptiva autorització, sempre que no causin danys o perjudicis a les instal·lacions.
- d) La desobediència dels requeriments de l'Administració en relació amb l'adequació d'abocaments o instal·lacions a les condicions reglamentàries, i també amb la remissió de dades i informacions sobre les característiques de l'efluent o les instal·lacions de tractament.
- e) La manca de comunicació dels canvis de titularitat dels permisos de les instal·lacions.
- f) L'incompliment de qualsevol obligació o prohibició establertes en el present Reglament o l'omissió dels actes a què obliguen, sempre que no estiguin considerats com a infracció greu o molt greu.

Article 47.- Infraccions greus

Són infraccions greus:

- a) L'abocament al sistema efectuat sense comptar amb l'autorització d'abocament corresponent, inclòs l'abocament efectuat mitjançant camió cisterna.
- b) Els abocaments prohibits pel Reglament aplicable al sistema de sanejament.
- c) L'incompliment de les condicions establertes en l'autorització sempre que causi danys o perjudicis a la integritat o al funcionament del sistema públic de sanejament superiors a 3.005,06 euros i fins a 15.025,30 euros.
- d) Les accions i les omissions de les quals derivin danys o perjudicis a la integritat o al funcionament del sistema públic de sanejament superiors a 3.005,06 euros i fins a 15.025,30 euros.
- e) L'obstaculització de la funció inspectora de l'Administració.
- f) L'ocultació o el falsejament de dades determinants per a l'atorgament de l'autorització.
- g) La manca de comunicació de les situacions de perill o emergència o l'incompliment de les prescripcions o les ordres de l'Administració derivades de situacions d'emergència.
- h) La reincidència en la comissió de dues infraccions lleus, sempre que s'hagi declarat així per resolució ferma.

Article 48.- Infraccions molt greus

Són infraccions molt greus:

- a) La comissió de qualsevol conducta tipificada per l'article anterior si causa danys o perjudicis a la integritat o al funcionament del sistema públic de sanejament superiors a 15.025,30 euros.
- b) L'incompliment de les ordres de suspensió d'abocaments no autoritzats o abusius.
- c) La reincidència en la comissió de dues infraccions greus, sempre que s'hagi declarat així per resolució ferma.

Article 49.- Sancions

Les infraccions tipificades per aquest Reglament poden ser sancionades amb les multes següents:

- a) Infraccions lleus, multa de fins a 6.010,12 euros.
- b) Infraccions greus, multa d'entre 6.010,13 euros i 30.050,61 euros.
- c) Infraccions molt greus, multa d'entre 30.050,62 euros i 150.253,03 euros.

L'escala establerta en el paràgraf anterior s'entendrà automàticament substituïda per la modificació de quanties que es produeixi en la legislació sectorial corresponent.

Article 50.- Graduació de les sancions

50.1. Les sancions s'han de graduar d'acord amb la gravetat del fet constitutiu de la infracció, considerant els danys i els perjudicis produïts, el risc objectiu causat als béns o a les persones, la rellevància externa de la conducta infractora, l'existència d'intencionalitat o la reincidència entesa com la comissió de més d'una infracció de la mateixa naturalesa quan hagi estat declarat així en una resolució expressa.

50.2. En cap cas la imposició d'una sanció no pot ésser més beneficiosa per al responsable que el compliment de les normes infringides d'acord amb l'establert en l'article 131.2 de la Llei 30/1992, de 26 de novembre.

50.3. Tanmateix, les sancions pecuniàries que s'imposin poden portar aparellada qualsevol de les mesures previstes d'aquest Reglament, en funció de la gravetat de la infracció.

50.4. La imposició de les sancions és independent de l'obligació exigible en qualsevol moment de reparar els danys i perjudicis causats a la integritat i al funcionament del sistema.

50.5. Així, per a la graduació de les multes a imposar dins els límits esmentats es tindran en compte els següents criteris, assegurant-se l'adequació necessària entre la gravetat del fet constitutiu de la infracció i la sanció aplicada:

- a) L'existència d'intencionalitat o reiteració.
- b) La gravetat del fet constitutiu de la infracció, considerant els danys i perjudicis produïts.
- c) El risc objectiu causat als béns o a les persones.
- d) La rellevància externa de la conducta infractora.
- e) La reincidència, per haver comès en el termini d'un any més d'una infracció de la mateixa naturalesa, sempre que s'hagi declarat així per resolució ferma.

Article 51.- Danys i perjudicis a les instal·lacions

51.1. La imposició de les sancions esmentades és compatible amb l'exigència a l'infractor de la reposició de la situació alterada al seu estat originari, així com amb la indemnització pels danys i perjudicis causats al sistema de sanejament. La reparació i reposició hauran d'executar-se per l'infractor al seu càrrec i dins el termini que se li assenyali.

51.2. Si l'infractor no ha executat en el termini assenyalat les obres que se li ordenen, l'ajuntament les durà a terme de forma subsidiària i a càrrec de l'infractor.

51.3. La determinació dels perjudicis causats al funcionament del sistema de sanejament, bé per descàrrega accidental o per una conducta infractora, es realitzarà en atenció a la superació dels paràmetres previstos en el present Reglament d'acord amb el mètode i valors assenyalats a l'annex VIII apartat 2 "Càlcul de la indemnització d'acord amb la metodologia del cànon de l'aigua", previst en el Decret 130/2003, de 13 de maig, pel qual s'aprova el Reglament dels serveis públics de sanejament.

Article 52.- Mesures cautelars en cas d'infracció

52.1. Sense perjudici de la imposició de les sancions que correspongui, un cop detectades activitats contràries a les determinacions d'aquest Reglament i en el si del corresponent procediment, es poden adoptar les mesures següents:

- a) Ordenar la suspensió provisional dels treballs d'execució d'obres o instal·lacions que contradiguin les disposicions d'aquest Reglament o siguin indegudament realitzats.
- b) Ordenar a l'usuari que en el termini que se li fixi introdueixi en les obres o instal·lacions

realitzades les rectificacions precises per ajustar-les a les condicions del permís o a les disposicions d'aquest Reglament.

- c) Ordenar a l'usuari que en el termini que s'indiqui procedeixi a la reparació i reposició de les obres i instal·lacions al seu estat anterior i a la demolició d'allò que fos indegudament construït o instal·lat.
- d) Disposar la reparació, la reposició i/o la demolició de les obres esmentades, ja sigui per equips propis o a través del corresponent contracte, a càrrec de l'infractor.
- e) Impedir els usos indeguts de les instal·lacions per als quals no s'ha obtingut autorització o que no s'ajusten a les condicions d'aquesta o a les disposicions del present Reglament.
- f) Ordenar la clausura o precintament de les instal·lacions d'abocament en el cas que no sigui possible tècnicament o econòmicament evitar el dany mitjançant les mesures correctores oportunes.
- g) Suspendre l'autorització de connexió.

52.2. Els terminis a què es refereixen els apartats b), c) i d) d'aquest article seran proposats per l'ajuntament en funció de cada situació.

52.3. Les mesures esmentades en els paràgrafs anteriors poden ser adoptades, amb caràcter de cautelars i a reserva de la resolució definitiva que s'adopti, simultàniament a la incoació del procediment sancionador, en qualsevol moment de la seva instrucció, i mantenir-se mentre continua.

Article 53.- Multes coercitives

Independentment de les sancions que corresponguin, podran imposar-se multes coercitives per a l'execució forçosa de les mesures cautelars que s'ordenin durant la instrucció de l'expedient sancionador o de les mesures aparellades a la sanció que preveu l'article anterior.

Article 54.- Prescripcions

54.1. Les infraccions i les sancions prescriuen en els terminis i les condicions que estableix la Llei 26/2010, de 3 d'agost, de règim jurídic de les administracions públiques, i el procediment administratiu comú.

54.2. D'acord amb la remissió que es fa en el paràgraf anterior, les infraccions molt greus prescriuen als tres anys, les greus als dos anys i les lleus als sis mesos; les sancions imposades per faltes molt greus prescriuen als tres anys, les imposades per faltes greus als dos anys i les imposades per faltes lleus a l'any.

Article 55.- Procediment sancionador

El procediment administratiu sancionador s'ha de tramitar d'acord amb l'establert en la legislació sectorial aplicable i, en defecte d'aquesta, seguint les normes contingudes Llei 26/2010, de 3 d'agost, de règim jurídic de les administracions públiques, i el procediment administratiu comú i els decrets d'aplicació.

Article 56.- Competències

L'exercici de la potestat sancionadora correspon a l'alcalde de l'ajuntament.

DISPOSICIÓ ADDICIONAL

Primera. El present Reglament, aprovat definitivament en sessió plenària de data 21-1-2014 i publicat al BOPB de data 10-2-2014, començarà a regir el dia 28 de febrer de l'any 2014 i continuarà vigent mentre no se n'acordi la modificació o derogació.

Llevat dels annexos 1 i 2 el contingut dels annexos d'aquest Reglament podran ser modificats per acord del ple de l'ajuntament i el nou text modificat s'haurà de publicar íntegrament en el Butlletí Oficial de la província. S'exceptua d'aquesta previsió els annexos 1 i 2 del Reglament, la modificació del qual requerirà l'observança del procediment que la legislació sobre el règim local estableix per a l'aprovació i la modificació de reglaments.

DISPOSICIONS TRANSITÒRIES

Els usuaris existents en el moment d'entrar en vigor aquest Reglament hauran d'adoptar les mesures necessàries per al seu compliment. S'estableixen en particular les previsions següents:

Primera. Dins dels dotze mesos naturals següents que segueixen a l'entrada en vigor, els titulars de tots els establiments industrials i assimilables (UI) subjectes a l'obtenció d'un permís d'abocament, hauran de trametre a l'ajuntament la documentació prevista a l'annex 3, per tal d'obtenir l'esmentat permís.

Segona. El règim d'infraccions i sancions del present Reglament serà de plena aplicació a les faltes comeses a partir del moment de l'entrada en vigor del present Reglament.

ANNEX 1

SUBSTÀNCIES PROHIBIDES

a) Matèries sòlides o viscloses en quantitats o grandàries tals que, per si soles o per integració amb unes altres, produeixin obstruccions o sediments que impedeixin el correcte funcionament del sistema o dificultin els treballs de la seva conservació o manteniment.

b) Dissolvents o líquids orgànics immiscibles en aigua, combustibles o inflamables. c) Olis i greixos flotants.

d) Substàncies sòlides potencialment perilloses.

e) Gasos o vapors combustibles inflamables, explosius o tòxics o procedents de motors d'explosió.

f) Matèries que, per raons de la seva naturalesa, propietats i quantitats, per si mateixes o per integració amb unes altres, originin o puguin originar:

1. Qualsevol tipus de molèstia pública.

2. La formació de barreges inflamables o explosives amb l'aire.

3. La creació d'atmosfera molestes, insalubres, tòxiques o perilloses que impedeixin o dificultin el treball del personal encarregat de la inspecció, neteja, manteniment o funcionament del sistema públic de sanejament.

g) Matèries que, per si mateixes o a conseqüència de processos o reaccions que tinguin lloc dintre de la xarxa, tinguin o adquireixin qualsevol propietat corrosiva.58 capaç de fer mal o deteriorar els materials del sistema públic de sanejament o perjudicar el personal encarregat de la neteja i conservació.

- h) Residus de naturalesa radioactiva.
- i) Residus industrials o comercials que per les seves concentracions o característiques tòxiques o perilloses requereixin un tractament específic i/o control periòdic dels seus efectes nocius potencials.
- j) Els que per si mateixos o a conseqüència de transformacions químiques o biològiques que es puguin produir a la xarxa de sanejament donin lloc a concentracions de gasos nocius en l'atmosfera de la xarxa de clavegueram superiors als límits següents:
- Diòxid de carboni 15.000 parts per milió
 - Diòxid de sofre 5 parts per milió
 - Monòxid de carboni 25 parts per milió
 - Clor 1 part per milió
 - Sulfhídric 10 parts per milió
 - Cianhídric 4,5 parts per milió
- k) Residus sanitaris definits en el Decret 27/1999, de 9 de febrer, de la gestió dels residus sanitaris.
- l) Residus procedents de sistemes de pretractament o de tractament d'aigües residuals, siguin quines siguin les seves característiques.
- m) Residus d'origen pecuari.
- n) Tots els residus procedents del sector carni amb material especificat de risc. Tant els escorxadors com els establiments d'elaboració de productes carnis s'ajustaran a la normativa europea.

LÍMITS D'ABOCAMENT AL CLAVEGUERAM

Les limitacions d'aquest annex s'han establert en atenció a:

- a) Residus sanitaris definits en el Decret 27/1999, de 9 de febrer, de la gestió dels residus sanitaris.
- b) La capacitat i utilització del sistema públic de sanejament.
- c) La fixació de límits d'abocament per als sistemes segons la Directiva 91/271/CEE.
- d) La Directiva 76/464 i la resta de directives de desenvolupament i el Reial Decret 995/2000.
- e) El Reglament dels serveis públics de sanejament, de l'Agència Catalana de l'Aigua, aprovat el 13 de juny de 2003 i publicat en el Diari Oficial de la Generalitat de Catalunya núm. 3894, de 29 de juny de 2003
- f) La prohibició d'abocament de les substàncies contaminants relacionades en la disposició addicional tercera del R.D. 606/2003, de 23 de maig, llevat que estiguin presents a les aigües de manera natural.
- g) La protecció del medi receptor

Límit d'abocament fins a la posada en funcionament de l'estació depuradora d'aigües residuals industrials dels diferents polígons del sector nord de Gelida

Bloc 1: paràmetres tractables a les EDAR i amb impacte poc significatiu sobre els objectius de qualitat del medi receptor:

V=valor límit; U=unitats

Paràmetres	V	U
T (°C)	35	°C
PH (interval)	6-9	pH
MES (Matèries en suspensió)	150	mg/l
DBO ₅	60	mg/l
DQO _{nd}	200	mg/l
Olis i greixos	25	mg/l
Clorurs	2.000	mg/l
Fòsfor total	20	mg/l
Nitrogen orgànic i amoniacal (1)	35 mg/LN	mg/l
Tensioactius aniònics (2)	1,5 mg/L	mg/l

(1). Nitrogen amoniacal + orgànic determinat d'acord amb el mètode Kjeldahl.

(2). Substàncies actives amb el blau de metilè expressades com lauril sulfat sòdic (LSS).

Bloc 2: paràmetres contaminants que no es poden tractar a les EDAR i amb significatiu impacte sobre els objectius de qualitat del medi receptor i els usos potencials de les aigües depurades, llevat que estiguin presents a les aigües de manera natural:

Per a la resta de paràmetres que no consten en la taula anterior, els límits d'abocament al sistema de sanejament són els fixats al Bloc 1 de l'annex II del Decret 130/2003, de 13 de maig, pel qual s'aprova el Reglament dels serveis públics de sanejament, llevat de les substàncies perilloses i/o prioritàries del Bloc 2 de l'annex esmentat, les quals no es podran abocar si no s'indica expressament el contrari o bé són presents a les aigües de captació."

Límit d'abocament després de la posada en funcionament de l'estació depuradora d'aigües residuals industrials dels diferents polígons del sector nord de Gelida

Bloc 1: paràmetres tractables a les EDAR i amb impacte poc significatiu sobre els objectius de qualitat del medi receptor:

V=valor límit; U=unitats

Paràmetres	V	U
T (°C)	35	°C
PH (interval)	5,5-9,5	pH
MES (Matèries en suspensió)	50	mg/l
DBO ₅	750	mg/l
DQO _{nd}	1500	mg/l
Olis i greixos	100	mg/l
Clorurs	2.000	mg/l
Fòsfor total	25	mg/l

Nitrogen orgànic i amoniacal (1)	70	mg/l
Tensioactius aniònics (2)	5????	mg/l

(1). Nitrogen amoniacal + orgànic determinat d'acord amb el mètode Kjeldahl.

(2). Substàncies actives amb el blau de metilè expressades com lauril sulfat sòdic (LSS).

Bloc 2: paràmetres contaminants que no es poden tractar a les EDAR i amb significatiu impacte sobre els objectius de qualitat del medi receptor i els usos potencials de les aigües depurades, llevat que estiguin presents a les aigües de manera natural:

Per a la resta de paràmetres que no consten en la taula anterior, els límits d'abocament al sistema de sanejament són els fixats al Bloc 1 de l'annex II del Decret 130/2003, de 13 de maig, pel qual s'aprova el Reglament dels serveis públics de sanejament, llevat de les substàncies perilloses i/o prioritàries del Bloc 2 de l'annex esmentat, les quals no es podran abocar si no s'indica expressament el contrari o bé són presents a les aigües de captació."

ANNEX 3

DOCUMENTACIÓ NECESSÀRIA PER OBTENIR L'AUTORITZACIÓ DE CONNEXIÓ D'AIGÜES RESIDUALS A UN SISTEMA DE SANEJAMENT O PER LA SEVA REVISIÓ

1. Instància de sol·licitud: dades del sol·licitant i del titular

a) Nom

b) Domicili social

c) Adreça de l'establiment d) Telèfon, fax o e-mail

e) Districte postal f) Localitat

g) NIF

h) Característiques de l'activitat,

i) Cabals d'aigües residuals a abocar en m³/any i m³/dia j) Nom de l'EDAR on es tractaran les aigües residuals.

2. Documentació tècnica redactada per tècnic competent i signada pel peticionari, amb el contingut mínim següent:

Activitat:

- Indicació de l'activitat desenvolupada en l'establiment.
- Matèries primeres i auxiliars o productes semielaborats, consumits o emprats. Quantitats expressades en unitats usuals.
- Producció expressada en Tm/any.
- Processos industrials.
- Dispositius de seguretat adoptats per prevenir accidents en els elements d'emmagatzematge de matèries primeres o productes elaborats líquids susceptibles de ser abocats a la xarxa de clavegueram.
- Gestió externa i destinació final per cada tipologia de residus susceptibles de ser abocats a la xarxa de clavegueram (fulls d'acceptació del residu i fulls de seguiment).

Balanç d'aigües:

- Font d'abastament (fonts pròpies, companyia, ...)
- Títol concessional
- Tractaments previs (cloració, descalcificació, ...)

- Cabal abastat (en l/dia i m³/any)
- Cabal abocat (cabal total abocat en m³/any, cabal mitjà abocat m³/dia i cabal màxim abocat en m³/hora)

Usos de l'aigua:

- Distribució del cabal abastat en el procés industrial.
- Característiques dels processos i operacions causants dels abocaments (detall de cada focus emissor d'aigua residual)
- Règim de descàrregues (calendaris, horaris...).
- Cabal total abocat per cada focus (m³/any), Cabal mitjà abocat per cada focus (m³/dia) i Cabal màxim abocat per cada focus (m³/hora).
- Caracterització analítica de les descàrregues per cada focus emissor d'aigua residual.
- Caracterització analítica de l'aigua residual abocada per l'empresa abans de rebre el tractament de depuració (aigües homogeneïtzades de l'apartat anterior).

Tractament de les aigües residuals:

- Descripció detallada de les instal·lacions de tractament.
- Càlculs hidràulics de dimensionament (volums, temps de retenció, cabals màxims a tractar, ...).
- Equips instal·lats, potències de bombament, materials de construcció emprats,...
- Esquema de funcionament de les instal·lacions de sanejament.
- Mesures de seguretat per evitar abocaments accidentals (by-passos, sobreexidors existents, ...)
- Instruments de control proposats (de la qualitat dels efluents abocats, punts de presa de mostres, ...).
- Efectivitat de les instal·lacions de tractament (rendiments en l'eliminació de contaminants)
- Sistema de deshidratació dels fangs. Gestió externa i destinació final per cada tipologia de residus extreta de les instal·lacions de tractament (quantitats anuals (Tm/any), anàlisi de les fulles d'acceptacions dels residus, fulls d'acceptació, fulls de seguiment, ...).

Abocaments:

- Característiques dels efluents. Cal indicar per cada punt d'abocament les característiques analítiques de les aigües abocades (incloses les aigües sanitàries i pluvials).
- Cabal total, cabal mitjà i cabal màxim abocat per cada punt d'abocament (total en m³/any, mitjà en m³/dia i màxim en m³/hora).
- Punts de connexió al sistema, descripció de les disposicions i dimensions per a un desguàs correcte, amb especificacions del material, diàmetre, pendent longitudinal i identificació amb coordenades UTM.
- Proposta de seguiment i control de la qualitat dels efluents abocats.

Plànols:

- De situació del municipi, escala 1:50.000
- De situació general de l'establiment, escala 1:5.000
- Detall de l'establiment, escala 1:1.000
- De la xarxa interna de clavegueram, escala 1:1.000 (indicació de la xarxa separativa)
- De la xarxa de desguàs, planta escala 1:100, alçada escala 1:50 (amb detall exprés de l'arqueta de registre (lliure de qualsevol obstacle i accessible en tot moment als tècnics competents per la presa de mostres i aforaments de cabals), dels sifons generals i la ventilació

aèria).

- De les instal·lacions de tractament, planta escala 1:100 i alçat a escala 1:100.

3. Altres:

- a) Darrera declaració de residus presentada a l'Agència de Residus de Catalunya.
- b) Còpia de la darrera declaració dels usos i contaminació de l'aigua (DUCA), aprovada per l'Agència Catalana de l'Aigua, per la determinació i aplicació del cànon de l'aigua.
- c) El pla d'autoprotecció del sistema d'acord amb la legislació sectorial aplicable
- d) En el cas que les instal·lacions de tractament ocupin terrenys propietat de tercers s'haurà d'acompanyar l'autorització expressa de la propietat dels esmentats terrenys.
- e) En el supòsit que l'exercici d'una activitat comporti la utilització de tancs d'emmagatzematge soterrats, s'haurà de presentar un estudi d'avaluació dels efectes mediambientals que inclourà l'avaluació de les condicions hidrogeològiques de la zona afectada, eventual poder depurador del sòl i del subsòl i riscos de contaminació. També hi haurà de constar la proximitat de captacions d'aigua, en particular les destinades a abastament o usos domèstics, així com les precaucions tècniques que s'adoptin per evitar la percolació i infiltració d'hidrocarburs.

1 En el supòsit de persones jurídiques, s'haurà d'acreditar la representació

ANNEX 4

NORMATIVA PER ALS POLÍGONS INDUSTRIALS DEL SECTOR NORD DE GELIDA

1. Origen de les aigües residuals: l'autorització correspon a l'abocament de les aigües residuals assimilables a domèstiques.

2. Localització del punt d'abocament:

- a) Llera receptora: Riu Anoia
- b) Coordenades UTM del punt d'abocament
X: 405315,9

Y: 4509347,9

3. Límits de l'abocament a llera, després de tractar-se a l'EDAR:

Paràmetres	Límits
PH (interval)	6-9 u. de PH
MES (Matèries en suspensió)	35 mg/l
DQO _{nd} (*)	125 mg/l
Olis i greixos	10 mg/l
Clorurs	1.000 mg/l
Fòsfor total	10 mg/l
Nitrogen orgànic i amoniacal (1)	35 mg/l
Tensioactius aniònics	1,5 mg/l

4. Límits de l'abocament a llera, fins a la posada en funcionament de l'EDAR:

Paràmetres	Límits
PH (interval)	5,5-9,5 u. de PH
MES (Matèries en suspensió)	300 mg/l
DQOnd (*)	500 mg/l
Olis i greixos	40 mg/l
Clorurs	2.000 mg/l
Fòsfor total	20 mg/l
Nitrogen orgànic i amoniacal (1)	35 mg/l
Tensioactius aniònics	1,5 mg/l

ORDENANÇA REGULADORA DE LA UTILITZACIÓ DELS MITJANS ELECTRÒNICS EN L'ÀMBIT DE L'ADMINISTRACIÓ MUNICIPAL DE L'AJUNTAMENT DE GELIDA DE 2023

EXPOSICIÓ DE MOTIUS

CAPÍTOL PRIMER. DISPOSICIONS GENERALS

Article 1. Objecte

Article 2. Àmbit d'aplicació subjectiu

Article 3. Àmbit d'aplicació objectiu

Article 4. Seu electrònica

CAPÍTOL SEGON. DRETS I DEURES

Article 5. Drets dels ciutadans i les ciutadanes en el marc de l'Administració electrònica

Article 6. Deures dels ciutadans i les ciutadanes en el marc de les relacions administratives realitzades a través de mitjans electrònics

CAPÍTOL TERCER. PRINCIPIS GENERALS

Article 7. Principis rectors de l'Administració electrònica en l'àmbit de l'Administració Municipal

Article 8. Principis organitzatius de l'Administració electrònica

Article 9. Principis generals de l'accés electrònic dels ciutadans i les ciutadanes al procediment administratiu

Article 10. Principis informadors de foment i promoció de la cooperació interadministrativa en matèria d'Administració electrònica

CAPÍTOL QUART. IDENTIFICACIÓ, ACCÉS A LA INFORMACIÓ I PRESENTACIÓ D'ESCRITS PER PART DELS CIUTADANS I DE LES CIUTADANES

Article 11. Instruments d'identificació i acreditació de la voluntat dels ciutadans i les ciutadanes

Article 12. Requisits d'identificació en l'accés dels ciutadans i les ciutadanes a la informació administrativa electrònica

Article 13. Requisits d'identificació i d'acreditació de la voluntat dels ciutadans i les ciutadanes en la presentació d'escrits

CAPÍTOL CINQUÈ. LA DIFUSIÓ DE LA INFORMACIÓ ADMINISTRATIVA PER MITJANS ELECTRÒNICS

Article 14. Informació sobre l'organització i els serveis d'interès general

Article 15. Informació administrativa

Article 16. Qualitat i seguretat a la seu electrònica

Article 17. Tauler d'edictes electrònic

CAPÍTOL SISÈ. EL PROCEDIMENT ADMINISTRATIU ELECTRÒNIC

Article 18. Procediments tramitats per via electrònica

Article 19. Identificació i acreditació de la voluntat dels òrgans administratius

Article 20. Iniciació

Article 21. Exigència i acreditació de representació

Article 22. Tramitació per via electrònica dels procediments

Article 23. Presentació de documents i declaració responsable

Article 24. Certificats administratius electrònics i transmissió de dades

Article 25. Compulses electròniques i trasllat de documents en suport paper

Article 26. Expedient electrònic

Article 27. Acabament

Article 28. La notificació per mitjans electrònics

CAPÍTOL SETÈ. REGISTRE, ARXIU I ACCÉS ALS DOCUMENTS ELECTRÒNICS

Article 29. Registre electrònic

Article 30. Arxiu electrònic de documents

Article 31. Preservació i accés als registres i arxius administratius electrònics

Article 32. Procediment de coordinació i supervisió dels tràmits i procediments accessibles per via electrònica

Article 33. Catàleg de tràmits i procediments accessibles per via electrònica

CAPÍTOL VUITÈ. FACTURA ELECTRÒNICA

Article 34. Factura electrònica

DISPOSICIONS TRANSITÒRIES

DISPOSICIONS FINALS

EXPOSICIÓ DE MOTIUS

I

El desenvolupament de les Tecnologies de la Informació i la Comunicació en les dues darreres dècades ha comportat l'aparició d'un nou entorn anomenat Societat de la Informació i el Coneixement. També el procés que ha comportat la liberalització del sector de les telecomunicacions tant pel que fa les xarxes com als serveis de comunicacions electròniques han suposat que àmplies capes de la població gaudeixin dels esmentats serveis que conformen uns nous paradigmes de relació entre ciutadania, les empreses i els administracions. En aquest sentit, el paper dels poders públics és cabdal en la promoció del desenvolupament de la Societat de la Informació i el Coneixement, garantint els drets de la ciutadania i la cohesió social.

II

La introducció de les TIC's en l'organització administrativa ha portat aquests darrers anys a posicionar a les administracions públiques –i especialment a les administracions locals com administracions més properes a la ciutadania- en la direcció d'aprofundir en els principis que l'ordenament jurídic administratiu ha recollit tradicionalment: eficàcia i eficiència en l'actuació administrativa, de coordinació i, de forma molt rellevant pel que fa a aquest text, de transparència i millor servei a la ciutadania.

En aquest sentit, l'aprovació d'aquesta Ordenança pretén garantir un ús efectiu de les eines electròniques per a millorar la seva actuació administrativa i serveis que té encomanats, facilitar les relacions amb la ciutadania, les empreses i d'altres administracions públiques i entitats i, en definitiva, propiciar un millor exercici dels drets i deures.

III

Pel que fa al fonament jurídic d'aquesta Ordenança cal trobar-lo, d'una banda, en el mandat que imposa a les administracions l'article 103.1 de la Constitució, que vincula la legitimitat en l'exercici de les potestats administratives als principis de servei objectiu de l'interès general i, d'altra banda, en els principis definits a l'article 3 de la Llei 30/1992, de 26 de novembre, de règim jurídic de les administracions públiques i del procediment administratiu comú i, en l'àmbit local, a l'article 6 de la Llei 7/1985, de 2 d'abril, reguladora de les bases del règim local, d'eficiència, servei als ciutadans, eficàcia, coordinació, transparència i participació.

També hi ha previsions més concretes a l'ordenament jurídic que es poden considerar fonament conceptual i jurídic d'aquesta norma.

D'una banda, l'entrada en vigor de la Llei 11/2007, de 22 de juny, d'accés electrònic dels ciutadans i les ciutadanes als serveis públics, implica un canvi qualitatiu en el mandat que ja contenia l'avui parcialment derogat article 45 de la Llei 30/1992, per a l'impuls de la utilització de les TIC en el desenvolupament de l'activitat de les administracions públiques, i en l'exercici

de les seves competències. La nova Llei s'articula fonamentalment entorn de dos eixos: el dret dels ciutadans i les ciutadanes a comunicar-se amb les administracions públiques per mitjans electrònics i l'obligació d'aquestes de dotar-se dels mitjans i dels sistemes que permetin l'exercici d'aquest dret.

D'un altra, l'article 70 bis de la Llei de bases de règim local, introduït per la Llei 57/2003, de mesures per a la modernització del govern local, que estableix que les entitats locals estaran obligades a "impulsar la utilització interactiva de les tecnologies de la informació i la comunicació per facilitar la participació i la comunicació amb els veïns, per a la presentació de documents i per a la realització de tràmits administratius, enquestes i, si escau, consultes ciutadanes".

En tercer lloc, des d'un punt de vista formal, aquesta norma s'adopta sobre la base de la potestat d'autoorganització prevista per a les entitats locals als articles 4 de la Llei reguladora de les bases del règim local, i 8 del text refós de la Llei municipal i de règim local de Catalunya, aprovat pel Decret legislatiu 2/2003, de 28 d'abril.

Tanmateix, cal considerar la necessitat d'incorporar els principis de la Directiva 2006/123/CE, de 12 de desembre de 2006, relativa als serveis en el mercat interior, i de regular les mesures de simplificació administrativa a què obliga la seva transposició. A tal efecte, aquesta Ordenança s'estructura com una primer pas de la seva adaptació contribuint així a la racionalització de l'administració.

En quart lloc, cal fer esment a la normativa aprovada pel Parlament de Catalunya relativa al desenvolupament de l'administració electrònica, d'una banda, mitjançant el reforçament de la incorporació dels mitjans electrònics al procediment administratiu d'aplicació tant a l'Administració de la Generalitat com a l'Administració local regulat a la Llei 26/2010, del 3 d'agost, de règim jurídic i de procediment de les administracions públiques de Catalunya, i, d'altra banda, l'impuls dels mecanismes de coordinació i cooperació interadministrativa així com de la difusió de la informació regulats a la Llei 29/2010, del 3 d'agost, de l'ús dels mitjans electrònics al sector públic de Catalunya.

IV

L'Ordenança té per objecte la regulació de la utilització de les eines de la Societat de la Informació i el Coneixement en les relacions jurídic administratives entre els ciutadans i les ciutadanes i el conjunt de l'Administració municipal, incloent-hi la consulta de la informació administrativa, la de les dades en poder de l'Administració municipal i la realització de tràmits i procediments per mitjans electrònics. D'aquesta manera, s'assumeix un compromís de promoció de l'ús d'aquestes tecnologies i de progressiva adequació de l'organització municipal. Amb aquest objectiu, en la norma municipal, els tràmits i els procediments seran accessibles per via electrònica, d'acord amb criteris d'eficàcia, economia i eficiència.

D'aquesta forma, l'Ordenança estableix el règim jurídic bàsic de l'administració electrònica en l'Administració municipal i, sobre aquesta base, les disposicions contingudes en el règim transitori s'encarreguen de fixar els mecanismes per una implantació progressiva però eficient de l'administració electrònica. En aquest procés d'incorporació, es posaran en marxa els components i els mòduls comuns de l'administració electrònica, com són el registre, la seu electrònica, la notificació, l'arxiu, etcètera.

En aquest sentit, es dóna entitat jurídica al Catàleg de tràmits i procediments accessibles per mitjans electrònics, que es difondrà a través de la seu electrònica.

Finalment, les disposicions finals autoritzen a dictar les disposicions necessàries per el desenvolupament de l'Ordenança i, en particular, el compromís d'adaptar la normativa municipal.

CAPÍTOL PRIMER. DISPOSICIONS GENERALS

Article 1. Objecte

1. Aquesta Ordenança regula la utilització dels mitjans electrònics, en l'àmbit de l'Administració municipal de l'Ajuntament de Gelida, per tal de possibilitar la consecució més eficaç dels principis de transparència administrativa, proximitat i servei als ciutadans i ciutadanes, que es deriven de l'article 103 de la Constitució i de la legislació general administrativa (en endavant, Administració electrònica).

2. Com a conseqüència d'això, aquesta Ordenança té per objecte:

- a. Garantir els drets i acomplir els deures que han de regir les relacions per mitjans electrònics dels ciutadans i les ciutadanes amb l'Administració municipal.
- b. Fixar els principis generals per a l'impuls i el desenvolupament de l'Administració electrònica en l'àmbit de l'Administració municipal.
- c. Regular les condicions i els efectes jurídics de l'ús dels mitjans electrònics en la tramitació dels procediments administratius davant l'Administració municipal.

3. També és objecte d'aquesta Ordenança, la fixació dels principis reguladors de la incorporació dels tràmits i dels procediments administratius municipals a la tramitació per via electrònica, d'acord amb allò que disposa l'article 45 de la Llei 30/1992, de règim jurídic de les administracions públiques i del procediment administratiu comú.

Article 2. Àmbit d'aplicació subjectiu

1. Aquesta Ordenança serà d'aplicació a les entitats indicades a continuació i, que a tots els efectes, denominarem conjuntament com a Administració municipal:

a. Els òrgans i unitats administratives de les diferents àrees i delegacions integrants i que conformen l'Ajuntament de Gelida.

2. Aquesta Ordenança serà així mateix aplicable als ciutadans i ciutadanes, entenent com a tals les persones físiques i jurídiques, quan utilitzin mitjans electrònics en les seves relacions amb l'Administració municipal.

Article 3. Àmbit d'aplicació objectiu

1. Aquesta Ordenança s'aplicarà a les actuacions en què participi l'Administració municipal que es duguin a terme per mitjans electrònics, i concretament a les següents:

- a. Les relacions amb els ciutadans i les ciutadanes que tinguin caràcter jurídicoadministratiu.
- b. La consulta per part dels ciutadans i les ciutadanes de la informació pública administrativa i de les dades administratives que estiguin en poder de l'Administració municipal.
- c. La realització dels tràmits i procediments administratius accessibles per via electrònica, de conformitat amb el que preveu aquesta Ordenança.
- d. El tractament de la informació obtinguda per l'Administració municipal en l'exercici de les seves potestats.

2. Els principis generals continguts en aquesta Ordenança són aplicables a les comunicacions dels ciutadans i les ciutadanes no sotmeses a l'ordenament jurídic administratiu, i de manera especial la comunicació d'avisos i d'incidències, la presentació de reclamacions i queixes, la formulació de suggeriments, la realització de preguntes als òrgans municipals i les peticions i altres formes de participació, mentre no siguin objecte d'una regulació específica.

Article 4. Seu electrònica

1. La seu electrònica de l'Administració municipal és l'adreça electrònica disponible per als ciutadans i ciutadanes, la titularitat, gestió i administració de la qual corresponen a l'Administració municipal en l'exercici de les seves competències.

2. L'Administració municipal determina les condicions de creació i funcionament de la seva seu electrònica, la qual s'ha de subjectar als principis següents:

- a. Integritat, veracitat i actualització dels continguts de la seu electrònica.
- b. Publicitat oficial.
- c. Responsabilitat.
- d. Qualitat.
- e. Seguretat.
- f. Disponibilitat.
- g. Accessibilitat i usabilitat.
- h. Neutralitat tecnològica.
- i. Interoperabilitat.

3. La seu electrònica estarà disponible per als ciutadans i les ciutadanes a través de les xarxes de telecomunicacions que determini i faci públiques l'Administració municipal i, en tot cas, a través del següent apartat de la web municipal, **www.gelida.cat/seu electrònica**.

4. Cas que ens supramunicipals o altres entitats creades a tal efecte prestin serveis a l'Administració municipal que necessàriament han de residenciar-se en una seu electrònica i el certificat de seu electrònica sigui propi de l'ens que presta el servei, l'Administració municipal pot reconèixer la referida seu com a pròpia i autoritzarà el referit certificat. L'aprovació correspon a l'alcalde qui n'autoritzarà el certificat. El Decret municipal es publicarà a la seu electrònica.

5. La seu electrònica posarà a disposició dels ciutadans i ciutadanes, com a mínim, els continguts següents:

-Àmbit d'aplicació de la seu electrònica

-Informació sobre l'organització administrativa, les seves competències, les autoritats, el personal directiu i el personal a llur servei responsables de la tramitació dels procediments administratius i de la prestació dels serveis públics, i també la relació actualitzada dels llocs de treball, de llurs funcions i les taules retributives corresponents.

- Informació sobre els procediments que són d'interès per als ciutadans i ciutadanes i, en particular, els que fan referència als requisits jurídics i tècnics que estableix l'ordenament jurídic per als projectes, les actuacions o les sol·licituds; els procediments administratius que tramiten, precisant-ne els terminis i el sentit del silenci; el perfil de contractant; les convocatòries i les resolucions d'ajuts i subvencions; l'accés i la selecció del personal, i el Catàleg de dades i documents interoperables que són en poder de les administracions públiques.

- Informació sobre l'activitat de l'Administració municipal i, en particular, la informació relativa als serveis públics prestats, les prestacions previstes, llur disponibilitat i les cartes de serveis, i també la informació relativa als acords presos, de conformitat amb el que estableix llur normativa reguladora.

- Els mitjans electrònics que els ciutadans i ciutadanes poden utilitzar en cada supòsit en l'exercici del seu dret a comunicar-se amb l'Ajuntament i per a la formulació de suggeriments i queixes.

- Informació necessària per a la correcta utilització de la seu i relació dels serveis disponibles

- Eventualment, publicacions dels diaris o butlletins oficials.

- Relació de sistemes de signatura electrònica admesos.

- Disposicions de creació i funcionament del Registre Electrònic

- Relació actualitzada de les sol·licituds, escrits i comunicacions que poden presentar-se

- Indicació de la data i hora oficial
- Indicació dels dies que es consideren inhàbils
- Indicació dels models o sistemes electrònics de sol·licitud
- Les actes de les sessions del ple.
- Aquells altres continguts i informacions legalment establerts.

6. La seu electrònica de l'Administració municipal utilitzarà, per identificar-se i garantir una comunicació segura a través de xarxes de comunicacions electròniques, sistemes de signatura electrònica basats en certificats de seu electrònica emmagatzemats en dispositiu segur de signatura electrònica o en un mitjà equivalent.

7. Els continguts publicats en la seu electrònica respondran als criteris de seguretat i interoperabilitat que es deriven de la Llei 11/2007, de 22 de juny, d'accés electrònic dels ciutadans als serveis públics.

CAPÍTOL SEGON. DRETS I DEURES

Article 5. Drets dels ciutadans i les ciutadanes en el marc de l'Administració electrònica

1. En el marc de l'accés i la utilització de l'Administració electrònica municipal, es reconeix als ciutadans i a les ciutadanes els drets enunciats per la normativa bàsica estatal aplicable a l'accés electrònic dels ciutadans i les ciutadanes als serveis públics, i, en especial, els següents:

a. Dret de relacionar-se amb l'Administració municipal a través de mitjans electrònics, presentar documents, fer tràmits i procediments i, en general, exercir els drets i les facultats que els reconeix l'ordenament jurídic administratiu, amb total validesa i seguretat, excepte en els casos en què una norma amb rang de llei estableixi o infereixi la utilització d'un mitjà no electrònic.

b. Dret d'exigir de l'Administració municipal que se'ls adreci a través d'aquests mitjans i obtenir documents a través de formats electrònics.

c. Dret a no haver de presentar documents que es trobin en poder de l'Administració municipal o de la resta d'administracions públiques de conformitat a la normativa aplicable o amb les quals l'Ajuntament de Gelida hagi signat un conveni d'intercanvi d'informació.

d. Dret de gaudir de continguts electrònics de qualitat, accessibles, transparents i comprensibles.

e. Dret d'accedir a la informació administrativa, registres i arxius a través de mitjans electrònics.

f. Dret d'accedir i utilitzar els serveis de l'administració electrònica per part de ciutadans i ciutadanes amb necessitats especials.

g. Dret d'accedir i utilitzar els serveis de l'administració electrònica amb independència de les eines tecnològiques emprades.

h. Dret a la confidencialitat i protecció de les seves dades personals i a la resta dels drets que li concedeix la normativa de protecció de dades.

i. Dret a la privacitat i seguretat de les seves comunicacions amb l'Administració municipal i de les comunicacions que pugui fer l'Ajuntament de Gelida en què constin les dades del ciutadà o de la ciutadana.

j. Dret a la conservació en format electrònic per part de l'Administració municipal dels documents electrònics que formin part d'un expedient.

2. L'exercici, l'aplicació i la interpretació d'aquests drets es durà a terme segons el que es preveu a la normativa aplicable i les previsions d'aquesta Ordenança.

Article 6. Deures dels ciutadans i les ciutadanes en el marc de les relacions administratives realitzades a través de mitjans electrònics

1. En el marc de la utilització dels mitjans electrònics en l'activitat administrativa i en les seves relacions amb l'Administració municipal, i per tal de garantir el bon funcionament i gestió de la informació, comunicacions, processos i aplicacions de l'Administració electrònica, l'actuació dels ciutadans i les ciutadanes ha d'estar presidida pels deures següents:

a. Deure d'utilitzar els serveis i procediments de l'Administració electrònica de bona fe i evitant-ne l'abús.

b. Deure de facilitar a l'Administració municipal, en l'àmbit de l'Administració electrònica, informació veraç, completa i acurada, adequada a les finalitats per a les quals se sol·licita.

c. Deure d'identificar-se en les relacions administratives per mitjans electrònics amb l'Administració municipal, quan aquestes així ho requereixin.

d. Deure de custodiar aquells elements identificatius personals i intransferibles utilitzats en les relacions administratives per mitjans electrònics amb l'Administració municipal.

e. Deure de respectar el dret a la privacitat, confidencialitat i seguretat i la resta dels drets en matèria de protecció de dades.

2. L'Administració municipal vetllarà pel compliment d'aquests deures, en el marc d'allò previst a la normativa aplicable i a les previsions d'aquesta Ordenança.

CAPÍTOL TERCER. PRINCIPIS GENERALS

Article 7. Principis rectors de l'Administració electrònica en l'àmbit de l'Administració municipal

L'Administració municipal, en el marc de la utilització de mitjans electrònics en l'activitat administrativa, se subjecta als principis enunciats en la normativa bàsica estatal aplicable a l'accés electrònic dels ciutadans i les ciutadanes als serveis públics, que, per a l'àmbit d'aquesta Ordenança, es concreten en els enunciats en aquest capítol.

Article 8. Principis organitzatius de l'Administració electrònica

L'actuació de l'Administració municipal en general, i la referida a l'impuls de l'Administració electrònica en particular, s'haurà de regir pels principis generals següents:

a. Principi de servei al ciutadà

L'Administració municipal impulsarà l'accés electrònic a la informació, els tràmits i els procediments administratius per tal de possibilitar la consecució més eficaç dels principis constitucionals de transparència administrativa, proximitat i servei als ciutadans i a les ciutadanes.

b. Principi de simplificació administrativa

L'Administració municipal, amb l'objectiu d'assolir una simplificació i integració dels processos, procediments i tràmits administratius, i de millorar el servei a la ciutadania, aprofitarà l'eficiència que comporta la utilització de tècniques d'Administració electrònica.

c. Principi d'impuls de mitjans electrònics

L'Administració municipal impulsarà de manera preferent l'ús dels mitjans electrònics en el conjunt de les seves activitats i, en especial, en les relacions amb els ciutadans i les ciutadanes.

d. Principi de neutralitat tecnològica

L'Administració municipal garantirà la realització de les actuacions regulades en aquesta Ordenança, amb independència dels instruments tecnològics utilitzats, de manera que siguin la mateixa evolució tecnològica i l'adopció de les tecnologies dins de la societat les que determinin la utilització dels mitjans tecnològics que, a cada moment, siguin més convenients. L'Administració municipal promourà l'ús del programari de codi obert en l'Administració electrònica.

e. Principi d'interoperabilitat

L'Administració municipal garantirà l'adopció dels estàndards d'interoperabilitat i vetllarà, tot respectant criteris de seguretat, adequació tècnica i economia de mitjans, perquè els sistemes d'informació utilitzats per l'Administració municipal siguin compatibles i es reconeixin amb els dels ciutadans i ciutadanes i d'altres administracions.

f. Principi de confidencialitat, seguretat i protecció de dades

L'Administració municipal, en l'impuls de l'Administració electrònica, garantirà la protecció de la confidencialitat i seguretat de les dades dels ciutadans i les ciutadanes, de conformitat amb els termes definits a la normativa sobre protecció de dades i a les altres normes d'aplicació.

g. Principi de transparència

L'Administració municipal facilitarà la màxima difusió, publicitat i transparència de la informació que consti als seus arxius i de les actuacions administratives, de conformitat amb la resta de l'ordenament jurídic i amb els principis establerts en aquesta Ordenança.

h. Principi de participació

L'Administració municipal promourà l'ús dels mitjans electrònics en l'exercici dels drets de participació, en especial el dret de petició, els drets d'audiència i informació pública, la iniciativa ciutadana, les consultes i la presentació de queixes, reclamacions i suggeriments.

Article 9. Principis generals de l'accés electrònic dels ciutadans i les ciutadanes al procediment administratiu

La realització electrònica dels tràmits administratius en el marc de l'Administració municipal s'ha de regir pels principis generals següents:

a. Principi de no-discriminació per raó de l'ús de mitjans electrònics

L'ús dels mitjans electrònics no podrà comportar cap discriminació o perjudici per als ciutadans i les ciutadanes en les seves relacions amb l'Administració municipal.

b. Principi de traçabilitat dels procediments i documents administratius

L'Administració municipal durà a terme les accions necessàries per establir sistemes i procediments adequats i comprensibles de traçabilitat, que permetin als ciutadans i les ciutadanes conèixer en tot moment, i a través de mitjans electrònics, les informacions relatives a l'estat de la tramitació i l'historial dels procediments i documents administratius.

d. Principi d'intermodalitat de mitjans

En els termes previstos en aquesta Ordenança i les seves normes de desplegament, un procediment iniciat per un mitjà es podrà continuar per un altre de diferent, sempre que s'asseguri la integritat i seguretat jurídica del conjunt del procediment. Els tràmits i els procediments accessibles per via electrònica es podran dur a terme pels canals i mitjans electrònics que determini l'Administració municipal.

e. Principi de proporcionalitat

L'Administració municipal garantirà que només s'exigiran les garanties i mesures de seguretat adequades a la naturalesa i circumstàncies dels diferents tràmits i actuacions.

Article 10. Principis informadors de foment i promoció de la cooperació interadministrativa en matèria d'Administració electrònica

La cooperació interadministrativa realitzada en el marc de l'Administració municipal ha d'estar informada pels principis generals següents:

a. Principi de cooperació i de col·laboració interadministratives

Amb l'objectiu de millorar el servei al ciutadà i l'eficiència en la gestió dels recursos públics, l'Ajuntament de Gelida impulsarà la signatura amb el Consorci de l'Administració Oberta de Catalunya i la resta de les administracions públiques de tots aquells convenis i acords que calgui per tal de fer possibles i aplicables les previsions incloses en aquesta Ordenança, en particular, i entre d'altres els que tinguin per objecte la fixació d'estàndards tècnics i l'establiment de mecanismes per a intercanviar i compartir informació, dades, processos i aplicacions.

b. Principis d'accés i disponibilitat limitada

L'Administració municipal haurà de facilitar l'accés de les restants administracions públiques a les dades de què disposi dels interessats i que estiguin en suport electrònic, tot especificant-ne les condicions, els protocols i els criteris funcionals o tècnics necessaris per accedir a les dades esmentades amb les màximes garanties de seguretat i integritat i limitant estrictament a les que les administracions públiques requereixin, en l'exercici de les seves funcions. L'accés a les dades esmentades estarà condicionat al fet que l'interessat hagi donat el seu consentiment o que una norma amb rang legal així ho prevegi.

CAPÍTOL QUART. IDENTIFICACIÓ, ACCÉS A LA INFORMACIÓ I PRESENTACIÓ D'ESCRITS PER PART DELS CIUTADANS I LES CIUTADANES

Article 11. Instruments d'identificació i acreditació de la voluntat dels ciutadans i les ciutadanes

1. La identificació i acreditació de la voluntat dels ciutadans i les ciutadanes en les relacions amb l'Administració municipal es podrà produir per mitjà dels mecanismes següents:

- a. Sistemes de signatura electrònica basats en certificats digitals reconeguts, en tot cas, llevat que una norma específica afegixi requisits addicionals per a la identificació i l'acreditació de la voluntat dels ciutadans i les ciutadanes.
 - b. Altres sistemes de signatura electrònica admesos legalment i que siguin adequats per garantir la identificació dels ciutadans i les ciutadanes i, si escau, l'autenticitat i integritat dels documents electrònics.
2. L'Administració municipal promourà la utilització dels mitjans d'identificació electrònica més estesos en l'àmbit social i podrà establir acords amb els prestadors de serveis de certificació corresponents.
 3. L'Administració municipal publicarà a la seu electrònica respectiva la relació de sistemes de signatura electrònica admesos en les seves relacions amb els ciutadans i les ciutadanes.

Article 12. Requisits d'identificació en l'accés dels ciutadans i les ciutadanes a la informació administrativa electrònica

1. Serà de lliure accés per als ciutadans i les ciutadanes, sense necessitat d'identificació, la informació següent:

- a. Informació sobre l'organització municipal i els serveis d'interès general.
 - b. Consultes de disposicions generals i informació normativa.
 - c. Informació inclosa al tauler d'edictes electrònic.
 - d. Publicacions oficials de l'Ajuntament de Gelida.
 - e. Expedients sotmesos a informació pública.
 - f. Altra informació d'interès general i/o legalment establerta.
2. De conformitat amb el que disposa l'apartat 1 de l'article 37 de la Llei 30/1992, de 26 de novembre, de règim jurídic de les administracions públiques i del procediment administratiu comú, es garanteix als ciutadans i les ciutadanes la consulta lliure dels documents electrònics que estiguin arxivats per l'Ajuntament de Gelida de conformitat amb la normativa vigent en matèria d'arxius i protecció de dades de caràcter personal, que facin referència a procediments finalitzats en la data de la consulta.

Per tal de garantir l'exercici acurat i no abusi del dret de consulta descrit, caldrà que els ciutadans i les ciutadanes s'identifiquin a través dels mitjans electrònics que determini l'Administració municipal i que permetin deixar constància de la identitat de la persona sol·licitant i de la informació sol·licitada.

3. De conformitat amb els apartats 2, 3, 5 i 6 de l'article 37 de la Llei 30/1992, de 26 de novembre, de règim jurídic de les administracions públiques i del procediment administratiu comú, l'accés als documents nominatius, als documents que continguin dades relatives a la intimitat de les persones, als expedients no finalitzats i als expedients i arxius referits als apartats 5 i 6 de l'article 37 de la Llei 30/1992, de 26 de novembre, de règim jurídic de les administracions públiques i del procediment administratiu comú, queda reservat a les persones que acreditin les condicions que la llei preveu en cada cas.

Per tal de garantir que el dret de consulta és exercit pels ciutadans i les ciutadanes que es troben legalment habilitats per fer-ho, els serveis municipals n'exigiran la identificació per mitjà

de qualsevol procediment electrònic d'identificació segur, entre els especificats a l'article 11 d'aquesta Ordenança.

Article 13. Requisits d'identificació i d'acreditació de la voluntat dels ciutadans i les ciutadanes en la presentació d'escrits

1. La utilització de sistemes de signatura electrònica reconeguda basats en certificats digitals reconeguts serà un requisit suficient per identificar i entendre acreditada la voluntat dels ciutadans i les ciutadanes que presentin per via electrònica escrits en qualsevol procediment o tràmit de conformitat amb el que preveu aquesta Ordenança.

2. L'Administració municipal podrà establir altres tipus de signatura electrònica que permetin garantir la seguretat i la integritat en la identificació i l'acreditació de la voluntat dels ciutadans i les ciutadanes, atenent els criteris següents:

- Les característiques dels canals electrònics que s'hagin habilitat per a la realització del tràmit.
- La proporcionalitat entre el requisit imposat i la transcendència que pugui tenir el tràmit en concret, en l'esfera jurídica de la ciutadania.
- L'exigència formal de signatura, de l'escrit presentat pel ciutadà o la ciutadana, a la normativa de procediment administratiu general.
- El nivell de seguretat jurídica, en funció dels riscos associats a l'operativa.
- La disponibilitat de la tecnologia i els recursos de l'Administració municipal

Aquests sistemes alternatius de signatura electrònica estaran a disposició dels ciutadans i ciutadanes a la seu electrònica.

3. Els escrits i els documents electrònics que presentin els ciutadans i les ciutadanes hauran d'incorporar el mecanisme d'identificació i d'acreditació de la voluntat del ciutadà o la ciutadana que en cada cas es defineixi, de conformitat amb l'apartat 2 anterior.

4. De conformitat amb el que disposa l'article 71 de la Llei 30/1992, de 26 de novembre, de règim jurídic de les administracions públiques i del procediment administratiu comú, l'Administració municipal requerirà dels particulars l'esmena de qualsevol defecte formal ocasionat per la iniciació de tràmits i procediments per mitjans electrònics.

5. En el supòsit que els ciutadans i les ciutadanes no disposin dels instruments electrònics d'identificació o acreditació de la voluntat que preveu aquesta Ordenança, aquesta identificació o acreditació de la voluntat la podrà fer vàlidament un funcionari al servei de l'Administració municipal, prèviament habilitat, a través de l'ús del sistema de signatura electrònica de què estigui dotat.

Per a l'eficàcia del que disposa el paràgraf anterior, el ciutadà o ciutadana s'haurà d'identificar i prestar el seu consentiment exprés, i n'ha de quedar constància per als casos de discrepància o litigi.

6. L'Administració municipal mantindrà actualitzada en la seu electrònica, un registre dels funcionaris al servei de l'Administració municipal habilitats per a la identificació o acreditació de la voluntat dels ciutadans i les ciutadanes regulada en aquest article.

CAPÍTOL CINQUÈ. LA DIFUSIÓ DE LA INFORMACIÓ ADMINISTRATIVA PER MITJANS ELECTRÒNICS

Article 14. Informació sobre l'organització i els serveis d'interès general

1. L'Administració municipal facilitarà per mitjans electrònics, i com a mínim a través de la seu electrònica corresponent, informació sobre:

- a. La seva organització i competències.
- b. Els procediments administratius que tramiten, tot precisant-ne els requisits essencials i els terminis de resolució i notificació, com també el sentit del silenci.
- c. Les dades de localització, com ara l'adreça postal, el telèfon i el correu electrònic.
- d. Altra informació d'interès general i/o legalment establerta.

2. Es podrà difondre a través de mitjans electrònics qualsevol altra informació relativa a assumptes o qüestions d'interès general per als ciutadans i les ciutadanes com ara en els àmbits de sanitat, salut, cultura, educació, serveis socials, medi ambient, transports, comerç, esports i lleure.

3. La informació facilitada farà constar l'òrgan administratiu proveïdor de la informació i les dates d'actualització.

4. Tanmateix, l'Administració municipal podrà facilitar per mitjans electrònics a través de la web municipal corresponent la informació i recursos que consideri adients.

Article 15. Informació administrativa

L'Administració municipal facilitarà a través de mitjans electrònics tota la informació administrativa que per prescripció legal o resolució judicial s'hagi de fer pública, tot especificant en qualsevol cas l'òrgan administratiu autor de l'acte o disposició publicats de conformitat a la normativa de protecció de dades personals. A tall d'exemple, l'Administració municipal farà pública la informació següent:

- a. Els acords dels òrgans de govern.
- b. Les ordenances municipals
- c. El pressupost municipal i les memòries de gestió.
- d. Les figures de planejament urbanístic.
- e. Els anuncis d'informació pública.
- f. Els procediments de contractació administrativa.
- g. Els procediments de concessió de subvencions.
- h. Els procediments de selecció de personal.
- i. Els impresos i formularis dels tràmits i procediments municipals.

Article 16. Qualitat i seguretat de la seu electrònica

1. Els serveis a la seu electrònica estaran operatius 24 hores al dia, tots els dies de l'any. Quan per raons tècniques es prevegi que la seu electrònica, o alguns dels seus serveis, pot no estar operativa, s'haurà d'anunciar als usuaris i les usuàries amb la màxima antelació que sigui possible, tot indicant-hi els mitjans alternatius que estiguin disponibles.

2. La seu electrònica complirà els estàndards d'accessibilitat de conformitat amb la normativa aplicable, i en particular es garantirà que sigui accessible des dels principals

navegadors i sistemes operatius d'estàndards oberts o, en el seu cas, d'ús generalitza pels ciutadans.

3. La seguretat de les seus i registres electrònics, així com la de l'accés electrònic dels ciutadans i ciutadanes als serveis públics, es regiran per l'establert en l'Esquema Nacional de Seguretat.

La seu electrònica de l'Ajuntament de Gelida publica el llistat de declaracions de conformitat, i els distintius de seguretat obtinguts en relació al compliment de l'Esquema Nacional de Seguretat.

4. Seran canals d'accés als serveis disponibles en la seu electrònica de l'Ajuntament de Gelida:

a. l'accés electrònic, a través d'Internet.

b. l'atenció presencial, mitjançant funcionaris habilitats, a les oficines de l'administració municipals, sense perjudici de l'accés a través dels registres regulats a l'article 38 de la Llei 30/1992, de 26 de novembre, de règim jurídic de les administracions públiques i del procediment administratiu comú, sempre que el funcionari actuï en assistència del ciutadà segons el disposat en l'article 22 de la Llei 11/2007, de 22 de juny, d'accés electrònic dels ciutadans als serveis públics i en l'article 45.3 de la Llei 26/2010, del 3 d'agost, de règim jurídic i de procediment de les administracions públiques de Catalunya.

5. La informació i els serveis inclosos en la seu electrònica compliran els principis d'accessibilitat i usabilitat, establerts en la Llei 11/2007, de 22 de juny, d'Accés Electrònic dels Ciutadans als Serveis Públics, en els termes dictats per la normativa vigent en aquesta matèria a cada moment.

Els ciutadans i ciutadanes podran escollir les aplicacions o sistemes per relacionar-se amb les Administracions públiques, o dirigir-se a les mateixes, sempre que utilitzin estàndards oberts o, si escau, aquells altres que siguin d'ús generalitzat pels ciutadans d'acord amb l'Esquema Nacional d'Interoperabilitat i el que estableixi el Marc d'Interoperabilitat de Catalunya. Per a facilitar la interoperabilitat amb les Administracions públiques, el catàleg d'estàndards legalment establert contindrà una relació d'estàndards oberts, i si escau, complementaris, aplicables.

6. De conformitat amb la normativa vigent sobre les condicions bàsiques per l'accés de les persones amb discapacitat a les tecnologies, productes i serveis relacionats amb la societat de la informació i mitjans de comunicació social, la informació disponible a la seu electrònica de l'Ajuntament de Gelida és accessible per les persones majors i persones amb discapacitat, amb un nivell mínim d'accessibilitat que compleixi les prioritats 1 i 2 de la Norma UNE 139803:2004.

Així mateix, respecte a la llengua de signes, la seu electrònica de l'Ajuntament de Gelida compleix el disposat en la Llei 27/2007, de 23 d'octubre, per la qual es reconeixen les llengües de signes espanyoles i es regulen els mitjans de suport a la comunicació oral de les persones sordes, amb discapacitat auditiva i sordcegues.

7. Les entitats incloses a l'article 2 d'aquesta Ordenança es comprometen a vetllar per la qualitat de la informació continguda a les pàgines web de la seva titularitat, si bé no es consideraran responsables en cap cas de la informació que es pot obtenir a través de fonts externes a les entitats esmentades, ni tampoc de les opinions que puguin expressar, a través de les pàgines web municipals, persones que no hi estiguin vinculades.

Article 17. Tauler d'edictes electrònic

1. La publicació d'actes i comunicacions que, per disposició legal o reglamentària, s'hagin de publicar al tauler d'edictes municipal, podrà ser substituïda o complementada per la seva publicació al tauler d'edictes electrònic un cop entri en funcionament la seu electrònica.

Les informacions que hagin de publicar-se en el tauler d'anuncis i edictes de l'Ajuntament de Gelida queden enumerades en la norma de posada en funcionament del tauler d'edictes electrònic d'acord a la Disposició Transitòria Setena.

2. L'accés al tauler d'edictes electrònic no requerirà cap mecanisme especial d'acreditació de la identitat del ciutadà o la ciutadana.

3. El tauler d'edictes electrònic es publicarà a la seu electrònica de l'Administració municipal i es podrà consultar, des dels terminals instal·lats a la seu de l'Ajuntament de Gelida i en el seu cas, a la resta de les oficines d'atenció de l'Ajuntament de Gelida, així com en altres punts d'accés electrònic que determini l'Administració municipal. En tot cas, es garantirà l'accés de tothom i l'ajut necessari per fer-ne una consulta efectiva.

4. El tauler d'edictes electrònic disposarà dels sistemes i mecanismes que garanteixin l'autenticitat, la integritat i la disponibilitat del contingut, en els termes previstos a l'article 45.5 de la Llei 30/1992, de 26 de novembre, de règim jurídic de les administracions públiques i del procediment administratiu comú.

5. El tauler d'edictes electrònic estarà disponible 24 hores al dia, tots els dies de l'any. Quan per raons tècniques es prevegi que el tauler d'edictes electrònic pot no estar operatiu, s'haurà d'anunciar als usuaris i les usuàries amb la màxima antelació que sigui possible, i indicar-los els mitjans alternatius de consulta del tauler que estiguin disponibles.

CAPÍTOL SISÈ. EL PROCEDIMENT ADMINISTRATIU ELECTRÒNIC

Article 18. Procediments tramitats per via electrònica

1. L'Administració municipal garanteix en relació als tràmits i procediments la tramitació dels quals es faci per mitjans electrònics, l'exercici del dret a relacionar-s'hi per mitjans electrònics i la resta de drets previstos en l'article 5 d'aquesta Ordenança.

2. Per mitjà dels tràmits i els procediments esmentats a l'apartat anterior, es podrà demanar informació, fer consultes, formular sol·licituds, presentar pretensions, practicar al·legacions, fer pagaments, oposar-se a les resolucions i actes administratius i, en general, exercir els drets i les facultats que reconeix l'ordenament jurídic administratiu.

3. En el marc de la legislació vigent i dels principis d'aquesta Ordenança, mitjançant un decret de presidència que s'incorporarà a la seu electrònica de l'Administració municipal, es podran determinar els supòsits i les condicions en què serà obligatori comunicar-se amb l'Administració municipal a través de mitjans electrònics, quan els interessats siguin persones jurídiques o col·lectius de persones físiques que per raons de capacitat econòmica o tècnica, dedicació professional o altres motius acreditats, tinguin garantits l'accés als mitjans tecnològics adequats i la disponibilitat d'aquests mitjans

Article 19. Identificació i acreditació de la voluntat dels òrgans administratius

1. Les entitats integrades a l'Administració municipal podran utilitzar per a la seva identificació electrònica i per a l'autenticació dels documents electrònics que produeixin els sistemes següents:

a. Sistemes de signatura electrònica basats en la utilització de certificats de dispositiu segur o un mitjà equivalent que permeti identificar la seu electrònica de l'Administració municipal i l'establiment de comunicacions segures.

b. Sistemes de signatura electrònica reconeguda del personal al servei de l'Administració municipal.

c. Sistemes de signatura electrònica basats en certificats digitals de segell electrònic per a l'actuació administrativa automatitzada.

d. Intercanvi electrònic de dades en entorns tancats de comunicació.

2. Els actes administratius de les entitats integrades a l'Administració municipal es podran dictar de forma automatitzada, sempre que es doni compliment als requisits establerts per als actes administratius a la normativa administrativa aplicable i en aquesta Ordenança.

A aquests efectes, les entitats integrades a l'Administració municipal requeriran de la utilització d'un segell electrònic de l'òrgan o entitat de dret públic corresponent, basat en un certificat electrònic que reuneixi els requisits exigits per la legislació de signatura electrònica.

3. La identificació i l'exercici de la competència de les entitats integrades a l'Administració municipal es farà mitjançant els sistemes de signatura electrònica de què hagi estat proveït el personal al seu servei, d'acord amb les previsions de la normativa bàsica aplicable.

Article 20. Iniciació

1. En les condicions establertes en aquesta Ordenança, els procediments administratius només es podran iniciar a instància de part a través de mitjans electrònics, mitjançant la presentació de sol·licitud al Registre electrònic regulat en aquesta Ordenança.

A aquests efectes, l'Administració municipal posarà a disposició dels interessats els corresponents models o sistemes electrònics de sol·licitud, que hauran de ser accessibles sense més restriccions que les derivades de la utilització dels estàndards d'interoperabilitat legalment establerts. Per als tràmits i procediments per als quals no s'hagi establert un model o sistema electrònic de sol·licitud específic, l'Administració municipal s'obliga expressament a posar a disposició dels interessats un model o sistema electrònic de sol·licitud genèric.

2. Quan utilitzin els models i les sol·licituds electròniques a què fa referència l'apartat anterior, els ciutadans i les ciutadanes hauran d'utilitzar la signatura electrònica reconeguda o qualsevol altre mecanisme d'identificació i d'acreditació de la voluntat que s'estableixi de conformitat amb aquesta Ordenança, i amb el que preveu l'article 70 de la Llei 30/1992, de 26 de novembre, de règim jurídic de les administracions públiques i del procediment administratiu comú.

No obstant això, quan utilitzi el model o sistema electrònic de sol·licitud genèric descrit a l'apartat anterior, el ciutadà o ciutadana haurà d'utilitzar, almenys, la signatura electrònica avançada basada en un certificat reconegut.

Article 21. Exigència i acreditació de representació

1. Els ciutadans i les ciutadanes podran actuar per mitjà de representants en els procediments i tràmits administratius que es facin davant l'Administració municipal per mitjans electrònics, d'acord amb el que preveuen la legislació general i aquesta Ordenança. En aquests supòsits, la validesa de les actuacions realitzades estarà subjecta a l'acreditació de la representació en aquells casos que així ho estableixi la legislació general, per als actes i gestions de mer tràmit es presumirà aquesta representació.

2. El procediment d'acreditació de la representació quan es facin actuacions per mitjans electrònics es podrà dur a terme a través de qualsevol dels procediments alternatius següents:

- a. Mitjançant la presentació d'apoderaments en suport electrònic.
- b. Mitjançant els certificats de signatura electrònica que incloguin la relació de representació i que siguin acceptats per l'Administració municipal conformitat amb el que s'estableix en aquesta Ordenança.
- c. Mitjançant la declaració de l'apoderament per part del representant i la posterior comprovació de la representació als registres de l'Administració municipal o d'altres administracions o entitats amb què l'Administració municipal hagi signat un conveni de col·laboració.
- d. Qualsevol altre sistema d'acreditació de la representació que habiliti l'Administració municipal en el marc de les lleis i d'aquesta Ordenança.

Quan el procediment ho permeti i es consideri convenient, l'Administració municipal podrà, en qualsevol moment, demanar a l'apoderat o apoderada la justificació de l'apoderament.

Article 22. Tramitació per via electrònica dels procediments

1. Els programes, les aplicacions i els sistemes d'informació que en cada cas s'utilitzin per a la realització per mitjans electrònics dels tràmits administratius hauran de garantir el control dels terminis, la constància de la data i l'hora i la identificació de les persones responsables de les actuacions, a banda del respecte a l'ordre de tramitació dels expedients.
2. La persona interessada, amb la identificació prèvia, podrà sol·licitar i obtenir informació almenys sobre l'estat de la tramitació dels procediments administratius gestionats electrònicament en la seva totalitat, d'acord amb les condicions del servei d'accés restringit establert a aquest efecte. La informació sobre l'estat de tramitació del procediment comprendrà la relació dels actes de tràmit realitzats, amb indicació del seu contingut, així com la data en què es van dictar.
3. L'Administració municipal podrà remetre a la persona interessada avisos sobre l'estat de la tramitació, a les adreces electròniques de contacte que aquesta li hagi indicat.

Article 23. Presentació de documents i declaració responsable

1. No caldrà aportar documents que estiguin en poder de l'Administració municipal o d'altres administracions públiques de conformitat a la normativa aplicable o amb les quals l'Administració municipal hagi signat un conveni de col·laboració. L'exercici d'aquest dret es farà d'acord amb la normativa aplicable a cada procediment, i amb la normativa aplicable a la protecció de dades de caràcter personal.
2. Les entitats compreses en l'àmbit d'aplicació d'aquesta Ordenança promouran la substitució de l'aportació de documents acreditatius del compliment de requisits per una declaració responsable de la persona interessada que expressi la concurrència dels requisits esmentats i el compromís d'aportar els justificants, a requeriment de l'Administració municipal.
3. La comprovació de la informació continguda en aquestes declaracions es podrà efectuar als registres de l'Administració municipal o als d'altres administracions o entitats amb les quals l'Administració municipal tingui signat un conveni de col·laboració.

Article 24. Certificats administratius electrònics i transmissió de dades

1. D'acord amb els principis de simplicitat administrativa i interoperabilitat entre administracions, l'Ajuntament de Gelida promourà l'eliminació de certificats i, en general, de documents en

paper, que se substituiran, sempre que es pugui, per certificats i documents electrònics o per transmissions de dades.

Tant en el cas de certificats electrònics i documents electrònics com en el de transmissions de dades, la seva expedició, tractament i efectes es regiran pel que disposa aquesta Ordenança, amb subjecció estricta a la normativa de protecció de dades de caràcter personal, així com a la resta de la normativa aplicable al procediment administratiu.

2. L'Administració municipal es compromet a facilitar l'accés d'altres administracions públiques a les dades relatives als interessats que estiguin en el seu poder i es trobin en suport electrònic. En tot cas, s'establiran les màximes garanties de seguretat, integritat i disponibilitat, de conformitat amb el que disposa la normativa aplicable a la protecció de dades de caràcter personal.

3. En el marc dels principis regulats en aquesta Ordenança, l'Administració municipal promourà l'establiment de convenis amb les entitats públiques o privades tant emissores com receptores de certificats o documents administratius, per tal de simplificar l'obtenció, la transmissió i, si escau, la convalidació de documents o certificats electrònics per transmissions de dades.

4. L'Administració municipal podrà establir els mecanismes necessaris per a l'elaboració de certificats administratius electrònics, que tindran els mateixos efectes que els expedits en suport paper. El contingut d'aquests es podrà imprimir en suport paper i la signatura manuscrita se substituirà per un codi de verificació generat electrònicament, que permetrà de comprovar-ne l'autenticitat accedint telemàticament als arxius de l'òrgan o organisme emissor. L'Administració municipal emetrà certificats electrònics sobre les dades que figuren en poder seu, a petició dels ciutadans i les ciutadanes.

5. Els ciutadans i les ciutadanes, en substitució dels certificats en paper, podran presentar a l'Administració municipal certificats en suport electrònic d'altres administracions obtinguts telemàticament o bé mitjançant la compulsa electrònica del certificat en paper.

Article 25. Compulses electròniques i trasllat de documents en suport paper

1. La compulsa electrònica de documents electrònics i en suport paper es farà a través d'un procediment de digitalització segur, que inclogui, en els termes de l'article 19 d'aquesta Ordenança, la signatura electrònica del personal al servei de l'Administració municipal que hagi realitzat la compulsa i que garanteixi l'autenticitat i la integritat de la còpia. Els documents compulsats electrònicament tindran la consideració de còpies autèntiques, als efectes del que preveu l'article 46 de la Llei 30/1992, de 26 de novembre, de règim jurídic de les administracions públiques i del procediment administratiu comú.

2. La incorporació, en el seu cas, de documents en suport paper als tràmits i procediments administratius que es tramitin per via electrònica es farà mitjançant la compulsa electrònica dels documents en suport paper.

3. Les persones interessades podran aportar a l'expedient còpies digitalitzades dels documents, la fidelitat de les quals amb l'original es garantirà mitjançant la utilització de la signatura electrònica avançada. L'Administració municipal pot sol·licitar en qualsevol moment la confrontació del contingut de les còpies aportades.

4. Quan un procediment iniciat electrònicament no es tramiti totalment en suport electrònic, l'òrgan competent procedirà a la reproducció en suport paper de les sol·licituds, comunicacions o altres documents electrònics, mitjançant compulsa, per tal de continuar la tramitació de l'expedient. En tot cas, l'Administració municipal conservarà en suport electrònic els documents electrònics.

5. En el trasllat de documents electrònics a còpies en suport paper, es farà constar la diligència del personal competent que acrediti la correspondència i l'exactitud amb el document original electrònic, mitjançant la compulsa. Aquests documents tindran la consideració de còpies autèntiques, als efectes del que preveu l'article 46 de la Llei 30/1992, de 26 de novembre, de règim jurídic de les administracions públiques i del procediment administratiu comú.

Article 26. Expedient electrònic

1. L'expedient electrònic és el conjunt de documents electrònics corresponents a un procediment administratiu, sigui quin sigui el tipus d'informació que continguin.

2. La foliació dels expedients electrònics es durà a terme mitjançant un índex electrònic, firmat per l'òrgan o l'entitat municipal actuant, segons que correspongui. Aquest índex garantirà la integritat de l'expedient electrònic i en permetrà la recuperació sempre que calgui. És admissible que un mateix document formi part de diferents expedients electrònics.

3. Els documents administratius en suport electrònic:

a) Són vàlidament emesos si tenen incorporat algun dels sistemes admesos de signatura electrònica.

b) Han d'incloure una referència temporal.

c) Poden tenir la consideració de documents originals o de còpia i han d'indicar aquesta circumstància.

4. La remissió d'expedients es podrà substituir a tots els efectes per la posada a disposició de l'expedient electrònic, i la persona interessada té dret a obtenir-ne una còpia de conformitat amb les previsions d'aquesta Ordenança.

Article 27. Acabament

1. Els procediments que es tramitin i s'acabin en suport electrònic garantiran la identificació i l'exercici de la competència per part de l'òrgan que en cada cas estigui reconegut com a competent.

2. L'acte o resolució que posi fi a un procediment electrònic haurà de complir els requisits que preveu l'article 89 de la Llei 30/1992, de 26 de novembre, de règim jurídic de les administracions públiques i del procediment administratiu comú, i anar acompanyat dels sistemes de signatura electrònica previstos en aquesta Ordenança així com dels mitjans electrònics per a la interposició dels corresponents recursos.

3. El trasllat de documents electrònics, incloent-hi els que han de figurar als llibres de resolucions i als llibres d'actes, mentre aquests no tinguin el format en suport electrònic, es farà d'acord amb el procediment de compulsa previst en aquesta Ordenança.

Article 28. La notificació per mitjans electrònics

1. La notificació es practicarà utilitzant mitjans electrònics quan la persona interessada hagi assenyalat aquests mitjans com a preferents o expressi el seu consentiment a la seva utilització, en qualsevol dels procediments administratius tramitats en l'Administració municipal.

2. L'acceptació dels interessats podrà tenir caràcter general per a tots els tràmits que els relacionin amb l'Administració municipal o per a un o diversos tràmits, segons el que s'hagi manifestat.

3. Per a l'eficàcia del que es disposa en aquest article, tota persona interessada que manifesti la seva voluntat de ser notificada per mitjans electrònics haurà de disposar d'una adreça electrònica, que podrà ser proveïda per l'Administració municipal, que compleixi els requisits legalment previstos.

4. L'adreça electrònica tindrà vigència indefinida com a adreça vàlida als efectes de notificació, excepte en els supòsits que la persona titular en sol·liciti la revocació o modificació, per defunció de la persona física o extinció de la personalitat jurídica, quan una resolució administrativa o judicial ho ordeni o pel transcurs de tres anys sense que s'utilitzi per a la pràctica de les notificacions. En aquest cas, es comunicarà a la persona interessada per tal que pugui expressar el seu interès a mantenir-la activa; en cas contrari, s'inhabilitarà l'adreça electrònica.

5. La notificació s'entendrà practicada a tots els efectes legals en el moment que es produeixi l'accés al seu contingut a l'adreça electrònica. El sistema de notificació acredita la data i hora de posada a disposició de la notificació a l'adreça electrònica de la persona interessada i la data i hora d'accés al contingut de l'acte notificat per part del ciutadà o ciutadana, així com qualsevol causa tècnica que impossibiliti alguna de les circumstàncies anteriors.

6. Quan hi hagi constància de la posada a disposició de la notificació a l'adreça electrònica i transcorrin deu dies naturals sense que s'accedeixi al seu contingut, s'entendrà que la notificació ha estat rebutjada als efectes del que preveu l'article 59 de la Llei 30/1992, de 26 de novembre, de règim jurídic de les administracions públiques i del procediment administratiu comú, excepte que d'ofici o a instància de la persona interessada es comprovi la impossibilitat tècnica o material de l'accés a la seva adreça electrònica.

7. L'Administració municipal podrà incloure la notificació d'actes administratius en el tauler d'edictes electrònic, si conté els elements de la notificació determinats per la legislació bàsica, en els supòsits següents:

a) Quan la notificació s'hagi de practicar per mitjà d'anuncis en el tauler d'edictes de l'Ajuntament de Gelida de l'últim domicili en els casos en què les persones interessades en un procediment siguin desconegudes, s'ignori el mitjà o el lloc de la notificació i aquesta no s'hagi pogut practicar, malgrat que s'hagi intentat.

b) Quan les persones destinatàries de l'acte siguin una pluralitat indeterminada.

c) Quan es tracti d'actes integrants d'un procediment selectiu o de concurrència competitiva de qualsevol tipus. En aquest supòsit, les convocatòries successives s'han de publicar almenys a la seu electrònica corresponent i amb els mateixos efectes. Aquesta circumstància s'ha d'indicar en la convocatòria del procediment, i no tenen validesa les publicacions que s'efectuïn en llocs diferents.

8. Durant la tramitació dels procediments, la persona interessada podrà requerir a l'òrgan o entitat corresponents que les notificacions successives no es practiquin per mitjans electrònics.

En aquest cas, caldrà fer servir qualsevol altre mitjà admès per l'article 59 de la Llei 30/1992, de 26 de novembre, de règim jurídic de les administracions públiques i del procediment administratiu comú. Aquest requeriment no serà efectiu quan s'aprecii mala fe o abús de dret per part del ciutadà o la ciutadana.

9. L'accés electrònic per part de les persones interessades al contingut de les actuacions administratives corresponents tindrà els efectes propis de la notificació per compareixença, sempre que quedi constància d'aquest accés.

CAPÍTOL SETÈ. REGISTRE, ARXIU I ACCÉS ALS DOCUMENTS ELECTRÒNICS

Article 29. Registre electrònic

1. Es crea el Registre electrònic de l'Administració municipal, configurat tècnicament com un accés telemàtic al Registre General de l'Administració municipal.

2. El Registre electrònic s'integrarà a tots els efectes en el Registre general de l'Administració municipal i tindrà caràcter voluntari per als administrats, llevat dels supòsits d'utilització obligatòria establerts per llei o per les normes de creació de futurs procediments telemàtics en què es reguli la presentació de sol·licituds, escrits o comunicacions a través del registre esmentat.

3. L'accés al Registre electrònic es podrà fer durant les 24 hores del dia, tots els dies de l'any. La data d'entrada i/o de sortida s'acreditarà mitjançant un servei de consignació electrònica de data i hora. Als efectes del còmput de terminis, la recepció de documents en un dia inhàbil s'entendrà efectuada el primer dia hàbil següent. El Registre electrònic es regirà per la data i l'hora oficials.

4. La presentació de sol·licituds, escrits o comunicacions per mitjans telemàtics tindrà els mateixos efectes que la presentació efectuada per la resta de mitjans admesos per l'article 38.4 de la Llei 30/1992, de 26 de novembre, de règim jurídic de les administracions públiques i del procediment administratiu comú.

5. El Registre electrònic no admetrà la presentació de sol·licituds, escrits o comunicacions que no segueixin els models descrits a l'article 20 anterior o no compleixin tots els mecanismes d'identificació i d'acreditació de la voluntat dels ciutadans i les ciutadanes que fixi l'Administració municipal de conformitat amb les previsions d'aquesta Ordenança.

6. El Registre electrònic emetrà automàticament un rebut consistent en una còpia autenticada de l'escrit, sol·licitud o comunicació presentats, així com un rebut amb la relació dels documents presentats, incloent-hi la data i l'hora de presentació i el número d'entrada en el registre.

La no emissió del rebut o, si s'escau, la recepció d'un missatge d'indicació d'error o deficiència en la transmissió implica que no s'ha produït la recepció.

7. Quan, per raons tècniques, es pugui preveure que el registre no podrà estar operatiu, s'haurà d'anunciar als usuaris amb la màxima antelació possible i mentre duri aquesta situació. En tot cas, a la seu electrònica corresponent s'informarà sobre la suspensió temporal del servei, la previsió de durada de la mateixa i, si s'escau, de l'adopció de mesures correctives de la situació.

8. El Registre Electrònic estarà habilitat únicament per a la presentació d'escrits i sol·licituds, així com de documentació en format electrònic que pugui completar els escrits i sol·licituds respecte dels tràmits i procediments accessibles per via electrònica. Els escrits i comunicacions de tràmits no accessibles es tindran per no presentats, comunicant-se aquesta circumstància, per si el ciutadà o ciutadana considera convenient utilitzar qualsevol de les formes de presentació d'escrits que preveu la legislació de procediment administratiu comú.

Els formats dels documents que s'admetran en el Registre Electrònic seran publicats a la seu electrònica corresponent, vetllant per la neutralitat tecnològica.

9. Per iniciativa dels interessats o per requeriment de l'Administració municipal és possible presentar al Registre electrònic documentació que acompanyi les sol·licituds, escrits i documents presentats, així com documents complementaris.

En compliment dels estàndards de format i requisits de seguretat dels Esquemes Nacionals d'Interoperabilitat i de Seguretat, el nivell de seguretat que s'exigeix al document complementari es el mateix que el del document principal.

Quan aquesta documentació no es presenti en el mateix acte que la sol·licitud, escrit o document, per al cas que s'hagués indicat un número d'entrada de resguard acreditatiu de la sol·licitud, escrit o document al que acompanyi o complementi la presentació inicial, l'interessat haurà d'indicar aquest número d'entrada.

Article 30. Arxiu electrònic de documents

1. L'Administració municipal podrà arxivar per mitjans electrònics tots els documents que es produeixin en l'exercici de les seves funcions, de manera que es compleixin els termes previstos a l'article 45.5 de la Llei 30/1992, de 26 de novembre, de règim jurídic de les administracions públiques i del procediment administratiu comú, i la Llei 10/2001, de 13 de juliol, d'arxius i documents. La reproducció en suport electrònic de documents en suport paper es farà de conformitat amb el procediment de compulsa previst en aquesta Ordenança.

En el supòsit de documents emesos originàriament en paper, dels quals s'hagin efectuat còpies electròniques, es podrà procedir a la destrucció dels originals, en els termes i amb les condicions que estableixi l'Administració municipal, de conformitat amb la normativa aplicable.

2. L'Administració municipal podrà establir convenis o acords amb altres entitats per a l'arxiu definitiu dels seus documents electrònics, sempre que compleixin la integritat, autenticitat, confidencialitat, qualitat, protecció i conservació dels documents arxivats de conformitat amb la normativa sectorial aplicable.

Article 31. Preservació i accés als registres i arxius administratius electrònics

La preservació i l'accés als documents emmagatzemats en mitjans electrònics es regirà per les previsions d'aquesta Ordenança relatives a l'accés a la informació i pels principis i normes aplicables a la protecció de la confidencialitat i privacitat de dades.

Article 32. Procediment de coordinació i supervisió dels tràmits i procediments accessibles per via electrònica

1. La verificació sobre el compliment dels tràmits i procediments accessibles per via electrònica correspon a l'òrgan designat a aquest efecte pel President.

2. Aquest òrgan serà l'encarregat de definir un document de coordinació i supervisió amb tots els elements necessaris per avaluar el compliment dels tràmits i procediments accessibles per via electrònica establerts en aquesta Ordenança.

Article 33. Catàleg de tràmits i procediments accessibles per via electrònica

Els tràmits i procediments accessibles en cada moment per via electrònica s'inclouran, als efectes d'informació als ciutadans i les ciutadanes, en el corresponent Catàleg, mitjançant un decret de presidència, que s'incorporarà a la seu electrònica prevista en aquesta Ordenança.

CAPÍTOL VUITÈ. FACTURA ELECTRÒNICA

Article 34. Factura electrònica

1. L'Administració municipal accepta expressament la utilització de mitjans electrònics en la remissió de les factures a ella destinada, en els termes previstos en aquest article.

2. La remissió de factures electròniques que tinguin com a destinataris l'Administració municipal en l'àmbit de la contractació administrativa, així com la d'aquelles que, expedides entre particulars, es presentin electrònicament davant aquestes institucions en el curs de qualsevol procediment administratiu, es pot realitzar mitjançant qualsevol sistema que, als efectes de garantir l'autenticitat de l'origen i la integritat del contingut, compleixi el que estableix la normativa reguladora de les obligacions de facturació.

3. La conservació de factures en suport electrònic per mitjans que garanteixin un accés en línia a les dades, així com la seva càrrega remota i utilització per part de l'Administració Tributària, es realitzarà d'acord amb el que estableix la normativa reguladora de les obligacions de facturació.

DISPOSICIONS TRANSITÒRIES

Primera. Tràmits i procediments actuals

Els tràmits i procediments accessibles actualment per via electrònica, ja sigui a través del web municipal corresponent o a través d'altres canals telemàtics, s'hauran d'incloure al Catàleg previst a l'article 33 des del moment d'entrada en vigor d'aquesta Ordenança.

A tal efecte, el referit Catàleg inclourà totes aquelles webs municipals de titularitat de l'Administració municipal actualment operatives.

Segona. Procediments en curs

Aquesta Ordenança no s'aplicarà als procediments iniciats amb anterioritat a la seva entrada en vigor.

Tercera. Seu electrònica

1.- La seu electrònica de l'Administració municipal entrarà en funcionament quan s'aprovin les disposicions que desenvolupin les previsions d'aquesta Ordenança i l'Administració municipal corresponent hagi posat en marxa els sistemes i les tecnologies corresponents.

2.- La norma de posada en funcionament de la seu electrònica determinarà els seus requisits i funcionament, i restarà publicada a la seu electrònica de la respectiva Administració municipal.

Quarta. Notificació electrònica

1.- L'Administració municipal corresponent posarà en marxa la notificació electrònica, per als procediments i tràmits que ho requereixin, quan s'aprovin les disposicions que desenvolupin les previsions d'aquesta Ordenança i l'Administració municipal corresponent hagi posat en marxa els sistemes i les tecnologies corresponents.

2.- La norma de posada en funcionament de la notificació electrònica determinarà els seus requisits i funcionament, i restarà publicada a la seu electrònica de la respectiva Administració municipal.

Cinquena. Registre electrònic

1.- El Registre electrònic de l'Administració municipal entrarà en funcionament quan s'aprovin les disposicions que desenvolupin les previsions d'aquesta Ordenança i l'Administració municipal corresponent hagi posat en marxa els sistemes i les tecnologies corresponents.

2.- La norma de posada en funcionament del Registre electrònic determinarà els seus requisits i funcionament, i restarà publicada a la seu electrònica de la respectiva Administració municipal.

Sisena. Arxiu electrònic

1.- L'arxiu electrònic de l'Administració municipal corresponent entrarà en funcionament quan s'aprovi la disposició que en reguli l'organització, i l'Administració municipal corresponent hagi posat en marxa els sistemes i les tecnologies corresponents.

2.- La norma de posada en funcionament de l'arxiu electrònic determinarà els seus requisits i funcionament, i restarà publicada a la seu electrònica de la respectiva Administració municipal.

Setena. Tauler d'edictes electrònic

1.- El tauler d'edictes electrònic que regula aquesta Ordenança entrarà en funcionament quan s'aprovin les disposicions que desenvolupin les previsions d'aquesta Ordenança i l'Administració municipal corresponent hagi posat en marxa la seu electrònica així com els sistemes i les tecnologies corresponents.

2.- La norma de posada en funcionament del tauler d'edictes electrònic determinarà els seus requisits i funcionament, així com les informacions que hagin de publicar-se en el mateix i restarà publicada a la seu electrònica de la respectiva Administració municipal.

Vuitena. Registre de funcionaris habilitats

1.- El registre de funcionaris habilitats previst en aquesta Ordenança restarà publicat a la seu electrònica de l'Administració municipal quan l'Administració municipal hagi posat en marxa els sistemes i les tecnologies corresponents.

2.- La norma de posada en funcionament del registre de funcionaris habilitats determinarà els seus requisits i funcionament, i restarà publicada a la seu electrònica de la respectiva Administració municipal.

Novena. Representació

Els mecanismes de representació previstos en aquesta Ordenança restaran publicats a la seu electrònica de l'Administració municipal.

Desena. Exigibilitat dels drets reconeguts en aquesta Ordenança

Els drets reconeguts als ciutadans i les ciutadanes en aquesta Ordenança seran plenament exigibles en el moment en què ho siguin els drets reconeguts a l'article 6 de la Llei 11/2007, de 22 de juny, d'accés electrònic dels ciutadans i les ciutadanes als serveis públics, en relació amb la totalitat dels tràmits i procediments de què sigui competent l'Administració municipal.

DISPOSICIÓ FINAL

La present Ordenança, aprovada pel Ple de la Corporació de data 25-3-2014 ha esdevingut definitiva i publicada al BOPB de data 28-5-2014, començarà a regir a partir de la data de publicació i continuarà vigent mentre no se n'acordi la modificació o derogació. En cas de modificació parcial, els articles que no s'han modificat restaran vigents.

ORDENANÇA REGULADORA DEL REGISTRE I CONTROL SANITARI D'EMPRESES ALIMENTÀRIES DEL MUNICIPI DE GELIDA DE 2023

Preàmbul

La Llei 18/2009, de 22 d'octubre, de Salut Pública, estableix que els ajuntaments tenen assignades competències adreçades a la prevenció dels riscos per a la salut relacionats amb els aliments en les activitats del comerç minorista, la restauració, la producció d'àmbit local i el transport urbà d'aliments.

Article 1. Creació, naturalesa i objecte

El Registre municipal d'empreses alimentàries, entès com a cens d'establiments alimentaris, té caràcter administratiu i en aquest s'inscriuen les empreses minoristes, restaurants, cafeteries, bars, fleques, pastisseries, o qualsevol altre establiment que tingui com activitat principal la venda al detall o servei in situ al consumidor final o col·lectivitats que comercialitzen en l'àmbit local.

El Registre municipal es únic i independent de qualsevol altre, sense perjudici del deure recíproc d'intercanvi de documentació i informació amb altres registres de la mateixa matèria i té com a finalitat la protecció de la salut pública i els interessos dels consumidors, facilitant el control oficial de les empreses, establiments i productes sotmesos a inscripció.

Article 2. Àmbit d'Aplicació

Empreses o establiments alimentaris amb seu dins el municipi de Gelida .

Article 3. Requisits

Queden exclosos d'inscripció al Registre Sanitari d'Indústries i Productes Alimentaris de Catalunya i en el Registro General Sanitario de Empresas Alimentarias y Alimentos, i per tant accediran al Registre de l'Ajuntament aquelles empreses:

a) Minoristes de restauració col·lectiva comercial, bar, restaurant, bar-restaurant, fonda, fires, establiments de menjar preparat etc.

- si no serveix menús a altres establiments de fora de Catalunya
- si serveix menús a altres establiments del municipi
- si serveix un nivell igual o inferior al 30% de producció a altres establiments de fora del municipi

b) Minoristes (excepte carns fresques i derivats):

- si no distribueixen a altres establiments de fora de Catalunya
- si distribueixen a altres establiments del municipi
- si serveix un nivell igual o inferior al 30% de producció a altres establiments de fora del municipi
- si distribueixen a establiments de la mateixa titularitat a Catalunya

c) Minoristes de carns fresques i derivats:

- si no distribueixen a cap establiment
- si distribueixen a altres establiments de la mateixa titularitat a Catalunya (sucursals)
- si distribueixen a establiments de menjars preparats, bars, restaurants del municipi
- si serveix un nivell igual o inferior al 30% de producció a altres establiments de fora del municipi.

En compliment de la disposició derogatòria del RD 191/2011, l'autorització sanitària de funcionament de les empreses o establiments minoristes de carn fresca i derivats queda suprimida i s'equipara aquests establiments al comerç minorista que, si es compleixen els criteris de marginalitat i àmbit geogràfic, s'inscriuran en el Registre municipal, tenint en compte les especificacions per a carnisseries, cansaladeries i xarcuteries establertes en el RD 1376/2003 modificat pel RD 728/2011.

Tipus d'inscripció

Les Inscripcions en el Cens poden ser:

- inscripció inicial
- canvi titular
- canvi domicili social
- canvi activitat/ampliació
- baixa altres

Article 4 . Inscripcions constitutives

La inscripció constitutiva és aquella que té per efecte causar l'alta al cens d'empreses alimentàries del municipi de Gelida i que donarà lloc, si s'escau, a l'obtenció d'un número de registre identificatiu que substitueix als del RSIPAC (Registre Sanitari d'Indústries i Productes Alimentaris de Catalunya) i RGSEAA (Registro General Sanitario de Empresas Alimentarias y Alimentos) segons el catàleg d'activitats referent als criteris registrals per a establiments minoristes d'alimentació a Catalunya aprovats pel Consell d'Administració de l'Agència de Salut Pública de Catalunya en data 20 de febrer de 2012 i als efectes de facilitar la gestió del sistema d'informació dels censos de les administracions.

Article 5. Sol·licitud d'inscripció

El procediment s'iniciarà a instància del titular de l'activitat o el seu representant, mitjançant model de declaració responsable d'inici de l'activitat per a establiments alimentaris, dirigida al Registre Municipal.

El titular de l'empresa alimentària haurà de comunicar qualsevol canvi en volum de producció o l'activitat empresarial que suposi una modificació dels requisits que van causar la inscripció.

Article 6. Procediment d'inscripció

Presentada la sol·licitud amb tota la documentació necessària es rebrà una notificació referent al número atorgat dins el registre municipal d'activitats alimentàries.

L'Ajuntament de Gelida o qualsevol organisme competent en la matèria en qui delegui, realitzarà les inspeccions acordades per tal de comprovar el compliment de les condicions sanitàries de l'activitat alimentària.

Article 7. Publicitat i efectes

El contingut del Registre s'acreditarà mitjançant certificacions expedides pel Secretari de l'Ajuntament amb el vistiplau de l'Alcalde.

Article 8. El registre i la gratuïtat

El Registre Municipal d'empreses alimentàries estarà a càrrec del Secretari General de l'Ajuntament o funcionari en qui delegui, es portarà mitjançant un registre electrònic, en què es practicaran els assentaments d'inscripció que regula aquesta ordenança.

La pràctica de les inscripcions i les certificacions de les mateixes seran totalment gratuïtes.

Article 9. Competència sancionadora

1. Correspon a l'alcalde o alcaldessa la competència per a imposar sancions de fins a 100.000 euros, i al ple de la corporació la imposició de sancions de fins a 300.000 euros.

2. Els expedients sancionadors incoats i instruïts pels ens locals d'acord amb la proposta de resolució dels quals correspongui imposar una sanció superior a 300.000 euros s'han de traslladar a l'òrgan competent en funció de la quantia perquè els resolgui.

Disposició addicional única

S'aproven, junt amb aquesta Ordenança, el model de declaració responsable i comunicació d'inici de l'activitat per a establiments alimentaris per a la inscripció al registre d'empreses alimentàries del municipi de Gelida, de l'Agència de Salut Pública de Catalunya (Criteris registrals per a establiments minoristes d'alimentació de Catalunya aprovats en data 20/02/2012 amb modificació 20.09.2012).

DISPOSICIÓ FINAL

La present Ordenança aprovada definitivament per Decret de l'alcaldia de data 4-8-2014 i publicada al BOPB de data 14-8-2014, començarà a regir a partir de la data de publicació i continuarà vigent mentre no se n'acordi la modificació o derogació. En cas de modificació parcial, els articles que no s'han modificat restaran vigents.